

Научный центр «LJournal»

Сборник научных трудов
по результатам XLII международной научно-практической конференции

Наука России: Цели и задачи

5 апреля 2024, Севастополь

Collection of scientific papers based on the results
of the XLII international scientific and practical conference
«**Science of Russia: Goals and objectives**»

April 5, 2024



LJournal

Научно-издательский центр

T33

Сборник научных трудов по результатам XLII международной научно-практической конференции «Наука России: Цели и задачи» 5 апреля 2024 - Изд. Научный центр «LJournal», Самара, 2024 - 60 с.

Collection of scientific papers based on the results of the XLII international scientific and practical conference « Science of Russia: Goals and objectives» April 5, 2024 - Scientific center "LJournal", Samara, 2024 - 60 pages.

doi: 10.18411/nrciz-04-2024

Сборник научных трудов по результатам XLII международной научно-практической конференции "Наука России: Цели и задачи" – это научное издание, сформированное из докладов, представленных на одноименной конференции.

Информация, представленная в сборнике, опубликована в авторском варианте. Орфография и пунктуация сохранены. Ответственность за информацию, представленную на всеобщее обозрение, несут авторы материалов.

Метаданные и полные тексты докладов передаются в наукометрическую систему ELIBRARY.

Электронные макеты издания доступны на сайте научного центра «LJournal» - <https://ljournal.org>

© Научный центр «LJournal»
© Университет дополнительного
профессионального образования

© Scientific center "LJournal"
© The university of additional
professional education

УДК 001.1
ББК 60

РЕДАКЦИОННАЯ КОЛЛЕГИЯ

Чернопятов Александр Михайлович
Кандидат экономических наук, Профессор

Малышкина Елена Владимировна
Кандидат исторических наук

Дробот Павел Николаевич
Кандидат физико-математических наук, Доцент

Андреева Ольга Николаевна
Кандидат филологических наук, Доцент

Попова Наталья Владимировна
Кандидат педагогических наук, Доцент

Вражнов Алексей Сергеевич
Кандидат юридических наук

Чебыкина Ольга Альбертовна
Кандидат психологических наук

Романенко Елена Александровна
Кандидат юридических наук, Доцент

Шалагинова Ксения Сергеевна
Кандидат психологических наук, Доцент

Полицинский Евгений Валериевич
Кандидат педагогических наук, Доцент

Пузыня Татьяна Алексеевна
Кандидат экономических наук, Доцент

Байрамова Айгюн Сеймур кызы
Доктор философии по техническим наукам

Заломнова Светлана Петровна
Кандидат педагогических наук, Доцент

Романова Ирина Валентиновна
Кандидат экономических наук, Доцент

Гуткевич Елена Владимировна
Доктор медицинских наук

Григорьев Михаил Федосеевич
Кандидат сельскохозяйственных наук

Аширапов Баходурджон Пулотович
Кандидат филологических наук, Доцент

Царегородцев Евгений Леонидович
Кандидат технических наук, доцент

Ильященко Дмитрий Павлович
Кандидат технических наук

Божко Леся Михайловна
Доктор экономических наук, Доцент

Абасова Самира Гусейн кызы
Кандидат экономических наук, Доцент

Ханбабаева Ольга Евгеньевна
Кандидат сельскохозяйственных наук, Доцент

Ерыгина Анна Владимировна
Кандидат экономических наук, Доцент

Петраш Елена Вадимовна
Кандидат культурологии

Ефременко Евгений Сергеевич
Кандидат медицинских наук, Доцент

Катермина Вероника Викторовна
Доктор филологических наук, Профессор

Жичкин Кирилл Александрович
Кандидат экономических наук, Доцент

Афанасьева Татьяна Гавриловна
Доктор фармацевтических наук, Доцент

Лыгин Сергей Александрович
Кандидат химических наук, Доцент

Найденов Николай Дмитриевич
Доктор экономических наук, Профессор

Хачатурова Карине Робертовна
Кандидат педагогических наук

Матвеев Роман Сталинарьевич
Доктор медицинских наук, Доцент

Никонович Сергей Леонидович
Доктор юридических наук, Доцент

Ершова Ирина Георгиевна
Кандидат технических наук

СОДЕРЖАНИЕ

СЕКЦИЯ I. ПЕДАГОГИКА	5
Перовская Т.И., Гориславцева М.А., Кузерина Д.С. Интерактивные методы обучения как способ формирования коммуникативной профессиональной компетенции на уроках русского языка	5
Савотина Н.А., Суханова В.С. Экологическая культура как механизм формирования ценностных ориентиров студенческой молодёжи	7
 СЕКЦИЯ II. КУЛЬТУРОЛОГИЯ	 14
Дворянкин О.А. Определение информационно-аналитического психотипа мужчины в сети Интернет	14
Каркавина А.А. Взаимодействие бизнеса и власти в контексте сохранения культурного наследия	20
 СЕКЦИЯ III. ФИЛОСОФИЯ	 23
Кулешов В.Е. Диалектика творчества и нравственности в научной деятельности	23
 СЕКЦИЯ IV. ИСКУССТВОВЕДЕНИЕ	 27
Исаева В.С. Концептуализм в философии, эстетике, искусстве	27
 СЕКЦИЯ V. ЯЗЫКОЗНАНИЕ И ЛИТЕРАТУРОВЕДЕНИЕ	 30
Харитонов Л.М., Свиницкая Т.Ю. Русская классика в современной интерпретации	30
 СЕКЦИЯ VI. ЮРИДИЧЕСКИЕ НАУКИ	 35
Садриева Д.Н. К вопросу о социальной ответственности как признаке социального государства	35
Яшков С.А. О признании сна беспомощным состоянием (по материалам следственно-судебной практики по делам о половых преступлениях)	37
 СЕКЦИЯ VII. ТЕХНИЧЕСКИЕ НАУКИ	 41
Пустовойт В.Н., Долгачев Ю.В., Кайибанда Д.В. Опытная проверка эффекта герберта при омагничивании быстрорежущих сталей	41
 СЕКЦИЯ VIII. ИНФОРМАТИКА И ВЫЧИСЛИТЕЛЬНАЯ ТЕХНИКА	 44
Тимофеева Н.В. Разработка информационной системы учета оборудования проектного офиса	44
 СЕКЦИЯ IX. ТЕЛЕКОММУНИКАЦИИ	 49
Федотов М.А., Никулин В.С., Беленькая М.Н. Внедрение TFTP сервера под управлением РЕД ОС	49

СЕКЦИЯ I. ПЕДАГОГИКА

Перовская Т.И., Гориславцева М.А., Кузерина Д.С.

Интерактивные методы обучения как способ формирования коммуникативной профессиональной компетенции на уроках русского языка

Государственное автономное профессиональное образовательное учреждение Свердловской области Техникум индустрии питания и услуг «Кулинар»
(Россия, Екатеринбург)

doi: 10.18411/nrciz-04-2024-01

Аннотация

В статье рассматриваются интерактивные методы обучения на уроках русского языка, лингвистические игры. Средства формирования коммуникативной профессиональной компетенции студентов. Демонстрируются продуктивные приемы усвоения студентами фонетических, лексических, морфологических, орфографических правил.

Ключевые слова: лингвистическая игра, профессиональное образование, профессиональная коммуникация, терминология, спецлексика, самореализация, новые методы, педагогические приемы, образовательный процесс, инновационные изменения.

Abstract

The article discusses interactive teaching methods in Russian language lessons linguistic games. Means of formation of students communicative professional competence. The productive techniques of students assimilation of phonetic, lexical, morphological, spelling rules are demonstrated.

Keywords: linguistic game, professional education, professional communication, terminology, special vocabulary self-realization, new methods, pedagogical techniques, the educational process, innovative changes.

В программе по Русскому языку для СПО в соответствии с ФГОС, в IV разделе находим тему: Русский язык как средство профессиональной коммуникации, терминология и профессиональная лексика. Это означает, что студенты, получающие специальность повар-кондитер, должны овладеть терминологией и спецлексикой в рамках профессии на разных уровнях языка: фонетическом, грамматическом, морфологическом, лексическом, орфографическом.

Основной задачей преподавателя русского языка является помощь студентам в самореализации, в умении говорить, грамотно писать. Решение данных задач требует от педагога использования новых методов, интересных педагогических приемов, нацеленных на активизацию познавательной деятельности учащихся.

В последнее время преподаватель перестает быть центральной фигурой на занятиях, который несет информацию, абсолютные знания. Он становится экспериментатором, творчески подходит к образовательному процессу, так как проводит инновационные изменения в педагогический процесс, меняет структуру урока, находит интересные методы для обучения. Изменилась и форма общения со студентами. Педагог не читает лекцию, а руководит действиями студентов. Учащиеся включаются в игру, в дискуссии, проекты. Приоритетом стало развитие индивидуальности, личности студента. Занятие полностью строится на интересе. Увлекательным, на наш взгляд, становятся лингвистические игры на уроках русского языка. Они являются одним из новейших способов преподавания. Для проведения игры преподаватель использует специальные правила: парты располагаются рядами, которые слегка повернуты к центру аудитории, что позволяет видеть всех и свободно общаться друг с другом. Рассмотрим первую лингвистическую игру, основанную на **фонетических правилах**. Игра называется: «Раз, два, три. Ну-ка, удиви!». Преподаватель говорит о том, что повару-

кондитеру необходимо правильно ставить ударения в словах. Особое значение придается месту звука в слове, интонационному звучанию, что создает особые зрительные образы, смысл. Обращаемся к презентации, в которой представлены слова, их нужно правильно произнести. Выходит первый учащийся и ставит ударение:

Алкоголь, бармен, блюда, гренки, грушевый, камбала, кухонный, ломоть, оптовый, откупорить, посолим, поперчим, рожки (макаронные), свекла, склады, сливовый, тефтели, торты, украинский, черпать, щавель, щепоть, творог, хлебцы, шампур, гарнированная зеленым горошком отбивная.

Далее читается шуточное стихотворение, в котором говорится о том, как правильно произнести слово свекла:

*В свекле буква Е [йю] сидит
И вовсе стороны глядит,
Как бы ей не потеряться
И со свеклой не расстаться.
Если свеклу в суп кладут,
Буква Е [йю] на месте тут.
Е [йэ] в свекольнике живет
И свекольник стережет.
И во всем свекольном тоже
Букву Е [йэ] увидеть можем.
В свекловодстве обитает,
В свекловичном восседает,
И внутри свеколки даже
Е [йэ] стоит на страже.
Только свекла с Е [йю] в короне
Возвышается на троне.*

Все производные произносятся без [йю]. Запомни производные: Свеколка, свекольник, свекловичный, свекловодство.

Все учащиеся переходят к следующей лингвистической игре, основанной на **грамматических правилах**. Она называется «Магазин». Суть этой игры сводится к тому, что грамматические формы слов неоднородны. Так, в некоторых словах, в Родительном падеже множественного числа появляется окончание – **ов**, в других окончание отсутствует, потому данные формы нужно просто запомнить. Лингвистическая игра начинается с того, что преподаватель берет на себя роль продавца. Он предлагает учащимся купить продукты, овощи, фрукты. И отпускать будет товар только в том случае, если учащийся-покупатель правильно произнесет форму слова. Например,

-- Мне нужно 2 килограмма макарон.

Взвесьте 5 килограммов бананов, 4 килограмма помидоров, 3 килограмма баклажанов, 6 килограммов абрикосов, 3 килограмма хлопьев, 2 килограмма чипсов, **НО 7 килограммов** яблок, слив, маслин, дынь, вафель.

В лингвистической игре, основанной на **морфологических принципах**, особое внимание уделяется имени существительному как одному наиболее крупному грамматическому классу слов. В игре рассматривается категория рода существительного. Род выступает постоянным морфологическим признаком, который не изменяется.

Вниманию учащихся предлагается сценка «**В кафе**». Демонстрируется диалог. Встреча и обслуживание посетителей. Нужно правильно произнести род существительных.

Официант: - Добрый день! Я могу предложить уютный столик и чашечку горячего кофе? (м.р.)

Посетители: -Добрый день. Пригласите, пожалуйста, бариста.(м.р.).

-Я возьму вкусное капучно (ср.р.) и сладкую булочку.

- А я закажу свежее буше (ср.р.) и шотландский виски (м.р.)

В данной игре учащиеся легче запоминают существительные, их род.

Лексикология помогает рационально отобрать слова, сгруппировать и систематизировать материал, использовать профессиональную лексику и терминологию в работе повара. Следующая лингвистическая игра называется: «Угадай профессиональное слово». Суть ее – по данному лексическому значению слов установить подходящие термины:

1. Припускание продукта в жарочном шкафу с бульоном и затем обжаривание.
2. Воздействие на продукт кипящей воды или пара для облегчения последующей механической обработки.
3. Механический способ обработки, при котором удаляют посторонние примеси и продукты плохого качества.
4. Поддержание заданной температуры блюд на раздаче или при доставке к месту потребления.
5. Придание изделию определенной формы вручную или с помощью машин.

Термины: **Формование, Термостатирование, Сортирование, Бланширование, Брезирование.**

В лингвистической игре, основанной на **орфографических принципах**, акцент делается на единых для всех нормах правописания. Орфография помогает грамотно общаться в письменной речи, быстро и правильно понимать написанное слово. Игра называется «**Кулинарная орфография**». Проводится конкурс «**Мисс-грамотность**», «**Мистер – грамотность**». Цель его: правильно написать слова, с которыми повар-кондитер ежедневно сталкивается в своей работе.

Преподаватель диктует слова: **Безе, бефстроганов, винегрет, глясе, грейпфрут, жареный картофель, люля-кебаб, мороженое, пирожное, ростбиф, салат с руколой, сэндвич, шаурма.**

Таким образом, в процессе обучения преподаватель использует разные интерактивные методы, (например, лингвистические игры) по формированию профессиональной коммуникации студентов, что обеспечивает продуктивное усвоение студентами лексики, терминологии. В процессе обучения совершенствуются речевые навыки, расширяется лингвистический кругозор.

1. Зарва М.В. Русское словесное ударение. Словарь нарицательных имен.- М: ЭНАС, 2001.
2. Ушаков Д.Н. Большой толковый словарь современного русского языка. -М: Альта – Принт, 2005.
3. Лингвистические игры как средство воспитания интереса к изучению русского языка. URL:<http://znanio.ru> (дата обращения 01.03.2024).
4. Лингвистические игры на уроках русского языка. URL: <http://infourok.ru> (дата обращения 02.03.2024).

Савотина Н.А., Суханова В.С.

Экологическая культура как механизм формирования ценностных ориентиров студенческой молодёжи

*Калужский государственный университет им К.Э. Циолковского
(Россия, Калуга)*

doi: 10.18411/nrciz-04-2024-02

Аннотация

В статье раскрывается сущность понятия экологическая культура и ее ключевые структурные компоненты. В контексте современных научных исследований дается соотношение экологической культуры и экологических ценностей, представлены виды экологических ценностей и эколого-ценностных ориентаций. Предложены формы и условия, способствующие формированию экологических ценностей студенческой молодёжи.

Ключевые слова: экологическая культура, ценности, формирование экологической культуры, компоненты, отношения.

Abstract

The article reveals the essence of the concept of ecological culture and its key structural components. In the context of modern scientific research, the correlation of ecological culture and ecological values is given, the types of ecological values and ecological value orientations are presented. The forms and conditions that contribute to the formation of environmental values of students are proposed.

Keywords: ecological culture, values, formation of ecological culture, components, relationships

Экологический кризис внёс существенные коррективы в отношения человека и природы, заставил переосмыслить все достижения мировой цивилизации относительно экологической ситуации. Осознание обществом важности экологических проблем, ведущих к необратимым последствиям на социальном уровне, заставляет человека изменять характер взаимодействия с окружающей средой, формировать новые ценностные ориентиры и нравственные критерии своего существования в силу того, что состояние здоровья общества и человека зависят от состояния природы и биосферы. Массовые загрязнения окружающей среды приводят к ухудшению качества жизни населения. Масштабы негативных последствий обостряют интерес к осмыслению экологической проблематики как на уровне научного, так и на уровне обыденного, массового сознания. На всех этапах становления общества в той или иной мере решается основной ценностный вопрос — проблема взаимоотношений человека с природой. Природа является самым ранним объектом культуuroобразующего воздействия на сознание человека, и только при условии сохранения окружающей среды возможно обеспечить исходную целостность здания культуры, не допустив разрушения его оснований. В процессе решения экологических проблем затрачивается огромное количество денежных средств, несмотря на это состояние окружающей среды не улучшается. Человечество стремительно теряет возможность контролировать и предупреждать опасные природные явления.

В связи с глобальным экологическим кризисом необходимо понять, какие отношения человека и природы можно считать гармоничными, как человеческая деятельность влияет на окружающую среду, почему экологическая культура важна в решении экологических проблем. Важно заметить, что уровень экологической культуры состоит в корреляционных отношениях с глобальными “экологическими” проблемами. Экологическая культура выступает частью общей культуры, основанной на высоких духовных ценностях [1]. В современном понимании общую культуру отдельного человека в целом невозможно представить себе без ее основополагающей составляющей экологической. Уровень развития экологического сознания той или иной страны или региона справедливо считается характеризующим параметром уровня развития всеобщей культуры цивилизации [2].

Многообразие существующих определений экологической культуры говорит о том, что данный термин требует более глубокого обоснования. Одним из первых, кто исследовал проблемы экокультуры был В.И. Вернадский, занимавшийся исследованием проблем человеческого фактора в существовании мира [3]. По его мнению, экологическая культура – это уровень восприятия людьми природы, окружающего мира и адекватная оценка своего положения во Вселенной, ценностное отношение человека к миру, ко всему живому, включающее в себя: знание основных законов природы, понимание необходимости считаться с этими законами и руководствоваться ими во всех видах деятельности, стремление соотносить свою деятельность с состоянием и потребностями окружающей среды, чувство ответственности за окружающую среду и за состояние здоровья людей [3].

Экологическая культура представляет собой систему диалектически взаимосвязанных элементов: экологического сознания, экологических отношений, экологической деятельности.

Экологическое сознание – сознание в отношении окружающей среды, охватывающее наши представления, способы поведения, желания и ожидания, которые касаются окружающей природной среды [4].

В содержании экологических отношений выделяют два вида отношений:

- социально-экологические отношения, которые складываются между людьми в искусственной среде обитания и косвенно воздействуют на естественную среду обитания;
- реально-практические отношения, которые включают: во-первых, отношение человека непосредственно к естественной среде обитания, во-вторых, отношения в материально-производственных сферах человеческой жизнедеятельности, связанных с процессом присвоения человеком природных сил, энергии и вещества, в-третьих, отношения человека к естественным условиям своего существования.

Экологическая деятельность характеризуется как интегративное понятие, охватывающее различные виды человеческой деятельности, связанные с познанием, освоением, преобразованием и сохранением природной среды.

Под термином «экологическая культура» Г.Л. Рытов понимает неразрывное единство трех компонентов: 1) экологических знаний; 2) экологических ценностей, возникающих на основе этих знаний; 3) экологических действий, возникающих на основе этих ценностей [5].

В работах Б. Риордан ведущим в экологической культуре определяется биологический компонент: отношение к природе, отношение к человеку, как части природы [1].

Как обобщенную характеристику качеств личности, в основе которых лежит эгоцентрическая система общих взглядов на мир, стремление к непрагматическому взаимодействию с природой рассматривают экологическую культуру В.Н. Осокина и В.П. Кезин [7].

По мнению Сыдыковой З.Е, экологическая культура - это составная часть общемировой культуры, которая характеризуется глубоким и всеобщим осознанием себя как части природной среды, как субъекта, ответственного перед собой, перед живущими и последующими поколениями. Это система знаний, умений, ценностей, ориентаций человека в области науки, искусства, верований, обычаев и традиций, а также активной деятельности по сохранению и улучшению окружающей среды [8].

Л.В. Кондрашова указывает, что экологическая культура – это совокупность экологических знаний, позитивного отношения к этим знаниям и реальная деятельность по охране окружающей среды [9].

Тимофеева С.В. утверждает, что экологическая культура характеризуется мощным знаниевым и рефлексивным компонентами, пониманием ценности человека, жизни как таковой, отношениями гуманизма, человечности, стратегическим поиском путей выхода из экологического кризиса, реальными этико-экологическими действиями в социуме [5].

Из выше приведенных определений можно сделать вывод, что большинством ученых экологическая культура признается частью культуры, основанной на взаимоотношениях человека с природой, включающая в себя систему знаний, ценностей, деятельности по охране окружающей среды. Понимание экологической культуры как ценности общечеловеческой культуры обусловлено, прежде всего, представлением о культуре ценностей, как о совокупности результатов творческой деятельности человека в системе ценностей. Экологическая культура – это основа общей культуры, выражающая характер и качественный уровень отношений между обществом и природой.

Понятие экологические ценности в отечественной научной литературе введено в 2004 году преподавателями Вологодского института развития образования Е.Ю.Ногтевой, И.Д.Лушникым в книге «Развитие экологической культуры учащихся». В своей работе учёные выделяют следующие виды взаимодействия человека и природы: потребление ресурсов, сохранение природы, восстановление природной среды. На основе видов взаимодействия человека и природы учёные выделяют следующие типы экологических ценностей:

1. *Ценности потребления.* Природа - ресурс, без которого человек не может существовать ни биологически, ни социально.
2. *Ценности сохранения.* Они представляют новый этап в развитии ценностного мира человека по сравнению с потребительской ценностной ориентацией,

создают основу для духовного движения к высшей ценностной деятельности восстановления жизненных сил природы, ее внутренней гармонии. На это направлены следующие виды сохранения окружающей среды:

- экологический мониторинг окружающей среды;
- экономное и безотходное использование сырья и производства;
- глубокая очистка и технологическое использование отходов производства;
- использование природных и искусственных заменителей дефицитных минеральных соединений;
- разработка и использование новых эффективных и экологически чистых источников энергии;
- правильная вырубка лесов;
- охрана редких видов животных и растений;
- разработка и использование замкнутых циклов производства;
- применение энергосберегающих технологий;
- максимально полное и комплексное извлечение из месторождений всех полезных ископаемых;
- формирование знаний о вреде бытового мусора для окружающей среды;
- воспитание экологической культуры и организация просветительской и природоохранной деятельности.

3. *Ценности восстановления.* Существует необходимость в усилении внимания к восстановлению естественных сил природы, возможностей саморегуляции природы через стремление к биологическому равновесию в самой природе, через деятельность человека по сохранению свойств природы и восстановлению саморегулирующих сил природы, через восстановление природной среды. Человек восстанавливает природу, обеспечивая ее равновесие и бесконечное развитие. Через нравственно насыщенную ценность «восстановления» человек начинает жить в гармонии с природой. Круг функций восстановления входят:

- принятие законов, направленных на восстановление природы;
- разведение и восстановление редких видов животных и растений;
- вторичное использование материалов после выхода изделий из употребления;
- расширение и увеличение числа заповедных зон, эталонных экосистем, природных комплексов;
- восстановление лесов, сбор макулатуры;
- переработка и утилизация отходов;
- очистка загрязненных территорий, проведение акций, выпуск листовок, плакатов;
- В соответствии с этими типами ценностей выделяют три типа эколого-ценностных ориентаций:
 - утилитарная ориентация (на потребление ресурсов природы);
 - сохраняющая (сберегающая) ориентация (на сохранение природы);
 - продуктивно-восстановительная ориентация (на восстановление саморегулирующих сил природы) [10].

В контексте изложенного, возможно уточнение понимания экологической культуры как особого состояния культуры, при котором оптимальные отношения между человеком и средой его обитания занимают ведущее положение в системе ценностей.

В современной философии существуют различные подходы к проблеме ценностного содержания экологической культуры [11]. В.В. Мисенжникова и О.Г. Тавстухи считают, что

экологическая культура охватывает, прежде всего, ценности, связанных взаимодействия общества и природы: эстетическое восприятие природы, бережное к ней отношение, понимание необходимости сохранения и восстановления природных ресурсов [12].

Громов Е. В. считает, что через экологическую культуру формируется чувство ответственности за все изменения, которые происходят сегодня на планете. Эта новая культура значительно меняет социальное пространство и темпоральность, расширяет рамки предвидения [12]. Происходит формирование экологических ценностей, связанных с основами, которые будут определять положительное поведение человека перед лицом окружающей его природной среды и обеспечивать рациональное и уважительное использование ресурсов. Это позволит определить задачи процесса обучения, которые позволят человеку осознать свою роль в окружающей среде. Человек должен научиться жить в гармонии с окружающей средой, сохраняя, защищая и поддерживая природную среду, ее экосистемы и, прежде всего, уважая живые существа» [13].

В статье «Каковы экологические ценности» выделяют следующие ценности [12]:

- **эко-любовь - ценность**, основанная на заботе, сохранении планеты и каждого из составляющих ее элементов;
- **экологическая осведомленность** (каждый день воздействие человеческой деятельности оставляет негативные следы на планете);
- **экологичность**. Уважение позволяет людям принимать, признавать и ценить качества и права всех живых существ. Окружающая среда должна соответствовать экологическим нормам для достижения гармоничного баланса с природой.
- **экологическое сосуществование**. Человек должен научиться жить в гармонии с окружающей средой, соблюдая природоохранные стандарты в рамках концепции достижения устойчивого развития.
- **экологическая чувствительность**. Все люди обладают способностью воспринимать природу через органы чувств. Красота природы способна пробудить такие чувства, как нежность, любовь и сострадание. Это может привести к осознанию экологических проблем и рисков, которым подвергается планета.
- **экологическая ответственность**. Мы все несем прямую ответственность за сохранение окружающей среды. Ответственность сама по себе является актом моральной этики, поскольку она представляет действия и их последствия. В экологическом случае ответственность означает сознательное действие, сопровождающееся поведением, приносящим пользу природным элементам и компонентам [10].

Анализ научно-методической литературы позволяет предложить эффективные формы и методы формирования экологической культуры:

- 1) Беседа - базовый метод, который заключается во взаимодействии участвующих сторон, обеспечивающих обмен взглядами и познавательную активность: «Люди – друзья природы», «Жалеть нужно уметь»; «Удивительное вокруг нас»; «Лес: любить, беречь и не бояться».
- 2) Игровые методы позволяют разнообразить процесс воспитания и обучения экологической культуры, развить познавательную активность студентов в решении педагогических задач: «Дидактические игры», «Волшебный круг», «Чудо-дерево», «Волшебный цветок».
- 3) Проектная деятельность предусматривает применение комплекса приемов учебно-познавательного характера, которые обеспечивают решение задач посредством самостоятельной деятельности обучающихся с последующей обязательной презентацией полученных результатов. Например: «Анализ природных источников в районе», «Влияние изменения климата на живую

природу», «Загрязнение воздуха выхлопными газами автотранспорта», «Загрязнение воздушной среды», «Загрязнение и охрана окружающей среды на предприятиях газовой отрасли», «Загрязнение окружающей среды и состояние хвойных растений», «Загрязнение окружающей среды», «Загрязнение окружающей среды: географический и математический аспекты».

- 4) Урок как ведущая форма организации учебного процесса: «Спасатели планеты» (о полезных ресурсах нашей планеты и способах борьбы с мусором); «Заповедный урок, посвященный 100-летию заповедной системы России, урок «Батарейки в опасности» (о правильном обращении с батарейками и их утилизации).
- 5) Экскурсии в парки, ботанические сады, природные среды, краеведческие экскурсии по родному краю: «Лесные уголья»; Экологический слёт «Подари планете жизнь».

Для реализации процесса формирования ценностей экологической культуры важно создавать следующие условия:

1. Осуществление систематического экологического воспитания, начиная с раннего детства.
2. Включение в учебные планы образовательных учреждений обще- и специальных экологических дисциплин.
3. Изменение информационной политики в области экологического воспитания: экологических теле- и радиопередач, интернет-каналов, СМИ, блогов, информационно-развлекательных порталов и т.п.
4. Участие в экологических акциях, эконообразный стиль поведения должен стать стилем жизни.
5. Разработка и внедрение в российскую практику более продуманной нормативно-правовой базы (особенно в части подзаконных актов) в сфере экологии и охраны окружающей среды, включая усиление мер юридической ответственности, наказания и расширение механизмов экономического стимулирования.
6. Формирование экологических ценностей студентов невозможно без методического обеспечения. В основе должна лежать общая теория экологии как науки об общих закономерностях функционирования и развития экологического взаимодействия, общих принципах использования этих закономерностей в деятельности людей, в том числе, в контексте оптимизации экологического взаимодействия.
7. Повсеместное оснащение контейнерами для сортировки отходов, наличие вблизи домов пунктов приема макулатуры, наличие в магазине бумажных пакетов для покупок вместо пластиковых, наличие в продаже экологически чистых продуктов и т.п.
8. Международное сотрудничество в сфере экологической культуры.
9. Обязательность необходимой экологической подготовки руководящих и научных работников, ведущих эколого-просветительскую деятельность; включение в перечень обязательных требований экологической аттестации руководителей и специалистов, лицензируемых виды деятельности, оказывающие вредное влияние на окружающую природную среду и здоровье людей.
10. Согласованность действий органов государственной власти, органов местного самоуправления, юридических и физических лиц.
11. Государственная поддержка, экономическое стимулирование конкретной деятельности по развитию экологической культуры в Российской Федерации,

направленная на решение задач по сохранению и восстановлению природной среды.

12. Природоохранные формы работы: субботники, экологические акции, работа «зеленого» и «голубого» патрулей, школьные лесничества, поддержка зверинцев [8].

Таким образом, экологическая культура, отражая уровень развития личностной культуры, должна стать частью ценностных ориентиров студенческой молодёжи и ключевой характеристикой духовной жизни общества. Без этого невозможен диалог в сфере охраны окружающей среды и цивилизационного развития общества.

1. Риордан, Б. Познавая наш путь в будущее // Приоритеты современной педагогики. М., 1993. С. 29- 53.
2. Осокина, В.Н. Формирование экологической культуры студентов педагогического колледжа в процессе обучения. М., 2004. С. 24.
3. Сыдыкова, З.Е. Формирование экологической культуры младших школьников с использованием инновационных технологий в учебно-воспитательном процессе, 2007.
4. Лазаревич, Н.А. Экологически ориентированное поведение: факторы становления. М., 2018. С. 121-124.
4. Пимкин, М.Ю., Мальцев, А.А., Федулова, Я.А. Методы, формы работы по формированию экологических знаний, экологической культуры обучающихся, 2023.
5. Гришаева, Ю.М., Спирин, И.В. Экологическая культура студентов. С.786-790.
6. Рёскин, Д. Теоретические основы формирования экологической культуры личности, 2019.
7. Алилова, К.М. Экологическая культура как нравственная ценность личности /// Дагестанский государственный университет, 2010. С.62-53.
8. Тимофеева, С.В. Ценности формирования экологической культуры человека // Красноярский государственный аграрный университет, 2014.
9. Рытов, Г.Л. Актуальные вопросы экологического образования и воспитания на современном этапе // Вестник Самарского государственного университета, 2007. С.222-230.
10. Кравченко, В.А. Экологическая культура населения // Астраханский государственный университет, 2022.
11. Каковы экологические ценности? URL:<https://www.postposmo.com/ru> (дата обращения 10.09.23г.)

СЕКЦИЯ II. КУЛЬТУРОЛОГИЯ

Дворянкин О.А.

Определение информационно-аналитического психотипа мужчины в сети Интернет

Московский Университет МВД России имени В.Я. Кикотя
(Россия, Москва)

doi: 10.18411/nrciz-04-2024-03

Аннотация

В статье исследуется информационно-аналитический психотип мужчины в сети Интернет и вокруг него. Изучаются особенности, характеристики, структура, положения общения мужчины, как в реальной жизни, так и виртуальной. Особое внимание обращено на стилистику общения в сети Интернет и ее разновидности у мужчин.

Ключевые слова: информационно-аналитический психотип, мужчина, женщина, гендер, Интернет, информация, информационная безопасность, коммуникация.

Abstract

The article examines the informational and analytical psychotype of a man on the Internet and around it. The features, characteristics, structure, and positions of a man's communication are studied, both in real life and virtual. Special attention is paid to the style of communication on the Internet and its varieties in men.

Keywords: information and analytical psychotype, man, woman, gender, Internet, information, information security, communication.

Сложно отрицать, что современное общество «живет» в Интернете – практически все необходимое индивид, и особенно мужчина, может получить, воспользовавшись своим смартфоном или персональным компьютером, имеющим доступ в Интернет.

Наряду с другими благами, человеку стал доступен самый эффективный способ быстрой коммуникации. Интернет-среда является отдельным, альтернативным миром, где пользователям зачастую предоставлена свобода слова, право на анонимность, возможность общения онлайн, не требующая прямого взаимодействия людей друг с другом.

Интернет-коммуникация прочно вошла в жизнь современного человека, стала ее ежедневной реальностью.

Интернет-коммуникация наполнена особыми, своеобразными формами взаимодействия людей. Здесь появились стереотипы, которые распространяются именно из-за новой сферы общения, здесь же и встречаются малоизученные способы коммуникативного взаимодействия людей разного пола, характера, профессии, типа мышления и т.д.

Все это привело к тому, что сфера интернет-коммуникации стала активно изучаться различными учеными.

В современной же психологии одной из самых популярных тем, которая в последнее время получила особое распространение именно в отечественной науке, стала тема гендера и гендерных особенностей поведения в коммуникации.

Сегодня явление гендерного фактора в интернет-коммуникации в русскоязычной среде мало изучено. Одно из широкомасштабных исследований в данной области было проведено доктором филологических наук Л.Ф. Компанцевой «Гендерные основы Интернет-коммуникации в постсоветском пространстве [1].

В исследовании представлены анализ интернет-дискурса и гендерных аспектов Интернета русскоязычной аудитории. Автором были рассмотрены социально-культурные, психологические, культурологические, психолингвистические, коммуникативные предпочтения и установки женщин и мужчин в интернет пространстве.

Л.Ф. Компанцева указывает на то, что «...пол может влиять на общение и коммуникацию, на использование языка; мужчины и женщины пользуются не одними средствами языка, для конструирования своей гендерной идентичности, разные интралингвистические и экстралингвистические факторы влияют на данный процесс, на интенсивность коммуникации и конструирование сообщений».

О гендерном факторе в речи говорит и Е.И. Стебунова, кандидат философских наук в своем научном труде «Гендерные аспекты в современной лингвистике»: «Язык обладает не только поверхностным, но и глубоко заложенным смыслом. Один из таких глубинных уровней связан с гендерной принадлежностью. Язык отличает мужчин и женщин как минимум в трех отношениях, касающихся власти, ценности и внимания. Главной причиной непонимания между мужчинами и женщинами является смешение гендера и языка. Исследователи утверждают, что существует специфика мужской и женской речи, поэтому зачастую кажется, что представители разных полов говорят на разных языках» [2].

Все вышесказанное подчеркивает актуальность исследования гендерного фактора интернет-коммуникации. В продолжение нашего исследования определения информационно-аналитического психотипа мужчины и женщины в сети Интернет, в рамках настоящей работы остановимся на изучении языковой личности мужчины в интернет-среде.

Сюзанна Хэринг, американский лингвист и специалист в области коммуникации, в своих многочисленных работах и исследованиях делает вывод, что мужчины в своем электронном общении задают меньше вопросов, чаще используют ненормативную лексику, сленг, утвердительные высказывания, меньше извиняются, а вот длина мужского сообщения больше женского, да и в целом, сообщений мужчины отправляют больше [3].

Также С. Херринг отмечает, что для мужской электронной коммуникации более характерна и ситуация «флейма», т. е. почтовой рассылки грубых и оскорбительных сообщений.

Кандидат филологических наук Э.Беюкханум в результате своего исследования «Особенности мужской и женской речи в процессе общения» делает вывод, что мужчины обычно стараются доминировать в разговоре, контролировать его ход, прямо и косвенно выражать свои цели и не используют специфические, излишне вежливые формы речи. Замечания в диалоге менее личные. Мужчины более склонны начинать разговор, у них больше реплик в диалоге.

Э.Беюкханум также отмечает, что мужчины склонны рассматривать вопросы как источник информации, а не как средство для продолжения разговора. Во время разговора они стараются решить больше проблем и дают по ним советы.

Мужчины обычно менее чутки к эмоциональному состоянию собеседника, для них характерна некая психологическая «глухота». В то же время мужчины обычно четко придерживаются темы разговора и сосредоточены на обсуждении одной проблемы.

Е.Ю. Джандалиева, кандидат филологических наук, доцент кафедры иностранных языков Волгоградского государственного технического университета, в своем исследовании «Гендерные особенности вербальных реакций немецкоязычного адресата на неодобрительные высказывания» определила, что характерным только для мужчин типом реакции является **насмешка**. К данному способу реагирования мужчины прибегают в том случае, когда их самолюбие оказывается сильно задетым и они, не желая показывать свою обиду, стремятся уязвить собеседника [4].

Е.Ю. Джандалиева так же говорит о том, что еще более жесткий тип реакции адресата на неодобрение представляет **одергивание**, то есть неожиданное прерывание собеседника. Данная реакция, по наблюдениям автора, свойственна только мужчинам и чаще всего представлена директивным речевым актом прямого либо косвенного требования:

Пример [5]: *Der alte Reaper: «Sie haben verlassen den richtigen Weg und gehen irre». – John Wible: «Schweig, alter Narr»* (пер. с нем. Старый Жнец: «Ты сошел с правильного пути и сбиваешься с пути»). – Джон Уайбл: «Заткнись, старый дурак»).

Н.В. Богданова-Бегларян, доктор филологических наук, профессор кафедры русского языка филологического факультета Санкт-Петербургского государственного университета, в своих исследованиях [6], посвященных лингвистическим особенностям речи мужчин и женщин, выявила, что только в мужской речи весьма частотными оказались формы «*диситна*» (*действительно*), «*када*» (*когда*) и «*шо*» (*что*).

В рамках этих же исследований автором выявлено, что речь мужчин отличается экспрессивностью на уровне образования неологизмов (*мэссэдж* (*сообщение*), *еврик* (*евро*)) и употребления архаизмов (*церква* (*церковь*)) [6].

Специальной лексики (паранойя, отвёрточка) существенно больше в речи мужчин, чем в речи женщин.

М.Ю. Кизилова, исследователь из Белгородского государственного национального исследовательского университета, в своих научных трудах делает акцент на том, что в современном мире наблюдаются существенные различия в общении между мужчинами и женщинами.

В результате своих исследований М.Ю. Кизилова делает вывод о том, что речь мужчин можно распознать по лексической, синтаксической, стилистической наполненности предложения в переписке в сети Интернет.

1. К отличительным особенностям мужской речи с точки зрения **лексической наполненности** предложения следует отнести:

● **стремление к точности номинаций.**

Для логически точного определения социальных понятий, установления их отличительных признаков, речь мужчин характеризуется частым употреблением терминологической лексики из различных областей знаний, в виду более сильного влияния фактора «профессия» (считается, что мужчины больше говорят о работе).

Пример:

– *Белковые маркеры трех наиболее распространенных видов рака головного мозга оказались отрицательными*

● **употребление ласкательных прозвищ**, в которых женщина превращается в еду или детенышей животных: сладкая, конфетка, котенок, зайчик. По мнению психологов, это подтверждает отношение к женщине как человеку, имеющему более низкий статус.

Пример:

– *Настя, милая?* – он прошептал. – *Мне нужно, чтобы ты проснулась.*

– *Давай, зайка,* – сказал он, потянувшись к ней.

– *«Привет, сладкая»,* — отвечал он, и *Настя* шла в его объятия.

2. **Синтаксическая наполненность** предложений мужчин характеризуется:

● **употреблением большого количества предложений**, которые выражают побуждение к действию с целью выполнения желания, приказа, просьбы, разрешения, совета говорящего.

Мужчине свойственно употреблять вводные конструкции со значением выражения уверенности, главной целью которых является передача своего превосходства в речи над собеседником.

Пример [7]:

Возможно, вам следует сделать то, что говорится в сообщении. Просмотрите дневник Дорис.

Пример [7]:

Ты слышал меня. Назови мне отчество Лекси. Если ты собираешься жениться на ней, тебе не кажется, что ты должен быть в состоянии ответить на этот вопрос? Просто ответь на вопрос!

3. К типичным чертам мужской речи, передаваемыми стилистическими средствами относится:

● **стремление упорядочить свою речь и сделать предложения четко структурированными**, используя такие конструкции как: «*Я думаю*», «*Я считаю*».

Пример:

– *Я думаю, она хотела встретиться с тобой.*

– *Как отец, я думаю, что у меня есть право голоса в этом вопросе.*

4. К типичным чертам мужской речи, передаваемые **эмоционально-оценочными средствами**, по данным экспертов, относятся:

● **употребление сниженной и бранной лексики.**

Используется для повышения эмоциональности речи, оскорбления, демонстрации раскованности, независимости говорящего, демонстрации пренебрежительного отношения к системе запретов. Большинство мужчин полагают, что они правильно выполняют свою роль, если придерживаются напористой, самовластной, невежливой роли поведения. Они стремятся избегать любого проявления теплоты в общении с мужчинами, путем употребления довольно грубых прозвищ при обращении к товарищу.

Пример [7]:

– *Это не твое чертово дело!*

● **употребление слов с наименьшей эмоциональной индексацией,** при передаче оценки предмета или явления, однообразием приемов при передаче эмоций стилистически повышенных форм, клише.

Пример: *Я счастлив; Отлично.*

5. К темам, вызывающим интерес во время разговора у мужчин, принято относить:

● **тему спорта.**

Каждый мужчина знает о том, насколько важен спорт в его жизни. Спорт делает мужчину привлекательным, что немаловажно для мужчины, придает ему уверенность, целеустремленность. Спорт – это хороший способ снятия стресса. После физических нагрузок, в организме вырабатывается гормон радости, что позволяет мужчине спокойнее реагировать на проблемы и поднимает настроение на весь день. Что особенно важно, в спорте присутствует соревновательный момент, благодаря которому мужчина стремится к лучшим результатам.

Пример:

– *В середине третьего периода «Торпедо» вырвался вперед, и я ждал, когда они вновь забьют гол. Тут наш игрок вновь приблизился к воротам «Динамо», но была штанга.*

● **профессиональную сферу.**

Для мужчин очень важно совершать карьерные подвиги, получать похвалу.

Пример:

– *Я настрою твой компьютер и принтер, посмотрим, смогу ли я получить какой-нибудь высокоскоростной доступ, чтобы я мог исследовать твой Интернет. Не скрою, мне нравится быть впереди коллег, чтобы в дальнейшем получить повышение.*

● **тему вечеринок.**

Как бы сильно мужчины не открещивались от походов в клубы и не утверждали, что это не вызывает никакого интереса, им стоит признаться самим себе, что они совершенно не против весело провести время. Поэтому когда во время диалога затрагивается тема вечеринок, мужчины с радостью ее поддерживают.

● **автомобили.**

Корни мужской любви к машинам находятся еще в детстве, когда каждый мальчишка с упоением играл в машинки и верил, что когда он вырастет, у него обязательно будет самая лучшая машина. Купив машину, мужчина воплощает в жизнь свою мечту и поэтому очень бережно относится к ней. Машина становится для него предметом гордости, и он часами может обсуждать ее достоинства и преимущества.

Российский лингвист, доктор филологических наук И.А. Стернин, изучая основы речевого воздействия подчеркивает, что мужское общение практически всегда ориентировано на результат, на принятие решения.

Мужчина старается видеть конечный результат разговора и старается прояснить этот результат для себя.

Так, вопрос «Так что же ты собственно хочешь?» – чисто мужской вопрос, и он адресуется чаще всего женщине [8].

И.А. Стернин в ходе своих исследований выявил, что мужчина более жестко, чем женщина, контролирует тему разговора, его очень раздражает отклонение от темы и перескакивание с одного на другое. Для мужчины важно, чтобы общение было отделено от дела. Женщина может смотреть телевизор, говорить по телефону и готовить одновременно, мужчина же не может совмещать работу с разговором. Необходимость — это делать его раздражает. Мужчине нельзя говорить «под руку».

Мужчина предпочитает краткие оценки и почти не умеет давать развернутых. Вопрос к мужчине «А что тебе особенно понравилось?» обычно ставит его в тупик, и он отвечает «Все понравилось» [8].

Мужчины не любят эмоциональных разговоров и всячески стараются их избегать. Мужчины чаще выражают такие эмоции, как гнев, похоть или страх, посредством сообщений на смартфоне, а не лично.

С появлением и массовым распространением цифровых коммуникаций эмодзи/смайлики (изображения, предназначенные для выражения того, что человек чувствует) стали популярным способом описания настроений и эмоций: их первоначальная и главная функция – невербальная подсказка. Так, через эмодзи активные пользователи смартфона способны передать выражение своего лица, язык тела или тон голоса [9].

Психологи из Миланского университета Бикокка в Милане, Италия, в своем исследовании хотели выяснить, распространяется ли это на использование смайлов – изображений, предназначенных для выражения чувств человека [10].

Ученые считают, что мужчины предпочитают цифровые изображения, потому что они менее двусмысленны, чем реальные выражения лиц. Так смайлики облегчают мужчинам правильную интерпретацию. Исследователи заявили: «Мужчины больше склонны выражать свои эмоции посредством обмена сообщениями в киберпространстве» [10].

Интересна зависимость использования эмодзи (смайлов) по поколениям среди лиц мужского пола: чем они старше, тем меньше эмодзи используют.

На рис. 1 представлен топ популярных эмодзи по возрасту.



Рисунок 1. Топ популярных эмодзи по возрасту мужчины [11].

Самыми активными являются мужчины 18-27 лет (зумеры) – 69% мужчин, принявших участие в исследовании, мужчины 28-37 лет (миллениалы) – 59%; «потерянное поколение» X (38-55 лет) – 38% мужчин; и меньше всего эмодзи популярны у мужчин старше 55 лет (бумеров) – используют лишь 19% лиц мужского пола [11].

Те мужчины, которые используют смайлы в переписке, считают, что смайлики помогают выразить свои эмоции и создать более теплую атмосферу переписки. Каждый третий мужчина, принявший участие в исследовании, уверен, что эмодзи делают сообщения

привлекательными и игривыми. А 20% мужчин используют смайлики, чтобы расположить собеседника к себе во время диалога [11].

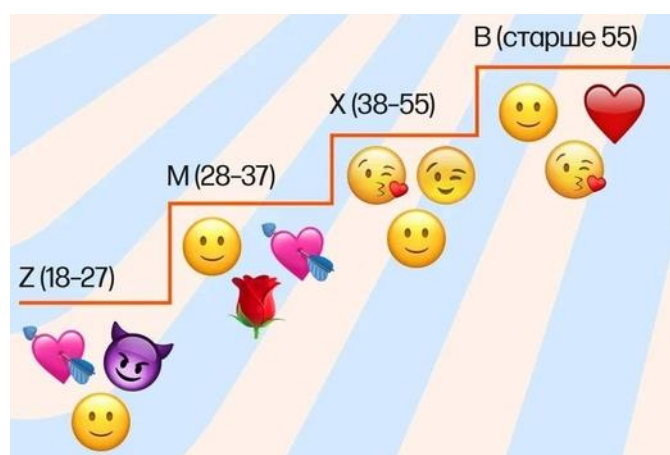
В то же время Э.Э. Меджитов, ученый из Крымского федерального университета имени В. И. Вернадского, в своем исследовании, посвященном анализу гендерных особенностей использования символов-эмодиконов в процессе виртуального общения в социальных сетях, пришел к противоположному выводу, что для мужчин символы эмодзи не имеют существенного значения, они могут проявлять свои эмоции, не прибегая к их помощи [12].

Еще одним способом «оживить» переписку являются голосовые сообщения.

Голосовые сообщения стали неотъемлемой частью нашей повседневной коммуникации. Некоторые люди предпочитают отправлять текстовые сообщения, в то время как другие отдают предпочтение возможности записывать аудиообращения. Особенно это актуально для представителей мужского пола. Можно заметить, что лица мужского пола чаще, чем лица женского пола, используют голосовые сообщения [13].

Одна из возможных причин заключается в том, что мужчины предпочитают голосовые сообщения из-за своей занятости. В современном мире времени не хватает никому. Написание длинного текста может занять много времени и усилий. Вместо этого, мужчина может просто нажать на кнопку записи и выразить свои мысли в голосовом формате. Это гораздо быстрее и удобнее, особенно если нужно передать большой объем информации.

Согласно данным аналитики «VK Мессенджер» самое длинное аудиосообщение записал мужчина на 356 минут (в то время как от женщины самое длинное составило 300 минут) [14].

Итак, интернет-коммуникация является очень важным типом общения для современного человека и с каждым днем получает все большее распространение.

Общаясь в сети Интернет, люди применяют те коммуникативные навыки, которые сформированы у них с детства и служат им в обычном общении [15].

Резюмируя вышесказанное, можно говорить о том, что исследователи языковых особенностей речи мужчин в сети Интернет обращаются к специальным речевым маркерам, проявление которых позволит определить гендерную принадлежность текста [16].

К таким маркерам у мужчин, по данным экспертов, могут относиться, например, грубость, агрессивность; использование обценной лексики; состязательность с другими членами диалога; прямолинейность в высказываниях; аргументативность и так далее.

Необходимо отметить, что **речевое поведение мужчин во многом определяется требованиями и ожиданиями общества**. Различные тактики и стратегии общения, модели речевого поведения, разрабатываются под влиянием социальных факторов.

В ходе исследования удалось выявить, что различие в этих моделях приводит нас к тому, что речевое поведение мужчин, как правило, направлено на сохранение и достижение мужчиной независимости и высокого статуса.

Интернет как особая коммуникативная среда и как ранее не существовавшая сфера реализации языка принесла с собой новые способы общения, стереотипы речевого поведения, новые формы существования языка.

И все же, перейдя в пространство Интернета, используя в качестве канала связи современную систему технических средств, передающую данные в цифровом виде, коммуникация продолжает оставаться насущной потребностью человека, сферой и способом его существования.

В этой связи все главным остается – это личная информационная безопасность (информационная гигиена).

1. Компанцева Л. Ф. Гендерные основы Интернет – коммуникации в постсоветском пространстве : монография. Луганск : Знание, 2004. 404 с
2. Стебунова Е.И. Гендерные аспекты в современной лингвистике // Вестник Челябинского государственного университета. – Челябинск: 2015. – № 27. – С. 110-115.
3. Herring S. C. Gender and Power in On-line Communication // The Handbook of Language and Gender Research. Oxford : Blackwell Publishing, 2003. P. 202–228.

4. Джандалиева Е.Ю. Гендерные особенности вербальных реакций немецкоязычного адресата на неодобрительные высказывания // Вестник ВолГУ. Серия 2: Языкознание. 2012. №1. URL: <https://cyberleninka.ru/article/n/gendernye-osobennosti-verbalnyh-reaktsiy-nemetskoazychnogo-adresata-na-neodobritelnye-vyskazyvaniya> (дата обращения: 12.02.2024).
5. Toller – Toller, E. Prosa. Briefe. Dramen. Gedichte / E. Toller. – Hamburg : Rowohlt, 1989. – 331 S.
6. Bogdanova-Beglarian, N., Sherstinova, T., Blinova, O., Gorbunova D. A. , Zaides K. D., Popova T. I. Pragmatic Markers in Dialogue and Monologue: Difficulties of Identification and Typical Formation Models // SPECOM 2020. Lecture Notes in Artificial Intelligence, LNAI, vol. 12335. – Springer, Switzerland, 2020. – Pp. 68–78
7. Sparks Nicolas «At first sight». – London: Sphere, 2007. – 277 p.
8. Стернин И.А.. Основы речевого воздействия. Учебное издание. – Воронеж: «Истоки», 2012.- 178 с.
9. Женщинам на заметку! Мужчины лучше распознают эмоции по смайликам, а не по лицам. URL: <https://www.techinsider.ru/popmem/1589725-jenshchinam-na-zametku-mujchiny-luchshe-raspoznayut-emocii-po-smailikam-a-ne-po-licam/> (дата обращения: 26.02.2024).
10. Husband can't read your mood? Send him an emoji, as new research shows he's more likely to understand that than a real facial expression. URL: <https://www.dailymail.co.uk/sciencetech/article-11951301/Husband-read-mood-New-research-shows-hes-likely-understand-emoji.html> (дата обращения: 26.02.2024).
11. Назван топ раздражающих при знакомстве эмодзи. URL: <https://iz.ru/1642854/2024-02-01/nazvan-top-razdrzhaiushchikh-pri-znakomstve-emodzi> (дата обращения: 22.02.2024).
12. Меджитов, Э. Э. Гендерные особенности использования символов-эмотиконов в процессе виртуального общения в социальных сетях / Э. Э. Меджитов // Психология и педагогика в Крыму: пути развития. – 2018. – № 2. – С. 12.
13. Парень записывает голосовые сообщения: что это значит. URL: <https://obzorposudy.ru/polezno/paren-zapisyvaet-golosovye-soobshheniya-cto-eto-znacit> (дата обращения: 22.02.2024).
14. Аналитика VK Мессенджера: 40% пользователей записывают аудиосообщения, а самые активные отправляют больше ста голосовых в неделю. URL: <https://vk.com/press/messenger-audio-research> (дата обращения: 22.02.2024).
15. Крылова, М. Н. Интернет-коммуникация как важнейшая составляющая современной социальной реальности / М. Н. Крылова // Век информации (сетевое издание). – 2022. – Т. 6, № 1(18). – С. 1-7.
16. Максименко О.И., Савин М.А., Почерняева О.Е. Гендерные особенности речи в интернет-коммуникации // Вопросы прикладной лингвистики. 2020. № 40. С. 54-86.

Каркавина А.А.

Взаимодействие бизнеса и власти в контексте сохранения культурного наследия

*Российская академия народного хозяйства и государственной
службы при Президенте Российской Федерации
(Россия, Москва)*

doi: 10.18411/nrciz-04-2024-04

Аннотация

В России актуализировались задачи формирования и использования механизмов государственно–частного партнерства при решении важнейших государственных социальных задач. Сфера культуры относится к одной из таких задач. В связи с чем активно начинают поднимать вопрос об использовании механизмов государственно-частного партнерства в данной сфере, данный вопрос становится тематикой круглых столов и конференций. В данной работе нами выделены основные направления в сфере культуры, где возможно активное применение механизмов ГЧП, среди которых особое внимание уделяется такому направлению, как сохранение культурного наследия.

Ключевые слова: государственно-частное партнерство, сфера культуры, культурное наследие, государство, бизнес, власть.

Abstract

In Russia, the tasks of forming and using public–private partnership mechanisms in solving the most important state social tasks have become more relevant. The cultural sphere belongs to one of these tasks. In this regard, the issue of using public-private partnership mechanisms in this area is being actively raised, this issue is becoming the subject of round tables and conferences. In this work, we have identified the main areas in the field of culture where the active use of PPP mechanisms is possible, among which special attention is paid to such areas as the preservation of cultural heritage.

Keywords: public-private partnership, cultural sphere, cultural heritage, state, business, government.

В современном обществе социально-культурная сфера стала рассматриваться как объект для эффективного инвестирования. Внедрение государственно-частного партнёрства в систему управления социокультурным полем позволяет привлекать частные инвестиции для реализации крупных социокультурных проектов, обеспечивая высокое качество культурных услуг, повышая доступность духовных благ для населения страны и региона, а также для сохранения памятников культуры и объектов культурного наследия.

Сохранение культурного наследия самобытной культуры – основной вектор культурной политики государства. Сохранение архитектурных памятников, на которые направлены материальные и организационные ресурсы является неотъемлемой частью будущего культурного наследия. ГЧП – одна из основных возможностей взаимоотношений государственного и частного секторов, способствующая сохранению объектов культурного наследия. Ведь именно механизмы государственно-частного партнерства могут позволить привлекать дополнительные средства на культурные проекты, а также способствовать их качественному развитию. Внедрение государственно-частного партнерства позволит повысить качество досуга и предоставляемых услуг для жителей регионов, привлекательность регионов для внутреннего туризма, территориальный брендинг.

Последние годы страной накоплен удачный опыт в части бизнес-программ по сохранению и развитию культурно-исторического достояния страны, важную роль играет историческая преемственность современных бизнесменов-коллекционеров, которые сохраняют и пропагандируют культурное наследие России. Проекты, которые относятся к реставрации музеев, памятников архитектуры, усадеб и др., строительство и использование центров культуры и досуга, являются наиболее перспективными направлениями ГЧП в области культуры.

Креативный подход к сохранению архитектурных памятников появился при существовании стратегии культурного развития территории. Стратегический подход дает возможность решить множество задач социально-культурной сферы: восстановление и реставрация памятников культуры; создание новые культурных брендов; актуализация исторической памяти через открытие новых музеев и музейных комплексов; формирование сферы творческих индустрий, туристической инфраструктуры.

Особенно ярко креативный подход реализуется на территории республики Татарстан. В связи с этим ГЧП имеет обширную нормативную базу именно в Казани, которая задала новый тренд по сближению туризма, культуры, бизнеса, истории. Множество современных механизмов ГЧП используется в Республике Татарстан во многих современных сферах жизни общества, в том числе в культуре. Далее приведем один из ярких примеров применения ГЧП в сфере сохранения культурного наследия на территории Республики. Данный пример является эталонным образцом применения механизма государственно-частного партнерства в сфере сохранения культурного наследия.

На средства бюджета Республики Татарстан и спонсоров ООО «Бахетле» и ОАО «Татспиртпром» были отреставрированы памятники жилой и гражданской архитектуры «Остров-град Свияжск» и приспособлены для современного использования. Данный проект можно назвать примером ГЧП в рамках Комплексного проекта на территории Республики.

Финансирование осуществляется за счет средств федерального бюджета, бюджета Республики Татарстан, муниципальных бюджетов, а также внебюджетных поступлений: некоммерческих организаций «Республиканский фонд возрождения памятников истории и культуры Республики Татарстан «Возрождение» и «Государственный жилищный фонд при Президенте Республики Татарстан», Фонда газификации Республики Татарстан, собственников объектов культурного наследия, добровольные пожертвования, средства инвесторов.

Благодаря осуществлению описанного проекта на данной территории постоянно проходят культурные проекты, например, в июле 2023 года была проведена акция «Вышитая

карта РТ», которая была представлена в дни проведения фестиваля «Возрождение: эпос в современном прочтении» в городе Болгар.

Таким образом, использование механизма ГЧП в сфере сохранения культурного наследия позволит увеличить поток инвестиций в культуру и, таким образом, улучшить общие показатели развития сферы культуры, вовлеченности населения в культурные проекты и мероприятия. Поэтому государство и структуры бизнеса постоянно стараются зарекомендовать активное применение государственно-частного партнерства в сфере культуры. Основными целями проектов ГЧП в культуре можно назвать: сохранение исторического и культурного наследия, улучшение качества доступа к объектам культуры для местных жителей, вовлечение в управление объектами частного сектора и, как следствие, снижение нагрузки на бюджет, создание новых форматов использования объектов исторического и культурного наследия, развитие индустрии туризма. Именно вовлечение частного партнера в проект дает возможность найти новые подходы к использованию существующей инфраструктуры, адаптировать ее к современной городской среде, а также специфике местности.

На основе приведенного проекта, реализованного на основе применения механизмов ГЧП, можно сделать вывод, что, механизмы государственно-частного партнерства не только способствуют привлечению дополнительных средства финансирования для реализации проектов в сфере сохранения объектов культурного наследия, но и содействуют их качественному исполнению благодаря заинтересованности представителей сразу нескольких сфер, что в свою очередь обеспечивает популяризацию объектов культурного наследия. Государственно-частное партнерство – необходимое условие развития экономической политики в современных условиях. Использование ГЧП для сохранения объектов культурного наследия является актуальным в рассмотрении улучшения экономики страны. Применение механизмов ГЧП позволяет органам власти модернизировать существующие и создавать новые проекты, на реализацию которых недостаточно бюджетных средств. Также с помощью ГЧП обеспечивается повышение качества культурной среды, благодаря восстановлению и сохранению объектов культурного наследия за счет расширения доступа коммерческого и некоммерческого сектора к предоставлению услуг в культурной сфере.

1. Алпатов А.А. Государственно-частное партнерство: механизмы реализации. М.: Альпина Паблишерз, 2016.
2. Аверкиева Е.С. Государственно-частное партнерство как институт стимулирования предпринимательской деятельности // JER. 2017. №1. С. 117–130. URL: <https://cyberleninka.ru/article/n/gosudarstvenno-chastnoe-partnerstvo-kak-institutstimulirovaniya-predprinimatelskoj-deyatelnosti> (дата обращения: 22.02.2024).
3. Бабкин И.А., Жеребов Е.Д. Механизм взаимодействия государства и бизнеса на основе государственно-частного партнерства // Научно-технические ведомости Санкт-Петербургского государственного политехнического университета. Экономические науки, № 4 (223). 2015. С. 99–107.
4. Вдовина Е.А. Государственное регулирование государственно-частного партнерства // Научный вестник МГТУ ГА. 2015. №216 (6). С. 26–29. URL: <https://cyberleninka.ru/article/n/gosudarstvennoe-regulirovanie-gosudarstvenno-chastnogopartnerstva>(дата обращения: 24.02.2024).
5. Медянцева С.Г., Кавкаева Н.В., Кавкаева О.Н. Проекты государственно-частного партнёрства в социальной сфере Российской Федерации // JER. 2018. №4. С. 82–95. URL: <https://cyberleninka.ru/article/n/proekty-gosudarstvenno-chastnogo-partnyorstva-v-sotsialnoysfere-rossiyskoj-federatsii>(дата обращения: 24.02.2024).
6. Тарновский В.В. Роль культуры в экономическом развитии общества // Инновационная наука как основа развития современного государства. Сборник научных статей по итогам международной научно-практической конференции. 2017. С. 329–330. URL:<https://www.elibrary.ru/item.asp?id=30596613>(дата обращения: 23.02.2024).

СЕКЦИЯ III. ФИЛОСОФИЯ

Кулешов В.Е.

Диалектика творчества и нравственности в научной деятельности

Тихоокеанское высшее военно-морское училище им. С.О. Макарова

(Россия, Владивосток)

doi: 10.18411/nrciz-04-2024-05

Аннотация

Сущностной характеристикой человека как homo sapiens является наличие у него самосознания (сознания, направленного на самого себя), заставляющего задавать вопросы и искать на них ответы, то есть он, в отличие от животных, обречен на творчество. В современном институте науки, от которого зависит будущее цивилизации, сложились объективно необходимые этические нормы творческой деятельности. Основными из них являются: социальная ответственность ученого, бескорыстное стремление к познанию, научная честность, положительное восприятие критики, участие в подготовке кадров и др. Их выполнение имеет для ученого смыслобразное значение.

Ключевые слова: ученый, творчество, наука, нравственность, ценности, критика, талант.

Одной из сущностных характеристик человека как homo sapiens является наличие у него самосознания, то есть направленности сознания на самого себя. Этим он отличается от «братьев наших меньших», которые вписаны в природу, являются ее частью, не подозревая об этом. Самосознание же заставило человека увидеть себя, свою индивидуальную жизнь и окружающий мир как бы со стороны. И это видение обрекло его на вопросы – и он вынужден был искать на них ответы, а затем изменять и себя, и внешнюю среду в своих интересах. А так как любое изменение когда-то делалось впервые, современный достигнутый уровень культуры можно трактовать как результат творческой деятельности человека. Этот самый уровень культуры показывает, что творчество в любой сфере жизнедеятельности имеет для индивида смыслобразное значение, то есть он реализует свой личностный потенциал. Научное творчество расширяет горизонты видения как материального, так и духовного мира для всего человечества. Благодаря открытиям, улучшаются условия жизни людей. Поэтому причастность к профессии ученого усиливает ощущение самоценности индивида и значимости его жизни. Также сам успешный творческий процесс приносит человеку удовольствие. В науку приходит и плодотворно работает человек талантливый и равнодушный к своей судьбе и смыслу жизни. Это поприще позволяет реализовать самые высокие претензии на признание, известность и даже на социальное бессмертие. Ведь имена первооткрывателей, изобретателей навечно вписываются в историю науки и человечества. Но лавры должны быть заслуженными и доставаться наиболее успешным. Это стимулирует честный труд и научную производительность. Профессиональное признание является самым ценным вознаграждением для ученого. Варианты такого признания могут быть самыми разными, начиная от обычных отзывов в печати и заканчивая престижными премиями мировой значимости. Неслучайно в научных кругах периодически возникают споры о том, кто первый сделал то или иное открытие.

Особенности процесса научной деятельности, взаимоотношения между учеными, а также огромное влияние открытий на общественную жизнь – все это способствовало складыванию **нравственных** ценностей (требований), соблюдение которых необходимо как для эффективного функционирования института науки, так и для поддержания комфортной социокультурной атмосферы в научном сообществе. Выделим наиболее важные из таких требований.

Одним из актуальных требований является социальная ответственность ученого. Данная этическая ценность подразумевает, что исследователь обязан прогнозировать воздействие своих открытий на общественную жизнь. Они должны служить благу человечества. И если однозначно прогнозируются отрицательные, деструктивные последствия исследовательской работы, ученый должен ее прекратить или принять меры, чтобы подобный прогноз не реализовался. Говоря об этом требовании необходимо обратить внимание на широкий спектр, многогранность компетенций ученого не только на его исследовательском предметном поле, но и во всех сферах общественной жизни, так как полученные результаты могут быть использованы интересантами как в конструктивном, так и в деструктивном направлениях. Чтобы творить добро, мало одного благого желания – необходим максимальный профессионализм в созидательной деятельности, которой человек занимается.

Следующим этическим требованием, предъявляемым к ученому является бескорыстное стремление к познанию. Причем такое стремление воспринимается самим ученым как его личный долг. Деньги не могут быть целью настоящего ученого. Ею является реализация творческого потенциала, направленного на поиск истины. А финансовое вознаграждение выполняет роль средства. Если поменять цель и средство местами, то наука обрушится. Ученого будет интересовать не истина, а максимальная личная выгода. Само существование и развитие науки показывает, что подобная позиция здесь представляет собой аномалию и отторгается учеными. Известный австрийский психолог В. Франкл в своей книге «Человек в поисках смысла» привел пример, как президент одного из американских университетов предложил ему поработать некоторое время на факультете за девять тысяч долларов. Ученый отказался: «Если я начну размышлять, как мне использовать девять тысяч долларов, то я приду к выводу, что есть лишь один достойный способ – купить время для работы. Но сейчас у меня есть время для работы, так зачем же мне продавать его за девять тысяч долларов?» [5, с. 118]. В иерархии потребностей человека высшей является потребность в творчестве. Творец не в состоянии от нее отказаться. Поэтому в постперестроечной России ученые, оказавшись в нищенском материальном положении, продолжали служить науке. Можно констатировать, что человек, идущий в науку не за открытиями, а за деньгами, неплодотворен и бесперспективен. Ученый не бизнесмен, а бизнесмен не ученый. Успешная деятельность на любом поприще требует от человека полной самоотдачи именно тому делу, которым он занимается.

Также в этический кодекс взаимоотношений между учеными официально включена абсолютизация принципа научной честности. В научном сообществе библейские заповеди «Не укради!» и «Не лги!» приобретают особое значение. Нарушать их ученому совершенно бессмысленно, так как изобретение или открытие, выходя на арену гласности, рано или поздно неизбежно вскроет нечестность исследователя. Поэтому на плагиат или обман способен человек, которого истина, как ценность, не интересует. Но в таком случае он и не может претендовать на звание ученого. Требование научной честности закреплено в руководящих документах, регламентирующих научную деятельность, и его нарушение карается жесткими санкциями. Но нельзя создать что-то новое в любой научной сфере, не опираясь на достижения предшественников. Поэтому использование в публикациях достижений своих коллег должно опираться на официально принятую систему ссылок при любом цитировании.

Обратной стороной принципа научной честности является необходимость и способность исследователя отстаивать истинность достигнутых результатов. Иногда у открытой истины путь к признанию бывает тернистым. Житейский афоризм «Истина рождается в споре» применим и в научной среде. Способность аргументированно вести дискуссию становится особенно важной, когда в цепи доказательств присутствуют логические звенья, которые невозможно экспериментально проверить. Открытие, которое ученый не отстаивал, не утвердил в научном сообществе, как правило, не находит применения. Необходимость бороться за истину возникает и тогда, когда происходит некомпетентное политическое вмешательство в исследовательский процесс. Желания субъекта власти должны совпадать с научными реалиями, а не наоборот.

Среди этических требований в научном сообществе необходимым является положительное восприятие критики. Компетентная критика представляет собой своеобразный оселок для проверки истинности полученных результатов. «Мы должны не просто ожидать появления ошибок, – писал К. Поппер, – но и сознательно их искать. Все мы страдаем одним недостатком, нам хотелось бы всегда быть правыми» [3, с. 102]. Но в конечном итоге ученый может не сомневаться в своей правоте, лишь пройдя через критику и в честном состязании с ней защитив результаты своих исследований. Следовательно, настоящий ученый должен быть заинтересован в критике. Аналогично он обязан занимать критическую позицию по отношению к результатам исследований своих коллег, рассчитывая при этом на чувство благодарности с их стороны. Критическая дискуссия особенно важна в исследованиях, находящихся в философском русле, в котором истина раскрывается в интеллектуальном дискурсе и не может быть проверена экспериментально. В этом контексте заслуживает внимания проблема соотношения различных (иногда противоположных) теорий по одному и тому же сложному предмету исследований, когда автор критикует оппонента, отстаивая свою точку зрения. Подобные ситуации наблюдались среди ученых с мировыми именами, которых нельзя упрекнуть в научной недобросовестности. Таковой была «непримиримая» дискуссия Т. Куна и К. Поппера об истории и механизме развития науки. Причину «непримиримости» раскрыл сам Т.Кун: «Как мне убедить сэра Карла, знающего все то, что знаю я о развитии науки, и так или иначе уже сказавшего нечто об этом, в том, что предмет, который он называет уткой, я называю кроликом? Как мне показать ему то, что видно сквозь мои очки, когда он уже научился смотреть на все, что я могу ему показать, через свои собственные?» [1, с. 232]. Дело в том, что динамика развития науки – настолько сложный и многогранный процесс, что никакое исследование не в состоянии охватить его полностью. Исследователь выбирает главный, на его взгляд, сектор видения этого процесса. И в этом, своем, секторе он разрабатывает соответствующие категории, несущие конкретную смысловую нагрузку. Расхождения между учеными в действительности являются не альтернативами (один прав – другой ошибается), а монологами о разном. Несовпадение их точек зрения можно продемонстрировать на примере рассмотрения проекций цилиндра. Если смотреть на него сверху, то проекция на горизонтальную плоскость будет представлять собой круг. Проекция же на вертикальную плоскость (вид сбоку) будет прямоугольником. Нужно ли спорить, какая из этих двух проекций правильная? Вопрос является риторическим. Очень часто расхождения точек зрения в научных спорах связаны с игнорированием герменевтики, то есть исследователи смотрят на один и тот же изучаемый объект «с разных колоколен», в том числе терминологических. При таком видении соотношения теорий дискуссия может быть, если есть в ней необходимость, лишь о предпочтительности рассмотрения той или иной концептуальной «проекции» при условии, что «соперники» являются добросовестными и компетентными исследователями. Если же они таковыми не являются, любимая шутка И. Лакатоса становится не шуткой: «Реальная история науки часто представляет собой карикатуру ее рациональной реконструкции, рациональные реконструкции часто являются карикатурой реальной истории, а некоторые изложения истории науки являются карикатурными и на ее реальную историю, и на ее рациональные реконструкции» [2, с. 334]. Данная цитата ученого обращает внимание на единство профессионализма и нравственности в трактовке и оценке исследований своих коллег. Окружающий нас мир сложнее любого его описания. Сложность содержания реальности стремится к бесконечности. Но «нельзя объять необъятное». Поэтому любая теория рассматривает лишь отдельный важный, по мнению ученого, аспект исследуемого объекта и вынуждена абстрагироваться от «второстепенных».

Талантливыми учеными люди не рождаются – таковыми они становятся в процессе образования и приобщения к научной деятельности. Поэтому во все времена перманентной являлась необходимость участия ученого в подготовке научных кадров. Этнос науки и перспектива собственного педагогического роста обязывают ученого оказывать помощь студентам и молодым исследователям в их научной работе. Доктора наук, как правило, являются членами диссертационных советов, научными руководителями диссертантов,

выступают в качестве экспертов и оппонентов при оценке исследований. Эта работа является общественным долгом ученого. В данном контексте необходимо отметить, что педагогическая деятельность имеет смысложизненную значимость для ученого. Он закладывает в ученика не только специализированную информацию но также нравственные и эстетические ценности. В таком случае атрибуты сознания учителя повторяются в духовном мире ученика, то есть обретают бессмертие, ибо все, что достойно бессмертия, не умирает, а передается от поколения к поколению.

Названные ценности определяют этику научного сообщества и регламентируют, стабилизируют функционирование науки как социального института. Без них проблема достижения истины оказалась бы под вопросом. Наука – не коммерция, ее конечным результатом является новое знание. Вот этот специфический конечный результат, являющийся высшей целью и ценностью, и определяет особые межчеловеческие отношения в научной сфере.

Этос науки показывает, что данный социальный институт специфический. Людей, склонных к научному творчеству, в обществе не так уж много. Вместе с тем, являясь относительно автономным, он оказывает огромное влияние на функционирование и развитие общества. Но эффективность этого влияния зависит от характера взаимосвязи науки с другими общественными институтами, прежде всего с экономикой и системой власти.

В научной деятельности исключительно велика роль творчества, без которого можно стать хорошим исполнителем, но нельзя стать первооткрывателем. А творческий процесс, как никакой другой, требует свободы. Ученого не нужно принуждать и контролировать – ему нужно обеспечить оптимальные условия для творчества. Только в этом случае возможен максимально высокий результат эвристической деятельности. Сложность и многогранность современной науки делает актуальной проблему научной компетентности субъектов власти. По крайней мере, их просвещенность должна соответствовать той объективной ответственности, которая налагается на них занимаемой административной должностью. Не утрачивает своей актуальности остроумная мысль Эпикура, что «в практической жизни лучше, чтобы что-нибудь хорошо выбранное потерпело неудачу, чем чтобы что-нибудь дурно выбранное получило успех благодаря случаю» [6, с. 128]. Становится необходимой и обязательной компетентная научная экспертиза по определению последствий как ныне действующих факторов научно-технического прогресса, так и от внедрения новых достижений науки и техники. Причем подобная экспертиза должна иметь законодательно оформленную властную силу. «Знание, – писал П. Сорокин, – в отличие от всяких монархов и властителей, с ходом истории не только не теряет свою власть, а увеличивает ее. Из ничтожной силы, каковым оно было на заре истории, оно становится повелителем и готовится стать всевластным монархом, контролирующим и управляющим всеми видами энергии и всеми факторами поведения» [4, с. 145]. Будущее человечества и спасение человечества трудно представить без всевластия науки. Основываясь на разуме и олицетворяя собой его высшие проявления, наука вселяет надежду на разумную и гуманную перспективу нашей планеты.

Таким образом, в процессе развития науки сложились нравственные требования, определяющие как отношение ученых к творческой деятельности, так и индивидуальные взаимоотношения в научном сообществе. Их соблюдение объективно необходимо, так как обеспечивает максимальную результативность творчества и оптимальную рабочую атмосферу в научных коллективах.

1. Кун Т. Логика открытия или психология исследования? // Структура научных революций. – М.: ООО «Издательство АСТ», 2003. – С. 327-364.
2. Лакагос Н. История науки и ее рациональные реконструкции // Методология исследовательских программ. – М.: ООО «Издательство АСТ», 2003. – С. 255-364.
3. Поппер К. Нищета историцизма. – М.: Прогресс, 1993. – 187 с.
4. Сорокин П. Общедоступный учебник социологии. – М.: Наука, 1994. – 560 с.
5. Франкл В. Человек в поисках смысла. – М.: Прогресс, 1990. – 368 с.
6. Эпикур. Эпикур приветствует Менекея // Человек: Мыслители прошлого и настоящего о его жизни, смерти и бессмертии. – М.: Политиздат, 1991. – С. 125-128.

СЕКЦИЯ IV. ИСКУССТВОВЕДЕНИЕ

Исаева В.С.

Концептуализм в философии, эстетике, искусстве

*Российский государственный университет
им. А.Н. Косыгина
(Россия, Москва)*

doi: 10.18411/nrciz-04-2024-06

Аннотация

В статье выявлены особенности концептуализма как направления современной философии, актуального течения в эстетике и искусствознании. Обосновано, что концептуальное искусство играет важную роль в современном культурном контексте, вызывая рефлексию о смысле и функции искусства в современном обществе.

Ключевые слова: концептуализм, концептуальное искусство, музыкальное искусство.

Abstract

The article reveals the features of conceptualism as a trend of modern philosophy, an actual trend in aesthetics and art studies. It is proved that conceptual art plays an important role in the modern cultural context, causing reflection on the meaning and function of art in modern society.

Keywords: conceptualism, conceptual art, musical art.

Концептуализм является значимым этапом в развитии современного искусства. Открыв новые горизонты для художественной мысли и творчества, художники-концептуалисты стремились убрать излишнюю декоративность и тщательное воплощение идеи в материальную форму, вместо этого уделяя внимание самой концепции произведения и выражению мысли через искусство [1].

Исследование концептуального искусства и его особенностей имеет важное значение, поскольку помогает глубже понять современное искусство и его воздействие на культуру и общество. Термин «концептуализм» впервые был введен в философских исследованиях Джозефом Косутом в конце 1960-х годов и указывает на новый подход к созданию произведений искусства, основанный на идеи или концепции, а не на визуальных аспектах или художественных приемах [8, с. 28]. В современной философии, эстетике и искусствознании существует большой интерес к изучению концептуального искусства, его особенностей и роли в современном обществе.

Концептуализм, как философское направление, предлагает переосмысление и деконструкцию традиционного понимания искусства. Он призывает обратить внимание на мысли, идеи и концепции, которые лежат в основе произведений искусства, а не только на их формальные и эстетические аспекты [1, с. 19]. Одной из центральных и осознанных стратегий концептуалистов является использование текста, который становится важным средством в коммуникации концептуальной идеи.

В контексте современной философии и эстетики, концептуальное искусство часто рассматривается как средство критики существующего порядка вещей и осознанного нарушения эстетических искусственных норм. Это направление искусства ставит под сомнение традиционные представления о красоте и эстетических ценностях, перенося акцент с визуальной привлекательности на сообщение и интеллектуальную глубину произведения. Произведения концептуального искусства могут быть некрасивыми или слишком абстрактными, однако они способны передать глубокие эмоции и идеи. Например, работа Марселя Дюшана «Фонтан» – это обычный унитаз, который он представил как произведение

искусства. Это вызвало множество дискуссий в искусствоведческом сообществе, и сегодня это произведение признано одним из ключевых произведений концептуального искусства.

Кроме того, концептуальное искусство часто провоцирует зрителя к активному участию в расшифровке и интерпретации произведения. Это отличается от традиционного искусства, где зрители могут просто наслаждаться визуальным образом. Например, работа Йоко Оно «Комната тишины» приглашает зрителей войти в комнату и ощутить тишину, что вызывает у них размышления о философском и эмоциональном опыте. Ее работа «Искусство очистки», где посетители вымачивают кисти в ведре с водой, пока она не становится полностью прозрачной, ставит акцент на процесс взаимодействия с искусством.

Классический концептуализм, сформировавшийся как часть модернистского проекта второй волны в 1960-1970-е гг., характеризуется тенденцией, которую американские критики Люси Липпард и Джон Чэндлер обозначили таким термином, как дематериализация арт-объекта, что означает отказ от физического представления искусства в виде материального объекта. Вместо этого, важность придается идеи, концептуальной основе и способу представления произведения.

Произведения классического концептуализма могут принимать разные формы, такие как текстовые инструкции, концептуальные идеи или даже просто идеи в голове художника. Произведение становится результатом этих идей и может быть представлено в виде арт-объекта или физической реализации идеи. Дематериализация арт-объекта в классическом концептуализме открывает новые возможности для выражения идей и концепций художниками.

Как известно, концептуализм в первоначальном своём виде возник в США в 1960-х гг. Создателем термина «концептуальное искусство» является американский философ и музыкант-авангардист Генри Флинг. В 1961 г. было опубликовано его эссе под названием «Концептуальное искусство» («Conceptual Art»), которое вошло в книгу «Антология случайных операций» (редакторы Джексон МакЛоу и Ла Монте Янг, 1963 г.).

Американская исследовательница Роузли Голберг в своей книге «Искусство перформанса. От футуризма до наших дней» в одной из глав подробно описывает творческую атмосферу колледжа, где одними из преподавателей были Йосеф и Ани Альбертсы. Особенностью их профессионального пути в прошлом месте работы – школе Баухауз, которую закрыли нацисты, была реализация идеи о том, что в искусстве важен не только что, но и как; не прямое содержание, а способ его воплощения. Именно процесс воплощения – это то, как текст выстраивается, как он передается зрителю. Его театральные постановки были направлены на формирование метода обучения, нацеленного на «взаимный обмен между искусствами и науками, где театр используется в качестве лаборатории, места действия и проведения экспериментов» [2, с. 152]. Можно предположить, что объекты искусства в концептуализме выполняли своеобразную функцию актёров в спектакле, принимали на себя роль объекта искусства в определённом контексте, а также воплощали если не саму форму, то идею о ней.

Один из ярких примеров концептуального искусства в музыке – это композиции Джона Кейджа, такие как «4:33». Это произведение представляет собой тишину, в течение которой исполнитель не производит никаких звуков на инструменте. Музыка становится не только звуками, но и звучанием окружающего пространства и шумами, которые воспринимает слушатель. Таким образом, в центре внимания оказывается не исполнение музыки, а восприятие звукового окружения [7, с. 292]. Еще одним интересным примером является творчество Карлахена Штокгаузена, который в своих композициях исследует принципы случайности и организации звуков. В его произведениях зритель сталкивается с неожиданными звуками, смешивающимися и создающими новые звуковые текстуры, что вызывает у слушателя удивление и интерес [6, с. 8].

Произведения классического концептуализма могут принимать разные формы, такие как текстовые инструкции, концептуальные идеи или даже просто идеи в голове художника [5, с.

33]. Произведение становится результатом этих идей и может быть представлено в виде арт-объекта или физической реализации идеи. Дематериализация арт-объекта в классическом концептуализме открывает новые возможности для выражения идей и концепций художниками.

1. Аль-Хатиб И., Зайцева М.Л. Проявление метамодернистских тенденций в режиссерской интерпретации Дмитрием Черняковым оперы П.И. Чайковского «Евгений Онегин» (2006 г.) // Вестник Саратовской консерватории. 2022. № 1 (15). С. 9-15.
 2. Голдберг Р. Искусство перформанса. От футуризма до наших дней. М.: ООО «Ад маргинем Пресс», 2014. С. 152.
 3. Григорьева, Г. В. Новые эстетические тенденции музыки второй половины XX века. Стили. Жанровые направления // Теория современной композиции. М.: Музыка, 2005. С. 23-39.
 4. Заднепровская, Г. В. Эстетика концептуализма в творчестве Ираиды Юсуповой // Художественное образование и наука. 2023. № 3(36). С. 36-47.
 5. Зайцева М.Л. «Картинки с выставки» М. Мусоргского и песочная анимация А. Кириллова: к проблеме художественного синтеза / М.Л. Зайцева // Искусствоведение. 2023. № 4. С. 33-40.
 6. Зенкин, К. В. Звук как процесс. Размышляя об открытиях Штокхаузена // Opera Musicologica. 2022. Т. 14, № 4. С. 8-29.
 7. Переверзева, М. В. Джон Кейдж: жизнь, творчество, эстетика : Монография. 2-е изд. М. : Юрайт, 2020. 292 с.
 8. Kosuth J. Art after Philosophy and After, Collected Writings. 1966-1990. Ed. G.Guerico. Cambridge, Mass. & London: The MIT Press. 1993.
-

СЕКЦИЯ V. ЯЗЫКОЗНАНИЕ И ЛИТЕРАТУРОВЕДЕНИЕ

Харитоновна Л.М., Свинцицкая Т.Ю.
Русская классика в современной интерпретации

*Карагандинский университет им. Е.А. Букетова
(Казахстан, Караганда)*

doi: 10.18411/nrciz-04-2024-07

Аннотация

В статье рассматриваются проблемы современной интерпретации русской классики, хронологически описываются самые значимые её методы и аспекты. Особое внимание уделяется становлению современных походов к интерпретации литературных произведений. Осуществляется систематизация имеющихся в литературоведении методов и подходов к изучению и интерпретации русской классики, что даёт возможность по-новому взглянуть на классические творения.

Ключевые слова: интерпретация, классика, биографический метод, культурно-исторический метод, сопоставительный метод, социологический метод, формальный метод, структурализм, семиотика, психологический метод, системный подход, герменевтический метод, аксиологический метод, религиозный метод, гендерный подход, психоанализ.

Abstract

This paper looks into problems of modern interpretation of Russian classics, describes its most important methods and aspects in chronological order. Significant interest is paid to formation of contemporary approaches to interpretation of literary works. Systematization of available in literary criticism methods and approaches to explore and interpret Russian classics is carried out, which presents an opportunity to take a fresh and new look on classical works.

Keywords: interpretation, classics, biographical method, cultural-historic method, comparative method, sociological method, formal method, structuralism, semiotics, psychological method, systems approach, hermeneutic method, axiological method, religious method, gender approach, psychoanalysis.

Процесс изучения русской классической литературы в современном научном пространстве проходит стадию медленного, но верного обновления. Наблюдаемое нами ускорение жизни изменило ценностное восприятие рассматриваемых произведений, сам процесс литературного образования, воспитания и формирования читательской культуры. Зачем сегодня стоит переносить русскую классику в современный мир гаджетов, интернета и искусственного интеллекта? Каким должен быть современный контакт человека с русской классикой? Какие ещё не извлечённые смыслы следует поднять из всем известных произведений на свет божий? Как стоит интерпретировать русскую классику в нынешней реальности?

Русская классическая литература (классика) – это образцовые произведения русского народа, созданные в период XIX столетия. Классические творения сложны, глубоки, многослойны, «многосмысленны», причём слои и значения этих текстов накладываются друг на друга, сплетаются в сложное единство, которое не допускает однозначного истолкования художественного текста с целью его понимания. Тем более что на протяжении своего существования во времени литературный текст обрастает новыми смыслами, которые выносят из него читатели-интерпретаторы разных эпох, и раскрывается «веер» интерпретаций. Поэтому на сегодняшний день в современной научной интерпретации русской классики существует множество позиций, подходов, оценок и методов исследования. Попробуем представить

основные тенденции в научной интерпретации русской классики в их хронологии, показать множество подходов, систематизировать их и выявить основные.

На протяжении долгого времени существования и изучения литературы появилось множество методов её интерпретации, которые только в совокупности дают разносторонний анализ классических текстов. Так, в досоветский период сложился целый комплекс подходов к изучению художественных произведений. Одним из первых стал биографический метод – способ восприятия, анализа и оценки литературного произведения, при котором биография и личность писателя становятся определяющими моментами творчества. Как самостоятельная школа биографическое литературоведение ведёт отсчёт приблизительно с середины XIX века. При данном подходе исследователи стараются объединить факты личной жизни и факты творчества, пространство биографическое и творческое, а события жизни писателя считают важнейшим началом его творческого опыта. Биографический метод продуктивен при изучении творческой эволюции художника, автобиографических жанров, типологических связей литературных произведений [1, 116].

Биографический метод в определённой степени оказал влияние на становление культурно-исторического метода изучения литературы (способа восприятия, анализа и оценки художественного произведения в рамках культурно-исторического аспекта). При его использовании акцент делается на изучении исторических, культурных, национальных особенностей созданного литературного продукта. Данный метод впервые стал использовать в середине XIX века И. Тэн, французский теоретик искусства и литературы. В русском литературоведении культурно-историческим методом оперировали в своих трудах А.Н. Пыпин, Н.С. Тихонравов, Пытляревский, С.А. Венгеров, П.Н. Сокулин, Н.К. Пиксанов и др.

Во второй половине XIX века сформировался также сопоставительный метод (компаративистика, сравнительное литературоведение), в основе которого лежит выявление общих элементов в разных национальных культурах и литературах, в двух и более художественных текстах, а также фактов взаимовлияния литератур разных народов. В России его последователями были В.Ф. Миллер, А. Веселовский, Ф. Барт, Ф. Батюшков и др. Порождением этого метода была теория заимствований.

В первые десятилетия XX века огромное влияние на развитие науки о литературе оказал социологический метод, связанный с представлением о творчестве как о форме общественного сознания. Концепция активно разрабатывалась В.М. Фриче, П.С. Коганом, В.М. Волошиновым. В соответствии с ним литературные явления рассматривались как производные от социальных процессов. Вульгаризация этого метода («вульгарный социализм») стала определённым препятствием в интерпретации классических художественных произведений.

Одним из значительных открытий литературоведения начала XX века считается формальный метод анализа литературных произведений. Он в определённом смысле противопоставлен биографическому, потому что основным постулатом формалистов стало представление о самостоятельном бытовании текста произведения после создания его автором, о главенстве формы произведения над его содержанием. Литературный текст тогда лишь сумма формальных приёмов, которые «внешнее» и «внутреннее» меняются местами [2, 206]. Разработкой метода в России занимались В.М. Жирмунский, В.В. Виноградов, Б.В. Томашевский, С.И. Бернштейн, Б.М. Энгельгардт, Ю.Н. Тынянов, В.Я. Пропп, Б.А. Ларин, Л.В. Щерба.

На базе этого метода сложился позднее, в 50-60-е годы XX века, литературоведческий структурализм, в котором широко были использованы количественные показатели исследования, объективные критерии анализа. Он оформился в результате перенесения на литературу идей, которые были выработаны в отношении языка в рамках структурной лингвистики. В более поздних работах (Р. Барт, Ю. Кристева) структуралисты перешли на позиции постструктурализма, провозгласив принципы деконструкции и интертекстуальности.

Связан со структурализмом и семиотический метод (семиотика - наука, исследующая свойства знаков и знаковых систем). Возникновение метода относится к началу XX столетия. Художественный текст как система знаков был главным объектом анализа в трудах таких

учёных, как Ю.М. Лотман, В.В. Иванов, Ю.И. Левин, В.Н. Топоров, Б.А. Успенский и др. Семиологи литературы, например, рассматривали русскую поэзию конца XIX - начала XX века как единый, но неоднородный текст русской культуры и исследовали структурно-семиотическую его основу.

Большое распространение в последней трети XIX века и на протяжении всего XX столетия получил психологический метод, который в основу интерпретации произведений положил вопрос обусловленности творения писателя психологическим его состоянием. Родоначальником психологической школы в русском дореволюционном литературоведении стал А.А. Потебня. По его мнению, каждое произведение – отблеск психологии художника, плод его неповторимых переживаний, поэтому всегда автобиографично: «И если мы знаем друг друга, да только потому, что знаем свою душу... в этом смысле поэтические произведения в высшей степени автобиографичны» [3, 330]. Разгадывая тайну произведения, при этом следует опираться и на читательское восприятие.

В советском литературоведении к середине XX века сложился системный подход, воплощающий принципы изучения художественного произведения или всего творческого наследия автора как органического целого. Во главе зарождения системного метода изучения текста стоял Ю. Тынянов, который ввел понятие «система» для обозначения семантической организации текста и разработал положения о воздействии словесной конструкции на глубинный смысл произведения, что впоследствии заметно повлияло на литературоведение. Следует отметить и герменевтический метод, сложившийся сначала на Западе, а затем и в России и основанный на приоритете интерпретации (выявления различных смыслов) литературного текста. Это метод ориентирован на читателя, расширение его осведомленности, на глубокое понимание им себя, поэтому герменевтику нередко называют «искусством понимания». Среди ведущих принципов герменевтики выделяют принципы диалогичности, эмоциональности, контекстуальности и культурологичности, целостности, вариативности, единства формы и содержания [4, 101]. Исходя из данных принципов, можно сделать вывод, что герменевтика учитывает и субъективную индивидуальность читателя-интерпретатора, и объективную ситуацию эпохи создания произведения, и влияние традиций и культурного контекста. Это в целом даёт возможность чтения постоянно обновляемого и в то же время адекватно воспринимаемого текста, а также существования большого количества интерпретаций. Основы герменевтического анализа разработаны в трудах Ф. Шлейермахера, И. Барта, М.М. Бахтина, А.В. Михайлова, А.Ф. Лосева, Л.С. Выготского и т.д.

Особо стоит обозначить основные направления современной научной интерпретации классических произведений. В последние два десятилетия методология исследования художественных произведений активно обновляется. Одним из недавно появившихся методов является аксиология (философия ценностей). Аксиологический подход в литературоведении сочетает в себе достижения в теории литературы и философии ценностей. Базой такого подхода считают работы М.М. Бахтина 1920-х годов. Он утверждал, что человек «ценностно уплотняет» мир вокруг себя, становясь его центром [4, 88]. Мир литературного произведения становится в этом смысле эстетической реальностью, в которой происходит взаимодействие ценностных контекстов разных персонажей (их можно представить в виде ценностных кругов, интерферентно накладывающихся друг на друга). В ценностные контексты при этом входит предметный мир произведения, включающий в себя поступки, мысли, чувства героев, пространственные и временные параметры. Автор и читатель – это ценностные круги более масштабные, потому что включают в себя контексты всех героев. Так образуется аксиосфера произведения. М.М. Бахтин считал, что природа литературного творчества аксиологична.

Бахтинскую традицию аксиологического литературоведения продолжили Фуксон Л.Ю., обосновавший эффект ценностной поляризации героев произведения, Д.А. Леонтьев, видевший литературу как «форму существования ценностей», Столович Л.Н., определивший аксиологический подход как сумму ценностных характеристик эстетического и художественного, Боров Ю.Б., уделивший внимание аксиологической природе художественного творчества, Есаулов И.А., предпринявший попытку обоснования

литературоведческой аксиологии, Хализев В.Е., объединивший понятия аксиологии в «аксиологической модели мира» и т.д. Многие литературоведы разрабатывали конкретные подходы к исследованию ценностной природы литературы: Кожин В.В. – аспекты проблематики, Султанов К.К. – тематики, Филатов А.В. – мотивики и мифопоэтики, вещного мира – Кихней Л.Г. и Мерель Е.В., персонажей – Хализев Е.В. Различные аксиологические подходы образуют некую общность, дополняют друг друга в рамках целостной интерпретации художественного текста.

Таким образом, исходная теория М.М. Бахтина «оказывается актуальна для всех направлений ценностного анализа» [5, 137], хорошо вписывается в методологию литературоведения, обновляет её, вытесняет устаревшие подходы, заполняет пробелы в интерпретации художественного текста. А опыт современного литературоведения показывает, что ценностный аспект русской классики – важное направление её истолкования. Необходимо и дальше исследовать новые элементы пересечения аксиологии и литературоведения, разрабатывать методологию ценностного подхода в интерпретации русской классики.

В последние десятилетия созрел интерес к духовным аспектам литературного творчества, стала популярна интерпретация классики с помощью религиозного метода, цель которого – поиск духовного смысла. Метод считается относительно новым, вызывает ожесточённые дискуссии (И.А. Есаулов и М.М. Дунаев). Термины «религиозная филология», «религиозное литературоведение» всё ещё не являются общепринятыми. Существенные исследования в этой области принадлежат В.Н. Анюшиной-Касаткиной (2011 год), В.П.Звереву (2002), Ю.И. Минералову (1997), С.А. Васильеву (2007), Н.Ф. Злобиной (2010), А.М.Камчатнову (1998), И.Г. Минераловой (2004) и др. Как классические тексты интерпретируются в рамках этого метода? Подчёркивается генетическая связь русской литературы с христианством, возникшая с момента её формирования, используется «христианский подход к слову литературы» «как субъекту переживания», предлагается использовать «субъектное контекстуальное чтение», делается попытка увидеть православные смыслы русской литературы, её «христианские традиции», «гуманистические идеи», «христианскую этику», изучаются христианские сюжеты, библейские мотивы, аллюзии, религиозная семантика образов и т.д., используется «дифференцированный подход» проблеме [6, 15]. Следует отметить, что в современной филологической науке вокруг проблемы связи литературы и религии сложилась сложная ситуация, отсутствуют единые научные и методологические подходы, но исследования религиозных аспектов русской классики сегодня достаточно значимы.

Активно формируется в современном литературоведении и гендерный подход, причём «гендер» рассматривается в качестве одного из важных факторов в создании и интерпретации литературных произведений. При этом исследуется гендерная картина мира, используется многоуровневый подход к произведению: изучаются социально-психологические стереотипы феминности и маскулинности, воплощающиеся в системе персонажей, особой системе авторского сознания, объектно-субъектной системе, в особом типе женской-мужской литературы (и её стиле), особенностях речевого поведения женщин и мужчин, жанровой системы, также имеющей гендерное измерение и постепенно трансформирующейся сегодня, этногендерные аспекты [7]. Все вопросы, связанные с гендерной поэтикой, находятся в процессе разработки и являются перспективными в современном литературоведении, способствуют пересмотру и новому прочтению классических текстов, имеющих гендерную маркировку.

Относительно недавно в поле зрения литературоведов попал психоанализ как метод исследования художественного произведения. Этот метод сопрягает литературоведческие и психологические дисциплины, активно развивается и предлагает новейшее направление в исследовании художественного творчества, текста и процесса развития словесности. Отправной точкой для развития метода в начале XX века стали работы З. Фрейда, который под психоанализом понимал «работу, посредством которой мы возвращаем в сознание вытесненные психические смыслы» [8, с. 395]. Его идеи разрабатывались многими

исследователями (С.С. Аверинцевым, В.Н. Топоровым, Е.М. Мелетинским и др.). Так, например, Н. Зборовская предлагает акцентировать внимание на четырёх направлениях психоанализа в науке о литературе: психоаналитической рецепции, интерпретации, влиянии на литературу, психоанализе как литературе [9, с. 103]. Этот подход говорит о широком спектре возможностей данного метода. В психоанализ творчества включаются анализ личности автора (его неосознанных психических структур, авторской психобиографии), содержания текста, формы текста, восприятия текста.

Таким образом, совершенно ясно, что в изучении русской классики сложилась множественность подходов к тексту, отсутствуют явно выдержанное лидерство какой-нибудь одной школы или концепции, утвердилась некая стагнация, поэтому литературоведы обращаются ко многим методикам и утвердился определённый паритет в интерпретации текста. Примерно с 1990-х годов происходит процесс становления новых литературоведческих методов интерпретации классики, которые, синтезировав многие достижения традиционной науки о литературе, подталкивают исследователей на иной уровень осмысления художественных текстов, к смене интерпретативных парадигм, к изучению неизвестных ещё пластов художественных текстов. Систематизация имеющихся методов и подходов к изучению и интерпретации русской классики расширяет кругозор самого исследователя и дает возможность объемного видения литературного произведения.

1. Нефёдов Н.Т. Возникновение биографического метода/ Н.Т. Нефёдов. История зарубежной критики и литературоведения.- М., 1988.- с. 116-118.
2. Бахтин Михаил. Формальный метод в литературоведении. – Нью-Йорк: Серебряный век, 1982.- 237 с.
3. Потебня А.А. Эстетика и поэтика./ А.А. Потебня.- М: Искусство, 1976.– 616 с.
4. Бахтин М. М. Литературно-критические статьи. / М. М. Бахтин. – М.: Художественная литература, 1986. – 543 с.
5. Филатов А.В. Аксиология в теории литературы: основные направления ценностного анализа.// Сибирский филологический журнал. 2019. № 4. с. 130-137.
6. Золотухина О.Ю. Особенности изучения проблемы «Христианство и русская литература» в современной российской филологии. О.Ю. Золотухина// - URL: <http://transformations.russian-literature.com/> (дата обращения 27.02. 2024)
7. Тарасов А.Б. Духовная жизнь человека: современный опыт научного осмысления (религиозное литературоведение)//Информационный гуманитарный портал «Знание. Понимание. Умение». №1, 2007. – URL: http://www.zpu-journal.ru/e-zpu/1/Tarasov_AB/(дата обращения 28.02.2024)
8. Фрейд З. Введение в психоанализ: курс лекций/ Пер. с нем. П. Таращук.- К.: «Основы», 1998.-709 с.
9. Зборовская Н. Психоанализ и литературоведение.- К.: Академиздат, 2003.- 392 с.

СЕКЦИЯ VI. ЮРИДИЧЕСКИЕ НАУКИ

Садриева Д.Н.

К вопросу о социальной ответственности как признаке социального государства

Казанский (Приволжский) федеральный университет
(Россия, Казань)

doi: 10.18411/nrciz-04-2024-08

Аннотация

В системе теоретических суждений о социальном государстве практически не рассматривается вопрос о его соотношении с социальной ответственностью. Автор устанавливает взаимосвязи и взаимовлияние этих явлений, позволяющих рассматривать социальную ответственность в системе основных признаков социального государства.

Ключевые слова: социальная ответственность, социальное государство.

Abstract

The question of the relationship of the social state and its social responsibility is practically not considered in the system of theoretical judgments about the social state. The author establishes interrelationships and mutual influence of these phenomena, which make it possible to consider social responsibility in the system of the main features of the social state.

Keywords: social responsibility, social state.

Так, У.А. Старшова полагает, что социальное государство - это государство, которое обеспечивает социальную защиту малоимущим и социально уязвимым гражданам (инвалидам, старикам, детям и т.д.), проводит социальную политику, признающую за каждым членом общества право на такой жизненный уровень, который необходим для поддержания его самого и его семьи, когда он работает, а также в большей степени в случае безработицы, болезни, вдовства, старости. Н.А. Елбаева трактует социальное государство как правовое демократическое государство, которое провозглашает высшей ценностью социальную справедливость, политика которого направлена на обеспечение гражданам достойного жизни, социальной защиты, минимизацию социальных рисков, создание условий для самореализации творческого (трудового) потенциала личности. И.В. Выдрин и И.И. Выдрин полагает, что под социальным государством следует понимать государство, политика которого направлена на создание условий, обеспечивающих достойную жизнь и свободное развитие человека

Итак, для большинства исследователей основополагающими признаками социального государства выступают социально ориентированная экономика и политика, социальные права и свободы человека и гражданина, преодоление социального неравенства и сокращение бедности, механизмы и процессы общественного воспроизводства, социальная справедливость, социальная поддержка и помощь населению, включая социально уязвимые слои.

В тоже время, по мнению А.Н. Шалимовой, уяснение концептуальной идеи социального государства невозможно без реализации принципа социальной ответственности публичной власти перед гражданами.

Социальная ответственность выступает многомерным явлением, сущность которого раскрывается в междисциплинарных исследованиях, позволяющих установить его характерные стороны.

В частности, С.В. Карпухин замечает, что в философии содержание данного понятия сводится либо к отражению определённого отношения личности к обществу, проявляющееся в её поведении; либо к конкретному выражению оценки поведения личности на основе предъявляемых к ней требований со стороны общества; либо к отражению границ долга, обязанностей индивида; социального и морально-правового отношения личности к обществу.

В социологии социальная ответственность также имеет несколько смысловых значений. Так, Т.Л. Цинов считает, что социальную ответственность следует рассматривать как всеобщую форму связи и взаимозависимости личности и общества, т.е. как социологический закон. В тоже время, А.В. Белов подчеркивает, что понятие социальной ответственности отражает представление о должном поведении личности в отношении социальной общности, которой она принадлежит.

Вместе с тем, вполне обоснованным является представление о том, что социальная ответственность также выражает представление о должном поведении и других субъектов общественной системы помимо личности, включая государство в его взаимоотношениях с личностью и социумом.

В этой связи, вполне обоснованной выступает точка зрения Е.Н. Васина, который, касаясь социальных характеристик государства, отмечает, что социальная ответственность государства представляет собой гарантированные возможности пользоваться наиболее важными социальными благами и услугами в условиях безопасного и свободного существования индивида.

Иными словами, социальная ответственность государства воплощается в установлении гарантий реализации социальных прав и свобод человека и гражданина.

Уточним, что речь должна идти не только о юридических гарантиях и охранительных мерах, но и о особой системе социально-экономических гарантий, элементами которой выступают государственные социальные нормативы и стандарты в непроизводственной сфере жизнедеятельности общества (здравоохранение, образование, транспортное обслуживание, коммунальное хозяйство, физическая культура и т.д.). Кроме того, субъекты Российской Федерации и муниципальные образования на основе собственных стратегий развития и (или) государственной целевой поддержке вправе устанавливать дополнительные гарантии за счет собственных региональных и муниципальных бюджетов.

Принцип социальной ответственности государства также реализуется в практической деятельности органов государственной власти Российской Федерации, а также органов государственной власти субъектов Российской Федерации по разработке и осуществлению социальной политики, которая, как правило, определяет наиболее значимые социальные приоритеты в общественном развитии и социальной защите населения, а также его отдельных групп на определенный планируемый период времени.

Таким образом, социальная ответственность может рассматриваться как: а) один из важнейших атрибутов социального государства, имеющий институциональные формы выражения (например, общие и дополнительные социально-экономические гарантии); б) принцип взаимодействия государства с иными субъектами общественной системы (индивиды, коллективы, общество) в непроизводственной сфере; в) один из основополагающих критериев формирования и осуществления государственной политики в социальной сфере; г) средство обеспечения социальной защищенности граждан.

1. Старшова У.А. Понятие, признаки и перспективы развития современного социального государства: российский и зарубежный опыт// Правовая политика и правовая жизнь. 2018. №4. С.51.
2. Елбаева Н.А. Социальная защита как институт социального государства: сущностные и конституционно-правовые аспекты (на примере Республики Алтай): автореф. дис ... канд. юрид. наук. Омск, 2005.
3. Выдрин И.В., Выдрин И.И. Идея социального государства: от идеи до практики// Вестник Уральского института экономики, управления и права. 2015. №3. С.24.
4. Аристов Е.В. Научные интерпретации содержания понятий «социальное государство» и «социальность государства» и их признаков// Вестник Пермского ун-та. Юридические науки. 2017. 4 (38). С.425; Галустова К.Р. Конституционно-правовые основы формирования Российской Федерации как социального государства и перспективы его развития в условиях модернизации: автореф. дис... канд. юрид. наук. М., 2010 С.10-11.
5. Шалимова А.Н. Социальная ответственность через призму социального государства// Вестник Восточно-Сибирского института МВД России. 2022. №2. С.21-22.
6. Карпухин С.В. Социальная ответственность как философская проблема: автореф. дис... д-ра филоф. наук. Санкт-Петербург, 2001. 37с.

7. Циноев Т.Л. Социальная ответственность как социологический закон// Достижения вузовской науки. 2014.№12. С.97.
8. Белов А. В. Социальная ответственность как основание социального действия//Известия Волгоградского государственного педагогического университета. 2011.№9.С.5.
9. Васин Е.Н. Социальная ответственность государства в российском обществе: социологический анализ: автореф. дис...канд. социол. наук. Ростов на Дону, 2011. 34 с.

Яшков С.А.

О признании сна беспомощным состоянием (по материалам следственно-судебной практики по делам о половых преступлениях)

*ФГКОУ ВО «Московская академия Следственного комитета Российской Федерации имени А.Я. Сухарева» (Екатеринбургский филиал),
(Россия, Екатеринбург)*

doi: 10.18411/nrciz-04-2024-09

Аннотация

Предметом исследования в данной работе являются насильственные половые преступления. Автором указывается, что они могут совершаться с применением насилия, угрозой его применения или с использованием беспомощного состояния потерпевшего. Особо его интересует следственно-судебная практика уголовно-правовой оценки действий виновного, совершившего насильственное половое преступление со спящим потерпевшим.

Ключевые слова: насилие, угроза применения насилия, беспомощное состояние, сон, половое преступление, квалификация.

Abstract

The subject of research in this work is violent sexual crimes. The author points out that they can be committed with the use of violence, the threat of its use, or taking advantage of the helpless state of the victim. He is especially interested in the investigative and judicial practice of criminal legal assessment of the actions of the perpetrator who committed a violent sexual crime with a sleeping victim.

Keywords: violence, threat of violence, helpless state, sleep, sexual offense, qualification.

Половая неприкосновенность личности является одним из важнейших составных элементов ее конституционно-правового статуса, гарантируемых Конституцией РФ. Среди всех противоправных деяний преступления, совершаемые на сексуальной почве, вызывают особенную обеспокоенность общества [1].

Действующие уголовно-правовые нормы, предусматривающие ответственность за половые преступления, содержат ряд проблемных вопросов, нуждающихся в разрешении [2].

Так, уголовный закон выделяет насильственные и ненасильственные половые преступления.

Насилие – одно из противоправных аномалий жизни людей. Данное явление достаточно распространено и обязательно сопряжено с физическим, моральным и нередко материальным вредом, причиняемым при этом [3].

Если оно применяется к потерпевшим в процессе совершения преступления, связанного с удовлетворением сексуальных потребностей виновного, у органов следствия не имеются проблемы с расследованием таких дел.

Другой составляющей объективной стороны половых преступлений является использование беспомощного состояния потерпевшего.

Представляется, что именно с уголовно-правовой оценкой действий виновных, совершивших половые преступления в отношении потерпевших, находящихся в беспомощном состоянии, у органов следствия могут возникать некоторые проблемы.

Практика расследования указанной категории дел достаточно противоречива.

Например, одним из структурных подразделений Следственного комитета Российской Федерации расследовалось изнасилование несовершеннолетней, совершенное при следующих обстоятельствах.

И. проживал с сожительницей и ее семнадцатилетней дочерью М. от предыдущего брака.

Ему достоверно было известно, что у М. очень крепкий сон, чем однажды воспользовался.

Так, в один из дней, употребив спиртные напитки, он зашел к ней в комнату, лег на диван рядом с ней, убедился, что она крепко спит, спустил с нее трусы и ввел свой половой орган ей во влагалище, совершив с ней половой акт.

Проснувшись от боли, поскольку у М. в результате действий И. произошел разрыв девственной плевы, М. оттолкнула от себя И. и убежала в комнату матери, разбудив ее и рассказав о происшедшем.

При расследовании уголовного дела, возбужденного в отношении И. по признакам состава преступления, предусмотренного п. «а» ч. 3 ст. 131 УК РФ, была проведена комплексная психолого-психиатрическая экспертиза.

Согласно ее заключению М. каким-либо психическим расстройством не страдала и не страдает. В период совершения в отношении нее противоправных действий у нее не было какого-либо временного психического расстройства, но через 3 часа от момента засыпания у нее вначале имелось состояние естественной фазы глубокого сна, а далее – с момента начала пробуждения в результате ощущения сильной боли – в течение нескольких минут отмечалось просоночное состояние (сновидное изменение сознания, дезориентированность в происходящем, отсутствие адекватного восприятия действий И., невозможность осмысления событий, отсутствие способности к осознанному произвольному выбору решений в ситуации эмоционального напряжения, в том числе невозможность осмысленного решения о добровольном вступлении в половое сношение, внезапное острое развитие истерической реакции с непродолжительным психомоторным возбуждением в момент полного осознания случившегося с последующими растеренностью и страхом), лишившее ее возможности понимать характер и значение совершавшихся с нею действий и оказывать сопротивление до момента своего полного пробуждения.

Таким образом, экспертиза признала, что в момент совершения в отношении М. противоправных действий она находилась в беспомощном состоянии.

Районный суд согласился с данной позицией, указав в приговоре, что И. воспользовался беспомощным состоянием М. и совершил с ней половой акт в естественной форме, что следует квалифицировать по п. «а» ч. 3 ст. 131 УК РФ.

Приговор вступил в законную силу.

Однако на практике такой исход не всегда имеет место.

Например, одним из судов Ч. был осужден по ст. 132 УК РФ за совершение в отношении 12-летней потерпевшей Ж. действий сексуального характера, выразившихся в прикосновении к ее половым органам.

При этом органами следствия Ч. вменялось использование беспомощного состояния потерпевшей в связи с тем, что она не понимала значение совершаемых с нею действий, поскольку спала.

В соответствии с п. 5 Постановления Пленума Верховного суда РФ № 16 от 04.12.2014 «О судебной практике по делам о преступлениях против половой неприкосновенности и половой свободы личности» изнасилование и насильственные действия сексуального характера следует признавать совершенными с использованием беспомощного состояния потерпевшего лица в тех случаях, когда оно в силу своего физического или психического состояния (слабоумие или другое психическое расстройство, физические недостатки, иное болезненное либо бессознательное состояние), возраста (малолетнее или престарелое лицо) или иных обстоятельств не могло понимать характер и значение совершаемых с ним действий либо оказать сопротивление виновному [4].

Из данных разъяснений следует, что потерпевший, находящийся в беспомощном состоянии, либо не может понимать характер и значение совершаемых с ним действий, либо не может оказать сопротивление виновному.

Отсутствие возможности понимать характер и значение совершаемых виновным действий представляет собой психическое беспомощное состояние. Неспособность оказать сопротивление – физическое беспомощное состояние.

Следствие и суд в приведенном примере признали потерпевшую Ж. как находящуюся в беспомощном состоянии, поскольку она не понимала значение совершаемых с нею действий, потому что спала.

Вышестоящая судебная инстанция не согласилась с данной позицией, указав следующее.

Как видно из материалов уголовного дела, в момент совершения действий сексуального характера потерпевшая Ж. спала, в связи с чем именно в силу этого обстоятельства она не могла оказать Ч. сопротивление, а не потому, что она не понимала значения совершаемых в отношении нее действий. Более того, проснувшись от действий Ч., потерпевшая оттолкнула его, фактически оказав ему сопротивление.

Данные обстоятельства судом учтены не были, в связи с чем приговор в отношении Ч. судом кассационной инстанции был изменен, а его действия переквалифицированы на ч. 2 ст. 135 УК РФ.

Можно сделать вывод, что кассационный суд не признал, что Ж. находилась в беспомощном состоянии, поскольку не понимала значение совершаемых с нею действий.

Признание нахождения Ж. в беспомощном состоянии свидетельствовало бы о том, что Ж. находилась в психическом беспомощном состоянии.

Вместе с тем Верховный Суд РФ в указанном выше п. 5 Постановления Пленума дал разъяснение, что к нему следует относить слабоумие или другое психическое расстройство, иное болезненное либо бессознательное состояние.

Можно ли состояние сна признать каким-либо психическим расстройством, иным болезненным или бессознательным состоянием? Думается, что нет.

В связи с этим кассационная инстанция обратилась ко второму виду беспомощного состояния – физическому, в силу которого потерпевший не может оказать виновному сопротивление.

Однако в данном случае ею было указано, что, проснувшись от действий Ч., потерпевшая Ж. оттолкнула его, фактически оказав сопротивление.

Таким образом, поскольку судом не было признано наличие у Ж. ни физического, ни психического беспомощного состояния, он вынужден был переквалифицировать действия Ч. на ст. 135 УК РФ, поскольку наличие беспомощного состояния (при отсутствии примененного насилия или угроз его применения) является обязательным признаком состава преступления, предусмотренного ст. 132 УК РФ, которого в данном случае не оказалось.

Как видно из приведенных примеров, следственно-судебная практика в вопросе признания сна беспомощным состоянием при совершении половых преступлений неоднородна. Однако приведенные примеры – это не статистика. Это всего лишь информация для размышления.

В связи с этим органам Следственного комитета Российской Федерации рекомендуется при уголовно-правовой оценке действий виновных, совершивших преступление в обсуждаемой ситуации, использовать имеющуюся в регионе следственно-судебную практику, учитывать позицию органов прокуратуры и суда.

1. Руденко А.А. Проблемы квалификации преступлений против половой свободы и половой неприкосновенности личности // Научные исследования современности: от разработки к внедрению (материалы I международной научно-практической конференции (Смоленск, 31.05.2018). 2018. С. 211.

2. Лоос Е.В. Некоторые вопросы квалификации преступлений против половой неприкосновенности и половой свободы личности // Алтайский юридический вестник. 2023. № 4 (44). С. 124.
 3. Заварькин И.Н. Некоторые аспекты виктимологической профилактики насильственных преступлений против несовершеннолетних // Актуальные проблемы борьбы с преступлениями и иными правонарушениями. 2023. № 23-2. С. 26.
 4. Постановление Пленума Верховного суда РФ № 16 от 04.12.2014 «О судебной практике по делам о преступлениях против половой неприкосновенности и половой свободы личности» // Российская газета. 2014. 12 дек.
-

СЕКЦИЯ VII. ТЕХНИЧЕСКИЕ НАУКИ

Пустовойт В.Н., Долгачев Ю.В., Кайибанда Д.В.

Опытная проверка эффекта Герберта при омагничивании быстрорежущих сталей

Донской государственный технический университет (ДГТУ)

(Россия, Ростов-на-Дону)

doi: 10.18411/nrciz-04-2024-10

Аннотация

В работе проведена проверка существования упрочнения термически обработанных быстрорежущих сталей после омагничивания (эффект Герберта). Установлена обратимость эффекта упрочнения в течении определённого времени после омагничивания. Делается вывод о неэффективности данного метода термической обработки быстрорежущих сталей.

Ключевые слова: закалка, магнитное поле, быстрорежущая сталь, доменная структура, эффект Герберта.

Abstract

This article reveals how the existence of hardening of heat-treated high-speed steels has been verified. The reversibility of the hardening effect has been established for a certain time after magnetization. The inefficiency of this method for heat-treated high-speed steels has been established.

Keywords: hardening, magnetic field, high-speed steel, rapid steel structure, Herbert effect.

Исследования в области термической обработки в магнитном поле, впервые провел в 20-х годах 20-го века американский физик Е. Герберт. Он открыл необычный эффект повышения твердости в результате продолжительного старения при 100°C в магнитном поле наклепанных или закаленных образцов из быстрорежущей, углеродистой и низколегированной стали с содержанием 0,7—0,8 % С. Он также сообщил об обнаруженном ускорении процессов естественного старения дуралюмина и отжига на ковкий чугун при наложении внешнего сильного магнитного поля.

Данные, приведённые на рис.1 показывают, что при воздействии постоянным магнитным полем 2 МА/м твердость термически обработанных быстрорежущих сталей несколько повышается [1]. При этом статистически надежно установлено, что увеличение твердости и микротвердости закаленных и отпущенных образцов релаксирует во времени. Так, микротвердость стали Р6М5 после омагничивания повышалась на 230±50 МПа, но через 25 часов снижалась, практически, до первоначального уровня. При намагничивании происходит смещение междоменных границ, а в полях насыщения их полная аннигиляция. В этих условиях изменяются магнитострикционные напряжения, которые в свою очередь могут изменять некоторые свойства намагниченных ферромагнитных сплавов.



Рисунок 1. Изменение твердости стали Р6М5 с течением времени после омагничивания: 1 — закалка от 1220 °С; 2 — закалка от 1220 °С и трехкратный отпуск при 550 °С. АА- исходное значение твердости закаленной стали. ВВ- исходное значение твердости закаленной и трехкратно отпущенной стали.

Опытная проверка существования эффекта Герберта на стали Р6М5 после статистической обработки данных измерения твердости (при n=30) дала результаты, которые показаны на рисунке 1, где кривая 1 иллюстрирует изменение твердости закаленной стали, а кривая 2 в свою очередь показывает изменение твердости закаленной и трехкратно отпущенной стали. Прямые линии АА и ВВ показывают соответствующие значения твердостей до омагничивания. В проведенных опытах магнитная обработка проводилась способом, довольно близким к методике Е. Герберта с абсолютно полным размагничиванием образцов и их поворотом в межполюсном пространстве установки для дальнейшего намагничивания в стабильном поле напряженностью 1,6 МА/м. Данные эксперимента показывают, что после магнитной обработки у обоих образцов твердость HRC повышается очень незначительно, примерно на 1 единицу, затем она несколько снижается в течение 10 часов и через сутки полностью стабилизируется.

Это явление анализировалось на основе представлений о взаимодействии намагниченности и структурных дефектов при движении доменных границ [2]. Между намагниченностью и дислокационной структурой существует магнитострикционное взаимодействие, природа которого обусловлена разориентировкой спиновых магнитных моментов внутри междоменной границы. При воздействии внешним магнитным полем изменение направления спинов сопровождается магнитострикционными изменениями размеров, что при условии когерентности границы с матрицей приводит к появлению упругих напряжений, поля которых взаимодействуют с полями упругих напряжений дислокаций.

Магнитострикционную энергию взаимодействия междоменной границы и дислокационной петли можно записать как:

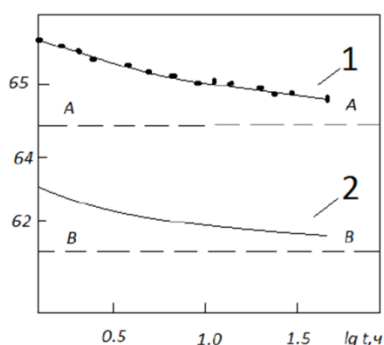
$$W = b_k \int_{S_D} \sigma_{ik}^m dS_i,$$

где σ_{ik}^m - тензор упругих напряжений, вызванных магнитострикцией (i, k принимают значение 1-3 соответствующее декартовым координатам); b_k - k-я компонента вектора Бюргера дислокационной петли; S_D поверхность, на которую опирается дислокационная петля; S_i проекция этой поверхности на i-координатную плоскость.

Непосредственная взаимосвязь между изменением микротвердости инструментального материала и стойкостью до и после омагничивания изучали при точении стали 20 проходными резцами из стали Р18 с углами $\varphi = \varphi_1 = 45^\circ$ и $\alpha = 8^\circ$. Обработывали прутки диаметром 20 мм, глубина резания составляла 1 мм, подача 0,1 мм/об, скорость резания имела 3 уровня (39,58; 62,83 и 78,53 м/мин соответственно). Микротвердость измеряли в начале работы и через каждые 5 мин. В те же промежутки времени измеряли износ резцов по задней поверхности. Сравнительные данные об измерениях износа и микротвердости показаны на рисунке 2 для разных скоростей резания. Проведенные испытания показали, что с увеличением скорости резания возрастает интенсивность износа и снижения микротвердости за одни и те же промежутки времени [3].



Рисунок 2. Зависимость износа и отношения микротвердостей омагниченных и неомагниченных резцов от времени работы: 1- износ; 2- микротвердость (--- до омагничивания).

Проведенные испытания стойкости с целью определения влияния магнитной поляжности режущей части не дают основания считать, что износ режущей кромки резца, а значит, и стойкость каким-либо образом зависят от этого фактора.

В заключении, стоит отметить, что применение эффекта Герберта затруднено несколькими основными факторами. С повышением температуры условия, способствующие повышению твердости омагниченого инструмента, исчезают, что не дает возможность получить прирост стойкости. Рассматриваемые эффекты обратимы, достигнутые показатели проявляются в первое время после омагничивания и не для всех сталей. Для быстрорежущей стали, увеличение стойкости с помощью эффекта Герберта либо неприменимо на практике, либо проявляется при экономически нецелесообразных режимах резания.

1. Пустовойт, В. Н. Использование эффекта Герберта для повышения стойкости режущих инструментов / В. Н. Пустовойт, Ю. А. Корнилов // Упрочняющие технологии и покрытия. – 2007. – № 3(27). – С. 47-52.
2. Пустовойт, В. Н. Магнитная гетерогенность аустенита и превращения в сталях / В. Н. Пустовойт, Ю. В. Долгачев. – Ростов-на-Дону : Донской государственный технический университет, 2021. – 198 с.
3. Бернштейн, М. Л. Термическая обработка стальных изделий в магнитном поле / М. Л. Бернштейн, В. Н. Пустовойт. – Москва : Машиностроени, 1987. – 256 с.

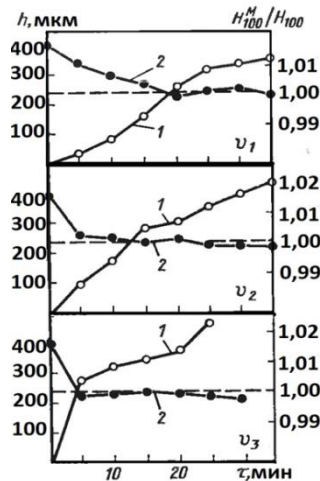
СЕКЦИЯ VIII. ИНФОРМАТИКА И ВЫЧИСЛИТЕЛЬНАЯ ТЕХНИКА

Тимофеева Н.В.

Разработка информационной системы учета оборудования проектного офиса

Северный (Арктический) федеральный университет
имени М.В. Ломоносова
(Россия, Северодвинск)

doi: 10.18411/nrciz-04-2024-11

Аннотация

Статья посвящена вопросу оптимизации деятельности проектного менеджера по учету размещенного в проектном офисе оборудования с помощью внедрения информационной системы. В данной работе приведен техно-рабочий проект системы для решения проблем, возникающих в ходе поддержки операций учета оборудования, на котором выполняются и защищаются проекты обучающимися.

Ключевые слова: проект, проектный офис, оборудование, операции учета, программное обеспечение, Case-средства.

Abstract

The article is devoted to the issue of optimizing the activities of a project manager in accounting for equipment located in the project office through the implementation of an information system. This paper presents a technical and working design of a system for solving problems that arise during the support of equipment accounting operations on which projects are carried out and defended by students.

Keywords: project, project office, equipment, accounting operations, software, Case tools.

Институт судостроения и морской арктической техники (ИСМАРТ) в городе Северодвинске – центр многоуровневого инженерного образования, осуществляющий подготовку по всем уровням высшего образования (бакалавриат, магистратура, специалитет, аспирантура) по направлениям, связанным с кораблестроением и океанотехникой, машиностроением и технологическим оснащением производства, автоматизацией производственных процессов и систем, информатикой и вычислительной техникой, ядерной и радиационной безопасностью.

8 апреля 2021г. в институте был открыт «Проектный офис», созданный совместно с северодвинским предприятием АО «ПО «Севмаш».

Проектный офис – подразделение, отвечающее за методологическое и организационное обеспечение проектного управления в институте, планирование и контроль портфеля проектов, внедрение и развитие информационной системы планирования и мониторинга проектов, формирование сводной отчетности по программам/проектам.

На рисунке 1 представлена линейно-функциональная организационная структура организации, реализованная в среде ARIS Express по нотации Aris.Org.



Рисунок 1. Организационная структура организации.

Учет оборудования и программного обеспечения, обеспечивающего его работу, является частью процесса деятельности проектного офиса. Проектный менеджер является материально-ответственным лицом, отвечающим за оборудование, размещенное в проектном офисе.

Чтобы достичь эффективной работы проектного офиса необходимо надлежащее оборудование в комплекте со всем необходимым программным обеспечением [1].

Подпроцесс учета оборудования регулируется внутренними управленческими решениями/поручениями, которые представляют собой приказы директора института. Основанием для принятия таких решения являются одобренные заявки на приобретение оборудования от руководителя проектного офиса.

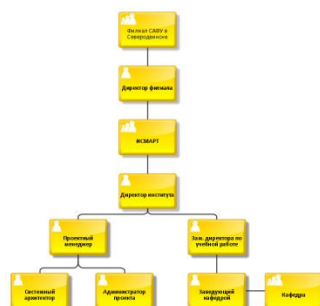
В данный момент времени учет оборудования проектного офиса заключается в следующем:

1. Управление проектным офисом

Управление проектным офисом представляет собой сложный процесс, осуществляемый специализированным подразделением ИСМАРТ. Он включает в себя определение целей и задач, разработку организационной структуры, обеспечение ресурсами, разработку систем отчетности и мониторинга, организацию обучения и развития персонала, экспертизу и консультационную поддержку проектов, а также периодическую оценку работы и внесение нужных изменений для улучшения эффективности работы проектного офиса.

2. Подать/получить заявку на покупку оборудования и ПО.

Проектный менеджер подает заявку на покупку оборудования и ПО. Данная заявка формируется на основе данных о списанном оборудовании или оборудовании, необходимом для ведения определенного вида проектов. После рассмотрения заявки дирекцией, проектный менеджер получает утвердительный или отрицательный ответ.

3. Получить оборудование и ПО.

Получение оборудования сопровождается универсальным передаточным документом. Оборудование ставится на учет в бухгалтерии и только после этого устанавливается в кабинетах проектного офиса. Настраивается и подключается к локальной сети университета. С оборудованием также передается технический паспорт.

ПО, обеспечивающее работу оборудования, сопровождается лицензией и регистрируется в реестре программного обеспечения филиала САФУ в Северодвинске.

4. Проводить проектную работу.

Деятельность проектного офиса направлена на обеспечение ведения проектов института.

Проектная деятельность содержит:

- анализ проблемы;
- постановка цели;
- выбор средств ее достижения;
- поиск и обработка информации, ее анализ и синтез;
- оценка полученных результатов и выводов.

Проектная деятельность обучающихся института является одним из методов развивающего обучения, направлена на выработку самостоятельных исследовательских умений (постановка проблемы, сбор и обработка информации, проведение экспериментов, анализ полученных результатов), способствует развитию творческих способностей и логического мышления, объединяет знания, полученные в ходе учебного процесса, и приобщает к конкретным жизненно важным проблемам.

Принципы организации проектной деятельности:

- 1) проект должен быть посильным для выполнения;

- 2) создавать необходимые условия для успешного выполнения проектов (формировать соответствующую библиотеку, медиатеку и т. д.);
- 3) вести подготовку обучающихся к выполнению проектов (проведение специальной ориентации для того, чтобы у обучающихся было время для выбора темы проекта, на этом этапе можно привлекать других обучающихся, имеющих опыт проектной деятельности);
- 4) обеспечить руководство проектом со стороны преподавателей — обсуждение выбранной темы, плана работы (включая время исполнения) и ведение дневника, в котором обучающийся делает соответствующие записи своих мыслей, идей, ощущений — рефлексия. Дневник должен помочь обучающемуся при составлении отчета в том случае, если проект не представляет собой письменную работу. Обучающийся прибегает к помощи дневника во время собеседований с руководителем проекта.
- 5) в том случае, если проект групповой каждый обучающийся должен четко показать свой вклад в выполнение проекта. Каждый участник проекта получает индивидуальную оценку;
- 6) обязательная презентация результатов работы по проекту в той или иной форме.

Для обеспечения организации проектной деятельности и необходимо разное оборудование, которое закупается и настраивается для выполнения определенных проектов.

В процессе выполнения проектной деятельности оборудование может сломаться или произойти некоторый сбой в его работе.

При поломке оборудования или сбое ПО нужно составить служебную записку в ЦИТ о его поломке и организовать ремонт.

1) **Обслуживать оборудование и ПО.**

Ремонт оборудования — это действия, осуществляемые с целью уменьшения степени износа и возобновления технологических возможностей оборудования ради их поддержания в эффективно функционирующем состоянии.

Ремонт основных средств осуществляется разными путями:

устранением повреждений;

починкой;

заменой отдельных элементов, конструкций и узлов;

техническим обслуживанием (уход, смазка, проверка, очистка, настройка, регулировка и т.п.).

Ремонт оборудования осуществляется специалистами Центра информационных технологий ИСМАРТ или приглашенными специалистами по заключенным договорам обслуживания.

2) **Списать оборудование.**

Для того чтобы по всем правилам и с соблюдением установленной процедуры вывести из эксплуатации какое-либо оборудование, проектный менеджер должен составить соответствующий акт.

Для начала отдельным приказом директора института следует создать комиссию. В ее состав требуется включить работников университета из разных отделов, в том числе технического специалиста и бухгалтера.

В рамках исполнения поставленных задач комиссия осматривает оборудование, проверяет его состояние, а затем формирует акт, в котором указывает его характеристики, а также причины, по которым оборудование подлежит выводу из эксплуатации.

На основе результатов деятельности комиссии директор института пишет еще один приказ и уже после этого проводится вся необходимая процедура по завершению работы и демонтажу техники.

Затем необходимо составить акт. Формат документа законодательно не установлен, что обозначает то, что акт можно писать в свободном виде, исходя из особенностей университета и

ее потребностей. Единственное, что следует учитывать при создании произвольного документа: чтобы по своему составу он отвечал нормам, принятым для деловых бумаг.

То же самое касается и оформления акта: для него можно взять обыкновенный листок или же бланк с фирменным логотипом и реквизитами. Заполнять акт можно вручную или на компьютере (с последующей распечаткой).

Акт допустимо сделать в одном оригинальном экземпляре, но лучше все же его размножить, заверив все копии необходимыми подписями, – чтобы каждому члену комиссии достался свой экземпляр акта и один остался в организации.

Печать на акте ставить надо только в том случае, если ее применение указано в нормативно-правовых бумагах института.

Сформированный акт относится к первичной документации, поэтому подлежит хранению сроком не менее трех лет [1].

В результате анализа предметной области построена модель AS-IS деятельности проектного менеджера в соответствии с нотацией IDEF0, приведенная на рисунке 2.



Рисунок 2. Декомпозиция диаграммы A0 «Учет оборудования проектного офиса».

Элементы функциональной структуры информационной системы представлены на рисунке 3 при помощи дерева функций, которое было создано с использованием языка моделирования IDEF0 в CASE-средстве CA Erwin Process Modeler [2].

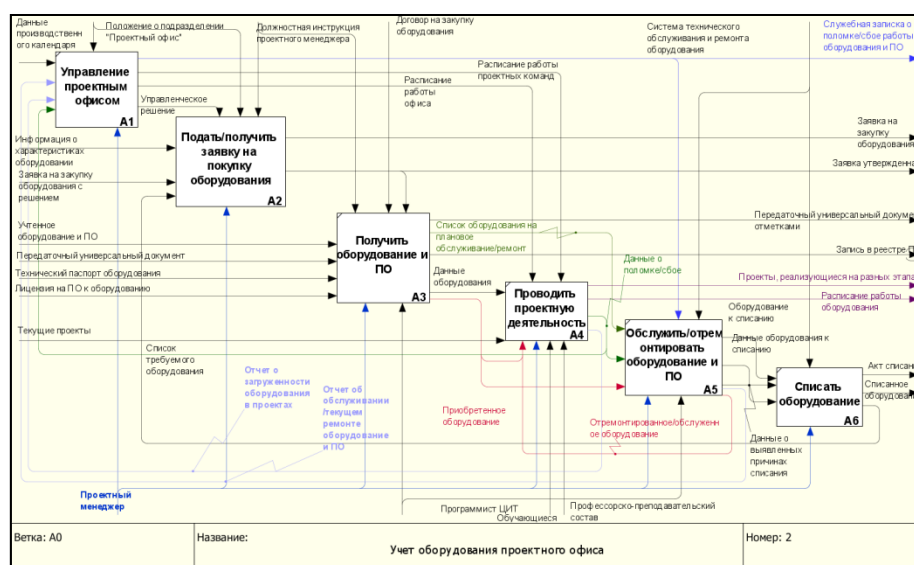

Рисунок 3. Функциональная структура.

Проанализировав исходные требования к системе для роли «Проектный менеджер», можно выделить следующие, выполняемые функции информационной системы:

Авторизация в системе – производится вход в систему через форму авторизации.

Экспорт данных из внешних файлов – форма, позволяющая экспортирование данных в ИС, посредством загрузки файла.

Ведение справочной информации по оборудованию проектного офиса – производятся действия проектного менеджера, связанные с вводом и редактированием данных установленного в офисе оборудования, а также ведением видов оборудования, комплектующих, единиц измерения, производителей и программного обеспечения.

Ведение информации по заявкам – производятся действия проектного менеджера, связанные с вводом и редактированием заявок на закупку, печатью заявки, и вводом данных решения по заявке.

Сопровождение операций обслуживания и ремонта оборудования – производятся действия проектного менеджера, направленные на формирование списка оборудования для проведения планового обслуживания и списка оборудования для составления заявки на закупку оборудования, а также ввод и редактирование результатов проведения обслуживания оборудования и ПО, результатов проведения ремонта, данных актов списания.

Сопровождение операций с проектами – производятся действия проектного менеджера, направленные на ведение списка проектов, ввод и редактирование данных оборудования под каждый проект и составление расписания занятости оборудования.

Формирование отчетности – производятся действия проектного менеджера, направленные на формирование отчетности о загруженности оборудования в проектах и формирование отчетов об обслуживании/ремонте оборудования и ПО.

Поддержка справочной информации – производятся действия проектного менеджера, направленные на ведение справочников: «Вид аудитории», «Аудитория», «Вид неисправности», «Подразделение/должность», «Сотрудник», «Роль», «Причины списания».

После анализа деятельности проектного офиса и документации была также спроектирована логическая модель базы данных в нотации ИЕ и приведена на рисунке 4 [2].



Рисунок 4. Информационно-логическая модель.

Следующий этап – это создание информационной системы, хранящей в себе всю информацию по учету оборудования проектного офиса. Взаимодействие пользователей с информационной системой осуществляется посредством веб-интерфейса. Одним из пользователей информационной системы является проектный менеджер.

Система будет разработана с использованием фреймворка Django и редактора кода «Microsoft Visual Studio», а для разработки базы данных будет использована Бд SQLite.

1. Открытие проектного офиса в филиале САФУ [Электронный ресурс] / САФУ – Режим доступа: <https://narfu.ru/life/news/university/353765/>, свободный (дата обращения: 20.02.2024).
2. Сергей Маклаков. WPwin и Erwin. CASE-средства для разработки информационных систем [Электронный ресурс] – Режим доступа: http://programming-lang.com/ru/comp_db/maklakov/0/j0.html, свободный (дата обращения: 24.02.2024).

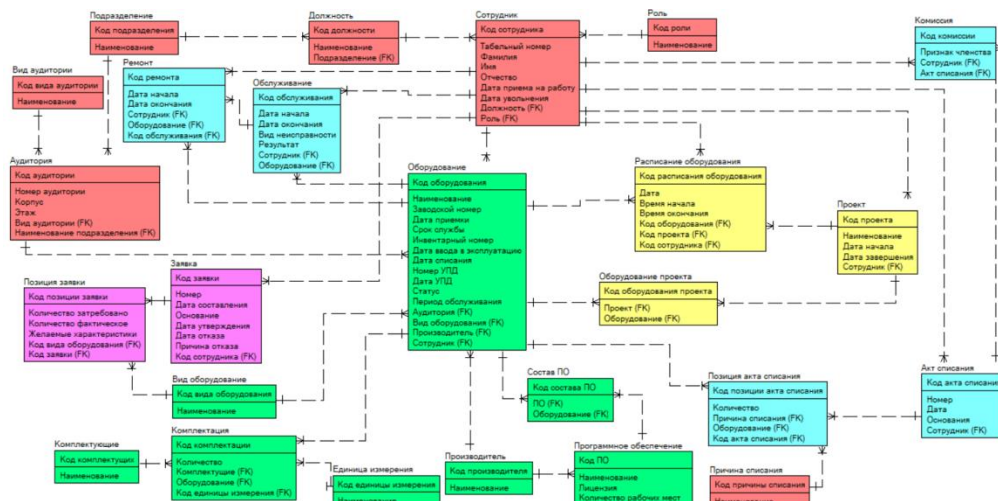
СЕКЦИЯ IX. ТЕЛЕКОММУНИКАЦИИ

Федотов М.А., Никулин В.С., Беленькая М.Н.
Внедрение TFTP сервера под управлением РЕД ОС

*Московский технический университет связи и информатики»
(Россия, Москва)*

doi: 10.18411/nrciz-04-2024-12

Аннотация

В статье рассматривается возможность совместимости отечественной операционной системы РЕД ОС с протоколом TFTP. Проведен анализ ключевых функциональных характеристик протокола в соответствии с установленными стандартами RFC. Исследованы возможности совместимости операционной системы РЕД ОС с иностранным программным обеспечением.

Ключевые слова: протокол TFTP, РЕД ОС, архивирование, конфигурирование, совместимость, импортозамещение.

Abstract

The article discusses the possibility of compatibility of the Russian operating system RED OS with the TFTP protocol. The analysis of the key functional characteristics of the protocol in accordance with the established RFC standards has been carried out. The possibilities of compatibility of the RED OS operating system with foreign software are investigated.

Keywords: TFTP protocol, OS ED, archiving, configuration, compatibility, import substitution.

Введение

Хранение, конфигурирование, резервное копирование и восстановление системных параметров сетевых устройств – важные процессы необходимые для правильного функционирования любой информационной системы. Сбор конфигурационных файлов и их восстановление для каждого устройства по отдельности не эффективно и может занимать существенное количество времени, в том числе, влияя на временные метрики системы, такие как время восстановления. От правильной настройки и сохранения конфигураций зависит стабильность работы сети, безопасность, а также возможность быстрого восстановления после сбоев и чрезвычайных происшествий. Поэтому целесообразно хранить и производить управление файлами конфигурации в одном месте. Для реализации можно воспользоваться протоколом TFTP.

На кафедре «Сетевые информационные технологии и сервисы» (СИТиС) Московского технического университета связи и информатики (далее – кафедра) уже реализована система сбора и хранения конфигураций на базе TFTP сервера.

Система архивации кафедры состоит из следующих элементов:

1. TFTP сервер – Microsoft Windows Server 2003 с установленным TFTP клиентом
2. Роутер Huawei Quidway AR28-10 Router
3. Роутер xDSL modem PARADYNE 6212
4. Коммутатор Huawei Quidway S3928-EI Switch
5. Мультиплексор xDSL DSLAM MA5105
6. Мультимедиа-сервер под управлением Microsoft Windows Server 2003

В систему сбора и хранения конфигураций включены устройства, конфигурации которых можно настроить и которые имеют большую важность и сложность восстановления.

В контексте активного импорта замещения в России, отечественные разработчики столкнулись с потребностью разработки операционных систем, которые не только заменят зарубежные аналоги, но и предоставят российским пользователям возможность воспользоваться отечественным программным обеспечением.

В настоящее время кафедра активно приступает к переводу систем под управление операционной системы "РЕД ОС".

Цель данной статьи заключается в проверке совместимости протокола TFTP с операционной системой "РЕД ОС" с последующим написанием нового TFTP-сервера, который был бы аналогичен существующему на кафедре, не уступая ему по функциональности и совместимости с другими серверами на кафедре.

Функциональные особенности TFTP

TFTP (англ. Trivial File Transfer Protocol) – это простой протокол передачи данных, основным назначением которого является обеспечение загрузки бездисковых рабочих станций, загрузки обновлений и конфигураций в сетевые устройства.

Протокол TFTP – протокол прикладного уровня модели OSI (Open System Interconnection) и описан в стандарте RFC 1350 (STD33). Для передачи сообщений TFTP используется протокол UDP (User Datagram Protocol) и по умолчанию слушает 69 порт. Форматы сообщений протокола TFTP представлен на рисунке 1.



Рисунок 1. Форматы TFTP сообщений.

Формат пакета сообщения TFTP протокола зависит от типа пакета (opcode), который указывается в первом поле (заголовок) и занимает 2 байта.

Первое поле может принимать следующие значения:

- Read Request (RRQ 1) – запрос на чтение файла.
- Write Request (WRQ 2) – запрос на запись файла.
- Data (DATA 3) – данные, передаваемые через TFTP.
- Acknowledgment (ACK 4) – подтверждение пакета.
- Error (ERR 5) – ошибка.
- Option Acknowledgment (OACK 6) – подтверждение опций (RFC 2347).

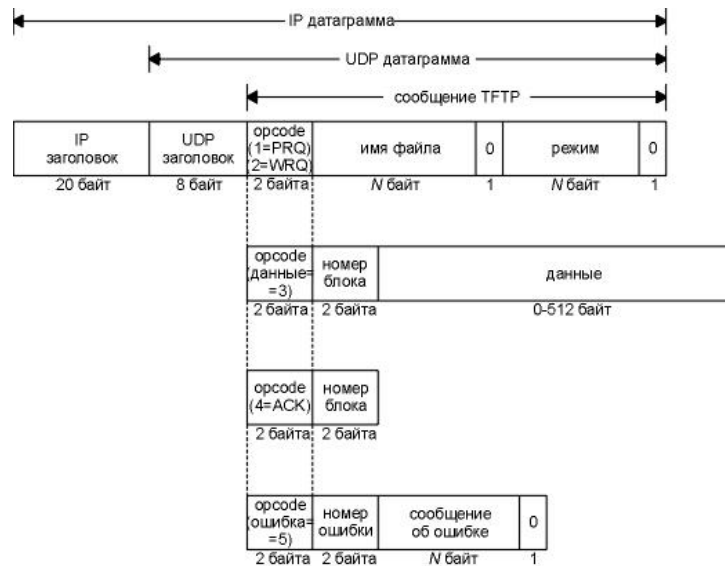
В случае запроса на запись и запроса на чтение (opcode=1/2 RRQ/WRQ) формат пакетам имеет следующий вид (рис. 2).



Рисунок 2. Формат сообщения при запросе на запись или чтение файла (RRQ/WRQ).

Вторым полем в случае отправки RRQ/WRQ в TFTP-пакете идёт имя файла, который представляет собой строку в кодировке ASCII (TFTP не устанавливает строгих ограничений на размер имени файла. Фактический размер имени файла в TFTP зависит от реализации конкретного сервера или клиента.)

Третьим полем идёт разделительный байт, обозначающий конец строки предыдущего поля.

Далее идёт поле, описывающее режим передачи, который представляет собой ASCII строку, которая может принимать одно из следующих значений:

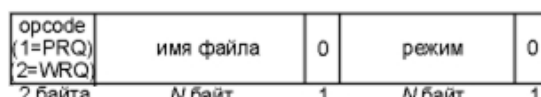
- **Netascii** (или "ASCII") – режим предназначен для текстовых данных в формате ASCII. В этом режиме сервер и клиент должны осуществлять конвертацию между стандартом ASCII на сервере и локальным форматом текста на клиенте, чтобы обеспечить корректную передачу текстовых файлов между различными операционными системами.
- **Octet** (или "binary") – этот режим используется для передачи двоичных (бинарных) данных, таких как исполняемые файлы или изображения. В режиме "octet" данные передаются без изменений, без какой-либо дополнительной обработки.
- **Mail** – режим "mail" ранее использовался для обмена текстовыми данными в формате "netascii". Однако, данный режим считается устаревшим и не рекомендуется для использования в современных реализациях TFTP.

Допускается использование любой комбинации строчных и прописных букв.

Последним четвертым полем идёт завершающий байт.

Также в стандарте RFC 2347 предусмотрено расширение, добавляющие опции к окончанию RPQ и WRQ пакетам, имеющие следующий формат, изображённый на рисунке 3.



Рисунок 3. Формат опций RRQ и WRQ сообщений.

Поле код опции и значение опции представляет собой ASCII строки.

Опций может быть несколько. Тогда они будут следовать друг за другом. Порядок опций не важен. В ответ на RRQ (или WRQ) с опциями, сервер должен прислать OACK со списком опций, которые сервер принял. Возможные опции представлены в Таблице 1.

Таблица 1

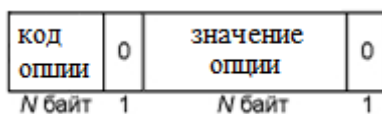
Опции RRQ/WRQ.

Название	Стандарт	Код опции	Описание
Размер блока	RFC 2348	blksize	В качестве значения опции идёт число, принимающее значение от 8 до 65464, обозначающее размер блока.
Интервал повторной передачи (Timeout)	RFC 2349	timeout	В качестве значения опции идёт число, принимающее значение от 1 до 255, обозначающее время ожидания перед повторной передачей блока в секундах.
Размер файла	RFC 2349	tsize	В качестве значения опции идёт число, обозначающее размер передаваемого файла в байтах.

В случае отправки данных (opcode=3 DATA) формат сообщения TFTP протокола имеет следующий вид (рис. 4).



Рисунок 4. Формат сообщения при передаче данных (DATA).

В DATA пакете во втором поле указывается номер блока данных, начиная с единицы, и каждый новый блок данных увеличивается на единицу.

Третьим полем идут данные, размер которых может быть от 0-512 байт. Если размер блока 512, то это означает, что это не последний блок в передаче. Если же размер блока от 0 до 511 – это сигнализирует о том, что этот пакет данных является последним.

В случае получения DATA пакета отправляется ACK (орcode=4) пакет, означающий успешную доставку файла. Формат сообщения данного сообщения имеет структуру, представленную на рисунке 5.



Рисунок 5. Формат сообщения подтверждения пакета (ACK).

В ACK пакете во втором поле указывается номер полученного блока данных.

Пакет сообщения об ошибке (орcode=5 ERR) имеет следующий формат, изображенный на рисунке 6.

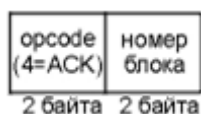

Рисунок 6. Формат сообщения об ошибке (ERR).

Вторым полем идёт номер ошибки, кодирующийся двумя байтами. Код ошибки может принимать одно из значений, перечисленных в STD 33 (за исключением кода 8 — он описан в RFC 2347). Список возможных ошибок представлен в Таблице 2.

Таблица 2

Возможные коды ошибок при работе с TFTP.

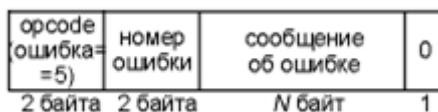
Код ошибки	Описание
0	Нет определенного кода, см. текст ошибки
1	Файл не найден
2	Доступ запрещен
3	Невозможно выделить место на диске
4	Некорректная TFTP-операция
5	Неправильный Transfer ID
6	Файл уже существует
7	Пользователь не существует
8	Неправильная опция

Третьим полем идёт описание ошибки в виде ASCII строки, за которым идёт четвертое поле с завершающим байтом, обозначающим конец строки предыдущего поля.

Процесс передачи данных через TFTP

Любая передача начинается с запроса на чтение или запись файла, который также служит запросом на установление соединения. Если сервер удовлетворяет запрос, соединение открывается, и файл отправляется блоками фиксированной длины в 512 байт. Каждый пакет данных содержит один блок данных и должен быть подтвержден пакетом подтверждения, прежде чем можно отправить следующий пакет. Пакет данных размером менее 512 байт

сигнализирует завершение передачи. Если пакет теряется в сети, предполагаемый получатель ожидает и может повторно передать свой последний пакет (который может быть данными или подтверждением), вызывая тем самым повторную отправку утраченного пакета отправителем. Отправитель должен хранить только один пакет для повторной передачи, так как последовательное подтверждение гарантирует, что все более старые пакеты получены. Обратите внимание, что обе машины, участвующие в передаче, считаются отправителями и получателями. Одна отправляет данные и получает подтверждения, а другая отправляет подтверждения и получает данные.

Большинство ошибок приводят к завершению соединения. Ошибку сигнализирует отправка пакета ошибки. Этот пакет не подтверждается и не повторяется (т.е. сервер TFTP или пользователь может завершиться после отправки сообщения об ошибке), поэтому другой конец соединения может его не получить. Поэтому таймауты используются для обнаружения завершения, когда пакет ошибки потерян. Ошибки вызываются тремя типами событий: невозможность удовлетворить запрос (например, файл не найден, нарушение доступа или отсутствие такого пользователя), получение пакета, который не может быть объяснен задержкой или дублированием в сети (например, неправильно сформированный пакет), и утрата доступа к необходимому ресурсу (например, заполненный диск или отказ в доступе во время передачи).

TFTP распознает только одно условие ошибки, которое не вызывает завершение – неверный порт отправителя полученного пакета. В этом случае отправляется пакет ошибки обратному хосту.

После получения запроса RRQ сервер сразу посылает в качестве подтверждения пакет с данными и с ID пакета, равным единице. В WRQ в качестве подтверждения используется ACK с ID, равным нулю. Всего по TFTP можно передать 32 МБ ($65536 * 512 / 1024^2$), однако, из-за использования знакового `int` вместо беззнакового, размер подтверждения ограничен 16 мегабайтами. Однако если клиент и сервер поддерживают расширения протокола RFC 2347 и RFC 2348, то максимальный размер передаваемого файла увеличивается до 4 ГБ.

Функциональные возможности РЕД ОС

РЕД ОС является многопользовательской, многозадачной ОС, которая предоставляет платформу унифицированной функциональной универсальной доверенной среды для выполнения прикладного программного обеспечения, которая соответствует требованиям российского законодательства, в частности, постановлениям Правительства Российской Федерации № 1236 от 16.11.2015 и № 325 от 23.03.2017. РЕД ОС может обеспечивать обслуживание от одного до нескольких пользователей одновременно. После успешного входа в систему пользователи имеют доступ в главную вычислительную среду, позволяющую запускать пользовательские приложения, создавать и получать доступ к файлам, задавать директивы пользователя на уровне оболочки командного процессора. РЕД ОС предоставляет адекватные механизмы для разграничения пользователей и защиты их данных. Использование привилегированных команд ограничено и доступно только административным пользователям.

РЕД ОС состоит из набора компонентов, предназначенных для реализации функциональных задач, необходимых пользователям (должностным лицам для выполнения определённых должностными инструкциями повседневных действий), и поставляется в виде дистрибутива и комплекта эксплуатационной документации. В структуре РЕД ОС можно выделить следующие функциональные элементы:

- ядро ОС;
- системные библиотеки;
- встроенные средства защиты информации (КСЗ);
- системные приложения;
- программные серверы;
- прочие серверные программы;
- интерактивные рабочие среды и командные интерпретаторы;

- прочие системные приложения.

Комплекс встроенных средств защиты информации является принадлежностью операционной среды РЕД ОС и неотъемлемой частью ядра ОС и системных библиотек.

Ориентированная на работу в сетевых средах, РЕД ОС взаимодействует с другими экземплярами РЕД ОС, а также с совместимыми серверными и клиентскими системами в рамках управляемого домена. Конфигурация всех этих систем подчиняется общей политике безопасности.

РЕД ОС – составной программный продукт, построен на пакетной базе RPM-формата, соответствует требованиям POSIX и LSB 4.1 (Linux Standard Base).

К прочим серверным программам относятся программы, предоставляющие пользователю различные услуги по обработке, передаче, хранению информации (серверы протоколов, почтовые серверы, серверы приложений, серверы печати и прочие).

Функциональная схема системы архивирования кафедры с реализацией протокола TFTP

Кафедра СИТиС находится в лабораторном корпусе главного здания Московского технического университета связи и информатики и состоит из 5 аудиторий: Л-205 – Л213. Схема системы архивирования кафедры состоит из сетевых устройств, которые требуют архивации и конфигурирования (рис. 7).



Рисунок 7. Схема системы архивации кафедры.

В систему сбора и хранения конфигураций включены устройства, конфигурации которых можно настроить и которые имеют большую важность и сложность восстановления.

Конфигурация коммутатора Nortel Baystack 350-24 не собирается, так как он не является программируемым. Сетевые устройства, расположенные в аудиториях Л-205 и Л-211 имеют большую значимость для работы сети и хранят в себе множество настроек, поэтому требуют резервной копии конфигураций.

Сервер мультимедиа так же хранит в себе множество настроек для передачи мультимедиа. При их потере, восстановить их представляется сложной задачей.

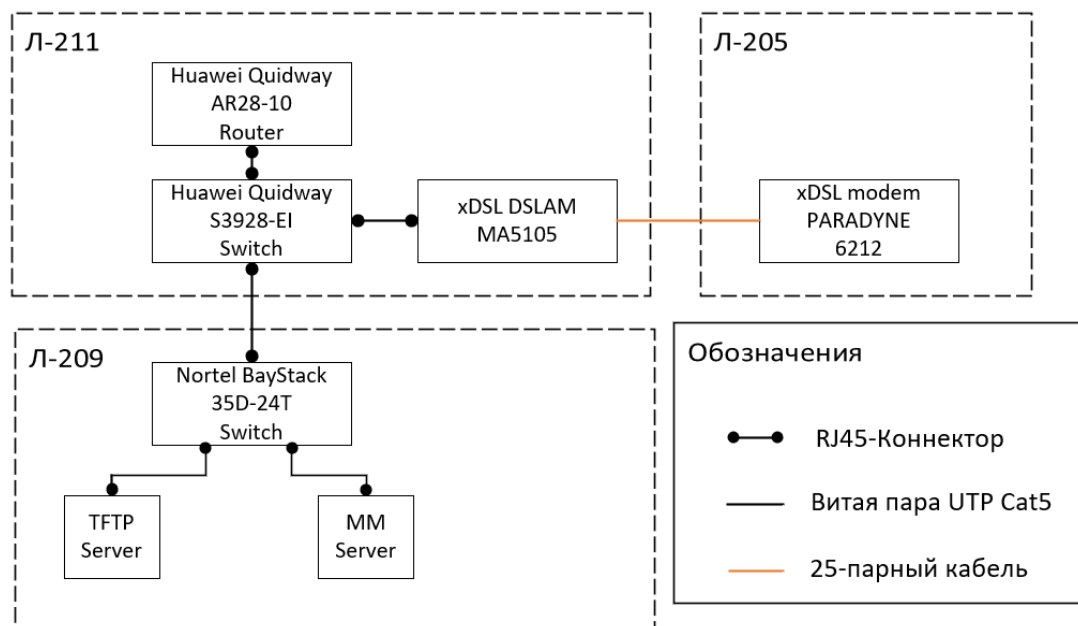
Таким образом система архивации включает в себя:

- TFTP сервер – Microsoft Windows Server 2003 с установленным TFTP клиентом
- Роутер Huawei Quidway AR28-10 Router
- Роутер xDSL modem PARADYNE 6212

- Коммутатор Huawei Quidway S3928-EI Switch
- Мультиплексор xDSL DSLAM MA5105
- Мультимедиа-сервер под управлением Microsoft Windows Server 2003

Предполагается, что все вышеуказанные серверы перейдут под управление РЕД ОС.

Критерии совместимости TFTP с РЕД ОС

В настоящий момент операционная система РЕД ОС не имеет собственного клиента TFTP. Поэтому стоит задача проверить совместимость РЕД ОС.

TFTP-клиент обычно является небольшим и простым по функционалу программным обеспечением. Однако, в общих чертах, вот основные требования к системе для TFTP-клиента.

Поскольку система РЕД ОС построена на ядре Linux и имеет архитектуру, поддерживаемую TFTP клиентом (x86-64 x86), а также система поддерживает прочие распространённые серверные приложения и программы. К прочим серверным программам относятся программы, предоставляющие пользователю различные услуги по обработке, передаче, хранению информации (серверы протоколов, почтовые серверы, серверы приложений, серверы печати и прочие). В том числе РЕД ОС поддерживает работу более сложного протокола такого как FTP.

Исходя из этих данных, высока вероятность полной совместимости TFTP клиента с операционной системой РЕД ОС, но тем не менее, требуется практическая проверка совместимости и корректной работы протокола.

Выводы

TFTP клиент с большей вероятностью совместим с системой РЕД ОС, но, тем не менее, необходима практическая реализация TFTP сервера на базе РЕД ОС. К тому же для РЕД ОС возможно потребуется разработка специализированного клиента RSTFTP, для удовлетворения специфических требований РЕД ОС.

В ходе написания статьи были рассмотрены основные характеристики протокола TFTP и его особенности в реализации в отечественной операционной системе РЕД ОС. Были изучены функциональные возможности данного протокола в соответствии с установленными стандартами RFC. Проанализированы возможности отечественной операционной системы и её взаимодействие с программным обеспечением от иностранных и отечественных разработчиков.

В условиях напряженной геополитической обстановки многие ИТ-компании сталкиваются с вызовом найти отечественные и независимые аналоги зарубежных технологий. Ограничения и санкции усиливают потребность в разработке внутренних альтернатив, что способствует поиску независимых решений и стимулирует развитие отечественного программного обеспечения.

На основании изученного материала и проведенных исследований представляется целесообразным начать работу по внедрению РЕД ОС на устройствах и серверах кафедры и написанию нового TFTP-сервера.

1. Беленькая М.Н., Малиновский С.Т., Яковенко Н.В., Администрирование в информационных системах. Учебное пособие для вузов. – М.: Горячая линия – Телеком, 2021. – 400 с.
2. Докучаев В.А., Беленькая М.Н., Яковенко Н.В. Основы сетевых технологий и высокоскоростной передачи данных: Учебное пособие/ МТУСИ. - М., 2009. - 20 с.
3. RFC1350 – The TFTP Protocol Web: <https://datatracker.ietf.org/doc/html/rfc1350>
4. RFC2347 – TFTP Option Extension [Электронный ресурс]: <https://datatracker.ietf.org/doc/html/rfc2347>
5. RFC2348 – TFTP Blocksize Option [Электронный ресурс]: <https://datatracker.ietf.org/doc/html/rfc2348>
6. RFC2349 – TFTP Timeout Interval and Transfer Size Options [Электронный ресурс]: <https://datatracker.ietf.org/doc/html/rfc2349>
7. Стивенс У.С., Протоколы TCP/IP, Том 1: Практическое руководство, 1994 – 576 с.
8. Microsoft Windows Server 2003 R2. [Электронный ресурс]: <https://www.microsoft.com/Rus/Windowsserver2003>
9. РЕД ОС. [Электронный ресурс]: <https://redos.red-soft.ru/base>



Сборник научных трудов по результатам международной
XLII научно-практической конференции

НАУКА РОССИИ: ЦЕЛИ И ЗАДАЧИ

5 апрель 2024, Севастополь

Подписано в печать 31.03.2024. Тираж 400 экз.
Формат.60x841/16. Объем уч.-изд. л.3,45
Отпечатано в типографии Научный центр «LJournal»
Главный редактор: Иванов Владислав Вячеславович