

Научный центр «LJournal»

Рецензируемый научный журнал

ТЕНДЕНЦИИ РАЗВИТИЯ НАУКИ И ОБРАЗОВАНИЯ

№113, Сентябрь 2024
(Часть 4)



Самара, 2024

T33

Рецензируемый научный журнал «Тенденции развития науки и образования» №113, Сентябрь 2024 (Часть 4) - Изд. Научный центр «LJournal», Самара, 2024 – 160 с.

doi: 10.18411/trnio-09-2024-p4

Тенденции развития науки и образования - это рецензируемый научный журнал, который в большей степени предназначен для научных работников, преподавателей, доцентов, аспирантов и студентов высших учебных заведений как инструмент получения актуальной научной информации.

Периодичность выхода журнала – ежемесячно. Такой подход позволяет публиковать самые актуальные научные статьи и осуществлять оперативное обнародование важной научно-технической информации.

Информация, представленная в сборниках, опубликована в авторском варианте. Орфография и пунктуация сохранены. Ответственность за информацию, представленную на всеобщее обозрение, несут авторы материалов.

Метаданные и полные тексты статей журнала передаются в наукометрическую систему ELIBRARY.

Электронные макеты издания доступны на сайте научного центра «LJournal» - <https://ljournal.org>

© Научный центр «LJournal»
© Университет дополнительного
профессионального образования

УДК 001.1
ББК 60

РЕДАКЦИОННАЯ КОЛЛЕГИЯ

Чернопятов Александр Михайлович

Кандидат экономических наук, Профессор

Царегородцев Евгений Леонидович

Кандидат технических наук, доцент

Пивоваров Александр Анатольевич

Кандидат педагогических наук

Малышкина Елена Владимировна

Кандидат исторических наук

Ильющенко Дмитрий Павлович

Кандидат технических наук

Дробот Павел Николаевич

Кандидат физико-математических наук, Доцент

Божко Леся Михайловна

Доктор экономических наук, Доцент

Бегидова Светлана Николаевна

Доктор педагогических наук, Профессор

Андреева Ольга Николаевна

Кандидат филологических наук, Доцент

Абасова Самира Гусейн кызы

Кандидат экономических наук, Доцент

Попова Наталья Владимировна

Кандидат педагогических наук, Доцент

Ханбабаева Ольга Евгеньевна

Кандидат сельскохозяйственных наук, Доцент

Вражнов Алексей Сергеевич

Кандидат юридических наук

Ерыгина Анна Владимировна

Кандидат экономических наук, Доцент

Чебыкина Ольга Альбертовна

Кандидат психологических наук

Левченко Виктория Викторовна

Кандидат педагогических наук

Петраш Елена Вадимовна

Кандидат культурологии

Романенко Елена Александровна

Кандидат юридических наук, Доцент

Мирошин Дмитрий Григорьевич

Кандидат педагогических наук, Доцент

Ефременко Евгений Сергеевич

Кандидат медицинских наук, Доцент

Шалагинова Ксения Сергеевна

Кандидат психологических наук, Доцент

Катермина Вероника Викторовна

Доктор филологических наук, Профессор

Полицинский Евгений Валериевич

Кандидат педагогических наук, Доцент

Жичкин Кирилл Александрович

Кандидат экономических наук, Доцент

Пузыня Татьяна Алексеевна

Кандидат экономических наук, Доцент

Ларионов Максим Викторович

Доктор биологических наук, Доцент

Афанасьева Татьяна Гавриловна

Доктор фармацевтических наук, Доцент

Байрамова Айгюн Сеймур кызы

Доктор философии по техническим наукам

Лыгин Сергей Александрович

Кандидат химических наук, Доцент

Заломнова Светлана Петровна

Кандидат педагогических наук, Доцент

Биймурсаева Бурулбубу Молдосалиевна

Кандидат педагогических наук, Доцент

Радкевич Михаил Михайлович

Доктор технических наук, Профессор

Гуткевич Елена Владимировна

Доктор медицинских наук

Матвеев Роман Сталинарьевич

Доктор медицинских наук, Доцент

Шамутдинов Айдар Харисович

Кандидат технических наук, Профессор

Найденев Николай Дмитриевич

Доктор экономических наук, Профессор

Романова Ирина Валентиновна

Кандидат экономических наук, Доцент

Хачатурова Карине Робертовна

Кандидат педагогических наук

Кадим Мундер Мулла

Кандидат филологических наук, Доцент

Григорьев Михаил Федосеевич

Кандидат сельскохозяйственных наук

СОДЕРЖАНИЕ

РАЗДЕЛ VIII. ПОЛИТИЧЕСКИЕ НАУКИ	8
Тан Ц. Публичная дипломатия и построение имиджа государства в эпоху новых медиа	8
Упоров И.В. Особенности эволюционно-революционного развития Европы и России: политико-правовой аспект	12
Упоров И.В. Политико-правовые особенности укрепления законности в период «оттепели»	16
Упоров И.В. Полномочия местной власти по важнейшим социальным направлениям на основе «сталинской» конституции	20
РАЗДЕЛ IX. ЯЗЫКОЗНАНИЕ И ЛИТЕРАТУРОВЕДЕНИЕ	26
Ачох Б.Д., Пшизова А.К. «Культурный» герой историко-героического фольклора Северного Кавказа	26
Ачох Б.Д., Пшизова А.К. Эпическое произведение как специфическая форма художественного воспроизведения человека	28
Вельдина Ю.В., Зайцева Е.А. Англоязычные заимствования в русском языке	31
Вельдина Ю.В., Мартынов К.С. Американизация русского языка	34
Демидова М.М. Сравнительный анализ словарных помет русского и английского языков	37
Печенюк А.Н. Формирование гражданской идентичности посредством изучения языковых особенностей художественных текстов о Великой Отечественной войне	41
Попова Ю.Н. Проблема идентичности в романе Дона Делилло «Весы»	44
Саньярова Р.Р., Кудакаев И.Г. Вербализация концепта йөрэк «сердце» в башкирской языковой картине мира	46
Чэнь Ю. Языковой стиль и повествовательные приемы в прозе Пушкина	49
Шарифуллина А.Д. Источники русской фразеологии	53
Шеряков Т.К. Типы и функции вторичной художественной условности в трилогии Ф. Пулмана «Темные начала»	55
РАЗДЕЛ X. ИСТОРИЯ И АРХЕОЛОГИЯ	59
Болдина В.А. «Операция Уран» как важный этап в обеспечении коренного перелома в Великой Отечественной Войне	59
Жегульская Т.Ю. Народные библиотеки в России в 1860-х – 90-х годах	61
Касимов Р.Н., Гафуров А.В. Поисковый отряд «Новый Феникс»: обзор освещения деятельности организации в научной литературе (1999-2021 гг.)	64
Упоров И.В. Законодательное формирование исполнения наказаний в начальный период советского государства	69
Упоров И.В. Меры по профилактике правонарушений среди несовершеннолетних в первые военные годы	74
Упоров И.В. Основные этапы деятельности главного управления лагерей: историко-правовой аспект	78

Уповор И.В. Расследование преступлений против государства в эпоху «дворцовых переворотов»	84
РАЗДЕЛ XI. НАУКИ О ЗЕМЛЕ	89
Агеев М.В. Сравнительная характеристика сельскохозяйственных угодий Республики Калмыкия и Астраханской области.....	89
Болдырев Г.В. Перспективы кольцевых структур Анабарского щита	91
Васильев А.Ю. Исследование особенностей современного воздействия антропогенной деятельности на почву г. Камызяк	95
Васильева В.Ю. Некоторые особенности проведения исследования особо охраняемых природных территорий с применением геоинформационных систем	98
Максимов Д.Н. Исследование современного антропогенного воздействия на почвенный покров.....	101
Митрофанов Н.М., Митрофанова Т.Ю. Теория развития центр-периферийной экономической географии. Опыт России и горных республик Средней Азии.....	103
Мулдагалиева М.К. Особенности воздействия ограничивающих факторов на рекреационную деятельность южных регионов России	115
Перхун А.К. Особенности воздействия атмосферных явлений на туризм и рекреационную деятельность в южных регионах России	117
Старцева А.В. Особенности восстановления экوفункционирования городской почвы на примере г. Астрахани	120
Фильберт Д.И. Особенности воздействия современного процесса загрязнения на окружающую среду Астраханской области	123
РАЗДЕЛ XII. ТЕЛЕКОММУНИКАЦИИ	126
Долбня А.А., Лабахуа К.Д. Правовое регулирование мобильных приложений в Российской Федерации.....	126
РАЗДЕЛ XIII. ФИЗИКА	128
Кошман В.С. Космологическая изменчивость пейзажа природы и уравнение связи массы Вселенной с ее объемом и временем	128
Плаксин М.И., Тен Г.Н. Колебательные и электронные спектры графеновых листов, легированных атомами Si.....	132
Плаксин М.И., Тен Г.Н. Электронные спектры композита хитозана с нанокластерами золота.....	135
Плаксин М.И., Тен Г.Н. Электронные спектры молекулярного переключателя на основе псевдоротахсана	138
РАЗДЕЛ XIV. МАТЕМАТИКА	142
Шабашов Е.В. SVD-разложение и оптимизация регрессии средствами Python	142

РАЗДЕЛ XV. ТРАНСПОРТ	147
Тулина А.В. О причинах возникновения заторов на автомобильных дорогах.....	147
Чихачев О.Е. Исследование некоторых самолётных систем Boeing-787 с точки зрения концепции более электрического воздушного судна.....	149
Чихачев О.Е. Исследование основных особенностей систем электрооборудования самолёта Boeing-787.....	152

РАЗДЕЛ VIII. ПОЛИТИЧЕСКИЕ НАУКИ

Тан Ц.

Публичная дипломатия и построение имиджа государства в эпоху новых медиа

Московский Государственный Университет
(Россия, Москва)

doi: 10.18411/trnio-09-2024-125

Аннотация

В данной статье рассматривается научная новизна публичной дипломатии и формирования имиджа страны в эпоху новых медиа, анализируется стратегия применения новых медиа в публичной дипломатии и их далеко идущее влияние на формирование имиджа страны. Исследование охватывает характеристики новых медиа, проблемы, успешные случаи и отражение неудач, а также прогнозирование будущих тенденций и предложения по контрмерам. На основе анализа примеров и прогнозирования тенденций в данной работе раскрывается, как новые медиа меняют ландшафт публичной дипломатии, и предлагаются такие стратегии, как усиление регулирования информации и углубление исследований в области кросс-культурной коммуникации. В основе исследования лежит рост новых медиа в контексте глобализации и информатизации, направленный на укрепление национальной "мягкой силы" и международного дискурса. Цель исследования - предоставить теоретическую справку и практическое руководство для правительства, СМИ и всех слоев общества, совместно содействовать инновациям и развитию публичной дипломатии в эпоху новых медиа, а также способствовать позитивному формированию и распространению национального имиджа.

Ключевые слова: эпоха новых медиа, публичная дипломатия, формирование национального имиджа, информационное регулирование, межкультурная коммуникация.

Abstract

This article examines the scientific novelty of public diplomacy and building a country's image in the era of new media, analyzes the strategy of applying new media in public diplomacy and their far-reaching impact on building a country's image. The study covers the characteristics of new media, challenges, success cases and reflection of failures, as well as prediction of future trends and suggestions for countermeasures. Through case analysis and trend forecasting, this paper reveals how new media are changing the landscape of public diplomacy and suggests strategies such as strengthening information regulation and deepening cross-cultural communication research. The study is based on the rise of new media in the context of globalization and informatization to enhance national soft power and international discourse. This study aims to provide theoretical references and practical guidance for the government, media and all walks of life, and jointly promote the innovation and development of public diplomacy in the era of new media, so as to contribute to the positive formation and dissemination of national image.

Keywords: new media era, public diplomacy, national image formation, information regulation, intercultural communication.

Введение

На волне глобализации и информатизации стремительный рост новых медиа не только изменил структуру распространения информации, но и оказал глубокое влияние на практику и эффект публичной дипломатии. Благодаря своей уникальной оперативности, интерактивности

и широте охвата, новые медиа предоставили правительствам беспрецедентную арену для международных обменов, расширив границы публичной дипломатии и разнообразив ее средства.[1] Эти изменения особенно важны для формирования имиджа страны, что требует от правительств не только внимания к традиционным дипломатическим каналам, но и более искусного использования новых медиа, чтобы показать стиль страны в более близком к народу и более ярком виде, а также укрепить мягкую силу страны и право на международный дискурс.

Всесторонне обсудить стратегию применения новых медиа в публичной дипломатии и их далеко идущее влияние на формирование имиджа страны. Систематически анализируя характеристики, проблемы и возможности новых медиа и сочетая их с конкретными примерами, он показывает, как новые медиа могут стать новой позицией для формирования национального имиджа. В то же время в статье представлено основное содержание исследования, включая конкретное применение новых медиа в публичной дипломатии, анализ стратегии формирования национального имиджа, прогноз будущих тенденций развития и т.д.

Характеристики и задачи публичной дипломатии в эпоху новых медиа

В эпоху новых медиа публичная дипломатия демонстрирует такие отличительные черты, как оперативность, интерактивность и разнообразие. Непосредственность выражается в беспрецедентной скорости распространения информации, которая позволяет голосу страны быстро пересекать границы и напрямую доходить до глобальной аудитории.[2] Интерактивность разрушает режим односторонней связи традиционной дипломатии, и диалог между правительством и народом, а также между странами становится более частым и глубоким, что повышает чувство участия и эффективность публичной дипломатии. В то же время диверсификация новых медиаплатформ способствовала диверсификации форм публичной дипломатии, а интеграция видео, аудио, графики и других медиаформ сделала представление национального имиджа более объемным и ярким.

Однако новая медиасреда принесла и множество проблем. Проблема достоверности распространяемой информации становится все более актуальной, а ложная информация и вводящий в заблуждение контент распространяются в Интернете, негативно влияя на имидж страны и общественное восприятие. Кроме того, усложнилось поле общественного мнения, и игры, в которые играют различные группы интересов в киберпространстве, привели к тому, что публичная дипломатия столкнулась с более сложной средой общественного мнения.[3] По-прежнему существуют препятствия для межкультурной коммуникации, а различия в языке, культуре и ценностях могут привести к искажениям и недопониманию при передаче информации, что негативно сказывается на эффективности публичной дипломатии. Поэтому при использовании новых медиа для публичной дипломатии необходимо столкнуться с этими проблемами и принять эффективные меры для их решения.

Стратегии применения новых медиа в публичной дипломатии

Стратегии применения новых медиа в публичной дипломатии разнообразны и инновационны, среди них особенно важно использование платформ социальных сетей. Правительство может публиковать авторитетную информацию в социальных сетях через официальные аккаунты, своевременно реагировать на международные проблемы, повышать прозрачность и достоверность информации.[4] В то же время оно может тщательно планировать дискуссии по темам, чтобы направлять позитивное общественное мнение и демонстрировать открытость и толерантность страны. Используя интерактивные функции социальных медиа, он укрепляет связь с общественностью, собирает отзывы, создает основу общественного мнения для формирования политики и еще больше сокращает дистанцию между государством и обществом.

Кроме того, инновации в области мультимедийного контента также являются важной стратегией публичной дипломатии в эпоху новых медиа. Такие мультимедийные формы, как

видео, аудио и прямые трансляции, с их интуитивностью, живостью и интерактивностью, стали эффективными инструментами для передачи образа страны и рассказа ее истории. Благодаря созданию высококачественных мультимедийных материалов, таких как документальные фильмы, короткие видеоролики и прямые трансляции мероприятий, демонстрируются достижения страны в области природных ландшафтов, истории и культуры, общества и жизнедеятельности людей, что способствует более глубокому пониманию и идентификации страны международным сообществом.

Международное сотрудничество и связь - неотъемлемая часть публичной дипломатии в эпоху новых медиа. С помощью новой медиаплатформы правительства могут укреплять сотрудничество с другими странами, международными организациями и гражданским обществом, совместно планировать мероприятия по трансграничному и межкультурному обмену, делиться опытом управления, содействовать культурным обменам и взаимопониманию.[5] Совместно публикуя информацию и организуя онлайн-мероприятия, мы создали синергию для усиления международной коммуникационной мощи и влияния на имидж страны. Такое международное сотрудничество и связи не только способствуют укреплению взаимопонимания и дружбы между странами, но и эффективно решают транснациональные проблемы и совместно содействуют построению сообщества человеческой судьбы.

Анализ примеров формирования национального имиджа в эпоху новых медиа

Успешные и неудачные примеры формирования национального имиджа в эпоху новых медиа дают нам ценный опыт и уроки. Если взять в качестве примера успешные примеры, то правительство одной страны эффективно повысило восприятие и доброжелательность международного сообщества по отношению к стране, умело используя социальные медиаплатформы, такие как Twitter и Facebook (деятельность организации Meta Platforms Inc, ее продуктов Instagram и Facebook запрещена в Российской Федерации), для регулярной публикации высококачественного контента, включая основные моменты развития страны, ее культурные особенности и реальное лицо жизни ее народа.[6] В то же время страна запланировала ряд креативных и заразных рекламных акций, с использованием коротких видеороликов, прямых трансляций и других форм новых медиа, которые успешно привлекли внимание и участие нетизенов со всего мира и способствовали формированию позитивного, открытого и толерантного образа страны. Эти кампании успешно привлекли внимание и участие мировых нетизенов и способствовали формированию позитивного, открытого и толерантного имиджа страны. Ключ к успеху этих кампаний - в точном определении целевой аудитории, разработке дифференцированных коммуникационных стратегий и акценте на взаимодействии и обратной связи с аудиторией.

Однако не всегда создание национального имиджа в эпоху новых медиа проходит гладко. Случаи неудач также заслуживают нашего глубокого осмысления. Отсутствие прозрачности в распространении информации некоторыми странами привело к распространению ложной информации, что нанесло серьезный ущерб их национальному имиджу. Кроме того, стиль общения некоторых стран на новых медиаплатформах отличается жесткостью и отсутствием близости, что затрудняет их взаимодействие с международным сообществом.[7] Причины этих неудач в основном кроются в недостаточном понимании особенностей новых медиа, неправильной реализации стратегий и отсутствии эффективных механизмов реагирования на кризисы. Поэтому извлечь из них уроки, усилить информационное регулирование, улучшить коммуникативные навыки и усовершенствовать систему кризисных коммуникаций, чтобы лучше использовать новые медиа для формирования и распространения национального имиджа.

Перспективы и предложения по публичной дипломатии и формированию национального имиджа в эпоху новых медиа

В будущем новые медиа будут продолжать играть неизмеримую роль в публичной дипломатии и формировании имиджа страны. Благодаря постоянному развитию искусственного интеллекта, больших данных и других технологий публичная дипломатия сможет более точно определять целевую аудиторию и добиваться персонализированной

коммуникации.[8] В то же время диверсификация новых медиаплатформ и рост числа пользователей также будут способствовать разнообразному отображению и глубокому взаимодействию национального имиджа. Таким образом, можно предположить, что в будущем публичная дипломатия будет уделять больше внимания инновациям, улучшать качество контента, углублять диалог и сотрудничество с международным сообществом.

Учитывая особенности и вызовы эпохи новых медиа, в данной работе выдвигаются следующие предложения по противодействию:

Усилить контроль за информацией, чтобы обеспечить подлинность и авторитет национальной информации и предотвратить распространение ложной информации, наносящей ущерб имиджу страны.

Углубить исследования в области межкультурной коммуникации, понять потребности и привычки восприятия аудитории в различных культурных средах, повысить адаптивность и эффективность коммуникационного контента. В то же время мы будем укреплять международное сотрудничество и строить новые мосты для международного сотрудничества и обмена через новую медиаплатформу, чтобы совместно решать глобальные проблемы и повышать международное признание и влияние национального имиджа.

Выращивать команду талантов публичной дипломатии, обладающих новой медиаграмотностью и навыками межкультурной коммуникации, чтобы обеспечить надежную гарантию талантам в формировании национального имиджа в эпоху новых медиа.

Заключение

Подводя итог, можно сказать, что в данной статье подробно рассматриваются особенности и проблемы публичной дипломатии в эпоху новых медиа, а также ее ключевая роль в формировании имиджа страны. На примере конкретных примеров, новые медиа стали для страны важным окном для демонстрации себя и общения с миром, и в то же время выявляем проблемы, связанные с достоверностью информации, сложностью общественного мнения и препятствиями для кросс-культурной коммуникации. Перед лицом этих проблем в данной работе выдвигаются предложения по противодействию, такие как усиление регулирования информации, углубление исследований в области межкультурной коммуникации и укрепление международного сотрудничества, с целью обеспечить эффективный путь для публичной дипломатии в эпоху новых медиа.

Новые медиа не только изменили способ и скорость распространения информации, но и оказали глубокое влияние на создание и распространение национального имиджа. Они предоставляют стране более разнообразные, прямые и интерактивные каналы для демонстрации собственного очарования и ценности, и в то же время требуют от страны более открытого, прозрачного и инклюзивного отношения к международному сообществу. Поэтому использование возможностей новой медиа-эпохи имеет огромное значение для укрепления "мягкой силы" страны и усиления ее международного влияния.

1. Красникова, Е. В. О некоторых особенностях формирования понятий «публичная дипломатия» и «имидж государства» // Актуальные проблемы гуманитарных и естественных наук. 2014. № 12(2). С. 307-312.
2. Глебов, М. С. Элементы и механизмы новой публичной дипломатии во внешней политике государства // Государственное управление. Электронный вестник. 2018. №. 68. С. 75-293.
3. Айвазян, Л. Имидж страны и международные отношения: атмосфера XXI века // 21-й век 2010. № 2 (14). С. 41-56.
4. Надежкина, Е. С. Имидж России в китайских «новых медиа»: репрезентация России на платформе Baidu. Com // Человек и культура. 2010. №(5). С. 40-50.
5. Василенко, И. А. Имидж России: концепция национального брендинга // Контуры глобальных трансформаций: политика, экономика, право. 2012. № 5(24). С. 66-78.
6. Попцов, Д. А. «Мягкая сила» публичной дипломатии в контексте современных информационных коммуникаций // Вопросы управления. 2020. № 3 (64). С. 20-30.
7. Васильева, Е. Н., & Ищенко, Е. А. Роль институтов публичной дипломатии в современных международных отношениях. Вестник Тверского государственного университета // Серия: Филология. 2019. № 3. С. 141-146.
8. Надежкина, Е. С. Изучение китайских социальных медиа-площадок и микроблогов в контексте публичной дипломатии // Коммуникология. № 8(1). С. 167-179.

Упоров И.В.

**Особенности эволюционно-революционного развития Европы и России:
политико-правовой аспект**

*Краснодарский университет МВД России
(Россия, Краснодар)*

doi: 10.18411/trnio-09-2024-126

Аннотация

Ретроспективный взгляд в историю человечества показывает, что процесс развития сформированных когда-то и получивших стабильность государств в современном их очертании (начиная с эпохи Нового времени) был очень противоречивым с точки зрения эволюционно-революционных факторов. Так, одни государства проходят свой исторический путь без коренных общественно-экономических преобразований (Швеция, Швейцария, Норвегия, Бразилия, Египет и др.), а в других странах имели место революционные преобразования социальных отношений (Россия, Китай, Иран, Куба и др.). В статье сопоставляется развитие двух категорий государств, в которых, как представляется, наиболее выражены указанные факторы. Первую категорию представляет группа западноевропейских государств, где уже длительное время остаются неизменными институты, которые определяют общественную жизнь, то есть, явно преобладает эволюционное развитие. Вторую категорию представляет Россия, где в разные исторические периоды имеют место непрерывные попытки революционного толка разного масштаба с целью изменить ситуацию в стране к лучшему (в понимании организаторов такого рода событий), в том числе имел место мега-революции (1917 и 1991 гг.). Автор обосновывает причины данного явления, показывается до сих существующая неопределенность стратегии дальнейшего общественно-государственного развития, и над решением этой задачи необходимо приложить усилия государственных и общественных структур.

Ключевые слова: революционно-эволюционный фактор, европейские страны, Россия, империя, социализм, государство, модернизация, народ, власть.

Abstract

A retrospective look into the history of mankind shows that the process of development of states that were once formed and gained stability in their modern outlines (starting from the New Time) was very contradictory from the point of view of evolutionary-revolutionary factors. Thus, some states go through their historical path without fundamental socio-economic transformations (Sweden, Switzerland, Norway, Brazil, Egypt, etc.), while in other countries there were revolutionary transformations of social relations (Russia, China, Iran, Cuba, etc.). The article compares the development of two categories of states in which, as it seems, the specified factors are most pronounced. The first category is represented by a group of Western European states, where the institutions that determine public life have remained unchanged for a long time, that is, evolutionary development clearly prevails. The second category is represented by Russia, where in different historical periods there have been continuous attempts of a revolutionary nature of varying scale in order to change the situation in the country for the better (in the understanding of the organizers of such events), including mega-revolutions (1917 and 1991). The author substantiates the reasons for this phenomenon, shows the still existing uncertainty of the strategy for further socio-state development, and it is necessary to make efforts of state and public structures to solve this problem.

Keywords: revolutionary-evolutionary factor, European countries, Russia, empire, socialism, state, modernization, people, power.

В истории цивилизации было немало революционных событий, при этом революции, как известно, предполагают кардинальные изменения в общественно-государственных устоях путем целенаправленных действий определенных политических сил. Любая революция, после слома старых устоев, переходит в стадию эволюции на новых устоях – до возможных новых

революций. При этом в разных странах-обществах имеется своя специфика. Например, в Англии, Франции и в целом в европейском западном мире, по сути, была одна целенаправленная революция – буржуазная (XVII-XVIII вв.), по канонам которой пока еще существует современный мир [1; 2] (именно поэтому в работе рассматриваются эволюционно-революционные изменения, начиная с эпохи Нового времени).

Однако здесь следует сделать существенную оговорку: буржуазные революции изменили лишь политико-государственную составляющую европейского общества, согласно которой главная власть сосредоточивалась уже не у монархов по наследственному принципу, а у избираемых народом и формируемых на основе его воли учреждений (парламенты, правительства, городские думы, мэры, суды и т.д.).

Вместе с тем остальные институты, которые составляли и составляют до сих пор фундамент общества, как были, так и остались (со всеми трансформациями в своем развитии): частная собственность, рыночная экономика, личная неприкосновенность, судебные гарантии, семейные и религиозные ценности и др. Нужно также учесть, что, например, в Англии уже с XIII в. начиналась парламентская власть [3], и король вынужден был прислушиваться к баронам как представителям общества, а в 1689 г. там же был издан знаменитый билль о правах.

В этой связи, по большому счету, есть основания полагать, что буржуазные революции не столь уж и революционно изменяли европейские общества (в отличие от политической надстройки государства), и даже можно говорить, хотя и с большой долей условности, что в Европе и революций-то не было – там как жили по изначально складывавшимся и сложившимся обычаям, закрепляемым законодательно по мере их общественной целесообразности, так и живут – с учетом, разумеется, неизбежно-временных изменений, под которые как раз и подпадают буржуазные революции (мы полагаем, в порядке гипотезы, что есть основания вести отсчет примерно с X в., когда стали формироваться публично-частные отношения, понятные и близкие по содержанию для нынешнего цивилизационного поколения).

А вот в российском государстве ситуация складывается иным образом. Здесь революции происходят сравнительно часто (разумеется, по историческому измерению), причем настолько, что их можно считать едва ли не обычным явлением российской действительности. Очевидно, по критериям революционности, в современном их понимании, первая революция в России была проведена при Петре I, который отказался от прежней домостроевской Московии и попытался внедрить в России многие элементы западной культуры при одновременном утверждении абсолютизма.

Петровские реформы проявлялось, в частности, в насаждении таких государственных органов, учреждений и должностных лиц, как Сенат, Синод, магистраты, коллегии, консилия министров, ратуши, бурмистры, обер-инспекторы, ассессоры и др., переносе на российскую землю заимствованных законодательных актов, установлении нового летоисчисления, определении четкого сословного деления, создании жестко контролируемого властью государственного капитализма и т.д., что в совокупности разительно отходило от обычаев предшествовавшего времени. Революционный характер петровских преобразований подчеркивал, в частности, С.М. Соловьев («история ни одного народа не представляет нам такого великого, многостороннего преобразования»), А.С. Пушкин характеризовал Петра I как «воплощение революции». По мнению Ю.П. Швеца, Петром I была осуществлена «успешная модернизация», основанием для которой стала «неудачная попытка реформирования страны по европейскому образцу» во время Русской смуты XVI-XVII вв. [4, с. 263]. Но есть и другие суждения – так, В.О. Ключевский считал, что реформы Петра I – это лишь продолжение предшествовавшего развития российского государства, где на фасаде менялись разве что названия тех же органов и учреждений при прежних их функциях, а Петербург – не что иное, как «великое кладбище для народа». В.В. Фортунатов отмечает, что европейская идея свободы личности, свободы совести не стала для Петра I путеводной, напротив, человек оставался в России «бесправным, беззащитным, букашкой перед произволом власти, чиновника, императора ... Реальным результатом петровских реформ стало создание полицейского,

деспотического государства» [5, с. 102]. Немало публикаций на этот счет и в последние годы [6; 7; 8 и др.].

Как видно, в начале XVIII в. имели место целенаправленные преобразования революционного масштаба, но оценки результатов - противоположные, хотя и при доминировании официально-позитивной, что видно, в частности, по учебникам, установке памятников Петру I. Такая же противоречивость наблюдается и при обращении ко всем другим попыткам модернизации в России. Так, существенные обновления общественных отношений предпринимались при Екатерине II (введение городского самоуправления, реорганизация суда, привнесение в общество элементов просвещения, провозглашение свободы предпринимательства и др.). Особо в исследуемом контексте следует упомянуть правление Александра I, имея в виду его намерение создать первую конституцию, так и оставшееся намерением, а также учреждение Госсовета, реформа в сфере образования и др. [9; 10]). Всем известны реформы либерального толка Александры II (крестьянская реформа 1861 г., судебная реформа 1864 г., земская реформа 1864 г., городская реформа 1870 г. и др.).

Однако все эти преобразования осуществлялись исключительно «сверху», без участия общества, значительная часть которого жила в параллельном с властью (государством) мире, без взаимного понимания, более того, со значительной долей взаимных неприятия и даже ненависти, что проявлялось в пугачевщине, восстании декабристов, терроре народовольцев, кровавом воскресенья начала XX в. и других протестно-карательных акциях.

Вероятно, это одна из важнейших причин, по которой указанные преобразования всегда начинались из благих намерений, но всегда заканчивались кризисными явлениями, побуждающими к новым преобразованиям, что не позволяло российскому обществу развиваться в условиях стабильности. Эта причина, в свою очередь, восходила к абсолютизации правящей элитой самодержавия как незыблемой основы российской государственности, и эту ценность власть отстаивала, не желая понять реалий своего времени, вплоть до отречения Николая II, когда в Основных государственных законах по-прежнему указывалась сформулированная еще Петром I норма о том, что «Императору Всероссийскому принадлежит Верховная Самодержавная власть. Повиноваться власти Его, не только за страх, но и за совесть, Сам Бог повелевает» [11].

Между тем как следствие такой позиции нарастал глубочайший общественный кризис, который разразился в 1917 г. сначала февральской революцией, знаменовавшей недолгий период переходной государственности [12], а затем социалистической революцией большевиков и установление новой советской власти, перевернувшей прежний общественный строй – «кто был никем, тот станет всем», «вся власть народу», «долой буржуазию!», в том числе теоретически обосновывалась и ставилась практически цель вообще упразднения государственных институтов общества [13], и т.п.

Но и эта грандиозная по масштабу революция несла в себе противоречия. Дело в том, что власть народа в ленинской теории концентрировалась в тезисе о «диктатуре пролетариата», который должен был повести в светлое будущее весь народ, а народ состоял прежде всего из крестьянства, но позицию этого «народа» - абсолютного большинства населения, революционеры сочли неверной, в отличие от позиции абсолютного меньшинства – пролетариата. И это несмотря на то, что на выборах в Учредительное собрание победили (62%) представители эсеров и других соцпартий, за которых больше всего отдали голосов как раз в сельской местности; большевики получили 25% голосов, в основном в крупных промышленных центрах [14, с. 26; 15, с. 37].

Но, будучи значительно более организованной политической силой, ведомой убежденными борцами за социализм как справедливое общество трудящихся (Ленин, Троцкий, Сталин и др.), большевики смогли взять реальную власть в стране. К этому нужно добавить решение советской власти отвергнуть практически все предшествующее законодательство, экономическую и социальную системы, и начать строительство нового социалистического общества почти с нуля. Силы и ресурсы были явно переоценены, и власти на фоне красивых лозунгов пришлось действовать принуждением как приоритетным методом управления, в

результате чего «идея равенства трансформировалась в принцип послушания, покорности обстоятельствам, начальственной воле» [16, с. 7].

Советские люди в значительной степени утрачивали самостоятельность и ответственность за свою страну, за свое будущее, полагаясь на партию, на вождя. При этом, как и в Российской империи, СССР переживал чрезвычайные и модернизационные периоды – Гражданская война, коллективизация, индустриализация, Великая Отечественная война, ГУЛАГ, восстановление народного хозяйства, совнархозы, «косыгинские» реформы, «перестройка», что придавало обществу перманентно мобилизационный характер. Но в итоге история отвергла метод построения общества-государства по заранее разработанным лекалам и, напротив, показывает рациональность метода адаптации к естественному ходу цивилизационного развития.

В целом периоды российской монархии и советского государства состояли из указанных выше непрерывных попыток модернизаций (чаще всего – государственно-управленческих немасштабных революций), которые затевал едва ли не каждый новый монарх или генсек. Соответственно совокупность таких революций составляет суть эволюционного развития России на протяжении практически всей ее истории. Это было подтверждено в 1991 г., когда российский народ отвергнул социализм и посчитал нужным войти в лоно капиталистических стран, но и этот выбор, судя по событиям последних лет, вызывает в обществе сомнение и тревогу. Такая нестабильность общественного сознания не позволяет выработать более или менее понятный для общества вектор дальнейшего развития России, и на сегодня на вопрос «какое у нас общество и какое мы хотим иметь?» вразумительного ответа по-прежнему нет. В этой связи, как представляется, усилия гуманитарных наук целесообразно сконцентрировать на этом аспекте – с тем, чтобы революции в России перестали быть содержанием ее эволюционного развития.

1. Каландаришвили З.Н., Колядин И.П. Индустриальное общество: становление либерального и демократического конституционного режима // Образование и право. 2023. № 7. С. 95-101.
2. Пугачев А.Н. Период буржуазных революций и формирование концепции современной конституции // Вестник Полоцкого государственного университета. Серия D. Экономические и юридические науки. 2014. № 6. С. 87-96.
3. Алексеева С.О. История формирования английского парламента // Вопросы российской юстиции. 2021. № 2. С. 58-70.
4. Швец Ю.П. Русская смута XVI-XVII вв. // Известия Алтайского государственного университета. 2008. № 4-3 (60). С. 260-263.
5. Фортунатов В.В. Российская история в афоризмах. СПб.: Питер, 2010. 318с.
6. Афанасьева А.С. Петр первый: реформатор и модернизатор России // Вестник науки. 2024. № 5. С. 980-985.
7. Филимонов Д.А. Модернизация политической элиты российского государства в контексте петровских преобразований // Вестник университета. 2021. № 10. С. 32-38.
8. Кошокова С.Я., Звягинцева Р.С. Роль реформ Петра первого в дальнейшем развитии России // Эпоха науки. 2020. № 24. С. 304-309.
9. Гоголевский А.В. Конституция Н.Н. Новосильцова (1818 г.) и проблема ограничения самодержавия // Ленинградский юридический журнал. 2021. № 4 (66). С. 35-44.
10. Михайлова Н. В. Правительственный конституционализм и его влияние на развитие российской государственности в первой четверти XIX в. // Вестник Московского университета МВД России. 2023. № 5. С. 157-160.
11. Высочайше утвержденные «Основные государственные законы» от 23.04.1906 г. // Собрание узаконений и распоряжений правительства. 1906. Отд. 1. № 98. Ст. 603.
12. Ляскович Т.Г. Переходные государственно-правовые системы: на примере опыта Российской буржуазной республики (февраль — октябрь 1917) // Государственная служба и кадры. 2023. № 4. С. 40—47.
13. Богатырев Г.Т. Идея отмирания права в раннесоветской теории права (1917-1930 гг.) // Теоретическая и прикладная юриспруденция. 2023. № 2. С. 67-73.
14. Иванченко М.Р. Выборы во Всероссийское Учредительное собрание // Pro Nunc. Современные политические процессы. 2012. № 4. С. 23-27.
15. Буховец О.Г. Выборы во Всероссийское учредительное собрание на территории белорусских губерний: электоральная статистика и новые горизонты изучения // Новый исторический вестник. 2023. № 2. С. 35-40.
16. Зараев М., Шведов С. Тяжелая ноша // Огонек. 1989. № 26 (3231). С.5-9.

Упоров И.В.

Политико-правовые особенности укрепления законности в период «оттепели»

*Краснодарский университет МВД России
(Россия, Краснодар)*

doi: 10.18411/trnio-09-2024-127

Аннотация

После смерти Сталина в 1953 г. в советском государстве начался процесс, связанный с укреплением законности, что было обусловлено значительным объемом уголовно-политических репрессий с предшествующий период сталинского правления. Наиболее наглядно этот вектор был обозначен в рамках известного XX съезда КПСС (1956 г.), где был осужден культ личности. Последующие несколько лет истории СССР в литературе определяется как «оттепель». При этом речь идет прежде всего об укреплении законности в уголовной и уголовно-процессуальной сферах, где, собственно, и имел место наибольший объем нарушения прав советских граждан. В статье исследуются особенности указанного процесса, с акцентом на политико-правовые аспекты. Соответственно анализируются законодательные и иные правовые акты, регулировавшие область правоохранительных отношений, документы монополю правящей КПСС, научные труды, в которых затрагивается заявленная тема. Отмечается, что к рубежу 1960 г. было завершено переустройство прежнего государственно-правового механизма, что позволило обеспечить в большей степени правовые гарантии советских граждан.

Ключевые слова: Сталин, политические репрессии, «оттепель», государство, права человека, прокуратура, уголовный процесс.

Abstract

After Stalin's death in 1953, a process associated with strengthening the rule of law began in the Soviet state, which was due to the significant volume of criminal and political repressions during the preceding period of Stalin's rule. This vector was most clearly outlined within the framework of the famous 20th Congress of the CPSU (1956), where the cult of personality was condemned. The next few years of the history of the USSR are defined in literature as the "thaw". In this case, we are talking primarily about strengthening the rule of law in the criminal and criminal procedural spheres, where, in fact, the greatest volume of violations of the rights of Soviet citizens took place. The article examines the features of the specified process, with an emphasis on political and legal aspects. Accordingly, legislative and other legal acts regulating the area of law enforcement relations, documents of the monopolistic ruling CPSU, scientific works that touch upon the stated topic are analyzed. It is noted that by the turn of 1960, the reorganization of the previous state and legal mechanism was completed, which made it possible to provide legal guarantees to a greater extent for Soviet citizens.

Keywords: Stalin, political repressions, "thaw", state, human rights, prosecutor's office, criminal procedure.

В годы сталинского правления в советском государстве имели место существенные ограничения прав и свобод граждан. Так, уже к концу 1920-х гг. в СССР была сформирована жесткая административная система управления обществом, имевшая к тому времени вполне определенную, уже ставшей монополю, политико-идеологическую доктрину построения социалистического государства в СССР и в целом мировой социалистической революции. Для достижения поставленных глобальных целей советская правящая элита выбрала методы, связанные с активными действиями правоохранительных органов и применением последними мер государственного принуждения в значительных объемах. Это было хорошо видно, в частности, по известному всплеску политических репрессий (1937-1938 гг.) и роли в них правоохранительных органов. Один из ответственных партийных работников того времени Н.С. Миронов в 1964 г., делаясь своими воспоминаниями, писал: «Очень широко применялись репрессии во внесудебном порядке, через так называемое Особое совещание, образованное при

НКВД, через различные «тройки», созданные в краях и областях. Здесь судьбу человека решали без его вызова, без рассмотрения доказательств его вины. Дело было поставлено так, что органы НКВД сами арестовывали и вели следствие, сами выносили т.н. приговоры и сами приводили их в исполнение» [1, с. 11].

Власть обосновывала такие полномочия и обострением классовой борьбы, и необходимостью индустриализации для усиления военной мощи государства, и важностью коллективизации сельского хозяйства. И все это нужно было осуществлять в кратчайшие сроки, отсюда и обусловленность «твердой руки» советской власти. На этот счет имеются разные точки зрения, но бесспорно то, что десятки тысяч советских граждан подверглись необоснованным лишениям и ограничениям своих прав и свобод. Такие ограничения во многом, а по мнению многих авторов - прежде всего, связываются с руководителем СССР Сталиным, поскольку именно на период его правления (1920-е гг. – 1953 г.) наблюдался культ его личности и приходился наибольший объем репрессий. После его смерти ситуация стала заметно меняться. Как отмечается в литературе, «наиболее уродливым проявлением режима, возвращенного Сталиным, стало осуществление массовых репрессий, затронувших практически все общественные слои и долгие годы державших людей в неослабевавших тисках страха. Поэтому перемены в повседневной жизни страны, начавшиеся после 1953 года, были немыслимы без восстановления и укрепления законности и правопорядка. Необходимо было не только разобраться в прошлом с его репрессивным произволом, беспрецедентными нарушениями конституционных прав граждан, но и создать гарантии от подобных явлений в будущем» [2, с. 273].

Политическая оценка указанным негативным явлениям была дана Н.С. Хрущевым в 1956 г. в его известном докладе в рамках известного XX съезда КПСС, после этого был принят ряд других политических решений, в том числе, например, Постановление ЦК КПСС «Об улучшении деятельности Советов депутатов трудящихся и усилении их связи с массами» (1957 г.) и др. Характерным с точки зрения изменения содержания карательной политики стало издание актов амнистии. В частности, были проведены крупномасштабные амнистии 1953 и 1957 гг. Интересно, что инициатором первой из них был Берия, который, как известно, являлся одним из самых активных проводников репрессивной политики. Так, 26 марта 1953 г. он направил в Президиум ЦК КПСС записку с приложением соответствующего законодательного акта об амнистии. В записке отмечалось, в частности, что в исправительно-трудовых лагерях и других местах лишения свободы находятся 2526402 заключенных, и о масштабе проведенной амнистии может свидетельствовать тот факт, что были освобождены 1 млн. 181 тыс. заключенных [3, с. 1681] (но, как известно, эта инициатива не помогла Берии, который был расстрелян). Следующая крупномасштабная амнистия (объявлена законом СССР от 1 ноября 1957 г.) предусматривала освобождение от наказания лиц, осужденных к лишению свободы на срок до трех включительно, в частности, освобождению подлежали женщины, имеющие детей до 8-летнего возраста, мужчины старше 60 лет и женщины старше 55 лет, несовершеннолетних до 16 лет включительно, а осужденным на срок свыше трех лет, неотбытая часть наказания сокращалась в два раза.

Меры по укреплению законности связывались прежде всего с изменением регулирования и практики реализации уголовно-процессуальных норм. И хотя в рассматриваемый период (вплоть до принятия в 1958 г. Основ уголовного судопроизводства Союза ССР и союзных республик действовал прежний УПК РСФСР 1923 г. (новый УПК РСФСР был принят в 1960 г.), тем не менее были приняты решения, которые существенно повышали принцип законности при производстве уголовных дел как на предварительном следствии, так и во время судебного рассмотрения. Причем, первым в данном контексте решение было символическим – 1 сентября 1953 г. был принят Указ Президиума Верховного Совета СССР «Об упразднении Особого совещания при министре внутренних дел СССР» [4], согласно которому Особое совещание при министре внутренних дел упразднялось и соответственно Постановление ЦИК и СНК от 5 ноября 1934 г. «Об Особом Совещании при Народном Комиссаре внутренних дел СССР» было признано утратившим силу.

Тем самым некогда могущественные органы госбезопасности, пожалуй, впервые в истории нашей страны были лишены полномочий выносить решения (по сути – приговоры, точнее, квазиприговоры, поскольку эти органы не являлись органами правосудия) о привлечении виновных в совершении деяний, содержащих признаки государственных преступлений, к уголовной ответственности. Это очень важное и принципиальное решение. Обращает на себя внимание то обстоятельство, что оно было принято до судебного процесса над упомянутым выше Берией, то есть Хрущев и его сторонники в высшем эшелоне власти сознательно отказывались от возможности использования. Особого совещания для репрессии Берии, хотя, очевидно, при желании вполне могли воспользоваться этим механизмом для того, чтобы скрытно уничтожить своего новоявленного политического противника (мы оставляем без рассмотрения и не высказываем свою позицию по спорным вопросам о том, был ли вообще суд над Берией или же он был умерщвлен вскоре после ареста в июне 1953 г., как предполагают некоторые историки (в частности, Е. Прудникова), и исходим из того, что имеющиеся документы о том, что суд все же был [5], не опровергнуты, и в этой связи нет оснований считать недействительной обширную информацию о суде над Берией и о приведении приговора в исполнение в официальной партийной газете ЦК КПСС «Правде» [6]).

Если иметь в виду изменения в структуре и полномочиях собственно судов, но они носили скорее технический характер и обуславливались необходимостью укрепления судебного надзора за принимаемыми судами решениям. В этом смысле необходимо отметить Указ Президиума Верховного Совета СССР [7] Законом предписывалось: «Образовать президиумы Верховных судов союзных и автономных республик, краевых, областных судов и судов автономных областей в составе председателя суда, заместителей председателя и двух членов суда ... Президиум Верховного суда союзной и автономной республики утверждается соответственно Президиумом Верховного Совета союзной или автономной республики, а президиум краевого, областного суда и суда автономной области - исполнительным комитетом Совета депутатов трудящихся края, области или автономной области ... Президиум Верховного суда союзной республики рассматривает уголовные и гражданские дела в порядке надзора по протестам Генерального Прокурора СССР, Председателя Верховного суда СССР, прокурора союзной республики и председателя Верховного суда союзной республики и их заместителей на приговоры, решения и определения судебных коллегий Верховного суда союзной республики ... постановления Президиума Верховного суда союзной республики могут быть опротестованы Генеральным Прокурором СССР и Председателем Верховного суда СССР в соответствующую судебную коллегию Верховного суда СССР» [7].

Несколько позже на том же законодательном уровне определен порядок рассмотрения дел президиумами судов. В контексте исследуемой темы важным представляется принятый 28 июля 1956 г. закон «О подсудности дел о государственных преступлениях» [8]. В этом акте указывалось, в частности: «дела о государственных преступлениях, совершенных гражданскими лицами, кроме дел о шпионаже, подсудны областным, краевыми Верховным судам автономных и союзных республик, а также Судебной коллегии по уголовным делам Верховного Суда СССР. Дела о шпионаже подлежат рассмотрению Военной коллегией Верховного Суда СССР и военными трибуналами округов (флотов)» [8]. Помимо этого, законодатель установил, что перечисленные судебные инстанции получали право «рассматривать протесты на приговоры, определения или постановления по делам данной категории до издания настоящего Указа. Приговоры трибуналов военных округов и бывших трибуналов войск НКВД-МГБ-МВД союзных республик и округов могли быть пересмотрены Верховными судами соответствующих союзных республик или Судебной коллегией по уголовным делам Верховного суда СССР. Приговоры других военных трибуналов, а также постановления, вынесенные во внесудебном порядке, могли быть пересмотрены президиумами областных, краевых и Верховных судов автономных республик» [8]. Этим же законом утрачивало свою юридическую силу Постановление ЦИК СССР от 10 июля 1934 г. «О рассмотрении дел о преступлениях, расследуемых Народным Комиссариатом внутренних дел СССР и его местными органами» [9].

Данный закон (1956 г.) значительно повысил значимость судов общей юрисдикции, что, в свою очередь, не могло не отразиться позитивно и на укреплении законности в судебной системе. В 1957 г. с учетом новых политических условий был уточнен статус Верховного Суда СССР – в соответствующем союзном законе предписывалось внести в Конституцию СССР. Так, теперь согласно ст. 104 Верховный Суд СССР представлял собой высший судебный орган. При этом на данный орган возлагался «надзор за судебной деятельностью судебных органов СССР, а также судебных органов союзных республик в пределах, установленных законом» [10]. В ст. Конституции СССР указывалось, что «Верховный Суд СССР избирается Верховным Советом СССР сроком на пять лет. В состав Верховного Суда СССР входят председатели Верховных Судов союзных республик по должности» [10]. Реорганизации подверглись основные правоохранительные органы – так, в марте 1954 г. из МВД СССР были в очередной раз выделены органы госбезопасности и был образован Комитет госбезопасности при СМ СССР.

В литературе в этой связи отмечается, что предпринятыми усилиями Берии укрепление МВД СССР даже после его расстрела «казалась могучей машиной, представляющей опасность для партийно-политической элиты СССР, опасавшейся, что такие серьезные рычаги власти, оказавшись в одних руках, потенциально могут породить нового диктатора» [11, с. 234]. Спустя некоторое время была устранена чрезмерная централизация руководства органами внутренних дел. Еще одним актом, который нельзя не затронуть, являлось утвержденное законодателем в 1955 г. «Положение о прокурорском надзоре в СССР». В этом акту указывалось, в частности: «высший надзор за точным исполнением законов всеми государственными органами и учреждениями, должностными лицами, а также гражданами возлагался на Генерального прокурора СССР» [12]. Здесь указывается также об обязанности всех работников прокуратуры «быть принципиальными и непримиримыми в борьбе за обеспечение строгого соблюдения законности ... своевременно принимать меры к устранению различных нарушений законов, от кого бы эти нарушения ни исходили ... внимательно следить за тем, чтобы ни один гражданин не был незаконно подвергнут аресту или необоснованно привлечен к уголовной ответственности» [12].

Согласно ст. 36 этого закона «администрация места лишения обязан не позднее чем в суточный срок направлять прокурору адресованную ему жалобу. Прокурор, получивший жалобу, обязан рассмотреть ее в установленный законом срок, принять необходимые меры и сообщить о своем решении жалобщику ... Администрация места лишения свободы обязана выполнять предложения прокурора относительно соблюдения установленных законом правил содержания заключенных» [12]. Положение, таким образом, придавало именно прокуратуре главную надзирающую роль в местах лишения свободы [13], где долгое время практически бесконтрольно осуществляли свою деятельность органы НКВД СССР. В 1957 г. даже ставился вопрос о том, чтобы исключить из системы МВД СССР следователей (такое мнение высказывал, например, известный процессуалист М.С. Строгович, назвавший следователей органов внутренних дел «незаконным институтом», так эта функция должна была выполняться органами юстиции [14, с. 21]), но данная точка зрения была признана слишком радикальной [15, с. 54]. Отмеченные выше и ряд других законов и в дальнейшем были трансформированы в Основы уголовного судопроизводства Союза ССР и союзных республик, а также принятых в тот же день (25 декабря 1958 г.) Основы законодательства о судостроительстве Союза ССР, союзных и автономных республик и Положении о военных трибуналах. Эти законы закрепили обновленную правоохранительную политику советского государства, главным вектором которой стало следование принципу законности в тех сферах, которые ранее были закрытыми от общества.

Тем самым законодательно был отставлен в историю период действий в СССР правовых актов, на основе которых осуществлялось необоснованное привлечение значительного числа советских граждан к уголовно-политической ответственности. Указанный

период советской истории настоль-ко важен для общественного сознания россиян, что и сейчас немало публикаций, освещающих различные аспекты политических репрессий [16; 17; 18 и др.], что показывает потребность недопущения их в практике российского государства.

1. Миронов Н.С. Укрепление законности и правопорядка - программная задача партии. М.: Юрид. лит-ра, 1964. 243 с.
2. Пыжиков А.В. Десталинизация правоохранительной системы в СССР в годы хрущевской «оттепели» // Общество и право. 2003. № 1. С. 273-298.
3. Коначов В.Б. Преемники Сталина и проблема немецких военнопленных // Отечественная история. 1998. №5. С.164-172.
4. Указ Президиума Верховного Совета СССР от 01.09.1953 г. «Об упразднении Особого совещания при министре внутренних дел СССР» от 1 сентября 1953 г. // Судебная власть в России. История. Документы. В 6 т. Т. 5. Советское государство / Сост. О.Е. Кутафин, В.М. Лебедев, Г.Ю. Семигин. М.: Мысль, 2003.
5. Лаврентий Берия. 1953. Документы / Составители В. Наумов, Ю. Сигачев. М.: РОССПЭН, 1999. 512 с.
6. Информация «В Верховном суде СССР» // Правда. 1953. 24 декабря.
7. Указ Президиума Верховного Совета СССР от 14.08. 1954 «Об образовании президиумов в составе верховных судов союзных и автономных республик, краевых, областных судов и судов автономных областей» // Ведомости Верховного Совета СССР. 1954. N 17. Ст. 360.
8. Указ Президиума Верховного Совета СССР от 28.07. 1956 «О подсудности дел о государственных преступлениях» // Сборник законодательных и нормативных актов о репрессиях и реабилитации жертв политических репрессий. М., 1993. С. 76-77.
9. Постановление ЦИК СССР от 10.07.1934 "О рассмотрении дел о преступлениях, расследуемых Народным комиссариатом внутренних дел Союза ССР и его местными органами" // СЗ СССР. 1934. № 36. Ст. 284.
10. Закон СССР от 12.02.1957 г. «Об утверждении Положения о Верховном Суде СССР и о внесении изменений и дополнений в статьи 104 и 105 Конституции (основного закона) СССР» // Ведомости Верховного Совета СССР. 1957. № 4. Ст. 84.
11. Лушин А.И., Калинин И.В. Трансформация органов государственной безопасности в период хрущевской «оттепели» // Гуманитарий: актуальные проблемы гуманитарной науки и образования. 2019. № 2. С. 125-236.
12. Положение о прокурорской надзоре в СССР (утв. Указом Президиума Верховного Совета СССР от 24. 05. 1955 г.) // Ведомости ВС СССР. № 9. Ст.222.
13. Печерский В.А. Прокурорские органы Хакасской автономной области в постсталинский период (1953-1960 гг.) // Вестник Томского гос. ун-та. 2018. № 430. С. 110-119.
14. Строгович М.С. О дознании и предварительном следствии и о "едином следственном аппарате" // Социалистическая законность. 1957. N 5. С. 19-27.
15. Серов Д.О., Федоров А.В. Советское следствие в годы Великой Отечественной войны и послевоенный период (1941 - 1959 гг.) // Российский след-дователь. 2015. N 21. С. 50 - 55.
16. Минц М.М. Репрессивная политика сталинского руководства: обзор публикаций 2021-2023 гг. (Обзор) // Социальные и гуманитарные науки. Отечественная и зарубежная литература. Серия 5: История. - Москва : ИНИОН РАН, 2024. № 2. С. 28-48.
17. Петушин Ю.А. Политические репрессии как предмет научного исследования // Центральноазиатские исторические чтения. 2024. № 6. С. 157-159.
18. Седых В.Н. Историческая память: реабилитация жертв политических репрессий в советское время // Образование и право. 2023. № 10. С. 507-519.
19. Деревская В.М. Контрреволюционные преступления в СССР в свете репрессий и реабилитаций (историко-правовой анализ) // Искусство праведения. The art of law. 2023. № 2. С. 8-21.

Упов И.В.

**Полномочия местной власти по важнейшим социальным направлениям
на основе «сталинской» конституции**

*Краснодарский университет МВД России
(Россия, Краснодар)*

doi: 10.18411/trnio-09-2024-128

Аннотация

К середине 1930-х гг. в советском государстве впервые в мире было фактически построено государство социалистической общественно-экономической формации. Это обстоятельство было отражено в Конституции СССР 1936 г., которую в литературе часто

называют как «сталинская» конституция. В этом Основном законе страны значительное место уделялось социальным гарантиям трудящимся, непосредственная организация которых возлагалась на местную власть, которую олицетворяли местные Советы депутатов трудящихся, статус которых более подробно определялся в республиканских конституциях (в нашем случае – Конституция РСФСР 1937 г.). В статье раскрываются полномочия местной власти в таких важнейших направлениях социальной жизни, как здравоохранение и образование. Анализируются соответствующие правовые акты, которые регулировали данную сферу общественных отношений, статистические сведения, а также научные, в которых затрагивается данная проблематика. Отмечается, что в указанных сферах деятельности местные Советы трудящихся достигли немалых результатов; вместе с тем в разных регионах они нередко существенно отличались, имелись и текущие проблемы.

Ключевые слова: местная власть, здравоохранение, образование, исполнительные комитеты, конституция, государство, закон, партия.

Abstract

By the mid-1930s, the Soviet state had effectively built the first state of a socialist socio-economic formation in the world. This circumstance was reflected in the USSR Constitution of 1936, which is often referred to in literature as the "Stalinist" constitution. In this Basic Law of the country, significant attention was paid to social guarantees for workers, the direct organization of which was entrusted to local authorities, which were personified by local Councils of Workers' Deputies, the status of which was defined in more detail in republican constitutions (in our case, the 1937 Constitution of the RSFSR). The article reveals the powers of local authorities in such important areas of social life as health care and education. The relevant legal acts that regulated this area of public relations, statistical data, and scientific papers that address this issue are analyzed. It is noted that in the specified areas of activity, local Councils of Workers achieved considerable results; however, they often differed significantly in different regions.

Keywords: local government, health care, education, executive committees, constitution, state, law, party.

В новой «сталинской» Конституция СССР 1936 г. [1] значительное место уделялось социальным гарантиям советских граждан, в обеспечении которых важнейшее место отводилось местным Советам депутатов трудящихся. Наиболее актуальными были право на охрану здоровья и право на образование. Для их обеспечения органы власти согласно Конституции СССР 1936 г. получали соответствующие полномочия, в том числе это относилось к местным органам власти, которые в лице местных Советов депутатов трудящихся. Так, согласно ст. 120 граждане СССР имели право на материальное обеспечение в старости, а также — в случае болезни и потери трудоспособности, это право гарантировалось «широким развитием социального страхования рабочих и служащих за счет государства, бесплатной медицинской помощью трудящимся, предоставлением в пользование трудящимся широкой сети курортов» [1].

А в соответствии со ст. 121 граждане СССР имели право на образование, которое обеспечивалось «всеобщим начальным образованием, бесплатностью образования, включая высшее образование, системой государственных стипендий подавляющему большинству учащихся в высшей школе, обучением в школах на родном языке, организацией на заводах, в совхозах, машинотракторных станциях и колхозах бесплатного производственного, технического и агрономического обучения трудящихся» [1].

На основе союзной Конституции СССР 1936 г. принимались республиканский конституции, в том числе была принята Конституция РСФСР 1937 г. [2]), в которой статус местных Советов получал более подробное регулирование, в том числе по указанным сферам деятельности местной власти. В этом акте согласно ст. 78 «краевые, областные Советы депутатов трудящихся, Советы депутатов трудящихся национальных и административных округов, районные, городские, районные в крупных городах, поселковые, сельские (станци,

деревень, хуторов, аулов) Советы депутатов трудящихся избираются соответственно трудящимися края, области, национального округа, административного округа, района, города, села сроком на 2 года [2]».

При этом вопросами здравоохранения и образования занимались местные Советы трех уровней, которые обладали необходимыми ресурсами. Так, в ст. 92 указывалось, что «краевые (областные) Советы депутатов трудящихся образуют нижеследующие отделы исполнительных комитетов: земельный; финансовый; внутренней торговли; здравоохранения; народного образования; местной промышленности; коммунального хозяйства; социального обеспечения; дорожный; общий; по делам искусств; плановую комиссию; сектор кадров при председателе исполкома, и, кроме того, в соответствии с особенностями хозяйства края (области), с утверждения союзно-республиканских Народных Комиссариатов Легкой промышленности, Пищевой промышленности, Лесной промышленности, Зерновых и животноводческих совхозов, краевые (областные) Советы депутатов трудящихся образуют отделы или управления: легкой промышленности; пищевой промышленности; лесной промышленности; зерновых и животноводческих совхозов» [2]. При этом указанные отделы, в том числе здравоохранения и народного образования согласно ст. 94 подчинялись в своей деятельности как соответствующему краевому (областному) Совету депутатов трудящихся и его исполнительному комитету, так и соответствующему Народному Комиссариату РСФСР [2].

Подобным образом регулировались полномочия районного и городского уровня. Так, в ст. 96 указывалось: «Районные Советы депутатов трудящихся образуют нижеследующие отделы исполнительных комитетов: земельный; народного образования; финансовый; внутренней торговли; здравоохранения; социального обеспечения; общий; дорожный; плановую комиссию; сектор кадров при председателе исполкома, и, кроме того, в соответствии с особенностями хозяйства района, с утверждения краевого (областного) Совета депутатов трудящихся, районные Советы депутатов трудящихся образуют отделы: коммунальный и местной промышленности» [2]. По такому же принципу, как и предыдущем случае, отделы районных Советов депутатов трудящихся подчинялись в своей деятельности как районному Совету депутатов трудящихся и его исполнительному комитету, так и соответствующему отделу краевого (областного) Совета депутатов трудящихся [2].

Аналогичными были и нормы применительно к городам. Говоря сначала о здравоохранении, заметим, что в планы третьей пятилетки социально-экономического развития СССР включались меры, направленные на увеличение объема медицинских, санитарно-профилактических мероприятий и мероприятий по охране труда, в том числе, в частности, бюджетные расходы на здравоохранение планировалось увеличить, причем значительно - с 10,3 млрд. руб. (1937 г.) до 16,5 млрд. (1942 г.) [3, с. 213]. В развитии здравоохранения важное значение имели решения Наркомздрава СССР, который давал соответствующие предписания исполкомам местных Советов. Внимание акцентировалось, в частности, на мерах по разукрупнению и расширению сельской лечебной сети, для чего согласно изданном в июне 1938 г. Постановлении союзного СНК «Об укреплении сельского врачебного участка» [4] в сельские местности страны выехало 4,5 тыс. врачей [5, с. 64].

При этом исполкомам районных Советов запрещалось переводить сельских участковых врачей на иную работу – это можно было сделать только по разрешению вышестоящих инстанций в сфере здравоохранения. Большое значение придавалось также организации доврачебных подразделений в системе здравоохранения – фельдшерских, акушерских, фельдшерско-акушерских пунктов, что было важнейшей составляющей в развитии сельской врачебной сети, которыми непосредственно занимались исполкомы районных Советов и сельсоветы. В результате принятых мер заметно укрепилась материально-техническая база лечебных участков в сельской местности, чему способствовало установление дополнительных материальных стимулов для сельских медработников, организация систематического повышения их квалификации, врачи, фельдшеры, медсестры обеспечивались бесплатным жильем, необходимыми коммунальными услугами, а также транспортом [6, с. 168].

В марте 1939 г. XVIII съезд ВКП (б) утвердил третий 5-летний план, где также предусматривались мероприятия в сфере здравоохранения: дальнейшее улучшение условий труда и быта медработников, рост сети лечебно-профилактических и санитарно-противоэпидемиологических учреждений, улучшение обслуживания врачебной помощью населения, увеличение штата медперсонала и т.д. Наряду с положительными результатами в деятельности местных Советов в этой области имелись и недостатки. В частности, нередко имело место плохое взаимодействие представительных и исполнительных органов местных Советов. Так, в Ленинграде президиум Ленсовета в 1938 г. потребовал от горздравотдела и райздравотделов исполнительного комитета Ленсовета усиления организационной работы, учитывая, что городской отдел здравоохранения и структурные подразделения Советов слабо изучали качественные показатели в деятельности организаций здравоохранения, недостаточно распространяли опыт лучших лечебных, а равно профилактических медучреждений города. Президиум Ленсовета потребовал также, что в этих вопросах более активную позицию занимали депутатские группы и секций Советов [7, с. 45]. Все эти недостатки неоднократно являлись в 1938 - 1939 гг. предметом обсуждения Пленумов горисполкома, городских конференций ВКП (б), постановляющая часть принимаемых на их основе документов обязывала исполкомы районных Советов обеспечить правильное использование медицинских кадров и улучшить качество медицинского обслуживания населения.

Фактически же такого рода правильные сами по себе решения нередко не выполнялись, причем ситуация складывалась таким образом, что Ленсовет вынужден был вновь возвращаться к этому вопросу на своих заседаниях, в частности, в октябре 1940 г., и вновь в решении Ленсовета указывались практически те же самые недостатки [8, с. 7]. Как представляется, имевшиеся тогда недостатки могут стать предметом обсуждения в работе современных российских органов местного самоуправления в сфере развития здравоохранения. Следует отметить далее, что принятие новых Конституции СССР 1936 г. и Конституции РСФСР 1937 г., несмотря на предусмотренное ими существенное организационное преобразование системы местных Советов, тем не менее, не привело к появлению принципиально новых положений о местных Советах, и поэтому действовали прежние положения (с учетом конституционных норм). Однако этого не скажешь о правовой регламентации исполнительных органов местных Советов, и прежде всего речь идет об уровне областных (краевых) Советов, которые представляли собой верхний уровень местных Советов и где ситуация в этом отношении складывалась по-иному.

Речь идет, в частности, о том, что законодателем утверждались положения об отраслевых подразделениях исполкомов, где определялся их статус. Так, Совет Народных Комиссаров РСФСР 19 марта 1939 г. утвердил Положение о краевом (областном) отделе здравоохранения [9]. Обращает на себя внимание двойное подчинение краевых (областных) отделов здравоохранения. А если иметь в виду городской и районный уровни местных Советов, для которых также принимались аналогичные положения, то соответствующие отделы здравоохранения городских и районных исполнительных комитетов имели тройное подчинение, поскольку их решения мог отметить краевой (областной) Совет депутатов трудящихся. Что касается сельских Советов, то вопросы здравоохранения не входили в их компетенцию, и не могли входить в силу небольшого масштаба территории, которая была в их ведении. Такой расклад полномочий и система управления здравоохранением не только сохранялся до конца существования советской власти, то есть до 1991 г., но и в своей основе во многом сохраняется до сих пор. Указанный подход в деятельности местных Советов при всех недостатках в масштабах РСФСР имел определенные позитивные результаты. Так, общее число больничных учреждений увеличилось с 4900 (1926 г.) до 8477 учреждений (1940 г.) [10, с. 243].

Следующая важнейшая составляющая социальная сферы представляла собой деятельность местных Советов в сфере народного (школьного) образования. Здесь местные Советы в рассматриваемый период исходили прежде всего из указаний, содержавшихся в разного рода партийно-правительственных актах и действовавших в рассматриваемый период, хотя были приняты ранее. В частности, XVI съезд ВКП (б) указал на необходимость ускорения

темпов развития образовательного дела, задачей партии и Советов на ближайший период провозгласили проведение всеобщего обязательного первоначального обучения и ликвидацию неграмотности. В соответствии с директивами съезда ЦК партии 25 июля 1930 г. принял постановление «О всеобщем обязательном начальном обучении» [11], а позже ЦИК и Совнарком СССР по этому же вопросу приняли совместное постановление, по которому в СССР с 1930-1931 учебного года повсеместно вводилось всеобщее обязательное начальное обучение детей с восьмилетнего возраста в объеме не менее четырех классов начальной школы в сельской местности, а в городах и рабочих поселках – в объеме семи классов [12, с. 62]. Затем был принят ряд других актов, в соответствии с которыми местные Советы обязывались принять меры по повышению образовательного уровня населения.

Но поскольку ситуация улучшалась медленными темпами, то в принятом в 1936 г. Постановлении СНК СССР и ЦК ВКП (б) «Об обучении неграмотных и малограмотных» [13] перед местными Советами вновь были поставлены задачи об ускорении решения этой проблемы. О том, с какими проблемами сталкивались местные Советы в этом направлении, можно проследить на примере Давлекановского района Башкирии, который мы полагаем характерным. Как показывает анализ архивных данных [14], предусмотренные сметами денежные средства не всегда тратились по назначению, и не всегда имеющиеся деньги можно было потратить на действительно необходимые приобретения. Так, в конце 1937 г. Давлекановский райисполком проанализировал расходы школ по сметам, и констатировал: «предусмотренные сметами денежные средства использованы не полностью». Исполнение составило около 50%. Например, школы Чуюнчинского сельского совета вместо 12300 руб. использовали только 3991 руб. (32 %); Новоянбековского вместо 6200 руб. - 1200 или 19,3 %; Искандеровского вместо 8000 руб. 4200 (52,5%). Была названа и причина – отсутствие систематического контроля за использованием бюджета школ со стороны Райфо, РИКа и РОНО, где «орудовали враги народа Ахмадеев, Анциферов». Подобное положение во второй половине 1930-х гг. наблюдалось и в других регионах страны.

Спустя некоторое время после издания отмеченного выше постановления (1936 г.) была проведена масштабная проверка его выполнения. В Постановлении СНК РСФСР от 21 декабря 1939 г. «О состоянии всеобщего обязательного обучения в школах РСФСР» [15, с. 117-120] в целом была дана довольно жесткая оценка деятельности местных Советов по реализации правительственных решений в сфере образования. В частности, отмечалось, что в результате неудовлетворительного руководства работой школ и крайне слабого контроля за выполнением закона о всеобщем обучении со стороны Наркомпроса РСФСР и исполнительных комитетов местных Советов, план всеобщего обучения детей выполнен не полностью. СНК РСФСР предложил Наркомпросу и органам местной власти обеспечить вовлечение в начальные школы всех детей, подлежащих обучению.

Вновь были даны предписания «принять решительные меры» к улучшению положения в школьном деле. На этот раз результаты оказались более весомыми. За относительно короткие сроки были решены масштабные задачи: развернуто массовое строительство школ, проведена реконструкция старых зданий, налажена подготовка учебных пособий, подготовлены необходимые педагогические кадры. В 1940 г. переход на обязательное семилетнее образование был, в основном, завершен. В пятые классы было принято 2.362.000 детей или 96,6 % из числа детей, окончивших в 1940 г. начальную школу [16, с. 45]. Программа всеобщего обучения была решена во всех регионах и национальных территориях, что с учетом российских масштабов являлось значительным достижением. Вместе с тем, в условиях административно - командной системы школа не могла быть вне контекста общей политической стратегии государства.

В основе всеобщего обучения лежали государственные потребности, требующие подготовки кадров для обеспечения нужд промышленности и сельского хозяйства, и в этом смысле школа-семилетка в наибольшей степени соответствовала характеру экономических и политических процессов, переживаемых в стране тех лет, поскольку была базой для последующей подготовки квалифицированных рабочих. Вместе с тем в ряде регионов дела складывались не столь успешно, как того требовали партийно-правительственные решения.

Характерным в этом отношении было Постановление СНК СССР «О порядке выплаты заработной платы учителям» [15, с. 132-133], согласно которому финансирование заработной платы учителям передавалось от бюджетов сельсоветов на бюджет районных Советов. В этом акте было и грозное требование выдавать зарплату учителям своевременно, и в случае нарушения этой директивы могла последовать уголовная ответственность. В этом смысле лучше обстояли дела в западных областях СССР. Серьезной проблемой в сфере образования была успеваемость учеников, за состояние которой спрашивали с горono (роно) исполнительных комитетов местных Советов вышестоящие инстанции. Значительное внимание уделялось также шефской работе, которую должны были организовывать те же исполкомы местных Советов, и на этот счет имеются соответствующие работы, в частности, С.В. Подереги [17]. В целом есть основания считать деятельность местных Советов в рассматриваемый период по развитию здравоохранения и образования на подведомственной территории больше позитивно, чем негативно.

1. Конституция (Основной Закон) Союза Советских Социалистических Республик (утверждена Постановлением Чрезвычайного VIII Съезда Советов СССР от 05.12.1936 г.) // Известия ЦИК СССР и ВЦИК. 1936. N 283.
2. Постановление Чрезвычайного XVII Всероссийского Съезда Советов от 21.01.1937 г. "Об утверждении Конституции (Основного Закона) Российской Советской Федеративной Социалистической Республики" (вместе с Конституцией) // СУ РСФСР. 1937. № 2. Ст. 11.
3. Народное хозяйство СССР. М.: Гостатиздат, 1956. 262 с.
4. Постановление СНК СССР от 23.1938 г. «Об укреплении сельского врачебного участка» // СП СССР 1938. № 21. Ст. 132.
5. Всеобщее право на здоровье и его реализация в различных странах мира / Под ред. Д.Д. Венедиктова. М.: Медицина, 1981. 272 с.
6. Мохова А.В. Кадровая политика Советского государства в 1930-х гг. в сфере здравоохранения (на примере Хакасии) // Известия Алтайского государственного университета. 2010. № 4. С. 165-171.
7. Пропаганда и агитация. 1939. № 20.
8. Бюллетень Ленинградского Совета. 1940. № 51-52.
9. Постановление СНК РСФСР от 19.03.1939 N 117 «Об утверждении Положения и структуры Народного Комиссариата Здравоохранения РСФСР и Положения о краевом (областном) отделе здравоохранения» // СП РСФСР. 1939. N 6. Ст. 16.
10. Народное хозяйство СССР за 60 лет. М.: Статистика, 1977. 709 с.
11. Постановление ЦК ВКП (б) «О всеобщем обязательном начальном обучении» от 25. 07. 1930 г. // Народное образование в СССР. Сб. док. 1917-1973 гг. М., 1974. С. 110-111.
12. Земляная Т. Б., Павлычева О.Н. Правовое регулирование образова-тельной деятельности в период мирного строительства (20-е – 30-е годы) // Педагогическая информация. 2011. № 5. С. 60-64.
13. Постановление СНК СССР и ЦК ВКП (б) от 16. 01.1936 г. «Об обучении неграмотных и малограмотных» // Правда. 1936. 18 января.
14. Архивные материалы о деятельности исполнительного комитета Давлекановского районного Совета Башкирии за 1927-1941 гг. / Исторический сайт о малой родине Башкортостана / <http://presidents.ru/index.php126> (дата обращения - 12.12. 2023). Сведения о фактах по Давлекановскому району взяты с этого сайта.
15. Директивы ВКБ (б) и постановления Советского правительства о народном образовании. Сборник документов за 1917-1947 гг. Вып. 1. М.; Л., 1947. С. 117-120.
16. Культурное строительство в РСФСР. М., 1983-1989. Т. 3.
17. Подерега С.В. Деятельность местных Советов депутатов трудящихся в сфере развития здравоохранения в довоенный период // Право и государство: проблемы методологии, теории и истории (материалы V Всероссийской научно-практической конференции). Краснодар, 2016. С. 383-388.

РАЗДЕЛ IX. ЯЗЫКОЗНАНИЕ И ЛИТЕРАТУРОВЕДЕНИЕ

Ачох Б.Д., Пшизова А.К.

«Культурный» герой историко-героического фольклора Северного Кавказа

*Адыгейский государственный университет**(Россия, Майкоп)*

doi: 10.18411/trnio-09-2024-129

Аннотация

«Культурный герой» - главная фигура в фольклоре Северного Кавказа. Им является крестьянский, ханский и княжеский сын, нартский силач. Он отважен, храбр, добросердечен, благороден, справедлив, разумен и внешне привлекателен, верен своему слову и долгу, честен, великодушен, патриот своей отчизны. Положительный герой горского фольклора соблюдает кодексы своей национальной чести, благодаря чему не только обретает помощников, одерживает победы, но и сохраняет свою жизнь. «Культурный герой» в северокавказском фольклоре – это одинокий всадник, силач, неизменно расположенный совершить подвиг во имя собственного рода и родной земли.

Ключевые слова: «культурный герой», нартский силач, фольклоре Северного Кавказа, героический эпос, «благородный разбойник», социальная структура общества, антиколониальная борьба горцев-крестьян, патриот своей отчизны, герой-бедняк, заступник и предводитель народа.

Abstract

«Cultural» hero - the main figure in folklore is a peasant, khan and prince's son, young, brave, kind-hearted, noble, fair, attractive, true to his word and duty, honest, his homeland. The positive hero of the Gorsky deks of his national honor, thanks to which not only tsars, wins victories, but also retains his swarm in North Caucasian folklore is a lonely man who is willing to perform a feat in the name of one land.

Keywords: «cultural hero», Nart strongman, folklore North Caucasus, heroic epic, «noble robbe», the social structure of society, the anti-colonial struggle of the mountain peasants, the poor hero, defender and leader of the people.

Ведущим положительным героем историко-героического фольклорного повествования чаще всего является крестьянский, ханский и княжеский сын, нартский силач. Он отважен, храбр, добросердечен, благороден, справедлив, разумен и внешне привлекателен, верен своему слову и долгу, честен, великодушен, патриот своей отчизны. Причем чаще всего в качестве основного приема при описании облика этого героя выступает намеренная гиперболизация обычных качеств его внешности. К примеру, один из персонажей нартского эпоса настолько огромен, что на одном его плече успешно размещается и сверкает, на втором благополучно идет снег.

Один из исследователей героического эпоса, Е. Мелетинский весьма емко определяет центральный персонаж эпических произведений следующим образом: «Культурный герой» - главная фигура в фольклоре доклассового общества, которая становится центром циклизации различных сюжетов как мифологического, так и сказочного характера. В этих мифах культурный герой сознательно или случайно оказывается участником современного мироустройства» (3, 25).

Применительно к условиям северокавказской действительности таким «культурным» героем в большинстве случаев оказывается абрек, «благородный разбойник», приобретший особенно значительную идеализацию в народном творчестве в связи со всевозможными обстоятельствами антиколониальной борьбы горцев-крестьян.

Несмотря на отмеченную идеологическую общность, методы и конфигурации энергичных противодействий данного персонажа, способы выражения мятежа против социальной среды у него своеобразны и весьма разноречивы. В подавляющем большинстве случаев этот герой беден. Герой-бедняк должен был доказать свое достоинство, своим образом жизни завоевать право равного среди других, богатых и родовитых. И сочувственное отношение к сироте-бедняку в народном творчестве, более того, идеализация и противопоставление его «сильным мира сего» отражали глубинные процессы, происходившие в социальной структуре общества.

Устное "народное творчество народов Северного Кавказа по мере развития общественных отношений откликается на указанные процессы, что не могло не отразиться и на последовавших позже новописьменных произведениях, неизбежно сохранивших константную приверженность «симпатии к бедняку». Так, Расул Гамзатов неоднократно и отчетливо излагает собственный социальный протест, свое недовольство существовавшим на тот период в советской стране общественно-экономическим положением. К примеру, такого рода тональность неприкрыто просматривается в его поэме «Зарема» (1961) при возмущенных рассуждениях и горьких вопросах автора в рамках подзаголовка «Что я думаю о детях и куклах»: «Отчего же вместо кукол / в магазине столько пугал? / Иль сложнее всех ракет / славы кукольной секрет?» Или не менее яркое, аналогичное по силе и интенсивности возмущение, выраженное еще одним риторическим вопросом, заданным при мысли о красивых западных куклах: «А у нас таких не видно, / Хоть давно уже пора. / Мне от этого обидно, / Неужели вам не стыдно, / Детских кукол мастера?» (1, 479).

Но, возвращаясь к тенденции идеализации бедняка в героической песне балладного типа, отметим, что с героической песней балладного типа северокавказская поэма сближается в годы Великой Отечественной войны. Построенная на нравственной проблематике, она раскрывает судьбу героической личности, глубину характера благородного горского разбойника - абрека. Причем часто при этом сюжетно-повествовательное начало отходит на второй план. И при всей «литературности» разработанных мастерами художественного слова сюжетов, в них можно проследить весьма распространенный в северокавказском фольклоре мотив - мотив преследования благородного разбойника. В данном случае можно привести мнение К. Шазо, высказанное им относительно лирического типа изложения, но в противопоставлении с эпическим: «Лирический конфликт, как и эпический, вводит в свои контуры весь мир вместе с человеком, но в нем, в отличие от эпической структуры конфликта, мир не изображен, а выражен в мыслях и деяниях личности» (4, 41). Именно таким образом и изображается в большинстве случаев благородный разбойник в горской эпической поэме.

Именно к данной категории свободолюбивых абреков и можно отнести Хочбара - главного героя поэмы Расула Гамзатова «Сказание о Хочбаре, уздене из аула Гидатль, о казикумухском хане, о хунзахском Нуцале и его дочери Саадат» и Азрета - главного героя поэмы Кайсына Кулиева «Песнь любви». Так, обращаясь к своему герою, Кайсын Кулиев с болью констатирует непреложную истину:

*Ты видел на свете одно:
В почете богатство и сила,
А бедному всюду темно,
Как солнце б над ним ни светило! (1, 300)*

Балладная обобщенность и конкретная достоверность, свойственная историческим песням, синтезировались в образе Хочбара из «Сказания...» Р. Гамзатова. Народная песня, на сюжетобразующих эпизодах которой основывается композиция этого произведения, является вольнолюбивой песней социального протеста, в которой фигурирует благородный разбойник, карающий зло и борющийся за торжество социальной справедливости, являющийся фактически общепризнанным вождем и почитаемым идеалом народных масс. В подобной же тональности — в тональности всеобщего поклонения и обожествления - этот герой представлен в поэме Расула Гамзатова.

В качестве заступника и предводителя народа Хочбар, в соответствии с поэтикой исторической песни, предстает персонажем с характером безупречным, реализующимся в деяниях, поступках, абсолютно общенародных, сконцентрированных на интересах всего дагестанского народа или, в частности, родного аула Гидатля. В поэме сберегается и такой, не менее значимый элемент героико-исторических песен, как воспевание мужества, отваги, поэтизация телесной мощи героя. Но гораздо более значимыми для него, как и для всего горского народа, являются именно понятия чести.

Положительные герои горского фольклора неуклонно соблюдают кодексы своей национальной чести, благодаря чему не только обретают помощников, одерживают победы, но и сохраняют свои жизни. Пренебрежение ими или забвение их неизменно в сюжетах народной словесности приводит к гибели героя. Так и герой «Сказания...» Расула Гамзатова, Хочбар, искренне возмущен поведением жителей, не сумевших достойно встретить гостя:

*Иль мы забыли, может статься,
Заветы дедов и отцов?
Иль мы уже не дагестанцы,
А сброд бесчестных подлецов? (1, 360)*

Как солнце в одиночестве владевает на небесах, таким же одиноким является взору горский всадник. В героическом эпосе слова «всадник» и «герой» практически являются синонимами. Герой постоянно противоборствует всемогущему злу в одиночестве. Его единственным помощником выступает конь, однако чародейственный и умный альп неотделим от богатыря. Поэтому в эпосе стабильным эпитетом богатыря делается слово «одинокий». Этот эпитет также принципиально значим для горского эпоса, как для русского фольклора значителен неизменный эпитет богатыря — «добрый молодец». Одинокий всадник - нарт, силач, неизменно расположенный совершить подвиг во имя собственного рода и родной земли. Присутствует он и у Расула Гамзатова - Хочбар в его поэме «Сказание о Хочбаре, уздене из аула Гидатль, о кази-кумухском хане, о хунзахском Нуцале и его дочери Саадат» готов осуществить задуманное, не прибегая к чьей-либо помощи:

*А провожатых мне не надо.
Совсем один поеду я.
Дороже целого отряда
Мне сабля острая моя. (1, 355)*

1. Гамзатов Р. Собрание сочинений: В 5 т. - М.: Худож. лит., 1980.
2. Кулиев К. Собрание сочинений. - В 3-х тт. - М.: Худож. лит., 1987.
3. Мелетинский Е. Происхождение героического эпоса. - М.: Изд-во восточн. лит., 1963.
4. Шаззо К. Новые рубежи // Проблемы адыгейской литературы и фольклора. - Майкоп: кн. изд-во, 1988.

Ачох Б.Д., Пшизова А.К.
**Эпическое произведение как специфическая форма
художественного воспроизведения человека**

*Адыгейский государственный университет
(Россия, Майкоп)*

doi: 10.18411/trnio-09-2024-130

Аннотация

Главная задача произведений эпического рода - передать настроение индивидуума, вызванное его соучастием в происходящем. Эпическое произведение может «вобрать» в себя такое количество характеров, обстоятельств, событий, судеб, деталей, которое недоступно ни другим родам литературы, ни какому-нибудь иному виду искусства. При этом повествовательная форма способствует глубочайшему проникновению во внутренний мир человека. Ей вполне доступны характеры сложные, обладающие множеством черт и свойств,

незавершенные и противоречивые, находящиеся в движении, становлении, развитии. Чуткий к словесному искусству читатель в эпической строке не только сообщение о жизни персонажей с ее подробностями, но и выразительно значимый монолог повествователя.

Ключевые слова: произведения эпического рода, внутренний мир человека, глубочайшее проникновение, глубина человеческого сознания, художественный конфликт, лирическая поэзия, настроение индивидуума, соучастие в происходящем, художественное воплощение, широта взглядов на жизнь.

Abstract

The main task of works of epic kind is to convey the mood of the individual caused by his complicity in what is happening. An epic work can "absorb" such a number of characters, circumstances, events, destinies, details that are inaccessible to any other kind of literature or any other kind of art. At the same time, the narrative form contributes to the deepest penetration into the inner world of man. Complex characters are quite accessible to her, possessing many features and properties, incomplete and contradictory, in motion, formation, development. A reader sensitive to the art of words in an epic line is not only a message about the life of the characters with its details, but also an expressively significant monologue of the narrator.

Keywords: works of epic kind, the inner world of man, the deepest penetration, the depth of human consciousness, artistic conflict, poetry, the mood of the individual, complicity in what is happening, an artistic embodiment, a pirot of views on life.

Казбек Шаззо рассматривает понятия эпичности и лиричности поэзии следующим образом: «Задача лирической поэзии — передать настроение индивидуума, вызванное его соучастием в происходящем. В силу этого художественный конфликт в лирической поэзии включает в себя меньше компонентов, нежели в эпической» (6, 34). И далее: «Событие как цепь эпизодов и система сюжетного развития действия отсутствует в лирике» (6, 34), а значит, в продолжение мысли исследователя, присутствует в эпическом повествовании, т.е. является одним из характеризующих его признаков.

В рамках данной проблемы весьма доказательна также мысль Аристотеля о том, что «эпическая поэзия... отличается от трагедии тем, что имеет простой размер и представляет собой повествование» (1, 54). Вообще факт того, что в эпических произведениях доминирует повествовательная ткань, является общепризнанным. Не всегда она (эта ткань) преобладает количественно, но неизменно оказывается началом, организующим текст. Повествование, нередко именуемое в литературоведении наррацией (в соответствии с первоначальным значением этого латинского слова), естественно, оказывается центральным предметом аналитического рассмотрения. «Только уровень повествовательного дискурса поддается непосредственному текстуальному анализу», - утверждает авторитетный французский структуралист Ж. Женетт. По его словам, наше знание изображенных романистом или новеллистом лиц и событий не может не быть косвенным, опосредованным: все рассказанное дано нам «только через повествование» (4, 65).

Эпическое произведение может «вобрать» в себя такое количество характеров, обстоятельств, событий, судеб, деталей, которое недоступно ни другим родам литературы, ни какому-нибудь иному виду искусства. При этом повествовательная форма способствует глубочайшему проникновению во внутренний мир человека. Ей вполне доступны характеры сложные, обладающие множеством черт и свойств, незавершенные и противоречивые, находящиеся в движении, становлении, развитии.

Эти возможности эпического рода литературы используются далеко не всеми авторами и не во всех произведениях. Но со словом «эпос» прочно связано представление о художественном воспроизведении жизни в ее целостности, о раскрытии сущности эпохи, о масштабности и монументальности творческого акта. Не существует (ни в сфере словесного искусства, ни за его пределами) групп художественных произведений, которые бы так свободно

проникали одновременно и в глубину человеческого сознания, и в широту бытия людей, как это делают эпические произведения.

Текст эпического произведения обычно не содержит сведений о судьбе повествующего, о его взаимоотношениях с действующими лицами, о том, когда, где и при каких обстоятельствах ведет он свой рассказ, о его мыслях и чувствах. Дух повествования, по словам Т. Манна, часто бывает «невесом, бесплотен и вездесущ»; и «нет для него разделения между «здесь» и «там» (5, 8). А вместе с тем речь повествователя обладает не только изобразительностью, но и выразительной значимостью; она характеризует не только объект высказывания, но и самого говорящего.

В любом эпическом произведении запечатлевается манера воспринимать действительность, присущая тому, кто повествует; видение мира и способ мышления, свойственные говорящему. В этом смысле правомерно вести речь об образе повествователя, который составляет весьма существенную сторону мира эпического произведения. Понятие это прочно вошло в обиход литературоведения благодаря Б.М. Эйхенбауму, В.В. Виноградову, М.М. Бахтину (работы 1920-х годов). Суммируя суждения этих ученых, Г.А. Гуковский в 1940-е годы писал: «Всякое изображение в искусстве образует представление не только об изображенном, но и об изображающем, носителе изложения <...> Повествователь - это не только более или менее конкретный образ <...> но и некая образная идея, принцип и облик носителя речи, или иначе — непременно некая точка зрения на излагаемое, точка зрения психологическая, идеологическая и попросту географическая, так как невозможно описывать ниоткуда и не может быть описан без описателя» (3, 200).

Эпическая форма, говоря иначе, воспроизводит не только рассказываемое, но и рассказывающего, она художественно запечатлевает манеру говорить и воспринимать мир, а, в конечном счете, - склад ума и чувств повествователя. Как отмечал в свое время Гегель, «...к эпической поэзии приводит потребность в слышании тех вещей, которые сами по себе разворачиваются перед субъектом как объективно замкнутая внутри себя целостность. В лирике же удовлетворяется противоположная потребность - высказать себя и воспринять душу в этом ее самовыражении» (2, 494). Причем облик повествователя обнаруживается не в действиях и не в прямых излияниях души, а в своеобразном повествовательном монологе. Выразительные начала такого монолога, являясь его вторичной функцией, вместе с тем весьма важны.

Таким образом, возвращаясь к выявляемым нами истокам эпической лирики, восходящим к фольклору, отметим, что не может быть полноценного восприятия народных сказок без пристального внимания к их повествовательной манере, в которой за наивностью и бесхитростью того, кто ведет рассказ, угадываются веселость и лукавство, жизненный опыт и мудрость. Невозможно почувствовать своеобразие героических эпосов древности, не уловив возвышенного строя мыслей и чувств рапсода и сказителя. И уж тем более немислимо понимание произведений А.С. Пушкина и Н.В. Гоголя, Л.Н. Толстого и Ф.М. Достоевского, Н.С. Лескова и И.С. Тургенева, А.П. Чехова и И.А. Бунина, М.А. Булгакова и А.П. Платонова вне постижения «голоса» повествователя. Живое восприятие эпического произведения всегда связано с пристальным вниманием к той манере, в которой ведется повествование. Чуткий к словесному искусству читатель в эпической строке не только сообщение о жизни персонажей с ее подробностями, но и выразительно значимый монолог повествователя.

Художественные возможности такого повествования рассмотрены в немецкой классической эстетике эпохи романтизма. В эпосе «нужен рассказчик, — читаем у Шеллинга, — который невозмутимостью своего рассказа постоянно отвлекал бы нас от слишком большого участия к действующим лицам и направлял внимание слушателей на чистый результат». И далее: «Рассказчик чужд действующим лицам <...> он не только превосходит слушателей своим уравновешенным созерцанием и настраивает своим рассказом на этот лад, но как бы заступает место «необходимости» (7, 399).

Основываясь на таких формах повествования, восходящих к Гомеру, классическая эстетика XIX в. утверждала, что эпический род литературы - это художественное воплощение

особого, «эпического» мирозерцания, которое отмечено максимальной широтой взгляда на жизнь и ее спокойным, радостным приятием.

Аналогичные мысли о природе повествования высказал Томас Манн в статье «Искусство романа»: «Быть может, стихия повествования, это вечно-гомеровское начало, этот вещий дух минувшего, который бесконечен, как мир, и которому ведом весь мир, наиболее полно и достойно воплощает стихию поэзии» (5, 273). Писатель усматривает в повествовательной форме воплощение духа иронии, которая является не холодно-равнодушной издевкой, но исполнена сердечности и любви: «...это величие, питающее нежность к малому», «взгляд с высоты свободы, покоя и объективности, не омраченный никаким морализаторством» (5, 277).

1. Аристотель. Об искусстве поэзии. - М.: Гослитиздат, 1961.
2. Гегель. Эстетика: В 4 т.- М.: Искусство, 1971.
3. Гуковский Г.А. Реализм Гоголя. - М.- Л., 1959.
4. Женетт Ж. Повествовательный дискурс // Женетт Ж. Фигуры: В 2 т. - М., 1998.
5. Манн Т. Собр. соч.: В 10 т. – Москва: государственное изд-во художественной литературы, 1960.
6. Шаззо К. Художественный конфликт и эволюция жанров в адыгских литературах. - Тбилиси: Мецниереба, 1978.
7. Шеллинг Ф.В. Философия искусства. – Москва: изд-во социально-экономической литературы «Мысль», 1966.

Вельдина Ю.В., Зайцева Е.А.

Англоязычные заимствования в русском языке

*Пензенский государственный технологический университет
(Россия, Пенза)*

doi: 10.18411/trnio-09-2024-131

Аннотация

Современный русский язык включает в себя огромное количество англицизмов. Иногда иноязычные заимствования вызывают споры и разногласия: с одной стороны, они развивают и обогащают нашу речь, с другой же могут привести к потере уникальности русского языка. В данной статье будут рассмотрены особенности процесса заимствования из английского языка, и выявлены основные виды англицизмов в русском языке.

Ключевые слова: заимствование, англицизм, русский язык, английский язык, словарный запас.

Abstract

The Modern Russian language includes a huge number of anglicisms. Sometimes foreign borrowed words cause disputes and disagreements: on the one hand, they develop and enrich our speech, on the other hand, they can lead to the loss of the uniqueness of the Russian language. This article deals with the peculiarities of the borrowed words' process from English and identifies the main types of anglicisms in Russian.

Keywords: borrowed word, anglicism, the Russian language, the English language, vocabulary.

Язык – это система знаков, являющаяся средством общения людей, выражения их мыслей, чувств и волеизъявлений. Он является некой кладовой или «зеркалом культуры», отражающим в себе знания, умения, ценности, традиции, обычаи и картину мира, сформированную народом и отражающую его особый национальный характер. Так как развитие любого общества, его интегрирование в мировую культуру неизбежно связано с процессом языкового закрепления всего нового, в том числе иноязычного, процесс заимствования всегда находился в центре внимания лингвистических исследований. При этом

исследование заимствования ведется в основном в двух направлениях: одни лингвисты сосредоточивают свое внимание на внутрисистемном аспекте вхождения иноязычных элементов в заимствующий язык (Л. Блумфилд, Л.П. Крысин, А.П. Майоров, Е.В. Маринова, О.Ю. Руденко), другие рассматривают заимствование в рамках межъязыкового контакта (У. Вайнрайх, Э. Хауген, В.Т. Клоков, А.М. Молодкин, Э.Ф. Володарская, Ж. Багана). Несмотря на давний интерес к заимствованиям, исследование этой темы связано с некоторыми неполностью выясненными теоретическими вопросами. Ж. Багана, Е.В. Хапилина отмечают, что «весьма неопределенны исходные пункты, а именно – что называть заимствованием? В самом общем смысле заимствование – это переход элементов одного языка в другой. Другими словами – это своего рода лингвистический процесс внедрения слов или выражений из другого языка. Появление новых иноязычных элементов является результатом укрепления связей между странами и сближения различных народов [4]. Таким образом целью данной статьи является рассмотрение особенностей процесса заимствования из английского языка, определения степени его влияния на русский язык и выявления основных видов англицизмов в русском языке.

Порой иноязычное происхождение языковых элементов довольно сложно определить. Некоторые заимствованные слова сохраняют свою изначальную природу, проявляющуюся в орфографии, грамматике и фонетике. Часто можно наблюдать, как многие заимствования приживаются и усваиваются в языковой системе настолько хорошо, что носители уже не ощущают иноязычное происхождение подобных элементов. Именно поэтому, определить истинную природу происхождения какого-либо слова можно лишь с помощью проведения подробного этимологического анализа.

В современном мире основным языком, используемым для осуществления международных коммуникаций, является английский язык. Владение им во многом способствует упрощению жизни человека и является доступом к получению дополнительных возможностей для обучения, работы, путешествий и культурного обмена с жителями зарубежных стран. Его господство началось в конце XX века, во времена правления Елизаветы Тюдор. В то время был разработан сильнейший английский флот, сыгравший главную роль в победе над Испанией. После британцы создали множество колоний в Северной Америке, Африке, Азии, Австралии и Индии, а также успешно развивали торговлю с другими странами. Произошедшие события оказали высокое влияние на развитие и изменение других языков, запустив процесс заимствования, адаптации и ассимиляции английских лексических единиц в языках [3]. Именно поэтому английский язык является основным источником, используемым для внедрения заимствованных слов в русский язык.

Что же такое англицизм? Согласно многим исследователям в области лингвистики (Г.Б. Антрушина, О.В. Афанасьева, Н.Н. Морозова, Р.З. Гинзбург, Н.Л. Сунцова и др.) англицизм – это слово или оборот речи в каком-нибудь языке, заимствованное из английского языка или созданные по образцу английского слова или выражения [4].

Основной исторический промежуток внедрения заимствованных иноязычных слов можно наблюдать в Петровской эпохе. Тот момент характеризуется важнейшими экономическими и социальными переменами, а также научно-технической революцией. Влияние англицизмов весьма противоречиво. С одной стороны, они обогащают и расширяют лексический запас языка. С другой стороны, их можно считать причиной деформирования устоявшихся лексических и структурных норм языка.

Итак, в русском языке выделяют следующие виды англицизмов: 1. прямые заимствования; 2. термины; 3. гибриды; 4. калькирование; 5. профессионализмы; 6. экзотизмы.

Прямые заимствования являются самым распространенным явлением среди других видов. С течением времени они прочно укоренились в русском языке и их истинное происхождение можно выявить лишь при проведении тщательного анализа. Яркими примерами могут быть следующие слова: «спорт / sport», «клуб / club», «выходные / weekend», «деньги / money» и др. Эти слова не воспринимаются нами, как чужие, из-за чего многие люди,

занимающиеся проведением различных лингвистических исследований, с удивлением осознают, насколько огромно число различных англицизмов в составе русского языка.

Термин – это слова или словосочетания, используемые для точного обозначения нового понятия, применяемого в науке, технике и искусстве. В качестве примера могут выступать следующие англицизмы: «парламент / parliament», «спикер / speaker», «триллер / thriller», «хоррор / horror», «сканер / scanner», «миксер / mixer» и т.д.

Под гибридами понимаются слова, образованные с помощью присоединения к иностранному корню русского суффикса, приставки и окончания. В этом случае значение иностранного слова несколько меняется, например, «юзать / to use (использовать)», «спикать / to speak (говорить)», «коннектиться / to connect (соединяться)».

Калькирование – это процесс заимствования иностранных слов с сохранением их графического и фонетического облика, например, «меню / menu», «вирус / virus» и т.д. Данный вид англицизмов можно рассматривать, как заимствование и как словообразование. Он разделяется на следующие подвиды: лексический, семантический и словообразовательный.

Лексическая калька – это буквенный перевод слова из одного языка в другой по частям: «небоскреб / skyscraper», «железный занавес / iron curtain».

Семантическая калька – англицизм, которым может рассматриваться, как в прямом, так и в переносном значении. Например, слово «картина / picture», в прямом значении оно означает произведение искусства (например, в живописи), а в переносном – зрелище, в значении «кинофильма», описывающая общее впечатление от всей «картины».

Словообразование – способ создания нового слова, с помощью комбинирования двух других. В русском и английском языке этот процесс проходит одинаково: «air + craft», «tooth + paste», «школа-интернат», «вагон-ресторан». Но также существует новый путь создания подобных понятий, когда один из корней несет в себе основную информацию, а второй добавляет описания: «бизнес леди / business lady», «реалити шоу / reality show», «секонд-хенд / second-hand». Подобные слова принято называть «композирами» (от латинского «compositum» – соединение).

Профессионализмы – это слова и выражения, которые используются в речи людей определенных профессий. Как правило к ним относятся различные речевые обороты и жаргонизмы: «президент / president», «миссис / missis», «бизнес / business», «холдинг / holding», «инвестор / investor», «интернет / internet», «дисплей / display», «модем / modem», «анимация / animation», «рейтинг / rating», «программа / programme», «фэйк / fake», «хайп / hype и др. [1]

Экзотизмы – слова, характеризующие специфические национальные обычаи других народов и употребляются при описании нерусской действительности. У данных англицизмов не существует русских синонимов. В основном они используются в художественной литературе для того, чтобы усилить стилистическую окраску текста и передать более точный смысл. Например, «джаз / jazz», «чипсы / chips» и т.д.

Внедрение большого количества различных заимствований в большей мере вредит языку, поскольку они заменяют уже существующие понятия иностранными аналогами. Но все же существуют те англицизмы, без которых развитие языка будет постепенно замедляться, так как многие слова просто-напросто не будут поддаваться переводу. К примеру, невозможно заменить научные термины или явления (атом, полимер, изотоп). Так как данные англицизмы целенаправленно используют в речи для избегания вопросов и недопониманий [2].

Склонность людей к использованию англицизмов также объясняется тем, что описательное понятие можно заменить на односложное: бег на короткие дистанции – «спринт / sprint», путешествие по круговому маршруту – «турне / tour». Такой прием позволяет упростить и сократить время диалога.

Ежедневно нам поступает огромное количество различной информации. Студенты и представители молодежи большую часть своего времени, как правило, проводят в интернете, стараясь оставаться в курсе последних модных трендов. В результате чего молодежный сленг пополняется множеством различным англицизмов почти на ежедневной основе.

Таким образом, заимствования – это неотъемлемая часть любого языка. Процесс внедрения различных англицизмов способствует развитию и обогащению языка. Если язык не меняется в момент изменения социального, технологического и культурного прогресса, то он перестает обслуживать наши потребности. Мы не можем его использовать для того, чтобы говорить о новом. Это неизбежный процесс для того, чтобы язык оставался живым.

1. Авандеева, С.С., Сурженко, О.Ю. Влияние английских заимствований на лексику русского языка // Юный ученый, 2015. – №1. – С.146-147.
2. Брейтер, М.А. Англицизмы в русском языке: история и перспективы. Новосибирск, 1997. – 156 с.
3. Володарская, Э.Ф. Заимствование как отражение русско-английских контактов// Вопросы Языкознания, 2002, – №4. – С.96-118.
4. Сенько, Е.В., Кисарова, Э.Г. Заимствование на современном этапе развития русского языка // Филологические науки. Вопросы теории и практики. – Тамбов: Грамота, 2016. – № 4(58): в 3-х ч. – Ч. 1.– С. 152-154.

Вельдина Ю.В., Мартынов К.С.
Американизация русского языка

*Пензенский государственный технологический университет
 (Россия, Пенза)*

doi: 10.18411/trnio-09-2024-132

Аннотация

В статье анализируется вхождение в русский язык американизмов, которое, с одной стороны, затрагивает самобытность родного языка, а, с другой стороны, происходит обогащение русского языка новыми лексемами, которые способствуют появлению новых терминов и понятий.

Ключевые слова: американский английский язык, американизм, общество, лексема, ценность русской культуры.

Abstract

The article analyses the entry into the Russian language of Americanisms which, on the one hand, affects the identity of the native language and, on the other hand, there is an enrichment of the Russian language with new lexemes that contribute to the emergence of new terms and concepts.

Keywords: American English, Americanism, society, lexeme, value of the Russian culture.

В истории русского языка отмечается большое количество заимствований из разных языков. В частности, значительное количество заимствованных слов пришло из немецкого и французского языков. Однако в современном мире основным источником заимствований в русский является английский язык. Отличительной чертой настоящего этапа развития современного мира является почти полный переход к заимствованию с английского языка от процесса заимствований из немецкого и французского языков.

Англицизмы, или слова, заимствованные из английского языка, уже давно стали неотъемлемой частью русского языка. Этот процесс начался еще в XVIII в., когда Россия активно взаимодействовала с западными странами, и это влияние сохраняется и в настоящее время [2]. Сегодня англицизмы можно услышать практически повсюду: в рекламе, в социальных сетях, в разговорной речи. В данной статье будет рассмотрен процесс «американизации», а, именно, влияние американского английского (American English) на развитие современного русского языка.

Американизм – это слово или выражение, заимствованное из английского языка, функционирующего в США. Это связано с тем, что США оказывает большее влияние на мировое информационное сообщество, чем Великобритания или другие англоязычные

государства [2]. Американизация – это целенаправленный процесс культурной экспансии западной культуры на Восток, в том числе и в Россию.

Американизация русского языка и культуры является в наши дни объективной реальностью. В связи с чем в настоящее время становится очевидной вероятность утраты национально-культурной и языковой идентичности, потери своеобразия русского языка и культуры в сложившихся условиях полной открытости и доступности западному влиянию.

Одной из главных причин проникновения американизмов в русский язык является глобализация. Современный мир становится все более взаимосвязанным, и люди все чаще сталкиваются с англоязычной культурой. Эпоха цифровых технологий началась в 80-е гг. предыдущего столетия. Развитие информационных технологий продолжается и в настоящее время. Всемирная сеть «Интернет» пользуется большой популярностью в современном мире. Свободный доступ к всемирной сети в настоящее время имеет примерно 50% населения нашей планеты [5].

Процесс коммуникации в сети Интернета – понятие очень широкое, ведь всемирная сеть является исключительной в своей природе образованием, объединяющим большое количество языков и культур разных народов. В том числе происходит активное заимствование в русский язык новых слов из американского английского. Это проявляется не только в путешествиях, но и в потреблении англоязычного контента: фильмы, сериалы, музыка.

В настоящее время русский язык (особенно молодежная среда) очень сильно заполнен американизмами. В любом из современных популярных молодежных журналов, на каждой его странице, легко можно найти некоторое количество терминов американского происхождения. Причем указанные термины особенно характерны не столько для литературного английского языка, сколько для массовой американской культуры [6]. Как пример можно привести такие американизмы, как «шоумен», «имиджмейкер», «хит-парад», «мейкап», «блокбастер», «ремикс», «стилист», «гамбургер», «чипсы» и др., которые в постоянно встречаются на страницах молодежных журналов и в средствах массовой информации.

Особенно данный процесс заметен в сфере онлайн-игр и социальных сетей: многие популярные социальные сети (к примеру, «Instagram», «YouTube», «Twitter» и «Facebook» (деятельность организации Meta Platforms Inc., ее продуктов Instagram и Facebook запрещена в Российской Федерации)) имеют головные офисы на территории США. Кроме того, в данной стране располагаются также и офисы крупнейших разработчиков разнообразных компьютерных игр.

Кроме того, развитие технологий также способствует проникновению американизмов. Многие термины, связанные с информационными технологиями, имеют английское происхождение. Например, такие слова, как «компьютер», «интернет», «приложение», «хард», «сканер», «файл», «софт», «сайт», «байт», «бит» и т.п. стали привычными для нас. В процессе общения в интернете происходит активное заимствование в русский язык определенных слов из английского языка [4]. Этот процесс можно назвать американизацией русского языка. Значительная часть лексем (единица языка, которая является словарной единицей языка), заимствованных в настоящее время, относятся к сферы информационных компьютерных технологий. Также имеет место широкое заимствование лексики в области политики, экономики и культуры.

В современном мире происходит процесс полисемантизации исходно моносемантических лексических единиц, взятых из языка-донора (например, слово «sponsor», в настоящее время получило также значение с отрицательной коннотацией). Значительная часть лексем, заимствованных из американского английского в настоящее время, является общеупотребительной лексикой в сфере информационных и компьютерных технологий, например «апгрейдить», «винт», «кликать», «комп», «софтовая программа», «флоппарь», «кукинг», «хост/хостинг» и т.д.

Также широкое распространение получило заимствование лексики из американского английского в сфере политики и экономики, а также культуры: «гёрла», «голда», «гринь», «драйв», «фанатеть». Таким образом, в настоящее время происходит почти полная ассимиляция огромного количества заимствуемых лексем. Обращает на себя внимание тот факт, что они получают широкое распространение не только в исходной части речи. Лексемь нередко

ассимилируются с деривационными моделями, свойственными самому русскому языку, например, слова получили распространение такие слова, как «лайкнуть» и «зафолловить».

Процесс американизация русского языка, с одной стороны, вызывает негативное отношение части общества, которая считает, что в результате данного процесса страдает самобытность родного языка.

При участии заимствований в язык и культуру нашего народа в последние два десятка лет происходят манипуляции в сфере индивидуального и общественного сознания русского народа. Избыточное вторжение американизмов в наш язык и нашу культуру изменяет сознание людей, затрудняет их взаимопонимание [3]. Кроме того, внедряет чужеродный взгляд на духовные и нравственные ценности. Таким образом, внедрение американизмов оказывает внешнее влияние на общественные ценности.

Серьезное влияние американского английского и всей американской культуры на национальные культуры и языки многих других стран мира вызывает обоснованное беспокойство правительств разных стран о сохранении национального менталитета, а также родной культуры и чистоты языка. Например, в 1994 г. во Франции был издан закон «Об использовании французского языка», который запрещает необоснованное применение американизмов в публичной и официальной речи, а также регламентирует использование иностранной музыки в музыкальных программах: ее должно быть не более 40%. Контролируется также использование заимствований в периодических изданиях, а также на радио и телевидении. Закон о защите французского языка стал стимулом для обсуждения подобных законопроектов в других странах, в частности, в Германии и Польше (в 1999г.), а также в Румынии [1].

Однако есть также и противоположная точка зрения, предполагающая положительное влияние процесса американизации на русский язык. При этом предполагается возможность обогащения нашего родного языка новыми лексемами.

Процесс проникновения американизмов в русский язык может происходить разными способами. Некоторые слова полностью адаптируются под русскую фонетику и грамматику, другие сохраняют оригинальное звучание. Иногда одно и то же слово может иметь несколько вариантов перевода на русский язык. Американизмы продолжают проникать в русский язык, приспособившись к его фонетике и грамматике или оставаясь в оригинальном виде [1]. Количество заимствований в любой культуре и любом языке всегда определялось внутренними законами языка, таким образом поддерживался определенный баланс между исконной и заимствованной лексикой.

Несмотря на то, что многие люди считают использование американизмов неправильным или даже оскорбительным, они продолжают проникать в русский язык и приживаться в нем. Это связано с тем, что такие слова часто являются общеупотребительными и понятными для большинства людей. Более того, они могут обозначать новые понятия или явления, которые еще не получили названия на русском языке.

Таким образом, проникновение американизмов в русский язык – это естественный процесс, который отражает современные тенденции развития мировой культуры и общества.

1. Аксенова, А.Т., Мирзоева, В.М., Михайлова, Н.Д., Проблема влияния американской лингвокультуры на состояние русского языка в средах массовой информации // Вестник Тверского государственного университета. – Серия «Филология». – 2013. – В. 4. – С. 158-165.
2. Брейтер, М.А. Англицизмы в русском языке: история и перспективы /Пособие для иностр. студентов-русистов. – Москва: Изд-во АО «Диалог-МГУ», 1997. – 156 с.
3. Каверина, Д. А. Англицизмы и американизмы в современном русском языке // Молодой ученый. – 2014. – № 21. – С. 773–775.
4. Карпенко, М.Ю., Назар, Р.Н. Принципы употребления англоязычной в социальной сети TikTok: словообразовательный компонент // Язык и культура: сб. науч. Трудов VII Республиканской очно-заочной научной конференции (с международным участием) (17 ноября 2021 г.). – Макеевка, 2021 – С. 212–215.
5. Колесников, А.Е. Язык сети Интернет и американизация русского языка // Молодой ученый. – 2018. – № 20 (206). – С. 446-448.
6. Ларцева, Е.В. Современный статус американского варианта английского языка и перспективы его развития // Актуальные проблемы германистики, романистики и русистики. / Материалы ежегодной международной конференции. Екатеринбург, 3-4 февраля 2012 г. / Урал. Гос. Пед. Ун-т. – Екатеринбург, 2012. – Ч. I. – С. 85-92.

Демидова М.М.

Сравнительный анализ словарных помет русского и английского языков

Брянский государственный технический университет
(Россия, Брянск)

doi: 10.18411/trnio-09-2024-133

Аннотация

Статья посвящена изучению систем словарных помет русского и английского языков. Был проанализирован большой объем лексикографического материала. В результате удалось выявить несколько групп и подгрупп словарных помет, а также установить сходства и различия, с учетом национальных особенностей.

Ключевые слова: помета, лексика, толкование, словарь, лексическое значение.

Abstract

The article is devoted to the study of the systems of explanatory notes of the Russian and English languages. A large amount of lexicographic material was analyzed. As a result, it was possible to identify several groups and subgroups of explanatory notes, as well as to establish similarities and differences, taking into account national characteristics.

Keywords: explanatory notes, vocabulary, interpretation, dictionary, lexical meaning.

Толковый словарь – это кладезь национальной лексики. Изучая толковый словарь, можно познакомиться с некоторыми фонетическими и аксиологическими особенностями, однако базовая функция словаря – это характеристика основных пластов национальной лексики и грамматических особенностей языкового строя.

Для более доступного восприятия информации в каждом словаре разработана система специальных примечаний и помет. «Помета – это лексикографическое указание путем принятых сокращенных обозначений, которое дается в словарной статье и содержит лексическую, грамматическую, стилистическую характеристику словарной единицы» [2, с. 339].

Пометы бывают разных видов и используются толковыми словарями всех языков. Некоторые из них являются универсальными, другие носят специфический национальный характер, подчеркивая тем самым уникальность того или иного языка.

Основной целью данной статьи является анализ системы словарных помет толковых словарей русского и английского языков и выявления их сходств и различий.

В качестве материала для анализа использовались два классических лексикографических источника: Толковый словарь русского языка С.И. Ожегова и Longman dictionary of contemporary English.

Сравнительный анализ показал, что в целом все пометы можно разделить на грамматические и стилистические.

Грамматические пометы словарей очень сильно отличаются, подчеркивая тем самым разницу грамматического строя аналитического английского и синтетического русского языков. Грамматические пометы дают самую разнообразную информацию о языковой единице.

В английском языке каждая лексическая единица имеет помету о принадлежности к той или другой части речи. Это вполне закономерно, поскольку в английском нет ярко выраженных частеречных окончаний, более того, одно и то же слово может относиться к разным частям речи. Безусловно, в английском языке существует определенный набор суффиксов, который указывает на часть речи: суффиксы существительных: *ment, or, er, ist, hood, ship, ness, tion*; суффиксы прилагательных: *ful, less, ous, al*; суффикс наречий – *ly*. Однако даже в этом случае пометы обязательны: «digital – *adj.* [6, с. 376], inflation – *n* [6, с. 729], finally – *adv.* [6, с. 520]».

Следует отметить, что способ формирования помет идентичен. В обоих языках используется сокращенный вариант полного названия, т.е. принцип аббревиации. В русском

языке это выглядит следующим образом: *числит. нареч., мест.* Тем не менее, тенденция маркировать каждое слово отсутствует. Это легко объяснить наличием флексий, которые хорошо известны всем носителям русского языка. В тех случаях, когда флексии отсутствуют (чаще всего это касается служебных частей речи), и часть речи не ясна, используются пометы. Например, слово *куда* может выступать в качестве наречия, союзного слова или частицы в зависимости от контекста.

Для существительных обязательным является обозначение рода: м., ср., ж., что очень важно, поскольку влияет на тип склонения и, следовательно, правильное употребление слова. В английском языке на данный момент существительные практически полностью утратили родовые падежные окончания. Таким образом, их принадлежность к роду не указывается. «Категория рода в английском языке не оказывает влияния на грамматическую структуру предложения и не меняет формы никаких частей речи, кроме требования замещения их местоимениями соответствующего рода» [1]. Все неодушевленные предметы относятся к среднему роду и заменяются местоимением *it*, а все одушевленные – местоимениями *he* или *she*.

Категория числа, в отличие от категории рода, важна для английских существительных. Так, некоторые существительные имеют пометы *singular* или *plural*, означают, что существительное может употребляться только в одном числе, и, следовательно, определять форму глагола.

Конечно, в русском языке, в силу сложности его грамматического строя, система помет более развита, чем в английском. Существует множество уточняющих грамматических помет. Так, может дополнительно уточняться вид местоимения: «*кто – мест. вопрос. и относит.*» [4, с. 266], или вид глагола: «*крушить – несов.*» [4, с. 266]. Могут также уточняться особенности склонения существительных: «*мадам – нескл., ж.* [4, с. 287]».

Наибольший интерес для исследования представляют стилистические пометы, которые являются самыми разнообразными и многочисленными. Принципы формирования наименования помет отличаются, так, в русском языке используется аббревиация, а в английском – полная форма слова.

Необходимо отметить, что диалектные варианты слов в толковых словарях русского языка не приводятся, для этого есть специальные лексикографические источники. Однако в словаре С.И. Ожегова мы обнаружили помету *обл.* т.е. областное. Помета подчеркивает, что данное слово употребляется в определенной местности, без конкретного указания на область или регион. Как правило, имеет общепризнанный синонимичный вариант: «*векша – обл. то же, что белка*» [4, с. 63]. В английском есть аналогичная помета – *dialectical* (*диалектный*), термины не являются эквивалентами, но очень близкими синонимами. Данная помета маркирует слова, которые принадлежат к различным диалектам на территории Великобритании или США.

Английский язык, наверное, один из немногих языков, который имеет такое множество региональных вариантов, охватывающих целые страны и даже континенты. Всем известно, что существует американский, австралийский, индийский, африканский и некоторые другие варианты английского языка. Все эти страны в той или иной степени в определенный исторический период были захвачены Британской империей и являлись ее колониями, вследствие чего основным языком там стал английский. В процессе ассимиляции с местными наречиями появился особый вариант английского языка, характерный для данной местности. В Лонгманском словаре было обнаружено 11 помет, обозначающих региональную принадлежность: AmE – американский английский, AustrE – австралийский английский, BrE – британский английский, CanE – канадский английский, CarE – карибский английский, IndE – индийский английский, IrE – ирландский английский, NZE – новозеландский английский, PakE – пакистанский английский, SAfrE – южноафриканский английский, ScotE – шотландский английский. Необходимо отметить, что данные пометы очень широко используются в словарях. Они употребляются для указания на различные варианты написания, произношения или толкования одного и того же слова.

Далее хотелось бы рассмотреть пометы, указывающие на историческую принадлежность. В данном случае можно говорить о практически полном совпадении трактовки. Так, было выявлено две синонимичные пары. *Стар.* – указывает, что слово относится к старорусским терминам, но все еще употребляется в современном русском языке: «княжить – (*стар.*) править княжеством» [4, с. 241]. Аналогом является английская помета *old-fashioned* (*старомодный*). Она обозначает слово, которое некогда широко употреблялось, но звучит старомодно сегодня: «deary – *old-fashioned* used as a way of speaking to someone you love» [4, с. 348]. Вторая эквивалентная пара устар. и *old use* маркируют архаизмы, т.е. слова, которые не функционируют в современном языке, но известны по классическим произведениям XVIII–XIX веков. Рассмотрим примеры: «дотоле – (*устар.*) до тех пор» [4, с. 153]. «Asylum – *old use* a mental hospital» [6, с. 68]. Однако в английском есть еще уникальная помета *biblical* (*библейское*), характеризующая термины Библейских текстов, которые могут быть непонятны современному носителю языка: «cubit – *biblical* an ancient measure of length» [6, с. 329].

Собственно стилистические пометы разделили на несколько тематических групп.

Пометы *офиц.* и *formal* (*формальный*) обозначают лексику, относящуюся к официально-деловому или канцелярско-административному стилям, не характерную для повседневного общения. «Неявка – (*офиц.*) отсутствие кого-либо в таком месте, где требуется обязательное присутствие» [4, с. 355]. «The latter – *formal* the second of two» [6, с. 793]. В английском словаре присутствует также помета *law*, обозначающая юридические термины: «bar – *law* a group of lawyers» [6, с. 88]. В толковом словаре русского языка в этом нет необходимости, поскольку узкие юридические термины приводятся в специальном словаре, а общеизвестные даются с пометой *офиц.*

Помета *высок.* лишь частично соотносится с пометой *poetic* (*поэтический*). Так, английский вариант имеет более узкое значение, поскольку маркирует слова, употребляемые в поэзии. А русская помета дополнительно может указывать на принадлежность к публицистическому или ораторскому стилю, а также придает выражению торжественный тон. «Зодчий – (*высок.*) строитель, архитектор» [4, с. 202]. «Beauteous – *poetic* beautiful» [6, с. 99].

Лексика книжного стиля дается в английских словарях с пометой *literary*: «honeeyed – *literary* soft and pleasant but insincere» [6, с. 686]. Однако существуют определенные нюансы. Литературный стиль подразумевает именно стиль английской литературы, а русский книжный включает все письменное изложение и иноязычные термины, имеющие синонимы среди нейтральной лексики. «Достояние – (*книжн.*) то, что безраздельно принадлежит кому-либо» [4, с. 152].

В английских словарях есть так называемые ограничительные пометы: *informal* (*неформальный*) и *not technical* (*не технический*). Так, *informal* обозначает, что данные лексические единицы не могут употребляться в книжном или официально-деловом стиле, а *not technical* – в научном. В русском нет аналогичных помет, поэтому определить статус данной лексики достаточно трудно. Скорее всего, можно говорить о нейтральной лексике. Нейтральная лексика, как правило, не маркируется в толковых словарях русского языка.

Помета *спец.* обозначает принадлежность слов к определенному кругу употребления: профессиональному, научному или техническому. «Вруб – (*спец.*) щель, пробиваемая в горной породе» [4, с. 89]. Английская помета *technical*, несмотря на наименование, вполне соответствует русской *спец.* Согласно толкованию, она маркирует медицинские, научные и специальные термины: «nocturnal – *technical* an animal that is active at night» [6, с. 960].

Для маркировки разговорной лексики в английском языке используется две пометы: *spoken* и *slang*. *Spoken* соответствует русской помете разг., обозначающая языковые единицы для повседневного, обиходного общения, не выходящие за рамки литературного языка. Английское *slang* (жаргон), намного более узкое понятие, чем просторечие: «civvy – *slang* someone who is not in the army» [6, с. 230]. «Просторечие – еще одна разновидность

общенародного русского языка. В отличие от местных диалектов, которые территориально ограничены, просторечие не имеет прикрепленности к какому-то определенному месту – это речь городского малообразованного населения, не владеющего нормами литературного языка» [3]. «Доходяга – (*прост.*) изможденный человек» [4, с. 153]. В некоторых толковых словарях русского языка есть помета *жарг.* Однако в большинстве случаев жаргонизмы в словарях русского языка не приводятся.

В толковом словаре Лонгмана была обнаружена оригинальная помета, не имеющая аналогов – *trademark*. Буквально ее наименование переводится как торговая марка. Данная помета маркирует официальное название какой-либо продукции: «*astroturf – trademark an artificial surface like grass*» [6, с. 68].

Следующая группа включает в себя пометы, которые имеют эмоционально-оценочный компонент. В русском словаре они были обнаружены в большом количестве: *през.*, *пренебр.*, *неодобр.*, *ирон.*, *шутл.*, *бран.*, *ласк.*, *унич.*

«Наиболее полно в словарях русского языка представлены эмоциональные пометы, хотя зачастую коннотативные компоненты по-разному толкуются в разных словарях» [5, с. 116]. Все они демонстрируют, что данное слово не просто называет предмет, но и передает отношение говорящего. Такое разнообразие свидетельствует о высокой степени эмоциональной наполненности русской лексики, которая, несомненно, отражает национальный характер. Приведем несколько примеров: *колымага (ирон.)*; *людшики (унич.)*; *мазила (неодобр.)*; *дохляк (пренебр.)*; *жадина (презр.)*; *капризуля (шутл.)*; *нехристь (бран. устар.)*. В английском языке было выявлено всего три пометы подобного типа: *approving, humorous, taboo*. *Approving* – означает, что слово имеет одобрительную коннотацию, даже если это неясно из его значения. *Humorous* – эквивалентно русской помете *шутл.*, употребляется в юмористическом контексте. Помета *taboo* является уникальной и передает целый спектр значений. Слово с такой пометой вообще не следует употреблять, поскольку оно очень грубое и оскорбительное: «*uid – taboo an extremely offensive word for Jewish people*» [6, с. 1664].

Итак, проведенный анализ словарных помет выявил существенное различие в системах помет сравниваемых языков. Грамматические пометы широко представлены в обоих языках, тем не менее, в русском языке система помет более разветвлённая ввиду сложности и многообразности грамматики русского языка. Пометы исторического характера практически идентичны, а вот пометы, обозначающие разные варианты языка, в русском отсутствуют, в отличие от английского. Группы стилистических помет совпадают на 80%, однако было выявлено несколько помет, не имеющих аналогов. Также было установлено, что группа оценочных помет гораздо более развита в русском языке. Можно сделать однозначный вывод, что правильная работа со словарем способствует эффективному усвоению изучаемого материала. Знание системы помет и их значений помогает в толковании семантических нюансов слов, а также способствует более быстрому освоению изучаемого иностранного языка и пониманию его структуры.

1. Алексеева Е.В. Пол по-английски – есть ли род в английском языке? [Электронный ресурс] URL: <https://englishdom.com> (дата обращения: 02.06. 2024).
2. Ахманова О.С. Словарь лингвистических терминов - 4-е изд., стер. М.: КомКнига, 2007. 571 с.
3. Гойхман О.Я., Надеина Т.М. Речевая коммуникация: Учебник: ИНФРА-М; М.; 2008 . 286 с.
4. Ожегов С.И. Толковый словарь русского языка - 2-е изд., испр. и доп. М.: Азъ, 1994. 907с.
5. Чубур Т.А. Сопоставительный анализ коннотативных помет в русских и английских толковых словарях // Вестник Воронежского государственного университета. Серия: Филология. Журналистика. 2010. № 1. С. 114-118.
6. Longman dictionary of contemporary English - 3. ed. Harlow (Essex): Longman, 1995. 1668p.

Печенюк А.Н.

Формирование гражданской идентичности посредством изучения языковых особенностей художественных текстов о Великой Отечественной войне

*Ставропольский государственный педагогический институт
(Россия, Ставрополь)*

doi: 10.18411/trnio-09-2024-134

Аннотация

В художественных текстах практически каждое языковое средство наполнено глубоким смыслом и играет определённую роль в раскрытии автором его идейного замысла. В произведениях, посвящённых Великой Отечественной войне, лингвистические единицы могут играть лингвокультурологическую или символическую роль, передавая отношение авторов к войне, к описываемым им человеческим подвигам. Формирование гражданской идентичности и национального самоопределения школьников путём поиска и анализа лингвокультурных смыслов языковых единиц будет проходить более результативно, если в процессе анализа художественного текста обращаться к особенностям языкового авторского выражения смыслов. В настоящей статье приведены элементы анализа языковых особенностей художественных текстов А. Твардовского и Б. Васильева и транслируемые с помощью этого языка культурные смыслы.

Ключевые слова: художественный текст, гражданская идентичность, языковые уровни текста (фонологический, морфологический, синтаксический), словесная ткань художественного произведения.

Abstract

In literary texts, almost every linguistic means is filled with deep meaning and plays a certain role in the author's disclosure of his ideological concept. In works dedicated to the Great Patriotic War, linguistic units can play a linguacultural or symbolic role, conveying the authors' attitude to the war, to the human exploits described by them. The formation of civic identity and national self-determination of schoolchildren by searching for and analyzing the linguacultural meanings of linguistic units will be more effective if, in the process of analyzing a literary text, we turn to the features of the author's linguistic expression of meanings. This article presents elements of the analysis of the linguistic features of the literary texts of A. Tvardovsky and B. Vasiliev and the cultural meanings conveyed with the help of this language.

Keywords: literary text, civil identity, linguistic levels of text (phonological, morphological, syntactic), verbal fabric of a work of art.

Современное российское гражданское общество переживает сложный и противоречивый период становления. Нестабильность экономической сферы, социальная дифференциация общества, размывание духовных ценностей оказывают негативное влияние на общественное сознание. Снижается воспитательное воздействие российской культуры, искусства и образования как важнейших факторов формирования гражданственности и патриотизма. При этом права и свободы личности провозглашаются высшей социальной ценностью, определяющей смысл и содержание деятельности государственных, муниципальных органов власти.

Одним из приоритетных направлений развития всей системы российского образования является воспитание подрастающего поколения, ориентированного на нравственные ценности, позволяющие максимально реализоваться личности в современной культуре, социуме.

Федеральный государственный образовательный стандарт выделяет в требованиях к результатам освоения образовательной программы личностные, метапредметные и предметные блоки. К числу личностных отнесены результаты воспитания российской гражданской идентичности.

Гражданская идентичность – это осознание каждым человеком своей гражданственности, принадлежности к российскому обществу, поэтому формирование гражданской идентичности – важная задача современного образования.

Любовь к Родине не может появиться внезапно, её нельзя предписать. Ни государство, ни общество, ни семья не могут обязать ребёнка любить свою страну. Это чувство растёт, укрепляется и воспитывается в течение всей жизни человека.

Ключевыми моментами являются переживание и осмысление своего отношения к Отечеству, обращение к ценностям, накопленным и свято хранимым человечеством в мировой культуре. Неоценимую помощь в этом оказывает художественная литература, посвящённая Великой Отечественной войне.

Неотъемлемой частью школьной программы по литературе являются художественные произведения о Великой Отечественной войне. С их помощью обучающиеся получают возможность не только закрепить и углубить представления о значимых для России исторических событиях, но и получить живой образ этой войны не как отвлечённого события давней истории, а как реального явления, отразившегося на жизни многих людей.

В условиях реализации Федеральных государственных стандартов общего образования приоритетными целями изучения литературы в школе являются приобщение обучающихся к искусству слова, богатству русской и мировой классики, формирование духовно развитой личности, обладающей гуманистическим мировоззрением, национальным самосознанием, чувством патриотизма [5].

Основу любого художественного текста составляет его язык, с помощью которого читатель постигает сам текст, его содержание, передаваемые автором с его помощью смыслы. В связи с этим анализ словесной ткани художественного текста позволит выявить специфику воздействия автора на читателя.

Произведения о Великой Отечественной войне, созданные писателями-фронтовиками, являются непреложным документом той эпохи. При изучении данных текстов необходимо обращать внимание на их язык и на транслируемые с помощью этого языка культурные смыслы. Рассмотрим некоторые произведения о Великой Отечественной войне, изучаемые в средних и старших классах общеобразовательной школы.

Поэма А. Твардовского «Василий Тёркин» повествует о простых и важных военных моментах: вера в торжество справедливости и победы, героизм простых солдат, сила русского духа. Твардовский не рассказывает о герое, а просто рассуждает о войне, о том, сколько пришлось пережить простым советским мужикам, ставшим на защиту своей Родины.

Жанровое своеобразие поэмы Твардовского создает ориентация на разговорность. Разговорностью проникнуты все языковые уровни, составляющие словесную ткань поэмы.

Интенсивнее всего окрашена лексика. В поэме встречаются обиходные коллоквиализмы, максимально уничижительные вульгаризмы, например, «сходу двинул», «прут», «сдуру», «хватит дуришь», «дуй пешком», «теперь каюк», «сукин сын»; характерная для просторечия семантическая редупликация, например, «день-деньской», «гармонист ведет-выводит»; слова-конденсаты, типичные для разговорного стиля: «малость хочется пожить», «ну а вдруг», «как там сидят»; диалектизмы: «вправдышний», «ухарь», «хлопцы», «пособите», «одежей».

Рассмотрим синтаксический уровень. Поэма насыщена структурами, характерными для разговорного синтаксиса: эллипсисы – «Вниз – с гранатой/ Гости – на порог», повтор – «Спит не спит, лежит Василий» и т.д.

На морфологическом уровне наблюдается просторечная аффиксация: «далече», «чуток», «покамест что», «оконтужен», «окалечен»; отклонения в падежных и личных формах: «чего с тебя возьмешь», «ихний брат», «для интересу», просторечное управление: «по весне», «пожить при хозяйстве»; чередование по аналогии: «волокется», «дыхай»; употребление этического дательного (заинтересованного лица): «ходи себе», «по-плевай», «везет себе вперед»; специфические средства выражения модальности: «дескать», «мол», «небось»; замена глагола существительным: «А сзади – раз!», «И чарку – стук ему!».

На фонологическом уровне можно отметить следующие ненормативные элементы: ономапопея – «иду, а он впотьмах: «хруп-хруп», «Эхе-хе-хе-хе»; перемещение ударения, замена одного звука другим – «орешок», «партейный», «инструмент»; особенности экспрессивной разговорной интонации – ритм, длительность, интенсивность звучания, передаваемые лексическими и графическими средствами – «Таа-ак», «Сто-й!».

Разнообразие ненормативных элементов в поэме «Василий Теркин» имеет глубокий смысл. А.Т. Твардовский намеренно писал своё произведение простым языком, чтобы оно было понято каждым русским человеком. Все разговорные, просторечные элементы в совокупности подчеркивают близость героя поэмы к читателю, его причастность к их жизни и мироощущению, общность корней и судьбы. Простота языка позволила рассказать о войне языком настоящего солдата. Твардовский сумел показать, что и он сам, и Василий Теркин – обычные люди, «свои среди своих», поэтому их речь не отличается от речи других русских людей.

В повести Б. Васильева «А зори здесь такие тихие...» рассказывается о судьбах девушек-зенитчиц, погибших на войне. Женщины и девушки, совсем юные и молодые, война не ставит границ возраста и пола, здесь все и каждый – солдат. Они остановили немецких разведчиков ценой своей жизни.

Используя различные литературные возможности повествования, писатель сосредоточивается не на описании военных баталий, а на передаче и раскрытии частного «негероического» опыта женщин-солдат, прибегая к универсальной и многозначной метафоре тишины.

Обратим внимание на название повести. Б. Васильев использует устоявшийся в языке эпитет «тихие» для характеристики зорь карельской глуши. Однако повтор фразы с усилением характеризующего признака «тихие-тихие» в начале третьей главы и в эпилоге повести подчеркивает значимость этого эпитета для автора произведения [3].

Словарь русской ментальности определяет тишину как полное отсутствие звуков, которое уточняется за счет указания на «неопределенное беспокойство, чреватое новыми осложнениями, если человек настороже и ощущает опасность» [2].

Тишина становится атрибутом речевой деятельности и физической активности персонажей повести: «разговоры сразу утихли», «беззвучно шептал», «беззвучно повторила», «тихо спросила», «беззвучный крик»; «жевавшую втихомолку», «прошли молча, беззвучно, как тени», «глядела испуганно, тихо», «боль приутихла» и т. д.

Вербально выраженное утрирование тихости в поведении персонажей военной повести создаёт контраст между беспокойным военным временем вокруг и состоянием настороженности человека в беспокойном мире.

В отдельных случаях тишина выступает синонимом тайны, молчания: «И, что б ни случилось, молчать. Молчать и про слезы забыть». Лексемы «тишина» и «молчание» формируют особенную метафоричность при описании трагедии невыразимости внутреннего мира на фоне военной действительности.

Произведения о Великой Отечественной войне являются богатым материалом, который необходимо использовать для нравственно-патриотического воспитания современных школьников. Анализ языка произведений, посвящённых Великой Отечественной войне, должен проводиться так, чтобы побуждать обучающихся к размышлениям о тех смыслах, которые писатели стремились донести до своих читателей.

Произведения Александра Твардовского, Бориса Васильева и многих других писателей – это золотой фонд русской литературы для воспитания молодого поколения. На материале их произведений можно строить рассуждения о смысле человеческой жизни, духовности, нравственности, милосердии, добре и зле, о долге, о чести и совести, о большой и малой родине, о душе и памяти.

1. Васильев, Б. Л. А зори здесь тихие... [Текст]: [повесть] / Б. Васильев. – Санкт-Петербург: Лениздат, 2014. – 191 с.
2. Колесов В. В., Колесова Д. В., Харитонов А. А. Словарь русской ментальности. В 2т. Т.1. А-О. СПб.: Злагоуст, 2014. 592 с.
3. Салахова А.Р., Ликари Камилла Концептуальное осмысление тишины в повести Б. Васильева «А зори здесь тихие» // Вестник ТГПИУ, 2020, №1(59). URL:<https://cyberleninka.ru/article/n/kontseptualnoe-osmyslenie-tishiny-v-povesti-b-vasilieva-a-zori-zdes-tihie> (дата обращения: 14.08.2024).
4. Твардовский, А. Т. Василий Теркин [Текст]: [поэмы] / А. Т. Твардовский. - Санкт-Петербург: Лениздат, 2014. – 286 с.
5. Шкурат Л.С. Миниатюры Ю.В. Бондарева о Великой Отечественной войне на уроке литературы в школе // Литература в школе. – 2018. – № 3. – С. 17-19.

Попова Ю.Н.

Проблема идентичности в романе Дона Делилло «Весы»

*Пермский государственный национальный исследовательский университет
(Россия, Пермь)*

doi: 10.18411/trnio-09-2024-135

Аннотация

Данное исследование посвящено изучению структуре личности и интерпретации исторического события – смерти американского президента Джона Кеннеди, в романе Дона Делилло «Весы».

В этой статье исследуются размышления автора о манипуляциях, подавление личности и параноидальных представлений о контроле над человечеством в современном мире.

В статье рассматривается процесс, по средствам которого, формируется образ предполагаемого убийцы президента – человека, вовлеченного в секретную картину заговора, который постоянно играет множественные роли, в надежде обрести собственное «я» в культурной матрице.

Ключевые слова: Делилло, «Весы («Libra»), самоидентификация, роман, постмодернизм, метанаррация.

Abstract

This article is devoted to the study of the personality structure and interpretation of the historical event – the death of American President John F. Kennedy, in Don DeLillo's novel *Libra*.

This article explores the author's reflections on manipulation, suppression of personality and paranoid notions of control over humanity in the modern world.

The article examines the process by which the image of the alleged murderer of the president is formed – a person involved in a secret conspiracy picture who constantly plays multiple roles, hoping to find his "own self" in the cultural matrix.

Keywords: DeLillo, *Libra*, self-identification, novel, postmodernism, metanarrative.

В романе «Весы» рассматривается конкретное историческое событие - убийство Американского президента Джона Кеннеди. Наряду с этим, автор рассказывает о проблемах человека, государства в истории и попытках главного героя преодолеть мучительную беспринадлежность.

Выстрелы в Далласе стали для США сильным психологическим шоком, изменившим восприятие мира. Историки, опиравшиеся на факты, так и не смогли дать точного ответа на волнующие вопросы, а именно - кто стрелял и был ли это заговор?

По словам Делилло, убийство президента уничтожало ощущение «логически связанной реальности», после него Америка вступила в «мир случайности и двусмысленности», которому соответствует «литература отчуждения и молчания» [1, с. 102].

Роман находится «внутри истории», где автор не пытается дать ответы на волнующие вопросы, связанные с покушением, но строит свои вариации. Такой подход отличает «Весы» от других произведений в жанре «документального романа» как например у Т. Капоте или Т. Вульфа.

В отличие от «Белого шума» [2], где Делилло подчеркивает культ потребления, в «Весах» он обвиняет Америку в культе секретности, который возвращает целую субкультуру фанатиков секретных операций, внутри которой, главный герой оказался всего лишь нужным «инструментом».

Ли Харви Освальд - человек оказавшийся в чужом сценарии. В романе «Весы» Дон Делилло продолжает свое художественное исследование, о поглощении индивидуального сознания человека, начатое в романах «Имена» (*The Names*, 1982), «Белый шум» (*White Noise*, 1985), «Мао I» I (*Mao II*, 1992). В своем повествовании автор интерпретирует идеи и

мотивы Освальда как идеи, лишенные мести и корысти, акцентируя внимание читателя на неустойчивости и неопределенности главного героя.

Вся его жизнь, начиная с детства, где его дразнили за южный акцент, а потом за то, что он говорит как «янки», является бесконечной попыткой самоопределения и поиска. Эта главная тема обозначена в эпиграфе, взятом из письма брату Освальда: «Happiness is not based on oneself, it doesn't consist of a small home, of taking and getting. Happiness is taking part in struggle, where there is no borderline between one's own personal world, and the world in general» [3, с. 2] («Счастье – это участие в борьбе, когда стирается грань между миром отдельной личности и миром в целом» перевод наш. – Ю.П.)

С самого начала автор погружает читателя в иносказательный образ – Освальд – подросток в метро, где подземный мир с множеством тоннелей становится для него привлекательнее чем «светлый» мир наверху.

«Образ «мира внутри мира» будет проходить через весь роман как своеобразный рефрен. В сложной системе аналогий и параллелей романа разветвленная система нью-йоркского сабвея соответствует запутанной «секретной» картине заговора, в которой окажется вовлеченным Освальд» [1, с. 110]

В молодости Освальд интересуется социалистическими идеями, марксизмом, а затем и историей революции в России. Разочарованный Освальд находится в перманентном поиске себя. Он ведет записи, которые называет «Исторический дневник» для того, чтобы определить себя для будущих поколений. Делилло, сквозь повествование, дает шанс читателю узнать другие идентичности Харви Ли Освальда – ребенка, мужа, сына и просто отчаявшегося человека, который безуспешно пытается принадлежать группе. Служба в армии, бегство в СССР, жизнь в Минске, где снова происходит его непринятие и отторжение властями, которое приводит к неудачной попытке самоубийства.

В «Весах» автор вновь, как и в «Белом шуме», обращается к теме поглощения человека культурной матрицей. По мнению А. Вайнштейна отличительной чертой Дона Делилло является сдержанность и подавленное настроение в подаче информации [4, с. 290]. В попытках свести счеты с жизнью, порезав вены, Освальд вспоминает про рекламный ролик фирмы «Жилетт» [3, с. 151] и позже воображает себя одним из авторов журнала «Лайф» или «Лук»

«He saw himself in the reception room at Life or Look, his manuscript in a leather folder in his lap» [3, с. 206] («Он представлял себя сидящим в редакционной приемной, с рукописью в кожаной папке на коленях» - перевод наш Ю.П.)

Процесс поглощения индивидуального начала симулякрот прослеживается на протяжении всего романа. По Бодрийеру, симулякр является продуктом процессов симуляции [6]. Освальд, после убийства Кеннеди мечтает стать историком, анализирующим эти события, т. е. Освальд-убийца уже не приравнивается к Освальду, сидящему в камере. Идея симуляции находит отражение и в самом президенте. Именно с Кеннеди и его теледебатов, телевидение как «медийный институт», получает свое широкое развитие. Президент – это уже не совсем личность, а образ, которым заморожены миллионы избирателей, в особенности женщины. Марина Освальд рассуждает о фантазиях большей части женского населения.

«She wondered how many women had visions and dreams of the President. It's as though he floats over the landscape at night, entering dreams and fantasies, entering the act of love between husbands and wives. He floats through television screens into bedroom at night. He floats from the radio into Marina's bed» [3, с. 324]

(«Она задавалась вопросом скольким женщинам президент являлся во снах и видениях? Будто он перетекал из пространства ночи, проникая в сны и фантазии, даже в акт любви между мужем и женой. По ночам он сходит с экранов телевизора в спальню. Из радиоприемника в постель Марины»). – перевод наш Ю.П.)

Появление президента, в роковой день, перед толпой вызывает бурю эмоций еще и потому, что он действительно схож с тем знакомым, распознаваемым образом, проникающим в жизни людей с экранов.

Душевное спокойствие и умиротворение, Освальд находит в тюремном заключении. Он больше не чувствует себя вне истории, он больше не «ноль в системе». Он занял свое почетное место в летописи, рядом с президентом.

«He and Kennedy were partners. The figure of a gunman in the window was inextricable from the victim and his history.» [3, с. 435]

(«Они с Кеннеди были партнерами. Фигура стрелка в окне неотделима от жертвы и ее истории» - перевод наш Ю.П)

Жизнь главного героя обрывается выстрелами Руби. Его смерть показана по телевидению. Как и в случае попытки суицида, Освальд здесь одновременно и зритель и жертва, наблюдающая за этим зрелищем.

«He knew what it meant to be in pain. All you had to do was watch TV» [3, с. 440]

(«Теперь он знал, что такое боль. Достаточно было посмотреть на экран телевизора» - перевод наш Ю.П)

Так и оставшись человеком «в чужом сценарии», не нашедшем себе место в хаотичном мире, Освальда хоронят под чужим именем.

Расщепление личности и двойственность, показанная уже в самом названии романа, является характерной чертой постмодернистского романа – растворяться и мутировать в кого-то неопределенного. Делилло, в свойственной ему манере, не сводит сюжетную линию к умозрительным заключениям. Он проигрывает всевозможные варианты развития событий и оставляет место для вечных, экзистенциальных вопросов – где наше подлинное «я» среди воздействия СМИ, рекламы и политического манипулирования.

1. Прозоров В. Дон Делилло: Писатель в пространстве постмодернизма КГПУ, 2006. 172 с
2. Delillo D. White Noise. Penguin Books, 2009. 141 p.
3. Delillo D. Libra. N.Y Viking, 1988. 456 p.
4. Weinstein A. Nobody's Home: Speech, Self, and Place in American Fiction from Hawthorne to Delillo. Oxford: University Press, 1993. 349 p.
5. Прозоров В. Степени свободы КГПУ, 2001. 341 с
6. Бодрийяр Ж. Симулякры и симуляции / пер. с фр. А. Качалова. – М.: Издательский дом «ПОСТУМ», 2015. – 240 с.
7. Мулярчик А. Спор идет о человеке. О литературе США второй половины XX века. М.: Советский писатель, 1985. – 352 с.
8. Jameson, F. Postmodernism, or The Cultural Logic of Late Capitalism. Durham.: Duke University Press, 1991. – 384 с.
9. Бодрийяр Ж. Америка / пер. с фр. Д. Колугина – СПб.: Издательство «Владимир Даль», 2000. – 208 с.
10. Neel E. The Shot That Changed the world [электронный ресурс] – URL https://www.espn.com/classic/s/neel_on_thomson_shot.html (дата обращения 13.08.2024)

Саньярова Р.Р., Кудакеев И.Г.

Вербализация концепта йөрәк «сердце» в башкирской языковой картине мира

*Уфимский университет науки и технологий
(Россия, Уфа)*

doi: 10.18411/trnio-09-2024-136

Аннотация

Концепт йөрәк «сердце» относится к ключевым фрагментам национальной концептосферы башкирской лингвокультуры. Статья посвящена изучению данного концепта через способы его вербализации на примере башкирской художественной литературы.

Ключевые слова: башкирская языковая картина мира, концепт йөрәк «сердце».

Abstract

The concept of yorak "heart" refers to the key fragments of the national conceptual sphere of Bashkir linguistic culture. The article is devoted to the study of this concept through the methods of its verbalization on the example of Bashkir fiction.

Keywords: Bashkir language picture of the world, the concept of yorak "heart".

Концепт йөрәк «сердце» относится к ключевым концептам любого языка, так как символизирует центр человека – как биологический, так и духовный, и психологический. Обращение к данному концепту обусловлено тем, что йөрәк «сердце» участвует почти во всех сферах человеческой жизни: эмоционально-чувственной, духовной, религиозной и др. [1; 3; 4].

Основное значение слова йөрәк в башкирской языковой картине мира это – центральный орган кровообращения человека и животных. Примеры: Йөрәге ауырта, тизәр ине. Киткән дә барған Гөлбану (Ф. Биктимирова). – Говорили, что у неё сердце большое. Ушла, оказывается, Гульбану. Әммә дауахананан кайта белмәне. Йә йөрәге ауырта, йә эсе, йә быуындары һызлай (С. Муртаева). – Протоптала дорогу в больницу. То сердце болит, то живот, то суставы ноют. 19 ноябрь иртәһендә якташыбыздың йөрәге туктаған (Из новостей). – 19 ноября перестало биться сердце нашего земляка.

Прямое значение слова «йөрәк» в основном представлено в медицинской терминологической лексике: йөрәк сире (заболевание сердца), йөрәк-кан тамырзаны сире (заболевания сердечно-сосудистой системы), йөрәк кәмселеге (порок сердца), йөрәктән ишемик ауырыуы (ишемическая болезнь сердца), йөрәк ритмы бозолоуы (нарушение сердечного ритма), йөрәккә кан һауыуы (кровоизлияние в сердце), йөрәк өйәнәге (приступ сердца), йөрәк ярылыуы (разрыв сердца), йөрәк алды (предсердие), йөрәк ите (миокард), йөрәк көбө (перикард), йөрәк капкасы (клапан сердца), йөрәк карыны (полость околосердечной сумки), йөрәк майы (жировые ткани сердца), йөрәк шаршауы (диафрагма) и т.д. Примеры: Халык медицинаһында йөрәк сирен дауалау өсөн үлэндәрҙе кулланыу буйынса бай тәжрибә тупланған (С. Лутфуллина). – В народной медицине много рецептов лечения растениями болезней сердца. Йөрәк-кан тамырзаны сирзәрен искәртеү азналығы үткәрелә. Был хакта Рәсәйҙең һаулыҡ һаҡлау министрлығы хәбәр итте (Из новостей). – Проводится неделя предупреждения заболеваний сердечно-сосудистой системы. Об этом сообщает Министерство здравоохранения. Йөрәк-кан тамырзаны сирзәре билдәләре – йөрәк сәнсеү, тын кысылуы, йөрәк тибеше бозолоу, хроник йөрәк ауырыулары баш калкыта (Из новостей) – Признаки заболеваний сердечно-сосудистой системы – колющая боль в районе сердца, одышка, нарушение сердечного ритма, обострение заболеваний сердца.

*Донъя безҙән генә калмаған ул,
Бер сак килер үлем – ят кунак.
Ауһам ине шул сак, бәйгеләрҙә
Йөрәге ярылып ауган ат һымак. (М. Карим)
А смерть придет – я смерть не обвиню.
Не первый я, и некуда мне деться.
Вот мне тогда упасть бы как коню*

На состязаньях, от разрыва сердца. (Перевод А. Хусаинова).

В значении «центральный орган кровообращения человека и животных» в башкирском языке активно используются слова с латинским корнем, например, кардиолог, кардиология үзәге (центр кардиологии), кардиология бүлеге (отделение кардиологии), стенакордия, тахикордия, кардиограмма и т.д. Примеры: Салауаттарзы дүшәмбенән алып йомаға тиклем кардиолог, аллерголог, невролог һәм башка белгестәр кабул итәсәк. – С понедельника по пятницу жителей города Салават будут принимать кардиолог, аллерголог, невролог и другие специалисты. Салауат үзәк район дауахананында Республика кардиология үзәге табиқтары катнашлығында семинар үтте. – В Салаватской центральной районной больнице прошёл семинар с участием врачей Республиканского кардиологического центра.

Часто сердце – это место, где происходит зарождение чувств и эмоций человека: это любовь, ненависть, обида, радость, гнев и т.д. Примеры: Ғүмер бакый картәсәймде курсалаған Бүрешуккан олатай за йөрәгендә мөхәббәт һаҡлай (Г. Якупова). – И в сердце дедушки Бүресуккан, который всю жизнь оберегал мою бабушку, живёт любовь. Уның йөрәгендә һәр ваҡыт кешеләргә карата ихтирам һәм һөйөү йәшәне (Г. Куватова). – В его сердце всегда жили уважение и любовь к людям. Йөрәгендә һөйөү йөрөтмәгән кеше ярлы һәм иң бәхетһез (Из хадиса). – Человек, у которого в сердце нет любви, самый бедный и самый несчастный.

Тукмалыу, ыза сигеу, ас йэшәу баланың йөрәгендә нәфрәт уята алмаған (Г. Исянгильдина). – Даже побои, страдания, голод не пробудили в сердце девочки ненависть. Берәй етемде кызлыкка, йә уллыкка алырһығыз тип, йөрәгенә өмөт осконо һалыусы ла ул булды (З. Муллагулова). – Именно она пробудила в ее сердце огонь надежды, посоветовав удочерить или усыновить сиротку. Әсә йөрәге – иң тоғро һәм һизгер йөрәк (Ф. Рахматуллина). – Материнское сердце – самое преданное и чуткое сердце.

«Сердце – это центр круга, из которого могут исходить бесконечно многие радиусы, или световой центр, из которого могут исходить бесконечно разнообразные лучи. Поэтому сердце – это центр жизни вообще: духовной, психической, физической. Оно участвует в выражении различных видов деятельности сознания, таких, как память, мышление и т.д.» [2]. Примеры: Балаларға булған мөхәббәттә Йөрәгендә һаклай әсәләр. – Любовь к своим детям матери хранят в своих сердцах (Р. Ахмадуллина). Мортаза Ғәбәйзулла улы Башкортостан тарихы биттәрәндә һәм уның халкы йөрәгендә юйылмаслык эз калдырҙы. – Муртаза Губайдуллович оставил незабываемый след в истории Башкортостана и в сердце его народа. Бәхтийәрҙең йөрәк серен бүлмәләш дуһы Мирас кына белә ине. – Тайну сердца Бахтияра знал только его друг Мирас, они жили вместе в одной комнате.

Сердце – это орган, с помощью которого человек может интуитивно предполагать то, что произойдет в будущем. Примеры: Низер булған, йөрәге һизә (Г. Бикбулатова). – Что-то случилось, сердцем чувствует. Катын-кыз донъяны йөрәге менән тоя, күңеле менән күрә (Пословица). – Женщина чувствует сердцем, видит душой. Әкрән генә әсәһенәң янына ултырып косаклап алғас та әсә йөрәге һиззе. Эштәр якшынан түгел, улының (А. Юнысбаева). – Когда он тихонько сел рядышком и обнял мать, сердце матери почувствовало: не всё хорошо у её сына.

Также йөрәк может выступать в роли совести человека, способствует принятию верного с точки зрения морали и нравственности решения: Йөрәге кушыуы буйынса тыуған илен һакларға китә (А. Низамова). – По зову сердца ушәл защищать Родину. Акылы ишеккә сақырһа, йөрәге сыкмаһка бойорзо (Р. Мифтахов). – Хотя и разум звал к дверям, сердце приказало остаться дома.

В башкирских пословицах и поговорках родители, чаще мать ассоциируется сердцем. Например: Атай – кешән менән тышау, инәй – йөрәк менән үзәк. – Отец – путы, мать – сердце и опора. Бала өсөн әсәһенәң йөрәге, атаның беләге һызлар. – За ребенка у матери болит сердце, а у отца – рука [6].

Йөрәк – это центральная, главная часть чего-либо. Оно определяет деятельность всех органов тела, оно дает жизнь, питает. Именно эта исключительная важность сердца сделала его центром не только организма, но и привела к метафоризации как центра чего-либо вообще. Примеры: «Евразия йөрәге» халык-ара сәнғәт фестивален Башкортостандың Мәзәниәт министрлығы ойоштора. – Международный фестиваль искусств «Сердце Евразии» проводит Министерство культуры Башкортостана.

*Урал күкрәгендә йөрәк кеүек
Башкортостан – тыуған илкәйем.
Шул йөрәктең кан тамыры булып
Күкһелләһә Ағизелкәйем. (Р. Ғарипов).
Родная земля – будто сердце
Под вздыбленной грудью Урала.
Отсюда, как кровь по венам,
Бежит Агидель голубая. (Перевод Я. Серпина).*

Также йөрәк выступает как самый узнаваемый символ любви. Традиция использовать изображение сердца как метафору любви появляется в позднем Средневековье. Элементом массовой культуры сердечко стало в XIX веке в связи с популярностью Дня святого Валентина. Во второй половине XX века сердечко начали использовать как логотип для слова «любить».

Таким образом, концепт йөрәк «сердце» относится к базовым лингвокультурным концептам, представляет значимую единицу словаря, обладает обширным лингвокультурологическим полем [5; 7].

В башкирской языковой картине мира йөрәк «сердце» – это символ,местилище чувств, эмоций, настроений, духовных качеств, характеристик человека, это центр духовной, психической, физической жизни.

1. Ардаширова Р.Б. Сопоставительный анализ фразеологических единиц репрезентации концепта «сердце» / «йөрәк» в русском и татарском языках: автореф. дис. ... канд. филол. наук. – Казань, 2011. – 24 с.
2. Вышеславцев Б.П. Сердце в христианской и индийской мистике // Вопросы философии. – 1990. – № 4. – С. 62-87.
3. Данилова Р. Р. Концепт «йөрәк» («сердце») в татарской языковой картине мира: автореф. дис. ... канд. филол. наук. – Казань, 2009. – 24 с.
4. Замалетдинов Р.Р., Замалетдинова Г.Ф. Вербализация концептов күнел (душа), йөрәк (сердце) (на материале татарского языка) // Актуальные проблемы лингвокультурологии и лингводидактики: материалы международной научно-методической конференции, посвященной юбилею доктора педагогических наук, профессора Раисы Губайдулловны Давлетбаевой. – Уфа: изд-во БГПУ, 2015. – С. 136-145.
5. Рахматуллина З.А. Башкирская языковая картина мира в произведениях Хадии Давлетшиной: автореф. дис. канд. филол. наук. – Уфа, 2009. – 23 с.
6. Әхтәмов М.Х. Башкорт халык мәкәлдәре һәм әйтемдәре һүзлегә. – Өфө: Китап, 2008. – 776 бит.
7. Янмурзина Р.Р. Башкирская языковая картина мира в трилогии Зайнаб Бишовой «К свету». – Уфа: Гилем, 2015. – 144 с.

Чэнь Ю.

Языковой стиль и повествовательные приемы в прозе Пушкина

РГПУ

(Россия, Санкт-Петербург)

doi: 10.18411/trnio-09-2024-137

Аннотация

Александр Сергеевич Пушкин занимает исключительное место в русской литературе, и его прозаические произведения, такие как «Повести Белкина» и «Капитанская дочка», являются важными этапами в развитии русского литературного языка и повествовательных приемов XIX века. Настоящее исследование посвящено детальному анализу языкового стиля и повествовательных приемов в прозе Пушкина. Цель работы заключается в выявлении ключевых особенностей его прозы, которые делают ее уникальной и значимой для развития литературного процесса. Научная новизна исследования заключается в комплексном подходе к изучению пушкинской прозы, который позволяет углубленно рассмотреть не только ее языковые особенности, но и интертекстуальные связи, влияющие на формирование художественного мира Пушкина. В результате анализа были выделены основные характеристики прозы Пушкина: лаконичность, ясность языка, использование всезнающего рассказчика, гибкое управление временем и пространством, а также тщательно продуманный ритм и структура повествования. Работа подтверждает значимость прозы Пушкина в контексте русской и мировой литературы и открывает новые перспективы для дальнейших исследований его творческого наследия.

Ключевые слова: Пушкин, проза, языковой стиль, повествовательные приемы, интертекстуальность, лаконичность.

Abstract

Alexander Sergeyevich Pushkin occupies an exceptional place in Russian literature, and his prose works, such as "The Tales of Belkin" and "The Captain's Daughter", are important stages in the development of Russian literary language and narrative techniques of the 19th century. The present study is devoted to a detailed analysis of language style and narrative techniques in Pushkin's prose.

The aim of the work is to identify the key features of his prose, which make it unique and significant for the development of the literary process. The scientific novelty of the study lies in the comprehensive approach to the study of Pushkin's prose, which allows an in-depth consideration not only of its linguistic features, but also of intertextual connections that influence the formation of Pushkin's artistic world. The analysis highlights the main characteristics of Pushkin's prose: brevity, clarity of language, use of an omniscient narrator, flexible control of time and space, as well as carefully thought-out rhythm and structure of the narrative. The paper confirms the significance of Pushkin's prose in the context of Russian and world literature and opens new perspectives for further studies of his creative heritage.

Keywords: Pushkin, Prose, Language Style, Narrative Techniques, Intertextuality, Brevity.

Введение

Александр Сергеевич Пушкин занимает исключительное место в истории русской литературы. Его творчество охватывает широкий спектр литературных жанров, включая поэзию, драматургию и прозу. Пушкин является основоположником современного русского литературного языка, и его вклад в развитие национальной культуры трудно переоценить.[1] Хотя поэтическое творчество Пушкина привлекло большее внимание исследователей, его проза также заслуживает отдельного внимания. В частности, прозаические произведения Пушкина, такие как «Повести Белкина» и «Капитанская дочка», являются важными этапами в развитии русской прозы, где писатель продемонстрировал уникальные стилевые и повествовательные приемы, которые оказали значительное влияние на последующее развитие литературы.

Цель данного исследования заключается в детальном анализе языкового стиля и повествовательных приемов в прозе Александра Пушкина. Несмотря на относительно небольшой объем прозаических произведений Пушкина, они представляют собой богатый материал для изучения эволюции литературного языка и повествовательных техник в русской литературе XIX века. В рамках исследования будут рассмотрены основные характеристики пушкинской прозы, а также способы, с помощью которых писатель достигал особого художественного эффекта и глубины в своих произведениях. Особое внимание будет уделено тому, как Пушкин, используя различные стилевые и повествовательные приемы, создавал уникальную атмосферу и передавал внутренний мир своих персонажей. Для достижения поставленной цели в работе, основным методом станет текстуальный анализ, который позволит выявить особенности языкового стиля Пушкина, включая его словарный запас, синтаксические конструкции и риторические приемы.

Языковой стиль прозы Пушкина

Одной из ключевых характеристик прозаического стиля Александра Пушкина является его удивительная лаконичность и ясность. В отличие от многих его современников, которые стремились к витиеватым и избыточным описаниям, Пушкин использует минимум слов для передачи максимума смысла. Его язык прост, но при этом чрезвычайно выразителен. Пушкин умеет сжато и точно формулировать сложные мысли и идеи, избегая при этом ненужной детализации. Такая экономия выразительных средств придает его прозе особую остроту и ясность, что позволяет читателю легко воспринимать текст, не теряя при этом глубины заложенных смыслов.

Примером лаконичности пушкинского стиля может служить его произведение «Капитанская дочка». В этой повести Пушкин избегает длинных описательных отступлений, концентрируясь на сути событий и характере героев. Такая сдержанность в языке создает ощущение плотности повествования, где каждое слово наделено особым значением. Пушкин демонстрирует, что для выражения сложных мыслей и эмоций не требуется обилия слов, а напротив, именно краткость делает его прозу столь выразительной и глубокой.[2]

Пушкин не только совершенствовал уже существующие языковые формы, но и активно вводил новшества, что особенно заметно в его прозе. Он расширил границы литературного языка, вводя в него элементы разговорной речи, архаизмы, а также создавая новые слова и выражения. Это придавало его прозе особую живость и оригинальность. Пушкин мастерски

сочетал высокую литературную традицию с народной речью, что делало его произведения доступными широкому кругу читателей, не утрачивая при этом художественной ценности.

Инновации Пушкина также проявляются в его синтаксисе. Он активно использовал короткие, рубленые фразы, которые создают особый ритм повествования. В то же время, Пушкин не избегал и более сложных синтаксических конструкций, особенно в тех случаях, когда это было необходимо для выражения более сложных эмоциональных или интеллектуальных состояний персонажей. Таким образом, его язык отличается разнообразием и гибкостью, что позволяет ему адаптироваться под разные сюжетные ситуации и характеры героев.

Диалоги в прозе Пушкина играют важную роль не только в развитии сюжета, но и в раскрытии характеров его персонажей. Пушкин использует язык диалогов как средство выражения внутреннего мира своих героев, их мыслей и эмоций. Через диалоги автор передает разнообразие речевых манер, которые соответствуют социальному положению, образованию и характеру персонажей. Например, речь Петра Гринёва и Алексея Швабрина в «Капитанской дочке» разительно отличается, что подчеркивает их противоположные мировоззрения и жизненные позиции.

Кроме того, Пушкин использует диалоги для создания эффекта живого общения, что делает его прозу динамичной и насыщенной. Язык повествования также отличается своей непосредственностью и простотой, что позволяет читателю легко следить за развитием событий и вникать в суть происходящего. Повествовательный стиль Пушкина сочетает в себе элементы иронии, сарказма, лиризма и эпичности, что делает его прозу многослойной и глубокой.

Таким образом, язык Пушкина в его прозе является не просто средством передачи сюжета, но и важным элементом художественной системы, который раскрывает внутренний мир героев, создает атмосферу произведения и способствует глубинному восприятию текста читателем.

Повествовательные приемы Пушкина

В прозе Пушкина часто используется техника всезнающего рассказчика, что позволяет автору контролировать не только ход повествования, но и передавать внутренние переживания персонажей. Этот прием дает Пушкину возможность свободно перемещаться между различными персонажами и событиями, раскрывая их мысли, намерения и скрытые мотивы. Всезнающий рассказчик Пушкина не просто наблюдатель, но и активный участник повествования, который может оценивать действия героев и направлять внимание читателя на ключевые моменты сюжета.

В повести «Капитанская дочка» этот прием проявляется особенно ярко. Пушкин создает дистанцию между рассказчиком и героями, что позволяет ему сохранять объективность и при этом детально показывать внутренний мир каждого персонажа. Рассказчик знает всё, но при этом умело дозирует информацию, создавая напряжение и интригу, что удерживает внимание читателя на протяжении всего произведения.

Пушкин мастерски владеет искусством управления временем и пространством в своих произведениях. В его прозе часто встречается сжатие или растяжение времени, что помогает акцентировать внимание на ключевых моментах сюжета. Например, в «Капитанской дочке» временные промежутки между событиями могут быть сокращены до минимума, когда это необходимо для создания динамики повествования, или, наоборот, время может «замедляться» в особенно значимых или драматических эпизодах, чтобы подчеркнуть эмоциональное состояние героев.[3]

Пространство в прозе Пушкина также играет важную роль. Он уделяет внимание деталям окружающей среды, что помогает создать атмосферу и передать настроение. В то же время, Пушкин избегает излишней детализации, оставляя достаточно места для воображения читателя. Это позволяет не перегружать текст и поддерживать его легкость и ясность. Перемещения персонажей в пространстве часто служат не только для развития сюжета, но и

для символического выражения их внутренних изменений или перехода к новым жизненным этапам.

Ритм и структура повествования у Пушкина играют ключевую роль в создании художественного эффекта. Он умело чередует быстрое и медленное развитие событий, что позволяет поддерживать читательский интерес и усиливать драматизм сюжета. Например, в «Повестях Белкина» Пушкин варьирует темп повествования в зависимости от жанра и настроения каждой конкретной истории, что делает каждую повесть уникальной и неповторимой.[4]

Структурно прозу Пушкина можно охарактеризовать как строго организованную, но при этом достаточно гибкую. Он часто использует кольцевую композицию, что придает завершенность и цельность его произведениям. В то же время, Пушкин оставляет место для открытых финалов и недосказанности, что побуждает читателя к размышлению и интерпретации текста. Такой подход делает его прозу многослойной и глубокой, позволяя читателю каждый раз открывать для себя новые смыслы при повторном прочтении.

Таким образом, повествовательные приемы Пушкина играют важную роль в создании его уникального литературного стиля. Они позволяют ему не только управлять сюжетом и развитием персонажей, но и создавать особую атмосферу и глубокий эмоциональный отклик у читателя.

Анализ типичных произведений прозы Пушкина

«Повести Белкина» представляют собой один из самых значимых прозаических циклов Александра Пушкина, в котором автор демонстрирует разнообразие языковых и повествовательных техник. Рассмотрим на примере повести «Станционный смотритель» основные особенности пушкинского стиля и приемов повествования.

В «Станционном смотрителе» Пушкин использует простой, но выразительный язык, который подчеркивает эмоциональную составляющую повествования. Лаконичность и ясность речи в этой повести достигаются за счет минималистичного описания героев и событий, что позволяет сосредоточить внимание на внутренних переживаниях персонажей. Пушкин избегает избыточной детализации, что делает его текст легким для восприятия, но при этом сохраняет глубину эмоционального воздействия.[5]

С точки зрения повествования, «Станционный смотритель» выделяется использованием техники всезнающего рассказчика, который, хотя и остается внешним наблюдателем, все же способен передать чувства и мысли главного героя. Пушкин также мастерски играет с временной структурой, используя ретроспективные вставки и плавные переходы между прошлым и настоящим. Это позволяет создать впечатление непрерывности времени и погружения в жизненный путь главного героя. Повествовательная структура произведения, состоящая из серии эпизодов, организована таким образом, что каждый из них представляет собой самостоятельную миниатюру, но вместе они составляют цельную и эмоционально насыщенную историю.

Кроме того, в «Повестях Белкина» Пушкин часто использует элементы иронии и сарказма, что придает его прозе особую остроту и критическое звучание.[6] Например, в повести «Барышня-крестьянка» ирония проявляется в игре с традиционными сюжетами и образами, что позволяет Пушкину создать оригинальное произведение, в котором высмеиваются социальные предрассудки и стереотипы. Язык этой повести легок и непринужден, что соответствует ее комедийно-сатирическому характеру. Пушкин мастерски варьирует тональность повествования, переходя от серьезного и трагического к легкому и ироничному, что делает его прозу живой и динамичной.

Заключение

В ходе данного исследования были выявлены ключевые особенности языкового стиля и повествовательных приемов в прозе Александра Сергеевича Пушкина. Проза Пушкина отличается уникальной лаконичностью и ясностью, что позволяет ему передавать сложные идеи и эмоции с помощью минимального количества слов. Его язык прост, но при этом чрезвычайно выразителен и глубоко эмоционален. Пушкин создает свои произведения с

использованием богатого арсенала стилистических средств, включая инновации в синтаксисе, лексике и структуре текста. В его прозе наблюдается органичное сочетание литературного языка с элементами народной речи, что делает его произведения доступными широкому кругу читателей, не теряя при этом художественной ценности.

Что касается повествовательных приемов, Пушкин мастерски использует технику всезнающего рассказчика, что позволяет ему свободно перемещаться между разными персонажами и событиями, сохраняя при этом объективность и целостность повествования. Временные и пространственные рамки его произведений гибко организованы, что создает ощущение динамики и непрерывности сюжета. Структура и ритм повествования у Пушкина тщательно продуманы, что позволяет ему удерживать внимание читателя и создавать произведения высокой художественной ценности.

Таким образом, проза Пушкина представляет собой богатый и многослойный литературный феномен, который продолжает оказывать влияние на развитие русской и мировой литературы. Его язык и повествовательные приемы демонстрируют высокую степень мастерства и новаторства, что делает его произведения поистине уникальными.

Несмотря на обширное изучение творчества Александра Пушкина, его проза остается плодотворным полем для дальнейших исследований. В будущем представляется целесообразным углубить анализ конкретных лексических и стилистических особенностей его прозы, уделив внимание влиянию народной речи и архаизмов на формирование литературного языка Пушкина. Также важным направлением исследования может стать изучение интертекстуальности в прозе Пушкина, что позволит лучше понять его диалог с литературной традицией и выявить скрытые цитаты и аллюзии в его произведениях.

1. Ци Х. Лирика А.С. Пушкина и суши: Сопоставительный анализ // Русский язык в XXI веке: исследования молодых. 2019. С. 283-285.
2. Kizelbach U. Влияние Вальтера Скотта на историческую прозу АС Пушкина // Studia Rossica Posnaniensia, 2016. № 41(1). С. 105-119.
3. Виноградова Е Ю. Гравитация текста, или Еще раз о «Капитанской дочке» Пушкина и романах Вальтер Скотта // Вопросы литературы. 2024. № 1. С. 116-146.
4. Гончарюк О. Текстовая импликация содержания в «Повестях Белкина» АС Пушкина // Interuniversitaria. 2023. С. 75-80.
5. Синьюэ Х. Исследование темы пространства в повести АС Пушкина «Станционный смотритель» // Этносоциум и межнациональная культура. 2023. № 7(181). С. 88-95.
6. Суханов В А. Жанровая характеристика реалистических произведений АС Пушкина // Язык и культура: взгляд молодых. 2023. С. 703-706.

Шарифуллина А.Д.

Источники русской фразеологии

*Пермский Государственный Национальный Исследовательский Университет
(Россия, Пермь)*

doi: 10.18411/trnio-09-2024-138

Аннотация

Статья посвящена исследованию источников русской фразеологии, раскрывая многообразие факторов, влияющих на формирование и развитие устойчивых словосочетаний. Главным источником русской фразеологии являются свободные словосочетания, которые употребляются в переносном значении, становясь фразеологизмами.

Ключевые слова: фразеология, источники происхождения, фразеологизмы, устойчивость фразеологических единиц, воспроизводимость, история происхождения фразеологизмов.

Abstract

The article is devoted to the study of the sources of Russian phraseology, revealing the diverse factors that influence the formation and development of stable word combinations. The main source of Russian phraseology is free word combinations, which are used in a figurative sense, becoming phraseological phrases.

Keywords: phraseology, sources of origin, idioms, stability of phraseological units, reproducibility, the history of the origin of phraseological units.

Когда речь заходит о фразеологических единицах, возникает много вопросов. Что такое фразеологическая единица? Для чего люди используют их в речи? Из чего складывается смысл этих словосочетаний? Каково их происхождение?

Нужно начать с того, что фразеология – это раздел языкознания, который изучает устойчивые выражения. Они помогают сделать язык выразительным, ярким, глубоким, образным и правильное и уместное использование фразеологических единиц придает речи неповторимое своеобразие, меткость. Так же в них можно увидеть отражение психологии народа, обряды, обычаи, историю.

Важно отметить, что фразеологизмы существуют на протяжении всей истории языка. Уже с конца XVIII века они объяснялись в сборниках, толковых словарях под различными названиями, например крылатые выражения, афоризмы, идиомы, пословицы и поговорки. Еще М.В. Ломоносов, составляя план словаря русского литературного языка, указывал, что в него должны войти «фразесы», «идеоматизмы», «речения», то есть обороты, выражения.

С точки зрения происхождения фразеологические единицы делятся на исконно русские и заимствованные. Основную массу употребляющихся в настоящее время фразеологических оборотов составляют устойчивые сочетания слов исконно русского происхождения, например: водой не разольёшь, держать ухо востро, бить баклуши.

В зависимости от времени появления исконно русские фразеологизмы делят на три группы: общеславянские, восточнославянские и собственно русские.

Общеславянские фразеологизмы унаследованы русским языком из общеславянского языка. В подавляющем большинстве такие фразеологизмы известны во всех славянских языках, например: водить занос, брать за живое, заварить кашу.

Восточнославянские фразеологизмы возникли в эпоху существования древнерусского языка как свидетельство языковой общности русского, украинского и белорусского народов. Эти фразеологизмы встречаются во всех восточнославянских языках, например: искать ветра в поле, глухая тетеря, ни кола ни двора, точить лясы.

Собственно русские фразеологизмы возникли в русском языке в эпоху отдельного существования русского, украинского и белорусского языков. Они являются специфической особенностью русской речи и не встречаются, ни в одном из восточнославянских языков, кроме случаев их заимствования из русского языка. Именно эти фразеологизмы характеризуют глубоко своеобразные процессы и национальный характер фразеологической системы русского языка. Специфика русских фразеологизмов хорошо видна при сопоставлении с фразеологизмами других языков, соотнесённых с ними по смыслу, например: выносить сор из избы, попасть впросак, пока суд да дело, медвежья услуга, блоху подковать.

Большую группу русской фразеологии составляют фразеологизмы, заимствованные из других языков, и они стали интернациональными. Например, из древнегреческой мифологии: ахиллесова пята, дамоклов меч. Не малая часть фразеологизмов пришла из литературы. Например: бальзаковский возраст, мальчик для битья, закон джунглей, «А король-то голый», купить кота в мешке, шило в мешке не утаишь.

По мнению Н.В. Телия, большое количество заимствованных фразеологизмов в русском языке представляют собой фразеологические кальки. Фразеологическая калька – это устойчивое сочетание слов, возникшее в результате пословного перевода иноязычного фразеологизма. Такие иноязычные выражения, которые переводятся пословно, хотя некоторые из них употребляются и без перевода. Например: terra incognita, alma mater, nota bene, c'est la vie,

cherchez la femme и другие. Путем буквального перевода иноязычного выражения возникли и следующие фразеологизмы, например: время - деньги, синий чулок, летающая тарелка, так вот где собака зарыта, черный рынок, идея фикс.

Заемствованные фразеологизмы можно встретить в славянских языках. Например: бить баклуши, валять дурака, втирать очки, качать права. Важно сказать, что эти фразеологизмы, как правило, имеют схожие значения в разных языках, но могут отличаться по форме и нюансам употребления. После принятия христианства на Руси появились выражения, взятые из богослужбных книг, Библии, например: Фома неверующий, манна небесная, зарыть талант в землю, строить на песке. В составе многих фразеологизмов встречаются устаревшие слова, например: око за око, камень преткновения. Заемствованные фразеологизмы также пришли из античных мифов, например: яблоко раздора, троянский конь, домоклов меч, прокрустово ложе.

Можно сделать вывод, что основную часть фразеологизмов в русском языке составляют исконно русские, которые пришли из разговорной речи, например: от чистого сердца, надуть губы, также из профессиональной речи, например: сделать операцию, пока суд да дело, вынести вердикт.

Можно сказать, что старославянские фразеологизмы не часто используются в современной речи. Вообще фразеология изменяется на протяжении всего времени и люди теряют знание смыслового значения некоторых устойчивых выражений, но это подчеркивает историческую связь старославянского и русского языков.

При употреблении устойчивых оборотов люди должны правильно их произносить, не внося ничего нового, иметь в виду только переносное значение. Фразеологизмы, несмотря на свою условность, позволяют обозначить и оценить различные факты. Важно также отметить, что умение грамотно употреблять фразеологизмы в речи – важный аспект общения. Знание их значения и способность использовать их в переносном смысле обогащают речь, делают ее точной и выразительной. Без этого наше общение может стать неполным, мы рискуем быть непонятыми и не донести свои мысли в полной мере.

1. Гаврин, С. Г. Фразеология современного русского языка. П., 1974. С. 112-156.
2. Григорьев, А. В. К вопросу об источниках библейских фразеологизмов. Филологические науки. М., 2007. №4. С. 89-95.
3. Дубровина, К. Н. Библия и русские фразеологизмы. Русская речь. №2. 2007. С. 86-93
4. Ломоносов, М. В. Полное собрание сочинений. Том 7. Труды по филологии. Издательство Академии наук СССР. М., 1952. С. 124-132.
5. Мокиенко, В. М. Славянская фразеология. 2-е изд. М., 1989. С. 298.
6. Телия, В. Н. Что такое фразеология. М., Наука, 1966. С. 84
7. Фразеологический словарь русского языка. Под ред. А.И. Молотова. Советская энциклопедия. М., 1968. С. 543.
8. Фразеологический словарь современного русского языка. М., «Аделант», 2014. С. 512.

Шеряков Т.К.

**Типы и функции вторичной художественной условности в трилогии
Ф. Пулмана «Темные начала»**

*Независимый исследователь
(Россия, Санкт-Петербург)*

doi: 10.18411/trnio-09-2024-139

Аннотация

В статье исследуются типы и функции вторичной художественной условности в трилогии Ф. Пулмана и доказывается гипотеза о том, что в книгах английского писателя представлен синтез сказочной, мифологической, фэнтезийной и рационально-фантастической условностей. Делается вывод, что в «Темных началах» благодаря взаимному наложению разных моделей бытия, характерных для указанных типов вымысла, происходит деконструкция

христианского мифа и создается возможность прочтения традиционной фэнтезийной образности в научно-фантастическом ключе.

Ключевые слова: миф, сказка, фэнтези, рациональная фантастика, вымысел, авторский миф, мультивселенная, вторичный мир.

Abstract

The article examines functions and types of speculative fiction (myth, fairytale, fantasy, science fiction) that are mixed in His Dark Materials by Philip Pullman. This work shows the process of deconstruction of Christian mythology in the trilogy and studies the transformation of fantasy's secondary world into typical for science fiction multiverse.

Keywords: speculative fiction, myth, fairytale, fantasy, science fiction, multiverse, secondary world.

На фоне тенденции сближения литературы фэнтези и рациональной фантастики на рубеже XX–XXI веков поэтика фантастического в трилогии английского писателя Ф. Пулмана вызывает особый интерес в связи с тем, что в трилогии «Темные начала» («Золотой компас», 1995; «Чудесный нож», 1997; «Янтарный телескоп», 2000) идеи научного познания мира парадоксальным образом сочетаются с мифологическим и сказочным содержанием.

Мы попробуем выявить основные особенности поэтики фантастического как вторичной художественной условности, или «явного» вымысла (Е. Н. Ковтун [1]), в «Темных началах» и обосновать гипотезу о том, что в книгах Ф. Пулмана присутствует синтез таких разновидностей этой условности, как сказочная и мифологическая, но доминируют рационально-фантастическая и фэнтезийная.

В трилогии радикально переосмысляются классические сказочные архетипы и мотивы, сюжеты христианских и языческих мифов, происходит деконструкция традиционной для мифологической прозы модели одухотворенного и сотворенного мироздания, для которой характерны циклично замкнутая пространственно-временная организация и жесткая нравственная система координат с поляризацией сфер Добра и Зла как категорий вселенского масштаба. В частности, в «Темных началах» отсутствуют традиционные для мифа фигуры Творца и его извечного противника, хотя функции последнего, например, выполняет целый ряд персонажей, которым свойственно бунтовать против системы или совершать аморальные поступки. В произведениях трилогии показан сложный комплекс мифологических архетипов и двойников: персонажи становятся двойниками как друг друга, так и библейских героев. Особенно интересны в этом плане образы ученых, представленные в разных ипостасях: убийцы, искусителя, мудреца. С одной стороны, некоторых героев Пулмана можно рассматривать как вечное повторение одного и того же типа личности или типа поведения, с другой — эти персонажи не являются воплощением абсолютных добродетелей или пороков, им свойственно совершать нравственно неоднозначные поступки. Главные герои трилогии проходят сложные личностные трансформации, которые представляют собой радикальную переоценку категорий добра и зла: эти понятия предстают в книгах не как подсознательные или заданные представления о мире, а как результат познания, интеллектуального и нравственного развития.

В книгах также представлен комплекс мотивов, характерный для мифологической картины мира: жертвы, спасения, предательства, странствия. Испытание новой Евы, в роли которой выступает главная героиня Лира, изображается как процесс обретения истинной мудрости через опыт любви и развитие чувственного восприятия мира, сопричастности и эмпатии. «Грехопадение» приводит ее к осознанию личной ответственности и самопожертвованию, которое оказывается необходимо для «спасения» мироздания и сохранения разумной жизни как таковой. Персонажи книг Пулмана сами становятся героями мифа, который они творят.

Характерные также и для сказочной условности сюжеты о путешествии юной героини в иной мир, о встречах с мудрыми помощниками и сверхъестественными существами и об

обретении могущественных артефактов становятся воплощением пути всего человечества, проходящего очередной этап духовного перерождения и самопознания. Мифологический и сказочный типы вымысла реконструируют древние и «вечные» роли человека в обществе и в мире, но осмысляются они с точки зрения современных автору принципов морали; таким образом, повествование обретает этиологический аспект, вселенский масштаб действия и значимость для организации бытия в целом.

Если в мифе фантастическое присутствует в основе самой картины мира, то в сказке магическое, как правило, более конкретно и функционально; при этом для обоих типов вымысла характерна «фантастическая посылка» [1] как некое допущение, которое принципиально иррационально и невозможно в читательской реальности. В трилогии Пулмана как таковой магии нет, а все фантастические явления и предметы в отличие от сказки и мифа имеют рациональную природу. Главной фантастической посылкой, которая позволяет читателю опознать описываемую картину мира «Темных начал» как принципиально отличную от его собственной, иными словами, фантастическую, является существование Пыли как материи, обладающей сознанием. Пыль в трилогии оказывается воплощением единства духа и материи. Потоки этих частиц связывают все миры вымышленной мультивселенной и способствуют развитию сознания у живой природы в параллельных вселенных. Более того, ангелы представлены в «Темных началах» как результат эволюции этой материи, сложным образованием из частиц Пыли: «Наша природа — дух, но по своим деяниям мы вещество» [2, с. 317]. Все сверхъестественные с точки зрения читателя способности многих персонажей оказываются возможны благодаря взаимодействию с Пылью или развиваются вследствие влияния на них потоков этих частиц.

По сюжету трилогии действия и решения Лиры приводят к восстановлению циркуляции и эволюции Пыли в описываемой мультивселенной. Цель существования этих элементарных частиц, осознавших свое бытие, — это собственно продолжение процесса саморазвития. Таким образом, изображенный в трилогии мир оказывается не сотворенным, но непрерывно эволюционирующим. При этом миры мультивселенной «Темных начал» объединены материей, обладающей самосознанием, но не контролируются единым разумом. Мы видим, что в «Темных началах» христианский миф десакрализуется и предстает как форма описания того, что кажется героям и читателям необъяснимым, и мифологизируются именно процессы познания и эволюции.

Таким образом, традиционные мифологические и сказочные образы предстают в рационально-фантастическом ключе. Автором закладывается потенциальная возможность рационального восприятия и понимания описываемых допущений, что и позволяет нам говорить о рациональном характере фантастических гипотез. Если допустить, что скрытая масса вселенной, подобно пулмановской Пыли, действительно обладала бы сознанием, то могли бы быть рационально объяснимы практически все остальные фантастические допущения, описанные в трилогии, как, например, предметы для создания порталов в параллельные миры. На протяжении трех книг фантастическое постепенно встраивается в привычную для читателей реальность и общеизвестные научные концепции, и так неомифологическая мультивселенная «Темных начал» предстает как потенциально возможная и научно объяснимая. Теория о существовании множества бесконечных параллельных миров восходит к реально существующим гипотезам в квантовой физике, многие из которых на сегодняшний день не могут быть безапелляционно опровергнуты или подтверждены. Это создает ситуацию неопределенности, которой виртуозно пользуется автор при моделировании картины мира «Темных начал» и представляет уникальный авторский миф, который, оказываясь в рамках научного дискурса, перестает быть «некогнитивным» (И. В. Головачева [3]) фантастическим жанром и обретает форму мифологизированной рациональной фантастики.

Однако Пулман подчеркивает невозможность конечного объяснения метафизики описываемого мироздания — в тексте оговаривается, что даже ангелы не знают всего. Амбивалентность образа Пыли, которая находится на границе реального и нереального, создает ситуацию двойственного восприятия. В книгах постулируется бесконечная сложность

устройства мироздания, акцентируется невозможность конечности познания, как и эволюции. Автор неоднократно использует умолчания, оставляя место для читательской фантазии. В таком случае мы можем охарактеризовать такие фантастические допущения как иррациональные, но уже не ограниченные мифологическим мышлением или функциональностью сказки, что соответствует фэнтезийному типу «явного» вымысла. Изображаемое в «Темных началах» мироздание оказывается не вторичным фэнтезийным миром, хотя и обладает многими его признаками, а множеством параллельных миров, среди которых есть и условно синхронный читателю современный мир. Образы призраков, ведьм, шаманов, ангелов и других фантастических существ не просто вторгаются в область реального — они предстают как ее неотъемлемая часть, странная и непонятная, но потенциально возможная и объяснимая.

Фантастическое в трилогии, сохраняя свою чудесность, перестает быть абсолютно иррациональным и обретает потенциал быть постижимым и логически объяснимым. Природа фантастических явлений получает возможность рационального познания и понимания, в то время как эффект сомнения и изумления уступает место узнаванию. Таким образом, читателю дается возможность самому определить, как воспринимать фантастические допущения о существовании Пыли: рационально как научно-фантастический вымысел или метафорически как фэнтезийную условность.

Синтез разных типов «явного» вымысла (рациональной фантастики, фэнтези, мифа и сказки) в трилогии обогащает ее дополнительными семантическими пластами, ломает едва успевшие сложиться в читательском сознании ожидания и стереотипы восприятия сюжетных событий и фантастических допущений. Благодаря взаимному наложению моделей бытия, характерных для этих типов, конструируется сложная неомифологическая картина мира, в которой реальность не возводится к фантастическому, но которая обозначает наличие фантастического в самой реальности; естественное и неестественное становятся взаимозаменяемыми. Соответственно, оказывается невозможной однозначная трактовка описываемых в книгах допущений и гипотез. Читатель испытывает сомнения и колебания в выборе между рациональным и иррациональным объяснением изображаемых событий и явлений; более того, мы можем сказать, что сами эти колебания становятся предметом изображения. Тем самым достигается эффект присутствия «подлинно» фантастического (Ц. Тодоров [4]). Ни один из явленных типов вымысла, взятый в отдельности, не способен претендовать на абсолютную адекватность трактовки или полноценное и непротиворечивое объяснение фантастических допущений. Автор предоставляет читающему свободу выбора интерпретации и дает возможность разных трактовок, побуждает радикально переосмыслить традиционные жанровые клише, границы вымысла как такового и с помощью воображения выйти за пределы привычного мировосприятия.

1. Ковтун, Е. Н. Художественный вымысел в литературе XX века. М.: Высшая школа, 2008. 408 с.
2. Пулман, Ф. Янтарный телескоп / пер. с англ. В. Голышева, В. Бабкова. М.: РОСМЭН, 2008. 653 с.
3. Головачева, И. В. Фантастика и фантастическое: поэтика и прагматика англо-американской фантастической литературы. СПб.: ИД «Петрополис», 2013. 419 с.
4. Тодоров, Ц. Введение в фантастическую литературу / пер. с фр. Б. Нарумова. М.: Дом интеллектуальной книги, 1997. 144 с.

РАЗДЕЛ X. ИСТОРИЯ И АРХЕОЛОГИЯ

Болдина В.А.

«Операция Уран» как важный этап в обеспечении коренного перелома в Великой Отечественной Войне*Институт истории, философии и политических наук
(Россия, Рязань)*

doi: 10.18411/trnio-09-2024-140

Аннотация

Начало контрнаступления советских войск под Сталинградом. Соотношение сил на поле боя. Итоги операции «Уран».

Ключевые слова: Великая Отечественная война, Сталинградская битва, операция «Уран».

Abstract

The beginning of the counteroffensive of Soviet troops near Stalingrad. Balance of forces on the battlefield. Results of Operation «Uranus».

Keywords: Great Patriotic War, The Battle of Stalingrad, Operation «Uranus».

Большинство советских, а ныне и российских историков рассматривают коренной перелом в войне как совокупность необратимых изменений, которые завершились победой одной из сторон. В качестве ключевого показателя, который свидетельствует об этом, они называют захват и удержание стратегической инициативы.

Военный, идеологический, экономический и политический факторы являются обязательными показателями коренного перелома. Но военному и экономическому показателям отдается больший приоритет. По этой причине Московскую битву нельзя назвать отправной точкой коренного перелома, хоть и политический и моральный факторы присутствовали. Историки в своих трудах дают победе под Сталинградом такую оценку – это основополагающий этап на пути к коренному перелому в Великой Отечественной войне.

Сталинградскую стратегическую оборонительную операцию можно назвать событием, позволившим Красной Армии провести подготовку к контрнаступлению для решительного разгрома вражеских сил под Сталинградом. Это натолкнуло советское Верховное Главнокомандование к мысли, что осень 1942 года – наиболее удачный момент для реализации наступательных операций на южном крыле советско-германского фронта.

Ставка Верховного главнокомандования (далее – Ставка ВГК) приняла предварительное решение по разгрому вражеских войск 13 сентября 1942 года. План разгрома советское командование начало разрабатывать еще в ходе оборонительного сражения. Заместитель Верховного главнокомандующего генерал армии Г.К. Жуков и начальник Генерального штаба генерал-полковник А.М. Василевский выступили его разработчиками. Их предложение звучало так – необходимо разделить операцию на два ключевых этапа. Прежде всего, окружить противника с помощью войск Сталинграда, и в последующем совершить сокрушительный разгром без возможности на самозащиту. Таким образом, Жуков отправился на Сталинградский, а Василевский – на Юго-Восточный фронт, чтобы тщательно изучить направления планируемых ударов и уточнить все детали предстоящей операции. К концу сентября работы подошли к концу. В этот же месяц Ставкой ВГК и Государственным Комитетом Обороны (далее – ГКО) были одобрены основные положения плана наступательной операции, получившей название «Уран».

13 ноября 1942 года – дата, когда заседание ГКО во главе с В.И. Сталиным утвердило план проведения операции. В сущности, он подразумевал нанесение централизованного удара

со стороны войск Сталинградского и Юго-Западного фронтов. Цель Юго-Западного фронта заключалась в прорыве обороны врага с плацдармов в районе Серафимовичи, Клетская и стремительном наступлении со стороны Калач – хутор Советский. Перед войсками Сталинградского фронта стояла задача по нанесению удара со стороны Сарпинских озер и аналогичному движению в район Калач – хутор Советский. Конечным результатом этих действий должно было стать окружение расположенных на пересечении Волги и Дона вооруженных сил Германии сильными сходящимися ударами. Войсками Донского фронта были нанесены удары из района Клетской в направлении юго-востока и из района Качалинской по левому берегу Дона на юг. Ответственным за координацию действий трех фронтов был назначен представитель Ставки ВГК генерал Василевский. Контрнаступление на Волге – первая крупная военная операция, которая была спланирована и подготовлена командованием СССР с учетом всех возможных вариантов развития событий.

Процесс подготовки проходил в условиях сверхсекретности. С середины октября немецкой разведке удалось отследить первые шаги советских войск, однако командование вермахта не рассчитало мощь надвигающегося удара и ресурсы СССР.

На момент начала контрнаступления человеческие ресурсы и боевое вооружение сторон были в следующем соотношении:

- личный состав 1,1 к 1;
- танки и штурмовые орудия 2,2 к 1;
- орудия и минометы 1,5 к 1;
- самолеты 1,1 к 1.

По всем вышеперечисленным параметрам Красная Армия имела преимущество, хоть и не такое ощутимое.

На направлениях главных ударов командование СССР удалось добиться двойного, а по каким-то показателям даже тройного превосходства. Все это было результатом грамотного массирования имеющихся ресурсов. Это, в свою очередь, свидетельствовало о значительном повышении уровня советского военного искусства. Неоспоримым подтверждением этому, помимо всего прочего, была исключительная скрытность при сосредоточении ударных группировок фронтов, которая обеспечила эффект неожиданности при контрнаступлении.

19 ноября в 7:30 утра Юго-Западный фронт под командованием генерал-лейтенанта Ватутина и Донской фронт под командованием генерал-лейтенанта Рокоссовского одновременно приступили к контрнаступлению.

20 ноября под командованием генерал-полковника Еременко начали наступать войска Сталинградского фронта. 23 ноября, добравшись до Советского и Калача, танковым и механизированным соединениям Сталинградского и Юго-Западного фронтов удалось замкнуть кольцо окружения центральной группировки войск фашистской Германии в междуречье Волги и Дона. Историки приводят разные цифры по количеству окруженных в районе Сталинграда немецких солдат и офицеров:

- 330 тысяч (советские историки);
- от 250 до 280 тысяч (немецкие историки);
- 300 тысяч (фельдмаршал Фридрих Паулюс).

Следом за этим Красная Армия приступила ко второму этапу, целью которого была ликвидация окруженной группировки.

Внешний фронт окружения формировался параллельно с внутренним, но в нем присутствовала брешь почти в 200 км. Советское командование попыталось прикрыть эту брешь, воспользовавшись внутренним фронтом окружения. Жуков и Василевский сошлись во мнении, что вражеские силы воспользуются деблокирующим ударом для оказания помощи окруженной группировке. Они решили, что вероятным районом удара может оказаться Котельниково. Примечательно, что параллельно проходила разработка плана «Сатурн», суть которого сводилась к отводу внешнего фронта окружения на 150-200 км в декабре.

Ставка ВГК полагалась на то, что с помощью активных действий войск СССР осенью 1942 года на западном направлении против фашистской группы армий «Центр» удастся дезориентировать врага и создать видимость, будто именно на этом месте Красная Армия готовится к зимней операции. С этой мыслью в октябре германское командование начало перебрасывать большие силы для борьбы против западных фронтов войск СССР. Оперативные ошибки немецкой стороны усугубила плохая разведывательная деятельность. Враг не сумел раскрыть подготовку крупного контрнаступления СССР в Сталинграде.

Во втором периоде войны под руководством Ставки ВГК вооруженные силы действовали в двух наступательных кампаниях: зимней 1942-1943 годов и летне-осенней 1943 года. Помимо этого, Ставка ВГК подготовила и провела ряд крупнейших стратегических операций – в каждой приняло участие от двух до четырех фронтов.

Таким образом, начало коренного перелома подавляющим большинством отечественных историков ассоциируется с контрнаступлением СССР под Сталинградом, финалом Курской битвы и освобождением Левобережной Украины. Хронологически этот период можно обозначить следующими датами – с осени 1942 года по конец 1943 года.

1. Бабенко А.А. Коренной перелом! (Битвы под Сталинградом и Курской дуге) / А.А. Бабенко, В.С. Азин // Научный вестник Вольского военного института материального обеспечения: военно-научный журнал. – 2020. – № 1 (53). – С. 28-30.
2. Балашов А.И. История Великой Отечественной Войны (1941-1945) / А.И. Балашов, Г. П. Рудаков. – Санкт-Петербург: Питер. – 2006. – 464 с.
3. Козлов Н.Д., Левашко В.О. Воспоминания участников и современников события как источник по истории Сталинградской битвы // Вестник Ленинградского государственного университета им. А. С. Пушкина. Серия: История и археология. – 2013. – С. 41-56.
4. Купцов В.П. Исторический подвиг Сталинграда в годы Великой Отечественной войны (К 70-летию Сталинградской битвы) / В.П. Купцов // Вестник Российского экономического университета имени Г.В. Плеханова. – 2013. – № 3 (57). – С. 111-119.
5. Усиков А.В., Азяский Н.Ф. и др. Великая Отечественная война 1941-1945 годов. В 12 т. Т. 11. Политика и стратегия Победы: стратегическое руководство страной и Вооруженными силами СССР в годы войны. – М.: Кучково поле. – 2015. – 864 с.
6. Хисамутдинова Р.Р. Великая Отечественная война Советского Союза (1941— 1945 годы): военно-исторические очерки / Р.Р. Хисамутдинова; Мин-во образования и науки Рос. Федерации, ФГБОУ ВПО «Оренб. гос. пед. ун-т». – Оренбург: Изд-во ОГПУ. – 2014. – 476 с.

Жегульская Т.Ю.

Народные библиотеки в России в 1860-х – 90-х годах

*Воронежский государственный педагогический университет
(Россия, Воронеж)*

doi: 10.18411/trnio-09-2024-141

Аннотация

В статье перечисляются причины появления народных библиотек в России в 1860-х годах и дается обзор формирования законодательства, регулирующего их деятельность.

Ключевые слова: крестьянство, внешкольное образование, народная библиотека, читальня, правительство, губернатор, Министерство народного просвещения.

Abstract

The article lists the reasons for the emergence of public libraries in Russia in the 1860s and provides an overview of the formation of legislation regulating their activities.

Keywords: peasantry, extracurricular education, public library, reading room, government, governor, Ministry of Public Education.

Отмена крепостного права, буржуазные реформы, проведенные в России в течение 60–70-х годов XIX века, существенно ускорили становление капиталистических отношений, активизировали процессы общественного развития в целом. Технический прогресс, трансформация социальной структуры, изменения в системе управления государством предопределили необходимость совершенствования прежде всего системы образования.

Во 2-й половине XIX века в отечественной истории педагогики появился термин «внешкольное образование» для обозначения культурно-просветительской деятельности, направленной на удовлетворение образовательных запросов населения (главным образом, взрослого). Учреждения внешкольного образования: воскресные и вечерние школы, народные чтения, народные библиотеки и читальни, народные университеты, народные дома и пр. – создавались на общественные и частные средства и не входили в государственную систему народного образования [6].

Внимание к проблеме образования взрослых во 2-й половине XIX века имело объективные причины. Во-первых, начальное образование в России не было обязательным. Во-вторых, оно не было общедоступным. Кроме того, потребность в детской рабочей силе приводила к тому, что многие родители забирали своих детей из школы до окончания курса. И наконец, начальное обучение в России было рассчитано на 3–4 года, после чего для выпускника наступало время постепенного возвращения к состоянию неграмотности, то есть знания забывались из-за невозможности их укреплять и пополнять.

Существенную роль в деле внешкольного образования играли народные (бесплатные) библиотеки и читальни. Сознавая, что для эффективности распространения знаний в народе нельзя довольствоваться лишь наличием сети пришкольных и публичных библиотек, действовавших главным образом в губернских центрах и недоступных для трудящихся из-за значительной платы за чтение, передовые деятели внешкольного образования в начале 1870-х годов подняли вопрос об открытии народных библиотек и о допущении грамотных крестьян к пользованию библиотеками сельских начальных училищ.

Даже заканчивая школы, крестьянские дети не могли применять свои знания за неимением книг или читали такие книги, которые ничего не могли дать ни в умственном, ни в нравственном отношении. Возникал так называемый «рецидив безграмотности», когда основная часть детей из бедных семей после освоения грамоты, получив самые элементарные знания, не могла закрепить их в своей повседневной жизни, так как крестьяне крайне редко выписывали газеты и покупали книги, зачастую просто не имея средств и времени для чтения. Так, В. П. Вахтеров в своей работе «Внешкольное образование народа» писал: «Отсутствие библиотек при сельских училищах является одной из причин того, что полученные в школе знания вскоре исчезают. Поэтому нужно как можно более развивать систему сельских библиотек» [2].

Видный деятель народного образования Н.А. Корф, анализируя положение с грамотностью в 80-е годы XIX века, пришёл к выводу, что 8,3% окончивших школу разучились читать или читают, не понимая прочитанного, 7,1% не могли подписаться, 15,2% забыли два первых действия арифметики [4].

Таким образом, создание народных библиотек являлось одним из важных направлений повышения грамотности сельского населения и борьбы с рецидивом безграмотности.

Длительное время деятельность сельских публичных библиотек не была законодательно регламентирована. В 60-х годах XIX века в законодательстве вообще отсутствовало само понятие «библиотека», подобные учреждения для народа именовались «кабинетами для чтения». Основными законодательными актами являлись некоторые статьи Устава о цензуре и печати, изданного в 1865 году. Они касались литографии, книжных магазинов, лавок и «кабинетов для чтения». Статьи 158 и 175 данного Устава определяли порядок открытия: каждый кабинет для чтения мог учреждаться с разрешения губернатора. Он же мог отклонить любое ходатайство без всяких мотивов, не связан был сроками их рассмотрения и разрешения. Не оговаривались и условия открытия библиотек в сёлах, так что для крестьянского населения подобные учреждения вообще были недоступны.

В 1867–68 годах Министерством народного просвещения был принят целый ряд циркуляров, дополняющих и разъясняющих вышеназванный Устав. Эти попытки правительства примирить несовершенный закон с запросами жизни привели к дальнейшему усложнению порядка открытия библиотек и надзора за ними.

Так, в 1884 году в качестве временной меры были установлены правила, вошедшие затем в Свод законов в качестве примечания к статье 175 цензурного Устава [3]. Желающие открыть библиотеку или кабинет для чтения в своём ходатайстве должны были указать, кто будет являться ответственным лицом. Министру внутренних дел предоставлялось право закрывать публичные библиотеки и общественные читальни в случае необходимости, определять издания, которые не могут быть допущены в библиотеки. Фактически данные правила давали министру право запрещать библиотекарям иметь у себя и выдавать подписчикам даже те книги, которые были допущены цензурой и продавались на книжном рынке. Таким образом, законодательство полностью передавало ведение публичных библиотек Министерству внутренних дел. Однако по докладу министра народного просвещения от 4 февраля 1888 года на Ученый комитет этого ведомства была возложена обязанность пересмотра каталогов книг народных библиотек. К надзору одного министерства присоединился специальный надзор другого ведомства. Но ни одно из них реально не прилагало никаких усилий к распространению библиотек в селах. В результате, в народные библиотеки могло проникать не более 1/10 части того, что издавалось в России. Это ограничивало права читателей.

Более того, с 1884 года существовал Алфавитный указатель произведений печати, запрещённых в публичных библиотеках и общественных читальнях, который включал все собрания сочинений или отдельные издания Герцена, Добролюбова, Писарева, Короленко, Лаврова, Л. Н. Толстого и многих других. Под запрет попали и такие журналы, как «Современник», «Отечественные записки», «Дело», «Русская мысль», «Русское слово», «Устой» и др. [5]

В целом же крестьянству запрещалось читать все то, что в своё время составляло душу передовой литературы и публицистики. Установленный для народных библиотек каталог постоянно повергался критике и со стороны земских учреждений, и отдельных представителей интеллигенция, а также и крестьян. Несмотря ни на что, в 1870-х – 80-х годах в ряде местностей страны появляются народные библиотеки, открытые на средства земств, волостных и сельских обществ, просветительских и благотворительных организаций, частных лиц. Существенный вклад в развитие сети читален внесли Петербургский и Московский комитеты грамотности. За период с 1861 по 1895 год Петербургским комитетом грамотности было направлено в сельскую местность, главным образом для комплектования народных библиотек и читален, 1200 тысяч книг [9]. Около 230 сельских библиотек за эти же годы было открыто при содействии Московского комитета грамотности.

Встревоженное ростом народных библиотек и читален, правительство 15 мая 1890 года приняло специальные Правила о бесплатных народных читальнях и о порядке надзора за ними. По ним народные библиотеки и читальни могли открываться лишь с разрешения губернаторов, которым предоставлялось также право по своему усмотрению закрывать народные библиотеки и читальни вследствие малейших отклонений от установленных норм. Нередко в лице губернатора сельские общества встречали препятствия для создания народных библиотек. Так, например, в 1895 году в Острогжском уезде Воронежской губернии в сёлах Гончаровке, Ровеньках, Россоши крестьяне собрали подписи на устройство читален и библиотек. Благодаря сочувствию местных жителей была собрана сумма в каждом из селений – более 250 рублей. Найдены были помещения, средства для их дальнейшего содержания, а Петербургский Комитет грамотности обещал выслать книги. Но Воронежский губернатор так и не дал разрешение на их открытие [7]. Подобные примеры были не единичны.

Если ранее в народные библиотеки и читальни могли поступать все книги, одобренные цензурой, то Правила 1890 года ограничивали их фонды книгами и повременными изданиями, специально отобранными для них Ученым комитетом Министерства народного просвещения

[8]. Введение министерских каталогов сильно умаляло просветительное значение народных библиотек и читален, наносило существенный вред делу внешкольного образования. Общее число названий книг, разрешенных для народных библиотек и читален (не считая изданий духовного ведомства), к середине 1890-х годов приближалось к 3 тысячам, что составляло лишь 3,3% всех изданных на русском языке книг [1].

Таким образом, очевидно, что в правительстве отношение к вопросам о развитии народных библиотек было двойственным. Необходимость в них диктовалась новыми потребностями капиталистического развития страны, и власть не могла этого не учитывать. Одновременно наличие общественных народных библиотек создавало новые проблемы для правительства. Нужно было удержать в своих руках контроль над умонастроениями народных масс. Отсюда и все те меры, которые принимало правительство для ограничения размаха библиотечного движения в стране.

1. Абрамов, К.И. История библиотечного дела в СССР / К.И. Абрамов. – М., 1927. – С. 131.
2. Вахтеров, В.П. Внешкольное образование народа / В.П. Вахтеров. – М., 1896. – С. 10.
3. Звягинцев, Е. Правовое положение народных библиотек за 50 лет / Е. Звягинцев. – М., 1916. – С. 10.
4. Корф, Н.А. Образовательный уровень взрослых грамотных крестьян / Н.А. Корф // Русская мысль. – 1881. – Кн. 10. – С. 30.
5. Лейкина-Свирская, В.Р. Интеллигенция в России во второй половине XIX века / В.Р. Лейкина-Свирская. – М., 1971. – С. 271.
6. Педагогическая энциклопедия. – М., 1993. – Т. I. – С. 153.
7. Русская школа. – 1896. – № 1. – С. 150.
8. Указания к устройству читален. Узаконения о бесплатных народных библиотеках (читальнях). Примерные их уставы, составленные С.-Петербургским Комитетом грамотности. Примерный список книг для бесплатных народных библиотек и читален, допускаемых в них правилами 15 мая 1890 г. – 3-е изд., доп. – СПб., 1895. – С. 7.
9. Чехов, Н.В. Народное образование в России в 60-х гг. XIX в. / Н.В. Чехов. – М., 1912. – С. 133.

Касимов Р.Н.¹, Гафуров А.В.²

Поисковый отряд «Новый Феникс»:

обзор освещения деятельности организации в научной литературе (1999-2021 гг.)

¹УИИЯЛ УдмФИЦ УрО РАН
(Россия, Ижевск)

²МБОУ Сигаевской СОШ
(Россия, Сигаево)

doi: 10.18411/trnio-09-2024-142

Аннотация

Летом 2024 г. поисковый отряд «Новый Феникс» (г. Глазов, Удмуртская Республика) отметил 25-летие своей деятельности по реализации положений Закона РФ «Об увековечении памяти павших при защите Отечества». В своё время авторы статьи принимали активное участие в деятельности этой организации, будучи студентами педагогического института.

Авторы отмечают, что одной из важнейших задач поискового движения России в рамках гражданско-патриотического и духовно-нравственного воспитания подрастающих поколений, является расширение форм участия молодёжи в деятельности по увековечиванию памяти героев Великой Отечественной войны. В своей статье, под «расширением форм участия» авторы понимают активную работу со СМИ: подготовка видеосюжетов, написание статей в газетах и журналах, участие в публикациях сборников конференций и форумов различного уровня, подготовка и написание тематических статей для научных журналов, информационная активность в социальных сетях и мессенджерах сети Интернет.

В библиографической статье предпринята попытка освещения деятельности поискового отряда в научной литературе, через анализ соответствующих изданий и статей с 1999 по 2021 годы.

Ключевые слова: поисковый отряд «Новый Феникс», поисковое движение в Удмуртии, гражданско-патриотическое и духовно-нравственное воспитание, военная история, история Великой Отечественной войны.

Abstract

In the summer of 2024, the “New Phoenix” search team from the city of Glazov in the Udmurt Republic celebrated the 25th anniversary of its activity in implementing the main provisions of the Russian Law “On perpetuating the memory of those who fell in defense of the Fatherland.” In the bibliographic article, the authors attempted to highlight the activities of the detachment in the scientific literature, analyzing relevant publications and articles. At one time, the authors took an active part in the activities of this organization as students.

One of the most important tasks of Russia’s search movement within the framework of the civil-patriotic and spiritual-moral education of younger generations is to expand the forms of youth participation in activities to perpetuate the memory of the heroes of the Great Patriotic War. In our article, by “expanding forms” we mean active work with the media: videos, articles in newspapers and magazines, participation in publications of collections of conferences and forums at various levels, preparation and writing of thematic articles for scientific journals, information activity in social networks and instant messengers Internet networks.

The bibliographic article attempts to highlight the activities of the search party in the scientific literature, through an analysis of relevant publications and articles from 1999 to 2021.

Keywords: search group "New Phoenix", military search teams from Udmurtia, civil-patriotic education, spiritual-moral education, military history, history of the Great Patriotic War.

В 2024 г. поисковый отряд «Новый Феникс» (г. Глазов, Удмуртская Республика) отметил 25-летие своей деятельности по реализации основных положений Закона РФ «Об увековечении памяти павших при защите Отечества». Предтечей отряда «Новый Феникс» был коллектив студентов исторического факультета педагогического института г. Глазова с названием «Феникс». Однако, тот отряд просуществовал недолго, с 1994 по 1998 гг. В 1999 г. новый состав студентов исторического факультета организовал молодёжное поисковое объединение «Новый Феникс». Процедуру формальной регистрации эта общественная организация прошла в 2003 г. Но, в 2017 г. произошла ликвидация юридического лица и молодёжное поисковое объединение «Новый Феникс» с этого момента становится студенческим поисковым отрядом, сохранив, при этом, своё название. Современный отряд осуществляет свою деятельность под эгидой ФГБОУ ВО «Глазовский государственный инженерно-педагогический университет имени В. Г. Короленко».

Целью статьи является опыт освещения деятельности глазовского поискового отряда «Новый Феникс» в научной литературе, через анализ статей в научных журналах и отдельных монографиях с 1999 по 2021 гг.

В ноябре 1999 г. стараниям профессорско-преподавательского состава ГГПИ им В.Г. Короленко увидела свет коллективная монография «Высшее педагогическое образование в Глазове», подготовленная к 60-летию вуза [1]. В книге есть большая статья В.А. Сыркина – преподавателя исторического факультета ГГПИ, кандидата исторических наук, доцента, заслуженного работника народного образования Удмуртской Республики. Она рассказывает о достижениях студентов и преподавателей исторического факультета в 90-ые годы прошлого века [1, с.323-332]. Сыркин В.А. начинает официальную летопись истории поискового движения в Глазове, рассказывая о поисковом отряде «Феникс» (1994-1998 гг.) и о начале работы летом 1999 г. нового состава поискового отряда «Новый Феникс». Так автор писал, что отряд пополнился новыми членами. «Теперь его возглавляет третьекурсник Евгений Диченский, а основной актив составляют студенты 5-го и 4-го курсов: А. Завалин, Ренат и Рустам Касимовы, Т. Кутявин, В. Москалева, А. Попов, И. Юферев, Летом 1999 года они вели поиск в Карелии, Мурманской и Смоленской областях» [1, с.332].

В 2010 г. благодаря стараниям методиста отдела краеведения и музейной педагогики Республиканского центра дополнительного образования для детей – Ю.В. Пиминовой увидел свет справочник «Музеи боевой и трудовой славы образовательных учреждений Удмуртской Республики» [2]. Автор-составитель, готовила этот справочный материал, прежде всего, педагогам дополнительного образования. Представляя сведения о музеях Удмуртской республиканской молодёжной общественной организации «Долг» она пишет, что *«территориальные отделения УРМОО «Долг» в городах республики имеют музейные комнаты»*, в которых проводят экскурсии и демонстрируют некоторые находки своих поисковых экспедиций [Там же, с.29]. В частности, описывая музейную комнату боевой славы молодёжного поискового объединения «Новый Феникс», благодаря стараниям А.В. Гафурова, начавшую работу в 2004 г., а официально открытую в 2005 г. при ГГПИ им. В.Г. Короленко, автор-составитель указывает на два тематических раздела музейной комнаты: «История поискового движения в Глазове» и «Эхо войны» – быт солдат воюющих сторон» [Там же, с.29-30].

В 2014 г. и 2015 г. статьи глазовских поисковиков были опубликованы в тематических выпусках научного журнала «Иднакар».

Журнал «Иднакар: методы историко-культурной реконструкции» с названием «Актуальные вопросы изучения военной истории» появился в мае 2014 г., незадолго до 15-летнего юбилея МПО «Новый Феникс». В этом номере журнала были опубликованы статьи поисковиков отряда «Новый Феникс» и материалы удмуртских историков, посвященные изучению военного времени в Удмуртии.

Ключевой статьёй в журнале 2014 г., наиболее важной для понимания истории и специфики деятельности поискового отряда «Новый Феникс», стал материал Т.С. Кутявина «Поисковое движение в Глазове: история МПО «Новый Феникс» и актуальные направления поисковой работы» [3, с.5-23]. В своей статье автор делает краткий исторический экскурс в историю оформления поискового движения в Удмуртии и, конкретно, в г. Глазове; определяет основные направления работы глазовского поискового отряда. Сегодня эта статья является основным источником информации для всех, кто хотел бы погрузиться в историю отряда «Новый Феникс», изучать специфику его деятельности.

В статье А.В. Гафурова «Быт и повседневная жизнь бойцов Красной армии» [4, с.63-77], опубликованной в журнале «Иднакар» (2014 г.), рассказывается о специфике быта солдат и командиров в годы войны. Автор рассматривает рацион питания, особенности обмундирования, элементы амуниции. При написании статьи он опирается не только на богатый теоретический материал по теме, но и на личный опыт и наблюдения опытного поисковика, регулярно выезжающего в поисковые экспедиции.

Статья П.С. Овчинникова «Патриотизм в цифровую эпоху: диалог государства и новых медиа» в журнале «Иднакар» (2014 г.) рассказывала о формировании патриотических настроений в обществе, прежде всего, через просветительские проекты в сети Интернет. В выводной части своей статьи автор справедливо отмечает, что перевод общения государственной власти и «новых медиа» в русло взаимовыгодного сотрудничества сделает развитие патриотической пропаганды в цифровую эпоху позитивным и полезным, как для общества, так и для государства [5, с.159-169].

В 2014 г. в журнале «Иднакар» была опубликована статья М.В. Якунькиной «Попытки прорыва блокады Ленинграда: Сиявинские наступательные операции 1941 года» кроме трагических исторических фактов времен Великой Отечественной войны, описывается и впечатление от участия в поисковой экспедиции в Ленинградской области, а также результаты работы автора в ЦАМО. В статье автор пытается разобраться в трудностях, которые испытывала Красная армия под Ленинградом в 1941 г. [6, с.50-62].

Летом 2015 г., в юбилейный для истории Великой Отечественной войны год, увидел свет ещё один номер журнала «Иднакар: методы историко-культурной реконструкции» с тематическим названием «Родники нашей памяти». Здесь, наряду с материалами о формировании гражданственности и патриотизма среди детей и молодежи, рассматривались

вопросы участия поисковых отрядов в гражданско - патриотическом образовании и воспитании. В этом номере журнала были опубликованы статьи поисковиков отряда «Новый Феникс». Особый интерес для истории глазовского отряда в этом номере журнала представляют материалы Верхоглядова В.О. и Русиновой М.В. «Гражданско-патриотическая работа МПО «Новый Феникс» [7, с.99-115] и Ивановой А.Н. «Приобщение к военной истории посредством знакомства с музейной экспозицией» [8, с.115-123].

Отдельно в номере журнала «Иднакар» за 2015 г. необходимо выделить статью методиста отдела краеведения и музейной педагогики Республиканского центра дополнительного образования для детей – Ю.В. Пиминовой «Реализация социокультурных проектов детских общественных организаций как условие формирования гражданско-патриотического воспитания подростков» [9, с.27-44]. В своей статье автор рассказывает о подготовке и проведении масштабной акции «7 шагов Победы». Этот проект был реализован в 2015 г. на базе Республиканского госпиталя для ветеранов войн Министерства здравоохранения Удмуртской Республики силами активистов республиканской детской общественной организации «Родники» с привлечением информационной поддержки поисковиков из Глазова и Сарапула.

В 2016 г. в рамках проведения межрегиональной научно-практической конференции «Актуальные вопросы преподавания социально-гуманитарных дисциплин» которую организовал АОУ ДПО УР «Институт развития образования» совместно с ФГБУН «Удмуртский институт истории, языка и литературы УрО РАН» вышел сборник материалов этой межрегиональной научно-практической конференции. В нём была опубликована статья Т.С. Кутявина (первого председателя МПО «Новый Феникс»), на момент 2016 г. представлявшего Совет Общероссийской организации «Поиск» г. Москвы. Его материал был посвящен популяризации деятельности поискового отряда «Новый Феникс», а, по сути, раскрывал опыт освещения деятельности отряда в научной литературе. В статье Кутявина Т.С. рассматривалось освещение деятельности поискового отряда «Новый Феникс» в научной литературе с 2005 по 2015 годы. Автор, делая библиографический обзор, намеренно не рассматривал многочисленные публикации в местных газетах, сборниках локальных конференций, в социальных сетях Интернета. В библиографической статье Т.С. Кутявина, были рассмотрены отдельные издания и научные статьи в высокорейтинговых журналах. Но, в его обзор 2016 г. не попали некоторые ранние издания, посвященные деятельности глазовских поисковиков [10, с.47-52].

В 2020 г. на страницах научного журнала «Историко-культурное наследие народов Урало-Поволжья» (№ 1 (8) 2020) Р.Н. Касимов опубликовал статью «Изучение истории поискового движения (на примере Удмуртии)» [11, с.22-30]. Автор, анализируя историю оформления поискового движения в Удмуртии и, в частности в г. Глазове отмечает, что *«поисковые отряды страны можно разделить на условные группы: отряды из регионов, где не разворачивались боевые действия, и где война оставила свой страшный след. При всей схожести они имеют свою специфику. Значительный воспитательный потенциал и определенный вклад поисковиков в раскрытие отдельных аспектов Великой Отечественной войны очевидны. Между тем перед современным поисковым движением стоит целый ряд проблем, требующих решения. В частности, проблема эффективности и целесообразности мероприятий по эксгумации и перезахоронению останков военнослужащих остается открытой и весьма острой»* [Там же, с.22].

В юбилейный 2020 г. Удмуртский институт истории, языка и литературы УдмФИЦ УрО РАН издал монографию Н.А. Родионова «Удмуртская Республика: путь к победе 1945 года» [12]. В комплексном исследовании профессионального историка рассмотрены факторы развития индустриального и военного производства региона, состояние аграрного хозяйства, проблемы народной помощи фронту, взаимодействия социума и власти, повседневной жизнедеятельности тыла в годы войны. Автор обстоятельно и детально подводит итоги и раскрывает проблемные моменты современного изучения военной истории, сохранения и мемориализации исторической памяти о Великой Отечественной войне. В частности, пятый

раздел монографии «Историческая память о войне» содержит 2 главы «Роль архивов, музейных центров, ветеранского и краеведческо-поискового движения в сохранении военно-исторического наследия» (Гл. 14) и «Мемориализация исторической памяти о войне» (Гл. 15). В этих главах рассказывается и о вкладе поисковиков отряда «Новый Феникс» в формирование гражданственности и патриотизма среди детей и молодежи Удмуртии; рассматриваются особенности участия поисковых отрядов из Удмуртии в полевых экспедициях и мероприятиях гражданско – патриотической направленности в республике.

В 2021 г. на страницах научного журнала «Историко-культурное наследие народов Урало-Поволжья» (№ 1 (10) 2021) Р.Н. Касимов опубликовал статью «Поисковая быличка как элемент мифологического сознания» [13, с.97-103]. В своём исследовании автор на примере некоторых фольклорных сюжетов, зафиксированных в ходе работы с поисковым отрядом г. Глазова «Новый Феникс» в период с 1999 по 2005 гг., отмечает, что *«на существование типичных историй, которые кочуют из отряда в отряд, не оказывают влияния ни национальность рассказчика, ни его региональная идентичность. Здесь гораздо большее значение имеет территориальная удаленность от мест бывших сражений. Другими словами, чем дальше в тыл, тем меньше удивительных историй и наоборот. Естественно, что чем богаче история поискового отряда, тем разнообразнее содержание подобных текстов. Поисковые былички сближают «актуальную мифологию» отряда с классическими фольклорными образами из далекого прошлого, привычными сказочными персонажами, такими как образ Смерти, Дух и Призрак, Солдат, Леший, болотный дух, дух ручья, духи деревьев и пр. Выявляются и общие для большинства поисковых отрядов России представления о «березах на стихийных могилах», «солдатских душах-журавлях», «местах, куда тянет», «куда зовет сердце» и т.п.»* [Там же, с.100].

В качестве вывода следует отметить, что, темы, связанные с Великой Отечественной войной, еще долго будут волновать россиян. Это не удивительно, ибо история войны 1941-1945 гг. – действенный элемент сплочения современной российской нации. Благодаря стараниям ряда авторов и активных членов поискового отряда, даже деятельность небольшой организации достаточно хорошо освещена на уровне серьёзных научных исследований и публикаций.

Все имеющиеся в обзоре работы можно разделить на три группы:

1. Материалы, посвященные истории поискового движения в Удмуртии и г. Глазове;
2. Материалы, раскрывающие специфику гражданско-патриотического и духовно-нравственного воспитания подрастающих поколений через изучение военной истории страны;
3. Материалы, рассматривающие результаты поисковой деятельности в качестве источниковой базы для дальнейших научных изысканий в области военной истории, этнологии и культурологии.

Ещё летом 2023 г. президент нашей страны – В.В. Путин подписал указ о подготовке и проведении празднования 80-й годовщины Победы в Великой Отечественной войне в 2025 г. Это значит, что в скорой перспективе, своего исследователя ждут новые статьи, крупные монографии, сборники материалов знаковых конференций по военной истории, которые обязательно появятся в скором времени. Очевидно, пусть и косвенно, там будет затрагиваться как общая тема поискового движения в стране, так и сюжеты о конкретных поисковых отрядах.

1. Высшее педагогическое образование в Глазове / Сост.: В.В. Беляев, В.А. Сыркин. – Глазов: Изд-во Глазов. гос. пед. ин-та, 1999. – 348 с.
2. Музеи боевой и трудовой славы образовательных учреждений Удмуртской Республики: Справочник / Автор-сост. Ю.В. Пиминова. -Ижевск: Республиканский центр дополнительного образования для детей, 2010.-76с.
3. Кутявин Т.С. Поисковое движение в Глазове: история МПО «Новый Феникс» и актуальные направления поисковой работы // Актуальные вопросы изучения военной истории / Иднакар: методы историко-культурной реконструкции [Текст]: научно-практический журнал. – 2014. – №5 (22). – С. 5-23.

4. Гафуров А.В. Быт и повседневная жизнь бойцов Красной армии в годы Великой Отечественной войны // Актуальные вопросы изучения военной истории / Иднакар: методы историко-культурной реконструкции [Текст]: научно-практический журнал. – 2014. – №5 (22). – С. 63-77.
5. Овчинников П.С. Патриотизм в цифровую эпоху: диалог государства и новых медиа // Актуальные вопросы изучения военной истории / Иднакар: методы историко-культурной реконструкции [Текст]: научно-практический журнал. – 2014. – №5 (22). – С. 159–169.
6. Якунькина М.В. Попытки прорыва блокады Ленинграда: Синявинские наступательные операции 1941 года // Актуальные вопросы изучения военной истории / Иднакар: методы историко-культурной реконструкции [Текст]: научно-практический журнал. – 2014. – №5 (22). – С. 50-62.
7. Верховлядов В.О., Русинова М.В. Гражданско-патриотическая работа МПО «Новый Феникс» // Актуальные вопросы изучения военной истории / Иднакар: методы историко-культурной реконструкции [Текст]: научно-практический журнал. – 2014. – №5 (22). – С. 99-115.
8. Иванова А.Н. Приобщение к военной истории посредством знакомства с музейной экспозицией (на примере музея МПО «Новый Феникс») // Актуальные вопросы изучения военной истории / Иднакар: методы историко-культурной реконструкции [Текст]: научно-практический журнал. – 2014. – №5 (22). – С. 115-123.
9. Пиминова Ю.В. Реализация социокультурных проектов детских общественных организаций как условие гражданско-патриотического воспитания подростков // Родники нашей памяти / Иднакар: методы историко-культурной реконструкции [Текст]: научно-практический журнал. – 2015. – №2 (27). – С. 27-44.
10. Кутявин Т.С. Популяризация деятельности поискового отряда «Новый Феникс» // Актуальные вопросы преподавания социально-гуманитарных дисциплин: Материалы межрегиональной научно-практической конференции. 30 марта 2016 года, Ижевск. – Ижевск: АОУ ДПО УР ИРО, 2016. – С. 47-52.
11. Касимов Р.Н. Изучение истории поискового движения (на примере Удмуртии) // Историко-культурное наследие народов Урало-Поволжья. № 1 (8). 2020 год. С.22-30.
12. Родионов Н.А. Удмуртская Республика: путь к победе 1945 года: монография / Н.А. Родионов; науч. ред. Л.Н. Бехтерева; УдмФИЦ УрО РАН. – 2-е изд., перераб. и доп. – Ижевск: УдмФИЦ УрО РАН, 2020. – 360 с.
13. Касимов Р.Н. Поисковая быличка как элемент мифологического сознания // Историко-культурное наследие народов Урало-Поволжья. 2021. № 1(10). С. 97–103.

Упоров И.В.

**Законодательное формирование исполнения наказаний
в начальный период советского государства**

*Краснодарский университет МВД России
(Россия, Краснодар)*

doi: 10.18411/trnio-09-2024-143

Аннотация

После установления большевистской власти в результате Октябрьской революции 1917 г., в новом советском российском государстве стали приниматься законодательные установления, которые меняли общественные отношения практически во всех сферах общественных отношений. Это довольно зримо проявлялось с области назначения и исполнения уголовных наказаний. В статье рассматриваются особенности формирования исправительно-трудовой политики большевиков в начальный период советского государства. Анализируются нормативно-правовые акты, регулирующие статус органов, исполняющих уголовные наказания, цели и задачи привлечения граждан к наказаниям, связанным исправительно-трудовым воздействием, и другие вопросы, а также научные труды, в которых затрагивается заявленная проблематика. Отмечается, что советский законодатель регулировал данную сферу противоречиво, определяя, в частности, довольно жесткие уголовно-правовые меры к «классовым» врагам (согласно своей политико-идеологической концепции), а с другой стороны предусматривая гуманные условия отбывания уголовного наказания в местах лишения свободы к осужденным, относимых к «социально близкой» категории лиц.

Ключевые слова: советское государство, исправительно-трудовая политика, уголовное наказание, кодекс.

Abstract

After the establishment of Bolshevik power as a result of the October Revolution of 1917, legislative provisions began to be adopted in the new Soviet Russian state that changed public relations

in almost all spheres of public relations. This was quite clearly manifested in the area of appointment and execution of criminal penalties. The article examines the features of the formation of the Bolsheviks' correctional labor policy in the initial period of the Soviet state. The regulatory legal acts governing the status of bodies executing criminal penalties, the goals and objectives of attracting citizens to punishments related to correctional labor influence, and other issues, as well as scientific works that address the stated issues are analyzed. It is noted that the Soviet legislator regulated this sphere inconsistently, defining, in particular, rather harsh criminal-legal measures against "class" enemies (according to its political-ideological concept), and on the other hand, providing for humane conditions for serving criminal sentences in places of deprivation of liberty for convicts classified as "socially close" categories of persons.

Keywords: Soviet state, correctional labor policy, criminal punishment, code.

После октябрьской революции 1917 г. в России сложилось очень сложное политическое положение. Так, в одном из циркулярных писем ЦК РКП (б) партийным организациям говорилось: «Они (рабочие и крестьяне – авт.) поставили своей задачей полное подавление угнетавшего их до сих пор класса капиталистов и помещиков и создание нового общества, построенного на началах коммунизма, общества, свободного от какой-либо эксплуатации, гнета» [1, с. 174]. Столь жесткие меры советская власть объясняла прежде всего непримиримым сопротивлением «класса эксплуататоров». В этой связи В.И. Ленин, в частности, писал, что «весь класс капиталистов окажет самое упорное сопротивление, но организацией всего населения в Советы это сопротивление будет сломлено, причем особенно упорных и неповинующихся капиталистов придется, разумеется, наказывать» [2, с. 86].

Эта позиция, собственно, и стала исходной при формировании концепции исправительно-трудовой политики новоявленного советского государства. Реализуя такой подход, советская власть объявила «красный террор» (как ответ на «белый террор»), который направлялся против лиц «контрреволюции, спекуляции и преступлений по должности». В соответствующем Постановлении СНК от 5 сентября 1918 г. [3, с. 291] указывалось, что «необходимо оградить Советскую Республику от классовых врагов путем изолирования их в концентрационных лагерях... подлежат расстрелу все лица, прикосновенные к белогвардейским организациям, заговорам и мятежам... необходимо опубликовать имена всех расстрелянных, а также основания применения к ним этой меры» [3, с. 291]. Данное Постановление вполне соответствовало позиции В.И. Ленина, который писал, что «не было ни одной революции и эпохи гражданской войны, в которых не было бы расстрелов» [4, с. 503]. Аналогичные мысли высказывали и другие крупные партийные и советские деятели. Так, Н.И. Бухарин писал о необходимости выработать путем расстрелов и трудовой повинности «коммунистическое человечество из человеческого материала капиталистической эпохи» [5, с. 198]. По мнению Г. Зиновьева, следовало «уничтожить 10 млн из 100 млн» [6, с. 61]. Лацис писал о том, что «мы уже не боремся против отдельных личностей, мы уничтожаем буржуазию как класс ... Не ищите в деле обвинительных улик о том, восстал ли он против Советов оружием или словом. Первым делом вы должны его спросить, к какому классу они принадлежит, какое у него образование и какова его профессия. Все эти вопросы должны разрешить судьбу обвиняемого. В этом смысл и суть Красного Террора» [7, с. 2].

Следует заметить, что большевики в этом контексте были вполне последовательны. Так, бывшие офицеры, отказывающиеся служить в Красной Армии, помещались в концентрационные лагеря [8, с. 6-7]. Применялся также институт заложничества [9, с. 109]. В воспоминаниях А.И. Деникина описывается случай, когда большевики после захвата власти в Крыму содержали лишенных свободы в трюмах кораблей при невыносимых бытовых условиях [10, с. 139]. О фактическом проведении «красного террора» имеется достаточно обширная документальная литература. Такое противостояние не могло не повлиять на содержание исправительно-трудовой политики советского государства. Классовый признак сразу же стал одним из определяющих при ее формировании. Как отмечает В.В. Мальцев, в этой сфере имело место «перенасыщение классовым содержанием» [11, с. 25]. Волна «классовости»

прокатывалась по необъятным просторам России от центра до окраин и обратно. Об этом может свидетельствовать, в частности, принятое в 1921 г. решение объединенного заседания президиумов парткома и окрисполкома Черноморского округа «немедленно ввести классовый принцип содержания заключенных» в домах заключения [12]. Прокуратуре было поручено «наблюдать за исполнением данного распоряжения» [12]. Вместе с тем следует заметить, что по многим характеристикам, за пределами классовых отношений, исправительно-трудовая сфера советского государства совпадала с имперской [13]).

М.Г. Детков в этой связи отмечает, что советская власть систему исполнения наказания переняла без серьезных изменений потому, что не располагала необходимыми «материальными и людскими ресурсами, научной базой» [14, с. 27]). Другое дело, что изменялись акценты, особенности, обоснование тех или иных мер, связанных с лишением свободы, назначением сроков наказаний и условиями их отбывания для различных категорий преступников. Здесь советское государство действительно привнесло ряд существенно иных принципов, исходящих, в первую очередь, из коммунистической идеологии и политической доктрины РКП (б), основанной, опять же, на упомянутом классовом подходе. Именно в этом смысле можно, на наш взгляд, говорить о революционных изменениях в исправительно-трудовой сфере. При этом мы не можем согласиться как с восхвалением происшедших преобразований, длительное время присущему в советской исторической и политической литературе, так и с отрицанием каких-либо позитивных перемен; бесспорно, было и то, и другое. Так, Е.Г. Ширвиндт и Б.С. Утевский отмечали, что «лишение свободы как мера наказания была сохранена советским уголовным правом, однако коренным образом изменило свое классово-политическое содержание. В новых условиях оно из орудия подавления трудящихся было направлено против классового сопротивления свергнутых Октябрьской революцией классов, против преступных происков буржуазии и деклассированных элементов» [15, с. 50-57]. Следует также иметь в виду следующее чрезвычайно важное обстоятельство. В период непосредственно революционных событий, а затем гражданской войны решающей была политическая составляющая института уголовного наказания. Это проявлялось в том, что меры уголовной репрессии использовались советской властью прежде всего для подавления «классовых врагов», а уже затем для решения задач, которые обычно ставятся перед этим институтом (противодействие преступности, ограждение общества от представляющих опасность лиц, исправление осужденных и др.).

В этом смысле нельзя не согласиться с М.Г. Детковым, который пишет, что в условиях обострения политической борьбы характер уголовного наказания меняется не только в отношении политических противников власти, но и в отношении «всей массы уголовных преступников» [16, с. 26]. В целом можно говорить о двух концептуальных направлениях в развитии исправительно-трудовой [17, с. 8]. Первой составляющей была политическая задача. Содержание ее задачи заключалось в «подавлении контрреволюции». Эта идея была закреплена в первом советском Основном законе - Конституции РСФСР 1918 г. [18]. В этом документе, в частности (ст. 8), указывалось, что «основная задача рассчитанной на настоящий переходный период Конституции Социалистической Федеративной Советской Республики заключается в установлении диктатуры городского и сельского пролетариата и беднейшего крестьянства в виде мощной Всероссийской Советской власти в целях полного подавления буржуазии, уничтожения эксплуатации человека человеком и водворения социализма, при котором не будет ни деления на классы, ни государственной власти». В литературе отмечается, что указанные цели носили «явно неправовой характер» [19, с. 7]. В деятельности судебных органов также сквозила вполне определенная целесообразность. Так, в воззвании реввоен трибунала Восточного фронта (1920 г.) говорилось, что «исключительные обстоятельства требуют исключительных мер, и революционный военный трибунал заявляет, что он примет все меры к беспощадному уничтожению преступных элементов, проникших в ряды Красной Армии» [20, с. 47]. Л.В. Головкин в связи с изложенным констатирует, что «советское уголовное право всегда отличалось крайней жестокостью, считая (особенно в начальный период) уголовную репрессию важным средством подавления контрреволюции во всех ее проявлениях» [21, с. 62].

Однако мы не можем согласиться с тем, что советское уголовное право всегда отличалось крайней жестокостью, здесь автор делает необоснованное обобщение. По утверждению Л.В. Хохловой, «советское уголовное законодательство было максимально политизировано и идеологизировано» [22, с. 47]. По мнению А.С. Смыкалина, «по своим зверствам репрессивные органы большевиков далеко превзошли царскую охранку» [23, с. 81]. Наиболее резкую оценку дает С.С. Босхолов: «В основу уголовно-правовой доктрины была заложена человеконенавистная, сатанинская идея тотального насилия» [24, с. 49]. Можно привести еще одну цитату: «Этот своеобразный институт (имеется в виду ВЧК – авт.), отчасти напоминающий средневековую инквизицию, составляет политическую опору советской власти. Полное отсутствие каких бы то ни было правовых понятий, какой бы то ни было тени законности, безнаказанности палачей, беззащитность жертв, жестокость, порождающая садизм, – вот главные особенности Чрезвычайной Комиссии» [25, с. 109].

Имеются по этому поводу и достаточно неожиданные точки зрения, в частности, утверждается, что «террор ленинской гвардии» находится в ряду геополитических акций, направленных на уничтожение самобытности Великой России [26, с. 131-132]. Нам представляется, что в указанных оценках все же преобладают политические оценки, отсюда и излишняя эмоциональность авторов, несмотря на то, что речь идет о научных работах, а не о публицистике и тем более не о пропагандистских материалах. Поэтому, соглашаясь с отмеченными оценками частично, мы предпочитаем более взвешенный подход, опирающийся прежде всего на анализе конкретных документов, и прежде всего исправительно-трудовой характера, а это предполагает рассмотрение не только негативных, но и положительных сторон института наказания в виде лишения свободы советском государстве, как бы ни парадоксально это звучало на фоне приведенных суждений (например, в целом позитивно следует оценивать организацию труда и обучения содержащихся в местах лишения свободы преступников).

Вторая составляющая связывается с воспитательной функцией наказания. В этой связи М.Д. Шаргородский отмечал, что «когда Советское государство применяет наказание, то в нем принуждение неразрывно связано с воспитанием» [27, с. 14]. Здесь мы можем говорить о том, что советское государство в сфере установления лишения свободы как вида уголовного наказания применяло принцип гуманизма; конечно, с учетом чрезвычайно жестких мер уголовной репрессий, применяемых советской властью к «классовым врагам», данный тезис выглядит крайне противоречиво, однако именно необычайно широкие рамки принуждения (репрессий), с одной стороны, и гуманизма, с другой стороны, составляли характерную особенность советской исправительно-трудовой политики в процессе ее становления. Заметим еще, что гуманистическая составляющая вошла в текст Программы РКП (б) 1919 г., где, в частности, говорилось: «В области наказания ... суды уже привели к коренному изменению характера наказания, осуществляя в широких размерах условное осуждение, вводя как меру наказания общественное порицание, заменяя лишение свободы обязательным трудом с сохранением свободы, заменяя тюрьмы воспитательными учреждениями...» [28, с. 190-191]. Собственно, это были идеи, высказанные Лениным в одной из его более ранних работ [29, с. 408]. Содержание этой политики находило отражение в различных актах советского государства, и прежде всего, по хронологии, во Временной инструкции «О лишении свободы, как мере наказания, и о порядке отбывания такового» 1918 г., в Руководящих началах по уголовному праву 1919 г., УК РСФСР 1922 и 1926 г., ИТК РСФСР 1924 и 1933 гг. и др.

Принцип гуманизма особенно ярко был виден в декрете СНК от 21 марта 1921 года "О лишении свободы и о порядке условно-досрочного освобождения заключенных" [30, с. 90-91], где высший предел наказания в виде лишения свободы в отношении лиц, "признанных для советского строя опасными" был определен в 5 лет (это был наименьший законодательно установленный верхний предел наказания в виде лишения свободы за всю историю отечественного законодательства). Вместе с тем следует, однако, иметь в виду, что при этом, во-первых, совершенно не уточнялись вид и характер "опасных" деяний, и, во-вторых, не далее, чем через год макси-мальный срок лишения свободы был увеличен до 10 лет, а еще позже, в 1937 г., - до 25 лет (данное обстоятельство лишней раз подчеркивает противоречивость

развития исправительно-трудовой политики). Принцип гуманизма отражен также в первом систематизированном уголовно-правовом документе - Руководящих началах по уголовному праву РСФСР, принятых Народным комиссариатом юстиции в 1919 г. Здесь, в частности, в ст. 10 указывалось, что наказание не есть «возмездие за вину». А согласно ст. 16 «с исчезновением условий, в которых определенное деяние или лицо, его совершившее, представлялись опасными для данного строя, совершивший его не подвергается наказанию» (ст. 16).

Представляет также интерес положение, определяющее лестницу видов наказания, построенную с целью «наибольшего сокращения личных страданий преступника» и учета «особенностей каждого отдельного случая и личности преступника». Указанные положения Руководящих начал свидетельствуют о вольном или невольном влиянии на их разработчиков социологического учения о наказании (предполагающего, как известно, отказ от главенствующей цели наказания как возмездия и делающего акцент на целесообразности наказания). Об определенном гуманизме уголовной политики Советского государства свидетельствуют ряд решений об амнистии. Так, в постановлении ВЦИК «Об амнистии ко второй годовщине Октябрьской революции» [31] указывалось, что «беспощадно разоблачая и карая эксплуататоров, пролетариат Советской России добился ныне упрочения и закрепления своей власти ... ВЦИК ко дню второй годовщины Октябрьской революции считает возможным и необходимым облегчить участь всех тех, чьи преступления перед рабочим классом не вызывают ныне крайней необходимости лишения их свободы». Игнорировать такого рода документы и мысли, на наш взгляд, нельзя, и они никаким образом не могут свидетельствовать о «человеконенавистной, сатанинской идее тотального насилия».

Другое дело, что политическая составляющая исправительно-трудовой политики (физическое «уничтожение буржуазии») сразу после Октябрьской революции явно доминировала (как и в любой других сферах), и контекст здесь вполне понятен: большевиками, как известно, владела более масштабная цель – победа мировой социалистической революции, жертвами стремления к которой стали тысячи наших сограждан, и исправительно-трудовая система здесь не являлась исключением. В дальнейшем концепция исправительно-трудовой политики определенным образом трансформировалась. Характерно в этом отношении высказывание М.И. Калинина на Втором Всероссийском съезде административных работников, состоявшемся в апреле 1928 г.: «начальники домов заключения из административных чиновников, которые наказывают за совершенные преступления, будут делаться педагогами, их роль будет педагогически-воспитательная» [32, с. 126]. В одной из работ он писал также, что «в нашем обществе со временем отомрет карательный институт (выделено нами. - авт.), а сам факт осуждения станет восприниматься как самая величайшая кара» [33, с. 469]. В партийно-программных документах и отмеченных выше законодательных актах того времени этот подход находил отражение (и свои суждения об этом представлены в научных работах, в том числе современных, что свидетельствует об интересе к данной теме [34; 35; 36]). Однако сохранялась и другая крайность - «подавление», «беспощадность», «истребление» в отношении классовых врагов в период массовых репрессий, что дало печальную известность ГУЛАГу. И только после смерти Сталина политическая составляющая в функционировании исправительно-трудовой системы стал отходить на задний план, уступая место присущим ей традиционным задачам.

1. Партия в период иностранной военной интервенции и гражданской войны (1918–1920 годы). М., 1962.
2. Ленин В.И. ПСС. Т. 26.
3. Декреты Советской власти. М., 1964. Т. 3. С. 291.
4. Ленин В.И. ПСС. Т. 36.
5. Бухарин Н.И. Избр. произв. М., 1990.
6. Авторханов А. Ленин в судьбах России // Новый мир. 1991. № 2. С. 53-67.
7. Красный террор. Еженедельник Чрезвычайной комиссии по борьбе с контрреволюцией на Чехословацком фронте. 1918. № 1. С.2.
8. Красная книга ВЧК. М., 1989. Т. 1.

9. Рассказов Л.П. Карательные органы в процессе формирования и функционирования административно-командной системы в советском государстве (1917-1941 гг.). Уфа, 1994.
10. Деникин А.И. Очерки русской смуты // Вопросы истории. 1992. № 2-3.
11. Мальцев В.В. Категория «Общественно опасное поведение» в уголовном праве. Волгоград, 1995.
12. ЦДНИКК. Ф.9. Оп.1. Д.452. Л.25.
13. ГАРФ. Ф. 7420. Оп.2. Д. 585. Л.21.
14. Детков М.Г. Содержание пенитенциарной политики Российского государства и ее реализация в системе исполнения уголовного наказания в виде лишения свободы в период 1917-1930 годов. - М.: Академия МВД России, 1992.
15. Ширвиндт Е.Г., Утевский Б.С. Советское исправительно-трудовое право. М., 1957.
16. Детков М.Г. Содержание пенитенциарной политики Российского государства и ее реализация в системе исполнения уголовного наказания в виде лишения свободы в период 1917-1930 годов. М.: Академия МВД России, 1992.
17. Шаргородский М.Д. Наказание по советскому уголовному праву. М., 1958.
18. Конституция (Основной Закон) Российской Социалистической Федеративной Советской Республики (принята V Всероссийским съездом Советов 10.07.1918 // СУ РСФСР. 1918. № 51. Ст. 582.
19. Ескина Л.Б. Два юбилея российской Конституции // Правоведение. 1999. № 1. С.5-11.
20. Муранов А. Военные суды: история создания и современные задачи // Законность. 1999. № 1. С.45-49.
21. Головкин Л.В. Принципы неотвратимости ответственности и публичности в современном российском уголовном праве и процессе // Государство и право. 1999. № 3. С. 60-67.
22. История репрессий на Урале: идеология, политика, практика (1917-1980-е гг.) / Заметки с научной конференции // Отечественная история. 1998. № 4. С. 211-213.
23. Смыкалин А.С. Колонии и тюрьмы в Советской России. Екатеринбург, 1997.
24. Босхолов С.С. Конституционно-правовой кризис и уголовная политика // Правоведение. 1999. № 6. С.44-49.
25. Бакунин А.В. Генезис советского тоталитаризма. Екатеринбург, 1996. Книга первая.
26. Нарочницкая Н.А. Историческая Россия и СССР в мировой политике XX в. // Новая и новейшая история. 1998. № 1. С. 131-137.
27. Шаргородский М.Д. Наказание по советскому уголовному праву. М., 1958.
28. Программа Российской коммунистической партии (большевиков) // Партия в период иностранной военной интервенции и гражданской войны (1918-1920 гг.). М., 1962. С.190-191.
29. Ленин В.И. ПСС. Т. 38.
30. Сборник документов по истории уголовного законодательства СССР и РСФСР (1917-1952 гг.) / Под ред. И.Т.Голякова. М., 1953. С.90-91.
31. СУ РСФСР. 1919. № 55, 56.
32. Калинин М.И. Избр. произв. Т.1 М., 1960.
33. Калинин М.И. Избр. произв. Т.3. М., 1961.
34. Полянский П. Л. Зарождение института неопределенных приговоров в советском законодательстве 1918—1921 гг. // Вестник Московского университета. Серия 11. Право. 2023. № 5. С. 3—27.
35. Трунцевский Ю. В. О методологических основах криминологических исследований по изучению личности преступника // Журнал зарубежного законодательства и сравнительного правоведения. 2022. Т. 18. № 4. С. 158—168.
36. Белоусова О.А. Кадры отечественной уголовно-исполнительной системы (1917-1941 годах) // Исторический курьер. 2023. № 1 (27). С. 129-140.

Упоров И.В.

**Меры по профилактике правонарушений среди несовершеннолетних
в первые военные годы**

*Краснодарский университет МВД России
(Россия, Краснодар)*

doi: 10.18411/trnio-09-2024-144

Аннотация

Начало Великой Отечественной войны в советском государстве не остановило деятельность различных органов государственного управления, при этом, конечно, она осуществлялась с учетом складывавшейся ситуации на военных фронтах. В статье рассматриваются особенности функционирования тех госорганов, которые принимали меры по предупреждению правонарушений и в целом девиантного поведения среди несовершеннолетних, в течение первых лет после начала военных действий, а именно речь идет от 1941-1942 гг. При этом акцент делается на организационно-правовых аспектах указанной

деятельности. Соответственно анализируются правовые акты, документы правящей тогда в СССР Коммунистической партии, архивные материалы, а также научные труды, где затрагивается заявленная проблематика. Отмечается, в частности, что, несмотря на сложную военно-политическую обстановку, советская власть находила возможности для достаточно эффективной деятельности в отношении подростков, особенно на прифронтовых районах.

Ключевые слова: война, государство, профилактика правонарушений, несовершеннолетние, власть, КПСС.

Abstract

The beginning of the Great Patriotic War in the Soviet state did not stop the activities of various government agencies, while, of course, they were carried out taking into account the developing situation on the military fronts. The article examines the features of the functioning of those government agencies that took measures to prevent warnings and, in general, deviant behavior among minors, during the first years after the beginning of military operations, namely, from 1941-1942. At the same time, the emphasis is placed on the organizational and legal aspects of this activity. Accordingly, legal acts, documents of the then ruling Communist Party of the USSR, archival materials, as well as scientific works, where the stated issues are addressed, are analyzed. It is noted, in particular, that despite the difficult military and political situation, the Soviet government found opportunities for fairly effective activities in relation to teenagers, especially in frontline areas.

Keywords: war, state, crime prevention, minors, power, CPSU.

Начало военных действий с июня 1941 г. существенно скорректировало деятельности различных органов государственного управления. Это относилось и к функционированию советского государства по предупреждению правонарушений и в целом девиантного поведения среди несовершеннолетних – здесь активность соответствующих органов, естественно, снизилась, поскольку основная функция государства в этот период перешла в разряд внешней политики (защита суверенитета от внешней угрозы), и основные ресурсы страны направлялись не реализации именно этой функции. Если учесть, что в предвоенный период также произошел спад государственной активности в этой сфере (по сравнению в первые десять лет функционирования советской власти), то имела место продолжающаяся тенденция ослабления государства в целенаправленной предупредительной деятельности, связанной с преступностью несовершеннолетних. Это не означало, разумеется, что не проводилось вообще никакой работы – она велась, но в уменьшенных объемах и методами, которые диктовались складывающейся ситуацией.

В этой связи необходимо отметить, что с первых дней боевых действий, когда встал вопрос об эвакуации населения с мест боестолкновений, то отправка в восточные районы страны детей стояла на первом месте. Уже 27 июня 1941г. Центральный Комитет ВКП (б) и Совет Народных Комиссаров СССР приняли постановление следующего наименования: «О порядке вывоза и размещения людских контингентов и ценного имущества» [1, с. 13]

Помимо актов союзного уровня соответствующие решения принимались в союзных республиках, областях, краях. В частности, приказом Управления НКВД СССР по Краснодарскому краю был издан приказ № 1626 от 9 мая 1942г., которым учреждалась справочное бюро на эвакуируемых [2]. Ввиду эвакуацией большого количества населения во многих городах была расширена сеть детских домов, уплотнены существующие, что позволило не допустить стихийного наполнения населенных пунктов второй волной беспризорщины (первая имела место после Гражданской войны), и тем самым поставить барьер всплеску преступности среди несовершеннолетних, который с большой долей вероятности мог случиться без принятых советским государством упреждающих мер [3, с. 34]. В этом же ряду общих мер, способствующих предупреждению правонарушений и в целом девиантного

поведения среди несовершеннолетних, можно назвать и привлечение детей к общественно-полезным делам военного характера.

В этом отношении показательно участие несовершеннолетних в истребительных батальонах. Так, в НКВД СССР 25 июня 1941 г. был издан приказ «О создании в прифронтовых республиках и областях истребительных батальонов с возложением руководства ими на органы НКВД» [4]. В этом акте регулировались основные вопросы, связанные с организацией и деятельностью истребительных батальонов, в том числе указывалась, что начальники истребительных батальонов, а также каждый боец истребительного батальона должны быть тесно связаны с широкими слоями трудящихся, партийно-комсомольскими и пионерскими организациями для использования их в своевременном выявлении и ликвидации диверсантов, забрасываемых противником на территорию СССР.

Обращает на себя внимание упоминание пионерских организаций. Данное обстоятельство, как нам представляется, отражает особенности советских общественных отношений, когда в орбиту едва ли не всех общегосударственных дел вовлекались несовершеннолетние. Вместе с тем в данном случае такое решение, на наш взгляд, имело положительную направленность, поскольку истинный патриотизм и преступность несовместимы. В целом же после начала войны внимание государства к проблеме профилактики девиантного поведения несовершеннолетних некоторым образом ослабло, что объяснялось как остротой военно-политической обстановки, так и организационно-структурными изменениям органов управления.

В частности, еще в предвоенный период данная функция была возложена на органы внутренних дел, однако 20 июля 1941 г. НКВД и НКГБ СССР были объединены в единый НКВД, где профилактическая деятельность среди несовершеннолетних была отодвинута на задний план. Дело в том, что и до объединения наркоматов в подразделения милиции выделялась только одна служба, которая работала с потенциальными несовершеннолетними правонарушителями. Так, в Краснодарском крае это было отделение по ликвидации детской беспризорности и безнадзорности, определенное в соответствии с приказом УНКВД от 9 августа 1941 г. [5, л. 29].

Однако в связи с объединением наркоматов значение этих служб было снижено, поскольку акцент делался на обеспечении безопасности государства. При этом меры по обеспечению безопасности нередко имели явно негативный характер в отношении несовершеннолетних. Речь идет о том, что репрессиям стали подвергаться члены семей осужденных к расстрелу за государственные преступления (в том числе осужденных заочно). Так, постановлением ГКО «О членах семей изменников Родины» от 24 июня 1942 г. [6, с. 379-380] аресту и ссылке в отдаленные местности СССР на срок 5 лет подлежали совершеннолетние члены семьи осужденного безотносительно к тому, какое отношение они имели к деянию, то есть, чисто по формальному признаку.

При этом членами семьи считались отец, мать, муж, жена, сыновья, дочери, братья и сестры, «если они жили совместно с изменником Родины или находились на его иждивении к моменту совершения преступления или к моменту мобилизации в армию в связи с началом войны». Несколько позже, 24 сентября 1942 г., было издано Указание главного военного прокурора, согласно которому «в случае отсутствия судебного приговора или решения Особого совещания при НКВД СССР об осуждении изменников Родины, предателей и других пособников немецко-фашистских оккупантов основанием для заведения учетных дел репрессированных семей указанных лиц могут служить акт о расстреле изменника и свидетельские показания, подтверждающие его предательскую деятельность» [7, с. 378].

Можно представить себе, сколько судеб ни в чем невинных людей было сломлено при реализации этого постановления, и особенно это касается несовершеннолетних, многих из которых не могло не озлобить столь несправедливое отношение к ним со стороны государства. Не случайно, что и преступность среди несовершеннолетних в 1941 и 1942 г. росла на уровне 20% в год [8, с. 80].

Заметим далее, что во время Великой Отечественной войны по-прежнему основными криминогенными условиями совершения правонарушений среди несовершеннолетних были беспризорность и безнадзорность подростков, а также тяжелое материальное положение страны. Необходимо признать, что и в условиях военного времени советское государство все же держало эту проблему в поле своего зрения.

В этом смысле заслуживает внимания Постановление СНК СССР от 23 января 1942 г. «Об устройстве детей, оставшихся без родителей» [9]. В этом акте устройство детей, оставшихся без родителей, и проведение мероприятий по предупреждению детской безнадзорности объявлялось «важнейшим государственным делом». Под личную ответственность председатели совнаркомов союзных и автономных республик, исполнительных комитетов краевых, областных, городских и районных Советов депутатов трудящихся обязывались обеспечить устройство детей, оставшихся сиротами или потерявших родителей при переезде в другую местность, не допуская оставления детей безнадзорными. При исполнительных органах власти предписывалось создавать комиссии по устройству детей, оставшихся без родителей (в составе заместителя председателя исполкома, представителей от профсоюзов, ВЛКСМ, органов НКВД, народного образования и здравоохранения. В этой связи нужно заметить, что о в предвоенный период комиссии по делам несовершеннолетних при местных органах власти были упразднены.

Но, как видно, это решение было ошибочным – комиссии вновь были воссозданы, хотя и несколько с иным приоритетом. Обратим также внимание на то обстоятельство, что такого рода структурное построение комиссии в дальнейшем оставалось в СССР неизменным, и этот факт свидетельствует о том, что даже в сложнейших военных условиях государство в лице прежде всего соответствующих правотворческих органов обладало способностью издавать достаточно продуманные нормативно-правовые акты.

Указанным актом (Постановление СНК СССР от 23 января 1942 г. «Об устройстве детей, оставшихся без родителей») предусматривалось, в частности, открывать детские приемники-распределители, которые находились ведении органов внутренних дел – туда направлялись дети в возрасте до 15 лет включительно, и местные органы власти определяли их дальнейшую судьбу (как правило, детские дома, фабричные и ремесленные училища, а также использовался институт патронирования, когда дети-сироты определялись для воспитания в чужие семьи при определенном стимулировании последних). В целом такой подход советского государства с учетом той обстановки, в которой находилось советское общество, к решению рассматриваемой проблемы заслуживает высокой оценки.

1. КПСС в резолюциях и решениях съездов, конференций и пленумов ЦК. М.: Политиздат, 1971. Т. 6.
2. Специальный архивный фонд ИЦ ГУ МВД РФ по Краснодарскому краю. Ф. 19. Д. 2. Л. 8.
3. Свердлов Г.М. Война и правовая охрана детей в СССР. Ташкент: Гос. изд. УзССР, 1943. С. 32-39.
4. Биленко С.В. На охране тыла страны: истребительные батальоны и полки в Великой Отечественной Войне 1941-1945 гг. М.: АН СССР, 1988.
5. Специальный архивный фонд пец. арх. фонд ИЦ ГУ МВД РФ по Краснодарскому краю. Ф.19. Оп.2. Л. 29.
6. Дети ГУЛАГа. 1918-1956: сб. док. / Сост. С.С. Виленский и др. М.: МФД, 2002.
7. Романовская В.Б. Репрессивные органы и общественное правосознание в России XX века: дис. ... д-ра юрид. наук. - СПб., 1997. Приложения.
8. История советской милиции / Под ред. Н.А. Щелокова. В 2 т. М.: Академия МВД СССР, 1977. Т. 2. С. 80.
9. Собрание постановления Правительства СССР. 1942. № 2.

Упоров И.В.

**Основные этапы деятельности главного управления лагерей:
историко-правовой аспект**

*Краснодарский университет МВД России
(Россия, Краснодар)*

doi: 10.18411/trnio-09-2024-145

Аннотация

Главное управление лагерей и колоний (ГУЛАГ) имеет весьма неоднозначную оценку в российской истории. В период его функционирования (начало 1930 - середина 1950-х гг.) ГУЛАГ, являвшийся одним из главков НКВД СССР, позиционировался как государственная структура, позволявший перевоспитывать заключенных (формально) и дающий огромную пользу советской экономике (фактически). После смерти Сталина о деятельности ГУЛАГа предпочитали не говорить ввиду очевидных нарушений законности в местах лишения свободы. С периода горбачевской перестройки, с провозглашением гласности, ГУЛАГ стал получать однозначно негативные оценки, и эта критическая волна продолжалась довольно долго, и лишь в последние годы интерес к ГУЛАГу заметно снизился. В статье рассматриваются история ГУЛАГа в историко-правовом измерении, на концептуальном уровне выявляются основные этапы функционирования ГУЛАГа, представлен анализ базовых правовых актов в сфере деятельности этого главка. Отмечается, в частности, что учреждение ГУЛАГа соответствовало уже сложившейся в СССР административно-командной системе управления государством. В жесткой критике ГУЛАГа в литературе имеет место значительный объем эмоциональных оценок, что обусловлено высокой степенью политизации деятельности этого органа. Однако, если исключить сугубо политическую составляющую, данный главк являл собой обычную уголовно-исполнительную систему. По данной теме автор имеет уже немало опубликованных работ.

Ключевые слова: советское государство, ГУЛАГ, заключенные, исправительно-трудовой кодекс, экономика, общество, закон.

Abstract

The Main Administration of Camps and Colonies (GULAG) has a very ambiguous assessment in Russian history. During the period of its functioning (early 1930 - mid-1950s), GULAG, which was one of the main departments of the NKVD of the USSR, was positioned as a state structure that allowed for the re-education of prisoners (formally) and gave enormous benefits to the Soviet economy (in fact). After Stalin's death, they preferred not to talk about the activities of the GULAG due to obvious violations of the law in places of deprivation of liberty. Since the period of Gorbachev's perestroika, with the proclamation of glasnost, the GULAG began to receive unambiguously negative assessments, and this critical fullness continued for quite a long time, and only in recent years has interest in the GULAG noticeably decreased. The article examines the history of the GULAG in the historical and legal dimension, at the conceptual level the main stages of the GULAG's functioning are identified, an analysis of the basic legal acts in the area of activity of this main department is presented. It is noted, in particular, that the establishment of the GULAG corresponded to the administrative-command system of government that had already developed in the USSR. In the harsh criticism of the GULAG in the literature there is a significant amount of emotional assessments, which is due to the high degree of politicization of the activities of this body. However, if we exclude the purely political component, this main department was an ordinary penal system. The author has already published many works on this topic.

Keywords: Soviet state, GULAG, prisoners, correctional labor code, economy, society, law.

В публикациях о ГУЛАГе зачастую слишком заметна политическая позиция, что не дает возможности с более объективных позиций оценивать это явление как важнейший элемент советской карательной политики. В этой связи заметим, что период ГУЛАГа (начало 1930-х гг.

- середина 1950-х гг.) в историко-правовой литературе имел различные оценки. Так, в учебнике Е.Г. Ширвиндта и Б.С. Утевского (1957 г.) указывается, что хотя до 1954 г. действовало Положение об ИТЛ, фактически имел место более жесткий режим, главным образом трудовой, кроме того, заключенные существенно ограничивались в свиданиях и переписке [1, с. 69]. З.А. Астемиров пишет (1975 г.), что в «рассматриваемый период деятельность ИТУ протекала в обстановке широкого применения репрессий и сосредоточения значительного числа лиц в местах лишения свободы. Среди них было и определенное количество безвинно и несправедливо осужденных или подвергнутых репрессиям во внесудебном порядке. Вследствие этого в ряде ИТУ создавалась неблагоприятная психологическая атмосфера и отрицательная педагогическая среда, что мешало делу исправления и перевоспитания подлинных преступников» [2, с. 31]. Далее он отмечает, что ущемление законности, отклонение от ее «ленинских принципов» прежде всего проявлялось в подмене действующего законодательства ведомственными актами НКВД; исправительно-трудовое дело теряло свою гласность [2, с. 31].

Нельзя не отметить, что для середины 1970-х гг. это была довольно смелая оценка для ученого-исследователя. В.Т. Шаламов, отбывавший лишение свободы в то время, писал, что «лагерь – отрицательная школа жизни целиком и полностью» [3, с. 501]. По мнению С.И. Кузьмина, система исправительно-трудовых колоний и лагерей являлась крупным шагом вперед на пути выполнения программной установки ВКП (б) о замене тюрем воспитательными учреждениями; отмечается также, что исправительно-трудовая политика 1930-40-х гг. не содержала установок на притеснение и произвол по отношению к заключенным, в связи с чем С.И. Кузьмин приводит данные, когда, например, заключенным в порядке поощрения разрешалось иметь свои кухни, покупать продукты питания у частных лиц за пределами лагеря и т.д. [4; 5]; вместе с тем С.И. Кузьмин отмечает, что принимаемые НКВД СССР ведомственные нормативные акты во многих случаях значительно ужесточали режим содержания осужденных, и в целом искривление исправительно-трудовой практики мест лишения свободы привело к тому, что ИТЛ 1930–50-х гг. дискредитировали социализм, подорвали авторитет государственных мер воздействия на людей, совершивших преступления, исказили представления о роли уголовного наказания, способствовали росту рецидивной преступности, формированию преступного мира. Даже А.И. Солженицын при всей критике ИТЛ отмечает, что, например, в 1947 г. «посылки не ограничивались», свет в камерах был всегда – и в 1930-е, и в 1940-е гг. [6, с. 128].

А судя по письмам ученого М. Драй-Хмары, отбывавшего лишение свободы в ИТЛ Магаданской области в 1936-1938 гг., одежду, белье и обувь он имел «в достаточном количестве», «по выходным дням ходил в тайгу по ягоды», «обед всегда из трех блюд». Зная о том, в каком бедственном положении осталась на Украине семья, Он писал: «я хочу хоть что-нибудь послать вам» [7, с. 161]. Как видно, оценки разные. Как нам представляется, создание ГУЛАГа как механизма прежде всего политических репрессий логически вытекало не только из собственно карательной политики государства, но и из изначальной общей стратегической направленности развития советского государства, связанной, как известно, с уничтожением вообще царско-буржуазного государства. Конкретно это как раз и выражалось в репрессиях представителей «старого режима» в виде изоляции в ИТЛ. В этом смысле советская власть ничего нового не изобрела: на протяжении всех последних веков противники властных кругов неизменно подвергались опале, изоляции, гонениям в разных формах (напомним, что ИТЛ вначале предназначались прежде всего для временного изолирования «контрреволюционеров»); другое дело, что в нашей стране репрессии в виде содержания в заключении приобрели невиданные до этого масштабы.

Следует констатировать, что факты беззакония в местах лишения свободы в рассматриваемый период безусловно имели место, об этом свидетельствуют многочисленные публикации, и прежде всего самих бывших заключенных (авторы А.И. Солженицын, В.Т. Шаламов, А. Марченко, И.М. Фильштинский и др.). Однако время, когда делались преимущественно однозначные оценки, в зависимости от директивных, обычно

конъюнктурных, установок, ушли в прошлое. И в этом смысле работы О.В. Хлевнюка, С.И. Кузьмина, Л.П. Рассказова, М.Г. Деткова, В.М. Кириллова, А.С. Смыкалина, П. Соломона и других авторов, где достаточно подробно и на высоком научном уровне исследована деятельность советских ИТУ, в совокупности с архивными и иными материалами позволяют выделить вполне объективные, на наш взгляд, характеристики ГУЛАГа как уголовно-политического феномена. Прежде всего необходимо отметить совершенно очевидный факт, что верховенство закона как важнейший признак правового государства, в значительной мере утратило свою роль, уступив место нормотворчеству государственных исполнительных органов, и применительно к исправительно-трудовым отношениям речь идет о НКВД (МВД) СССР, а также ГУЛАГу как важнейшему главку НКВД (МВД) России.

Далее, создание ИТЛ преследовало цель, с одной стороны, и изначально, усилить карательное содержание для «классово-чуждых элементов» и других опасных для общества преступников, а с другой стороны, использовать (эксплуатировать) сравнительно дешевую рабочую силу заключенных для решения народнохозяйственных задач. Наконец, в период ГУЛАГа были заложены положения, определившие на последующие годы, вплоть до настоящего времени, организационно-педагогические основы исправительного процесса в местах лишения свободы. Можно далее отметить, что в течение почти двадцати лет (до смерти Сталина, то есть, до 1953 г.) система исполнения наказания в виде лишения свободы развивалась по существу вне законодательных рамок, несмотря на наличие формально не отмененного ИТК РСФСР 1933 г., на что выше обращалось внимание.

При условиях переполненности мест лишения свободы, а также с учетом тяжелого предвоенного, военного и послевоенного времени, государство не в состоянии было тратить на развитие исправительно-трудовой системы достаточно средств. Собственно, оно и не стремилось к этому. Отданная на откуп НКВД СССР исправительно-трудовая система должна была в первую очередь работать на экономику страны. При разработке соответствующих ведомственных нормативных актов, закрытых для общества (как и вся исправительно-трудовая система в целом) отсутствовала какая-либо научная база (наука исправительно-трудового права в 1930-50-е гг. практически не развивалась), а также предварительное обсуждение в практических органах или опрос мнений работников на местах. Такой подход наглядно отражал особенности сложившегося к тому времени государственно-политического режима, называемого в литературе тоталитарным. В результате исправительно-трудовые учреждения (лагеря и колонии, между которыми, впрочем, по внешней атрибутике было мало различий) строились и оборудовались по простейшей схеме с точки зрения как экономичности, так и режима.

Причем, по внутреннему устройству жилых помещений по сути повторялся опыт 1920-х гг., то есть, применяли казарменный тип жилищ, что было предельно дешево. Однако если в 1920-е гг. под места лишения свободы чаще всего подыскивали уже готовые здания, строения и помещения, то позже, особенно в 1940-50-е гг., началось активное сооружение новых ИТУ, что называется, «с нуля», «от первого колышка». Это было связано с необходимостью переброски больших масс заключенных на места строительства крупных народнохозяйственных объектов, а также для работы в рудниках, на лесозаготовках и т. д. На довольно обширной огороженной территории сколачивали и оборудовали жилые бараки, коммунально-бытовые объекты и административные помещения; по периметру заборов с колючей проволокой устанавливали вышки для часовых.

Такого рода учреждения росли как грибы по всей стране, образуя «острова» некоей особой жизни, что послужило А.И. Солженицыну поводом назвать их совокупность архипелагом ГУЛАГ. Тогда же сформировалась определенная система воспитательной работы с заключенными, среди которых развертывалось социалистическое (трудовое) соревнование, развивалась художественная самодеятельность, организовывались литературные конкурсы, проводились политические занятия; хотя, как отмечает М.Г. Детков, эти аспекты были обычно второстепенными и особенно в военное время, несмотря на грозные ведомственные приказы, предписывающие усилить данную работу в ИТУ [8, с. 115-116]. Соответственно в

рассматриваемом контексте мы полагаем, что ГУЛАГ следует рассматривать как уникальное для истории нашей страны социально-политическое и правовое явление, имеющее чрезвычайно противоречивый характер. Так, один из известных исследователей ГУЛАГа В.Н. Земсков на вопрос интервьюера о том, что больше всего поразило ученого во время изучения гулаговских документов, высказался о том, что, судя по официальным документам, ГУЛАГ – «не столько карательный орган, сколько воспитывающий. В представлении составителей этих документов (годовые отчеты ГУЛАГа – авт.) «архипелаг» выглядел чуть ли не благотворительным учреждением, помогающим заблудшим гражданам стать активными строителями социализма» [9, с. 169].

Однако с наступлением периода гласности обществу стали известны многие крайне негативные проявления советской карательной политики применительно к ГУЛАГу. Так, по мнению В. Подороги, «сталинская колонизация Севера, Сибири и Дальнего Востока оставалась самоцелью государственного разума, расширяющего свои границы, то есть определялась абстрактными стратегическими механизмами такого типа функционирования власти ... Лагерь ГУЛАГа не создавали необходимой для освоения техно-социо-культурной инфраструктуры, да она и не требовалась, ибо всякое стратифицированное пространство опасно для политического режима, приводным ремнем которого всегда был миф о продуктивности непрерывно применяемого насилия. Громадная масса переселяемых людей, «строителей коммунизма», постепенно потерявших всякую социальную опору, духовно-культурную память, полчища зомби – даже они не смогли освоить эти колоссальные пространства с суровым климатом» [10, с. 109]. «Непостижимое народное страдание, - пишет о ГУЛАГе Е.Д. Воронянская, - показавшее потаенную, скрытую каторжную жизнь доброй половины русского народа за полвека правления коммунистов» [Цит. по: 1, с. 211]. А. Арсланов утверждает, что «лагеря и тюрьмы созданы для того, чтобы сломать человека, превратить его в покорное животное» [12, с. 180].

Известна жесткая критика ГУЛАГА побывавшего там в качестве заключенного писателя В.Т. Шаламова. В одном из писем А.И. Солженицыну в 1964 г. он пишет, что «большого презрения к человеку, большого презрения к труду нельзя встретить» [13, с. 85]. По словам И. Л. Солоневича, «миллионы жизней и годы нечеловеческого труда были принесены в жертву не для страны, а для мировой революции» [14, с. 174]. После смерти Сталина в общественно-политической жизни нашего общества произошли, как известно, существенные изменения, направленные на преодоление последствий культа личности, укрепление законности. Разумеется, это коснулось ГУЛАГа, который стал трансформироваться в обычную, то уже в неполитизированную исправительно-трудовую систему.

Однако положение здесь далеко не столь однозначно, как может показаться. Прежде всего отметим то важное обстоятельство, что материально-техническая база и организационно-штатная структура системы ИТУ практически остались прежними. Не изменилась и общая направленность в деятельности ИТУ – на использование труда заключенных в фискальных целях (помимо карательной составляющей наказания), несмотря на усиленные декларации о том, главной задачей ИТУ является перевоспитание и исправление осужденных. Таким образом, организационная основа исполнения лишения свободы в была сохранена. А вот политико-идеологическая и правовая надстройка этой системы была существенно изменена.

В частности, были проведены крупномасштабные амнистии 1953 и 1957 гг. Инициатором первой амнистии был Берия. 26 марта он направил в Президиум Центрального Комитета партии записку с приложением проекта указа ПВС СССР, подготовленного МВД СССР при участии Минюста СССР и генеральной прокуратуры СССР. В записке указывалось, в частности, что в ИТЛ, тюрьмах и колониях содержится 2526402 заключенных [15, с. 168]. Соответственно указанные амнистии касались достаточно большого количества лиц, содержащихся в местах лишения свободы (реально были освобождены 1 млн 181 тыс. заключенных [16, с. 168]). Так, амнистия в ознаменование 40-й годовщины Великой Октябрьской социалистической революции, объявленная Указом Президиума Верховного

Совета СССР от 1 ноября 1957г. [17] предусматривала освобождение от наказания лиц, осужденных к лишению свободы на срок до трех включительно.

Независимо от срока лишения свободы освобождению подлежали:

- а) женщин, имеющих детей до 8-летнего возраста, и беременных женщин;
- б) мужчин старше 60 лет и женщин старше 55 лет;
- в) несовершеннолетних до 16 лет включительно.

Лицам, осужденным на срок свыше трех лет, неотбытая часть наказания сокращалась наполовину. Небезынтересно отметить, что преамбула в тексте амнистии, сам тон документа во многом совпадал с подобного рода актами амнистии, изданные российским императором. Вот, к примеру, как выглядела преамбула в 1957 г.: «В радостные дни празднования 40-й годовщины Великой Октябрьской социалистической революции, стремясь облегчить участь тех граждан, которые совершили преступления, не представляющие большой опасности для государства, призывая их своим дальнейшим участием в социалистическом строительстве загладить нанесенный ими вред советскому обществу и вернуться к честной трудовой жизни» [17]. Как обычно, некоторые категории осужденных к лишению свободы не подлежали амнистии (осужденные за государственные преступления, бандитизм, умышленное убийство, разбой, умышленное нанесение тяжких телесных повреждений, злостное хулиганство, изнасилование, хищение социалистической собственности в крупных размерах; судимые более двух раз; освобожденные досрочно и вновь совершившим преступления; злостно нарушающие режим содержания в местах лишения свободы).

Наиболее значительным было то обстоятельство, что лишение свободы постепенно вновь стало регулироваться на законодательном уровне. Здесь же следует отметить и введение зачетов рабочих дней в исправительно-трудовых учреждениях, а также принятие ряда решений, которые определенным образом гуманизировали условия содержания заключенных в местах лишения свободы. Существенное значение имели следующие документы, связанные с регулированием института лишения свободы. 12 марта и 10 июля 1954 г. вышли постановления ЦК КПСС соответственно «Об основных задачах Министерства внутренних дел СССР» и «О мерах улучшения работы исправительно-трудовых лагерей и колоний МВД», где деятельности исправительно-трудовых учреждений давалась политическая оценка критической направленности. Отмечалось, в частности, что важнейшая государственная задача по перевоспитанию заключенных на основе приобщения их к общественно полезному труду путем обучения трудовым профессиям, необходимым после отбытия срока наказания, исправительно-трудовыми лагерями исполняется неудовлетворительно.

Уделяя основное внимание хозяйственной деятельности, руководство ГУЛАГа и лагерей данную работу упустило. В частности, указывалось на вредное влияние рецидивистов и лиц, осужденных за тяжкие преступления, называлось необоснованное совместное содержание впервые осужденных за незначительные преступления с неоднократно судимыми. В этих и других пенитенциарных документах того времени отбывающие срок в местах лишения свободы уже не расценивались исключительно как рабочие, тягловые единицы, за ними признавалось достоинство личности. Существенно изменились и формы привлечения осужденных к труду. «Строительный бум», когда заключенных едва ли не по всей стране использовали на строительстве множества объектов, стал отходить на задний план, хотя строительство еще долго оставалось в числе основных направлений трудоустройства осужденных, содержащихся в местах лишения свободы.

Акцент все сильнее смещался на «стационарное производство», то есть, на вывод осужденных на предприятия (шахты, заводы, прииски и т. д.), а не на многочисленные стройки, что имело место предшествующие почти два десятилетия. Как нам представляется, указанные выше два постановления ЦК КПСС отражали поворотный момент в изменении карательной политики советского государства применительно к ГУЛАГу, политическая составляющая которого стала довольно быстро «затухать», трансформируясь в обычную исправительно-трудовую систему, особенно известного XX съезда КПСС, состоявшегося в начале 1956 г. Но тенденция уже была определена до этого события. Так, Указами Президиума Верховного

Совета СССР «О порядке досрочного освобождения от наказания осужденных за преступления, совершенные в возрасте до 18 лет» от 24 апреля 1954 г. и «О введении условно-досрочного освобождения из мест заключения» от 14 июля того же года был восстановлен отмененный институт досрочного освобождения заключенных. Распоряжением Министра внутренних дел СССР от 12 января 1955 г. на общем и облегченном режимах устанавливался для заключенных 8-часовой рабочий день – в соответствии с новым Положением об ИТЛ и колониях, принятым СМ СССР в июле 1954 г. [18]. Тем самым длительность рабочего дня была приравнена к рабочему времени всех граждан страны. Приказом МВД СССР от 6 января 1955 г. была введена Инструкция о порядке удержания из заработка заключенных, содержащихся в исправительно-трудовых лагерях и колониях МВД СССР, где достаточно четко регулировались вопросы удержаний из зарплаты заключенных, что можно расценивать как шаг в укреплении законности в деятельности ИТУ. Распоряжением Министра внутренних дел СССР от 27 января 1955 г. менялся порядок предоставления свиданий заключенным, отбывающим наказание в тюрьмах, устанавливалось, в частности, что свидания могут предоставляться один раз в месяц продолжительностью 30 минут. Интересная деталь здесь заключается в том, что предписывалось «снять установленные в комнатах свиданий металлические решетки и сетки, через которые предоставлялись свидания». Такое решение, хотя оно и принято под грифом «совершенно секретно», можно считать своеобразным минисимволом отхода от прежних тоталитарных устоев в пенитенциарной сфере (с указанными ведомственными актами автор ознакомился в ведомственном архиве [19]). Постепенно сменился и «бренд» ГУЛАГ, который стал именоваться сначала как Главное управление мест заключения (ГУМЗ), а затем Главное управление исправительно-трудовых учреждений (ГУИТУ). Власть, в отличие от сталинских времен, уже в гораздо меньшей степени выделяла особую категорию в виде «политических» заключенных – таковые были, они также подвергались дополнительным репрессиям (достаточно назвать репрессии «шестидесятников»), но и в несоразмерно меньших масштабах. Но и при таких обстоятельствах следует отметить как безусловно позитивное явление упразднение «политического» ГУЛАГа, то есть деполитизацию, что на законодательном уровне было закреплено сначала с принятием новых кодексов - УК РСФСР 1960 г., УПК РСФСР 1961 г., а затем также нового ИТК РСФСР 1970 г., с которыми заканчивалась эпоха «контрреволюционеров», «классово-чуждых элементов» и т.д. и начинался период функционирования обычной исправительно-трудовой системы.

1. Ширвиндт Е.Г., Утевский Б.С. Советское исправительно-трудовое право. М.: Госюриздат, 1957. 244 с.
2. Астемиров З.А. История советского исправительно-трудового права. Рязань: РВИШ МВД СССР, 1975. 52 с.
3. Шаламов В.Т. Левый берег. М.: Современник, 1989. 558 с.
4. Кузьмин С.И. Деятельность исправительно-трудовых учреждений (1936–1960 гг.). М.: Академия МВД СССР, 1989. 96 с.
5. Кузьмин С.И. ИТУ: история и современность // Человек: преступление и наказание. 1996. № 1. С.47-59.
6. Солженицын А.И. Архипелаг ГУЛАГ. В 3 т. Т.1. Екатеринбург: Е-Фактория, 2006. 312 с.
7. Драй-Хмара М. Записки с Колымы // Звезда. 1998. № 9. С. 158-172.
8. Детков М.Г. Содержание карательной политики советского государства и ее реализация при исполнении наказания в виде лишения свободы в тридцатые-пятидесятые годы. Домодедово: РИПК МВД России, 1992. 192 с.
9. Земсков В.Н. «Архипелаг ГУЛАГ»: глазами писателя и статистика // Аргументы и факты. 2015. 24 июля / https://aif.ru/society/history/arhipelag_gulag_glazami_pisatelya_i_statistika (дата обращения: 25.03.2021 г.).
10. Подорога В. ГУЛАГ в уме // Досье на цензуру. Страна и ее заключенные. 1999. № 7-8. С. 94-115.
11. Чуковская Е. «Он рассказал о пламене, в котором сторела наша страна» // Досье на цензуру. Страна и ее заключенные. 1999. № 7-8. С. 207-218.
12. Арсланов А. Трудные вопросы Кенгира // Октябрь. 1990. № 12. С. 174-199.
13. Письмо к А.И. Солженицыну от 15.11. 1964 г. // Знамя. 1990. № 7. С.85-87.
14. Солоневич И. Л. Россия в концлагере. М.: Отчий дом, 2010. 848 с.
15. Молотов, Маленков, Каганович. 1957. Стенограмма июньского пленума ЦК КПСС и другие документы. М., 1998. С. 758.

16. Конасов В.Б. Преемники Сталина и проблема немецких военнопленных // Отечественная история. 1998. № 5. С.161-177.
17. Указ Президиума Верховного Совета СССР от 01.11. 1957 г. «Об амнистии в ознаменование 40-й годовщины Великой Октябрьской социалистической революции» // Ведомости ВС СССР. 1957. N 24. Ст. 589.
18. Постановление СМ СССР от 10.07. 1954 г. «Об утверждении Положения об исправительно-трудовых лагерях и колониях МВД СССР» // ГУЛАГ: Главное управление лагерей. 1918 -1960 / под ред. А. Н. Яковлева; сост. А. И. Кокурин, Н. В. Петров. М.: Международный фонд «Демократия», 2000. С. 151-156.
19. Специальный архивный Фонд ИЦ ГУ МВД России по Краснодарскому краю. Д. 205.

Упоров И.В.

Расследование преступлений против государства в эпоху «дворцовых переворотов»

*Краснодарский университет МВД России
(Россия, Краснодар)*

doi: 10.18411/trnio-09-2024-146

Аннотация

В истории монархической России абсолютистский режим государственного правления имел место длительный период. Во многом это было связано с тем, что, начиная с Московского государства, в стране был налажен жесткий политический сыск, предполагающий пресечение каких-либо действий как отдельных людей, и тем более массового характера, направленных против действующей власти. В статье рассматриваются организационно-правовые особенности формирования и функционирования правоохранительных органов, осуществлявших расследование уголовных дел, связанных с посягательствами против государства, в Российской империи период после Петра I и до Екатерины II, который в исторической литературе часто именуется как эпоха «дворцовых переворотов». Анализируются соответствующие нормативные акты, определявшие деятельность указанных органов, научные труды, в которых затрагивается заявленная проблематика.. Отмечается, в частности, что такие органы имели различные наименования (Преображенский приказ, Канцелярия Тайных розыскных дел и др.), их функционирование было противоречивым и нестабильным, но, вместе с тем, они наделялись необходимыми полномочиями обеспечивать безопасность политической элиты, и прежде всего, императора (императрицы) от любых попыток критиковать власть и тем более от направленных против нее действий.

Ключевые слова: Российская империя, эпоха дворцовых переворотов, государство, политический сыск, розыскные дела, власть, наказание.

Abstract

In the history of monarchical Russia, the absolutist regime of state rule lasted for a long period. This was largely due to the fact that, starting with the Moscow state, a strict political investigation was established in the country, which implied the suppression of any actions of individuals, and especially of a mass nature, directed against the current government. The article examines the organizational and legal features of the formation and functioning of law enforcement agencies that investigated criminal cases related to encroachments against the state in the Russian Empire in the period after Peter I and before Catherine II, which in historical literature is often referred to as the era of "palace coups". The relevant regulations that determined the activities of the said bodies, and scientific works that touch upon the stated issues are analyzed. It is noted, in particular, that such bodies had various names (Preobrazhensky Prikaz, Chancellery of Secret Investigative Affairs, etc.), their functioning was contradictory and unstable, but, at the same time, they were endowed with the necessary powers to ensure the safety of the political elite, and above all, the emperor (empress) from any attempts to criticize the government and especially from actions directed against it.

Keywords: Russian Empire, era of palace coups, state, political investigation, investigative affairs, power, punishment.

Эпоха так называемых дворцовых переворотов в Российской империи началась после смерти Петра I, когда восшествие на царский трон не имело достаточной легитимной основы; кроме того эта эпоха характеризуется тем, что социально-экономическое развитие Российской империи замедлило свои темпы, поскольку преемники великого реформатора не обладали подобной ему личностной энергией, масштабом решаемых задач, организаторскими талантами и т.д. Вместе с тем по некоторым направлениям власть держала высокий уровень эффективности, не намного уступавший реформатора [14]. Речь идет, в частности, о политическом сыске. Так, Екатерина I указом от 26 февраля 1726 г. создала Верховный Тайный Совет, который был поставлен над Сенатом, для решения «дел особой важности», также тех дел, которые «до ся Императорского Величества собственного решения касаются» [8, с. 24; 15]. К таковым делам относились и политические преступления.

О значимости нового органа свидетельствовал тот факт, что члены Верховного Тайного Совета, состоявшего из высших чиновников, одновременно являлись и следователями, и, чаще всего, судьям (по особо важным делам вопрос решался императрицами). Для решения вопросов оперативного характера, если выразиться современной терминологией, функционировала созданная еще при Петре I (ее возглавлял П.А. Толстой), и теперь подчиненная Верховному Тайному Совету Тайная канцелярия, которая в мае 1726 г. была трансформирована в Преображенскую канцелярию. Этим ведомством стал заведовать И.Ф. Ромодановский, который ранее также руководил производством уголовно-политических дел (а до него этим направлением занимался его отец Ф.Ю. Ромодановский, возглавлявший Преображенский приказ); в этой канцелярии как раз и сосредотачивались «розыскные дела» по наиболее важным уголовно-политическим делам. После смерти Екатерины I (в мае 1727 г.) некоторое время сыскными делами ведал фактический регент Петра II - А.Д. Меншиков.

В частности, Меншиков распоряжался по вопросам расследования в отношении П.А. Толстого - еще недавнего бывшего фактически главой Верховного Тайного Совета. А после опалы самого Меншикова политическим сыском вновь стали весть члены Верховного Тайного Совета, где утверждались инструкции офицерам гвардии, заслушивались рапорта и экстракты о ходе следствия в отношении тех или иных важных персон, которые попадали под подозрение и немилость монарха (тот же Меншиков). К «верховникам» приходили доклады от порученцев и местных властей, после обсуждения которых в рамках Верховного Тайного Совета в Сенат направлялись соответствующие экстракты, недвусмысленно показывавшие «нужное» решение [1, с. 112]. Роль Верховного Тайного Совета в такого рода делах усиливалась также молодым возрастом Петра II, который в силу малоопытности не мог реально принимать решения по уголовно-политическим делам. Следующий монарх - Анна Иоанновна распустила Верховный Тайный Совет [16], члены которого были вскоре репрессированы, а функции политического сыска сначала стал выполнять Сенат.

Однако уже 24 марта 1731 г. последовал указ императрицы, согласно которому все политические дела должны были передаваться доверенному лицу императрицы - генералу Ушакову [11]. Вслед за этим был издан Указ от 6 апреля 1731 г. о Канцелярии Тайных розыскных дел и о «сношениях оной Канцелярии с Коллегиями». В соответствии с этим актом предписывалось, в частности: «имеющиеся в Сенате важные дела, и по тем делам колодников отослать... к Генералу Ушакову. И впредь из Коллегий, Канцелярий, Губерний и Провинций имеющихся в таких делах колодников... отсылать к Генералу Ушакову, а именовать оную Канцелярией Тайных розыскных дел» [12]. Полномочия Канцелярии Тайных розыскных дел были заметно расширены: все центральные и местные органы управления должны были беспрекословно выполнять предписания Ушакова, отсылать туда лиц, заявивших «слово и дело государево», вместе со свидетелями. Выбор Ушакова не был случайным - этот чиновник обрел опыт политического сыска еще при Петре I, будучи заместителем упомянутого П.А. Толстого, и показал себя проверенным и надежным для власти профессионалом.

В этом контексте можно говорить о том, что Канцелярия тайных розыскных дел стала преемницей Преображенского приказа и Тайной канцелярии, одновременно функционировавших при Петре I. С.Ф. Платонов в это связи отмечал следующее: «Тайная

канцелярия, преемница Преображенского приказа петровской эпохи, была завалена политическими доносами и делами. Никто не мог считать себя безопасным от "слова и дела" (восклицание, начинавшее обыкновенно процедуру доноса и следствия). Мелкая житейская вражда, чувство мести, низкое корыстолюбие могли привести всякого человека к следствию, тюрьме и пытке. Над обществом висел террор» [9, с. 236]. Начальник политического сыска Ушаков проявлял высокую активность, по каждому уголовно-политическому делу формировал экстракт, в котором определял меру наказания для обвиняемых в государственных преступлениях, которые докладывал о них Анне Иоанновне или кабинет-министрам, при этом, в отличие от предшественников, не был склонен злоупотреблять жесткими репрессиями и был более объективен.

В результате своей деятельности Ушаков сумел поднять свой авторитет среди высшего чиновничества, и оставался «на плаву» в результате дворцовых переворотов. Так, Ушакову приходилось вместе с А.П. Волынским допрашивать и судить князей Долгоруких, а вскоре, по воле Бирона, он пытал уже Волынского, а позже Ушаков уже допрашивал самого Бирона, свергнутого Минихом, а еще через несколько месяцев «непотопляемый» Ушаков уличал во лжи на допросах Миниха и других, признанных новой императрицей Елизаветой Петровной врагами Отечества [1, с. 116]. При таких обстоятельствах остаться неприкосновенным с политической точки зрения в условиях менявшихся монархов было чрезвычайно трудно, и тем не менее Ушакову это удавалось. Если иметь в виду организацию работы Канцелярии тайных розыскных дел, то к 1733 г. штат этого органа политического сыска включал 2 секретарей и 21 канцеляриста, а на расходы отпускалось 4885 рублей, из которых конторе предназначалось 2316 рублей. Московская контора по заданию Канцелярии регулярно проводила политический сыск на всей территории империи и систематически отчитывалась перед ней во всех своих действиях.

С каждым годом штат Канцелярии и конторы увеличивался и к концу их существования в несколько раз превосходил численность Преображенского приказа. Императрица понимала шаткость своего положения на русском троне и не жалела сил и средств на политический сыск. Об этом свидетельствует, как видно из историко-правовой литературы, и то обстоятельство, что при Анне Иоанновне неплохо был поставлен не только надзор за общественно-политической обстановкой внутри страны, но и внешняя разведка [3, с. 125]. В 1730-х гг. в орбиту возбужденных и расследованных уголовно-политических дел были вовлечены около 10 тысяч человек [13, с. 158]. В их числе были и крупные политические процессы, в числе которых дела боярских фамилий Долгоруких и Голицыных, которым Анна Иоанновна мстила за попытку ограничить ее власть при вступлении на престол, дело кабинет-министра А.П. Волынского и его сторонников, которые пытались оказать противодействие немецкому засилью при дворе. В условиях абсолютизма Канцелярия Тайных розыскных дел в то время занимала особое место, что выражалось в самостоятельности действий ее начальника, лично докладывавшего о делах этого учреждения императрице.

Этот орган политического сыска пережил императрицу Анну Иоанновну и сменивших ее на русском престоле Анну Леопольдовну с малолетним Иоанном Антоновичем, и Елизавету Петровну. И за практически тридцатилетний период функционирования Канцелярия Тайных розыскных дел значительно превзошла Преображенский приказ по численности уголовно-политических. Все это происходило при руководстве политическим сыском Ушаковым и его преемником А.И. Шуваловым. При этом методы работы Канцелярии Тайных розыскных дел не отличались особой сложностью. В общем случае сыск заключался в допросе изветчика, задержании обвиняемого, допросом затем всех фигурантов по делу. Поражают масштабы деятельности: например, Московская контора Канцелярия Тайных розыскных дел только за первые 4 года существования провела 1055 процессов, по которым перед судом прошло 4046 человек, обвиненных в совершении политических преступлений [4, с. 269].

Соответственно следующая императрица Елизавета Петровна не стала менять организацию деятельности органов политического сыска. В Канцелярии Тайных розыскных дел, в отличие от других учреждений, даже не сменились чиновники: все тот же Ушаков

активно взялся за дела политических противников дочери Петра I, постоянно докладывая государыне о наиболее важных происшествиях по ведомству политического сыска. К. Валишевский, давая характеристику елизаветинской эпохи, отмечал: «порожденное переворотом и заговором, правительство Елизаветы роковым образом видело себя окруженным заговорщиками и зачинщиками революций. Почти непрерывный ряд действительных или предполагаемых заговоров, всегда сопровождавшихся страшными репрессиями, пререзает царствование Елизаветы из конца в конец, оставляя по себе кровавую борозду. Уже в июле 1741 г. возникло дело о бочке с порохом, поставленной под спальней императрицы при сообщничестве лакея и двух гвардейских офицеров. За ними последовали усиленные избиения кнутом. В следующем году разоблачился заговор Ивинского и затем Ботта» [2, с. 166-167]. И действительно, если сравнивать российских императриц с точки зрения их вовлечения в уголовно-политические процессы, то следует отметить, что особый интерес к ним со стороны как раз Елизаветы Петровны.

Так, достаточно активно императрица занималась делом Остермана, Миниха и других в 1742 г. Она нередко присутствовала при работе следственной комиссии, но при этом, не видимая для преступников, сидела за ширмой [1, с. 121-122]. Это касалось, в частности, дела Остермана, которого обвинили в целом ряде преступлений, в том числе, как описывает Н.И. Костомаров: зачем, по кончине Петра Второго, содействовал вступлению на престол герцогини курляндской Анны Ивановны, а не цесаревны Елизаветы Петровны; зачем был главным виновником казни Долгоруких в Новгороде; зачем подал проект учинить правительницею государства герцогиню мекленбургскую, а нынешнюю императрицу предлагал посадить в монастырь и устранить от наследства молодого герцога голштинского. Остерман на все это отвечал только одно, что он был связан долгом и присягою соблюдать интересы существовавшего правительства и предпочитать их всему на свете.

Когда Остерману поднесли обвинительный акт, он сказал: "Я ничего не стану представлять в свое оправдание. Несправедливо было бы требовать изменения приговора над собою: повинуюсь воле государыни". Остермана унизили тем, что сначала его приговорили к смертной казни, и даже привели на эшафот, но затем смертную казнь заменили ссылкой в Березов - место заточения Меншикова [6, с. 277-286]. Елизаветинское царствование знало несколько такого рода громких политических процессов, обвиняемые по которым которых понесли тяжелое наказание. Печальную известность получило так называемое «дело Лопухиной» (Наталья Федоровна Лопухина была родной племянницей Анны и Виллима Монсов, а ее муж – родственником первой жены Петра I). В семье Лопухиных и близкой к ним среде, как выяснило следствие, с презрением говорили о происхождении Елизаветы Петровны и ее поведении, вспоминали свергнутого Иоанна Антоновича. Дальше разговоров дело не шло, однако всех арестованных по делу, включая нескольких женщин (одна из них была беременна), жестоко пытали и приговорили к урезанию языка и смертной казни, замененной ссылкой. Перед тем как отправить в Сибирь, женщин публично раздели, били кнутом и «укоротили» им языки [5, с. 191].

Не щадила Елизавета Петровна и иностранных поданных. Так, в 1744 г. было возбуждено дело в отношении французского посла Шетарди, при деятельном содействии которого в 1741 г. Елизавета Петровна была возведена гвардейцами на престол [5, с. 192]. После смерти Елизаветы Петровны новый император Петр III уже через два месяца после восшествия на престол, Манифестом от 21 февраля 1762 г. «Об уничтожении Тайной Розыскной Канцелярии» ликвидировал ее. В Манифесте, в частности, указывалось следующее: «1) Вышеупомянутая Тайная Розыскных дел Канцелярия уничтожается отныне, а дела оной имеют быть взяты в Сенат, но за печатью к вечному забвению в Архив положатся. 2) Ненавистное выражение, а именно: слово и дело не долженствует отныне ничего; и Мы запрещаем употреблять оно никому...10) ...чтобы каждый, кто имеет Нам донести о деле важном, справедливом, ...приходил без всякого опасения к Нашим Генерал-Поручикам Льву Нарышкину и Алексею Мельгунову, да Тайному Секретарю Дмитрию Волкову, кои для того Монаршей Нашей доверенностью удостоены, и кои Нам обо всем верное донесение чинить

долженствует; именно и точно Нашим Императорским словом через сие объявляя, что за справедливый донос всегда учинено будет, смотря по важности дела, достойное награждение...» [7].

Петр III сразу же отстранил от руководства политическим сыском Шувалова. Однако, как отмечает В.И. Самойлов, все это не означало отказа власти от использования методов и средств политического сыска - еще за две недели до официальной ликвидации Канцелярии, 7 февраля 1762 г. император подписал указ об учреждении при Сенате Тайной экспедиции и Московской тайной экспедиции при Сенатской конторе [10]. Тем не менее можно констатировать, что политический сыск стал приобретать более «европейский» вид, то есть, он становился менее архаичным [17]. Эту тенденцию в дальнейшем продолжила и Екатерина I и последующие императоры.

1. Анисимов Е.В. Дыба и кнут: политический сыск и русское общество в ХУ111 в. М., 1999.
2. Валишевский К. Дочь Петра Великого. М., 1993.
3. Всемирная история шпионажа. История тайной дипломатии и разведывательной деятельности секретных служб мира / Сост. М.И. Умнов. М., 2000.
4. Голикова Н.Б. Органы политического сыска и их развитие в XVII-XVIII вв. // Абсолютизм в России. Сборник статей. к 70-летию Б.Б. Кафенгауза. М., 1964. С. 259-270.
5. Каменский А.Б. Российская империя в XVIII веке: традиции и модернизация. М., 1999.
6. Костомаров Н.И. Русская история в жизнеописаниях ее важнейших деятелей. М., 1977.
7. Манифест от 21.02. 1762 г. «Об уничтожении Тайной Розыскной Канцелярии» // ПСЗ-1. Т. 15. № 11445.
8. Мулукаев Р.С. Полиция в России (IX в. - нач. XX в.). Нижний Новгород, 1993.
9. Платонов С.Ф. Полный курс лекций по русской истории. - М., 1990.
10. Самойлов В.И. Возникновение Тайной экспедиции при Сенате // Вопросы истории. 1946. № 1. С. 88-96.
11. 11. Указ от 24.03. 1731 г. «О передаче дел бывшего Преображенского Приказа в ведение Генерала Ушакова» // ПСЗ-1. Т. 8. № 5727.
12. Указ от 06.04.1731 г. «Об учреждении Канцелярии для дел, переданных по именному указу от 24 марта 1731 г. // ПСЗ-1. Т.8. № 5738.
13. 13. Черткова Т.В. Государево слово и дело во времена Анны Иоанновны // История СССР. 1989. - № 5. С. 155-163.
14. Федяев И.А. Особенности развития института политического сыска в эпоху петровских преобразований // Столыпинский вестник. 2023. № 7. С. 3901-3905.
15. Указ от 28.05.1726 г. «О заведывании Тайной канцелярией князю Ромодановскому» // ПСЗ-1. Т.7. № 4892.
16. Манифест от 04.03.1730 г. «Об уничтожении Верховного Тайного Совета и Высокого Сената, и о восстановлении по-прежнему Правительствующего Сената» // ПСЗ-1. Т.8. № 5510.
17. Зиновьева А.В., Медведев В.В. Особенности развития института политического сыска в эпоху дворцовых переворотов // Научный журнал "E-Scio". 2023. № 3 / <https://e-scio.ru/wp-content/uploads/2021/03/Зиновьева-А.-В.-Медведев-В.-В.pdf> (дата обращения: 25.08.2024).

РАЗДЕЛ XI. НАУКИ О ЗЕМЛЕ

Агеев М.В.

Сравнительная характеристика сельскохозяйственных угодий
Республики Калмыкия и Астраханской областиФГБОУ ВО «Астраханский государственный университет имени В. Н. Татищева»
(Россия, Астрахань)

doi: 10.18411/trnio-09-2024-147

Аннотация

Одной из категорий земель целевого назначения, являются земли сельскохозяйственного назначения, которые представляют собой территории используемые или планируемые для использования в сельскохозяйственной деятельности. Земли данной категории, используются сельскохозяйственной деятельности при производстве сельскохозяйственной продукции и располагаются вне границ населенных пунктов. Земли данной категории имеют занимают лидирующее место в земельном фонде Южного федерального округа, и общая площадь сельскохозяйственных угодий составляет 44782,1 тыс. га.

В данной статье дается анализ и сравнительная характеристика сельскохозяйственных угодий Астраханской области и Республики Калмыкия.

Ключевые слова: земельные ресурсы, Астраханская область, земли сельскохозяйственного назначения, Республика Калмыкия, площадь.

Abstract

One of the categories of lands of special purpose is agricultural lands, which are territories used or planned for use in agricultural activities. Lands of this category are used for agricultural activities in the production of agricultural products and are located outside the boundaries of populated areas. Lands of this category occupy a leading place in the land fund of the Southern Federal District, and the total area of agricultural land is 44,782.1 thousand hectares. This article provides an analysis and comparative characteristics of agricultural lands in the Astrakhan Region and the Republic of Kalmykia.

Keywords: land resources, Astrakhan region, agricultural land, Republic of Kalmykia, area.

В Южном федеральном округе Российской Федерации Республика Калмыкия и Астраханская область расположены и имеют схожие климатические условия, общие границы. В состоянии земельных ресурсов обеих территорий при этом, существуют различия.

Можно отметить то, что земли сельскохозяйственного назначения преобладают на территории данных субъектов Южного федерального округа, из которых в большей степени это пастбища, которые при нерациональном использовании, оказывают воздействие на почвенный покров, приводя к его непосредственному разрушению и уничтожению плодородного слоя, а также значительным образом снижая качественные и количественные показатели территорий (См. Таблица 1) [1-4].

Таблица 1

Сравнительная характеристика сельскохозяйственных угодий
Астраханской области и Республики Калмыкия за 2021 год [2, 3].

Сельскохозяйственные угодья	Площадь угодий субъектов (тыс. га)		Разница площади С/Х угодий АО и РК (тыс. га)
	Астраханская область (АО)	Республика Калмыкия (РК)	
Всего	3256,1	6316,8	3060,7
Пашня	352,1	833,2	481,1
Залежь	6,7	10,6	3,9

Многолетние насаждения	9,8	2,4	7,4
Сенокосы	404,8	103	301,8
Пастбища	2482,7	5367,6	2885,1

Обозначенная сравнительная характеристика сельскохозяйственных угодий, обуславливающих воздействие на почвенный покров, позволяет изучить разницу в площадях земель сельскохозяйственного назначения и земельных угодий двух регионов Южного федерального округа. На территории Республики Калмыкия хорошо видно, что площадь сельскохозяйственных угодий больше на 3060,7 тыс. га по сравнению с Астраханской областью, что говорит о высокой степени воздействия и нарушенности почвенного покрова, а при нерациональном использовании почвенных ресурсов, развитии деградационных процессов и опустынивания.

Площадь пашни и пастбищ на территории Республики Калмыкия при анализе сравнительной характеристики можно отметить то, что соответственно больше на 481,1 тыс. га и 2885,1 тыс. га. Это говорит о повышенном уровне антропогенного влияния на почвенный покров в аридных условиях климата субъекта. В современных условиях природопользования это способствует усилению процессов опустынивания. Примером может послужить, нерациональный выпас в Республики Калмыкия малого рогатого скота [2, 3].

О более мягких условиях климата и меньшем антропогенном воздействии на почвенный покров говорит наличие участков сенокосов и многолетних насаждений, то есть территории сенокосов и многолетних насаждений развиваются в определенный период времени без вмешательства человека. Примером может служить, для многолетних насаждений это посадка деревьев, кустарников в целях защиты территорий от вредных воздействий, для сенокосов это развитие трав, на не нарушенных почвах и дальнейшее их выкашивание. Так на территории Астраханской области сенокосов и многолетних насаждений больше, а именно на 7,4 тыс. га и 301,8 тыс. га.

Максимальное воздействие на почвенный покров, соответствующим образом, наблюдается на территориях Республики Калмыкия, так как климатические условия здесь более аридные, нежели в Астраханской области. Это связано с тем, что на территории Астраханской области, находится самая большая речная дельта в Европе, которая смягчает климатические условия и позволяет более эффективно восстанавливаться почвенным ресурсам. Астраханская область имеет более разнообразные почвенные ресурсы.

В Республике Калмыкия большая часть земель относится к степным и полупустынным зонам, которые не пригодны для сельского хозяйства, отсюда пастбища малого и крупного рогатого скота составляют 85% от сельскохозяйственных угодий, что увеличивает деградационный эффект почвенного покрова, приводя к его разрушению и усилению процессов опустыниванию на территории субъекта [3, 5, 6].

При изучении субъектов по категориям земель, также заметно значительное преобладание некоторых категорий, а именно земель С/Х назначения, земель промышленности и земель водного фонда [2, 3].

Преобладание земель С/Х назначения более отмечается на территории Республики Калмыкия чем в 2 раза, что позволяет сделать вывод о том, что территории региона подвержены наибольшей антропогенной нагрузки на почвенный покров. Для Астраханской области характерно преобладание земель промышленности более чем в 34 раза, вследствие активно развитой нефтегазовой и С/Х промышленности.

Земли особо охраняемых природных территорий также говорят о возможности предотвращения воздействия на почвенный покров, а также защиты и его восстановления. На территории Астраханской области заметно преобладание земель особо охраняемых природных территорий в 1,25 раз, что связано с развитием здесь особо охраняемых территорий с давних времен и последующим их развитием [2, 6].

При проведении сравнительной характеристики современного состояние земельных ресурсов Астраханской области и Республики Калмыкия, можно сделать вывод, что обе

территории имеют свои особенности и проблемы в использовании земельных ресурсов. Большая часть земель Астраханской области используется в сельском хозяйстве, однако существует проблема недостатка плодородных земель и низкой эффективности использования земельных ресурсов. В республике Калмыкия же большая часть земель используется в кочевом животноводстве, но также существуют проблемы с плодородностью почв и неэффективным использованием земельных ресурсов [3].

1. Административное деление Республики Калмыкия [Электронный ресурс] Режим доступа: <https://glava.region08.ru/ru/admin-div.html>, свободный (дата обращения: 16.04.2023).
2. Государственный (национальный) доклад о состоянии и использовании земель в Российской Федерации в 2021 году [Электронный ресурс] Режим доступа: [https://rosreestr.gov.ru/upload/Doc/16-pr/Gosudarstvennyy%20\(национальный\)%20доклад%20о%20состоянии%20и%20использовании%20земель%20в%202021%20году.pdf](https://rosreestr.gov.ru/upload/Doc/16-pr/Gosudarstvennyy%20(национальный)%20доклад%20о%20состоянии%20и%20использовании%20земель%20в%202021%20году.pdf), свободный (дата обращения: 08.04.2023).
3. Доклад об экологической ситуации на территории республики Калмыкия в 2021 году [Электронный ресурс] Режим доступа: <http://kalmprroda.ru/upload/iblock/d70/doklad-ob-ekologicheskoy-situatsii-v-rk-2021-god.pdf>, свободный (дата обращения: 18.04.2023).
4. Населенные пункты Астраханской области [Электронный ресурс] Режим доступа: <https://geoadm.com/naseleнные-punkty-astrahanskoy-oblasti.html>, свободный (дата обращения: 21.04.2023).
5. Синцов А. В. Современное состояние динамики изменения площадей земель целевого назначения Юга России / Синцов А. В., Бармин А. Н., Максимова О. Ю., Клячкова И. В., Перхун И. О. // Геология, география и глобальная энергия. 2021. № 3 (82). С. 56-66.
6. Тихонов, А. С. Анализ современного состояния сельскохозяйственных земель Астраханской области [Текст] / А. С. Тихонов, А. В. Синцов // Экология России: на пути к инновациям [Текст]: межвузовский сборник научных трудов / сост. Т.В. Дымова. - Астрахань: Издатель: Сорокин Роман Васильевич, 2016. – Вып. 14. – С. 119-122.

Болдырев Г.В.

Перспективы кольцевых структур Анабарского щита

*Независимый исследователь
(Россия, Новокузнецк)*

doi: 10.18411/trnio-09-2024-148

Аннотация

Кольцевые структуры платформ с породами архейского и рифейского возрастов сопровождаются крупными месторождениями платины (Кондер Хабаровский край), золота (Гейс Танзания). Кольцевые структуры Анабарского щита (Красноярский край) являются перспективным объектом для их оценки на платину и золото.

Ключевые слова: кольцевые структуры, Анабарский щит, Кондер, платина, золото.

Abstract

The ring structures of the platforms with rocks of the Archean and Riphean ages are accompanied by large deposits of platinum (Konder Khabarovsk Territory), gold (Geysers Tanzania). The ring structures of the Anabar shield (Krasnoyarsk Territory) are a promising object for their evaluation for platinum and gold.

Keywords: ring structures, Anabar shield, Conder, platinum, gold.

Анабарский щит /1, 2/ представляет собой выступ кристаллического фундамента Сибирского кратона площадью около 62 тыс. км².

Щит составляет ядро обширного сводового поднятия со сложным складчато-глыбовым строением. Для него характерны фрагменты крупных пликативных структур, осложнённых разнопорядковыми дополнительными складками, многочисленными разрывы и различно перемещённые блоки.

По степени проявления напряжённой тектоники и метаморфических преобразований в пределах Анабарского щита обособляются три архейско-раннепротерозойских геоблока первого порядка: Маганский, Далдынский и Хапчанский, состоящих из ряда блоков второго порядка (в поперечнике до 70 км), простирающихся в северо-северо-западном направлении (рис1).



Рисунок 1.

Восточное крыло Хапчанского блока осложнено узкими опрокинутыми линейными складками второго порядка, расположенными кулисообразно. Протяженность складок составляет соответственно 10 и 25 км, ширина 1,5 и 3 км. В юго-западной части территории толща метаморфических пород верхне-анабарской серии смята в узкие крутые складки северо-западного простирания ($330-335^\circ$) с углами падения крыльев $78-85^\circ$.

Для зоны характерны полиметаморфические преобразования и интенсивный динамометаморфизм в краевых швах, широкое проявление интрузий двуслюдяных гранитов и габброноритов и развитие полей мусковитовых пегматитов. На севере к ней приурочены самые крупные плутоны анортозитов.

Второстепенные разломы. Широкое распространение на Анабарском щите имеют субширотные и близкие к субширотным разломы, отдельные из которых прослеживаются через всю территорию. Большинство разломов с крутым и вертикальным падением. Субширотные разломы секут все метаморфические и интрузивные породы района, за исключением рифейских долеритов, которые их выполняют, и нижнетриасовых долеритов. Эти разломы секут Котуйкан-Монхолинскую зону дробления и Анабарский разлом, что свидетельствует о их более позднем заложении. Смещения блоков, связанные с этими разломами, редки, амплитуды их составляют 100–600 м.

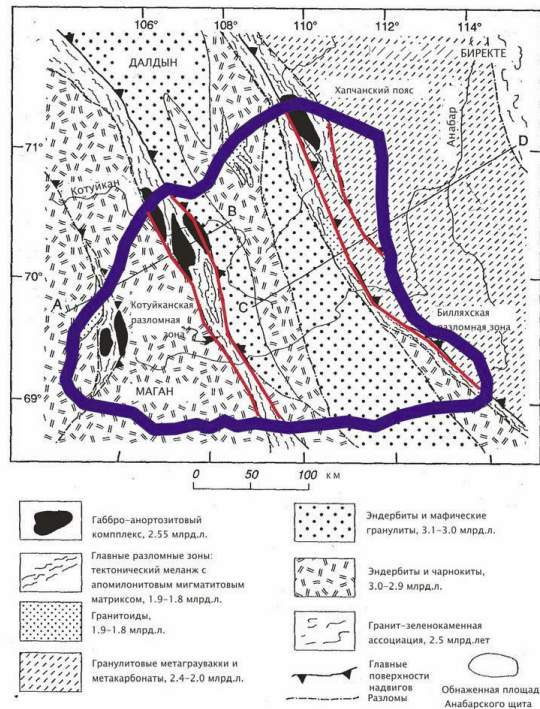
Большую группу преимущественно сколовых вертикальных или очень крутых нарушений образуют небольшие трещины северо-западного ($300-320^\circ$) и северо-восточного ($20-40^\circ$) простирания. С этими нарушениями связаны сбросо-сдвиговые перемещения блоков с амплитудами в сотни метров.

К этим нарушениям в основном приурочены дайки нижнетриасовых долеритов. Наличие этих даек указывает на магматическую активность в пределах щита в мезозойское время.

На космических снимках в средней части щита в районе Котуй-Мохолинской зоны обнаруживаются кольцевые структуры, диаметром от 9,0 до 1,0 км (рис. 2, 3) сложенные основными разностями пород (более темный цвет по сравнению с окружающими породами). По центру структур четко прослеживается возвышение. Распределение разностей пород по кольцу. Внешняя граница возвышенный кольцевой хребет.



Рисунок 2.



Рисунок 3.

В Хабаровском крае, на юго-восточной окраине Сибирской платформы, также в пределах распространения арейских, рифейских отложений, сложенных метаморфическими породами уже давно в пределах кольцевой структуры, под названием Кондер диаметром около 8 км. По внешнему виду оно соответствующему вышеописанным структурам [3]. Это крупнейшее месторождение платины. Геологическое строение этой структуры видно на рис. 4, 5.



Рисунок 4.

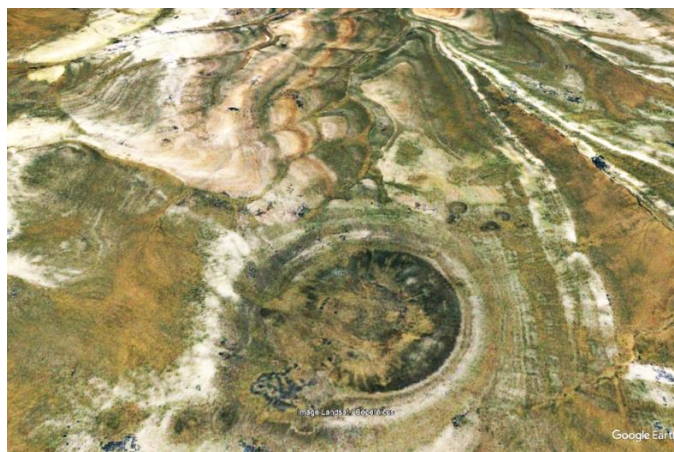

Рисунок 5.

К аналогичным кольцевым структурам тяготеют крупные (Гейта и др.) золоторудные месторождения Танзании, (рис. 6). Эти месторождения находятся в пределах Африканского щита сложенного архейскими и рифейского возраста метаморфическими образованиями и тяготеют к более молодым тектоническим подвижкам (сколовые трещины, дайки основного состава).



Рисунок 6.

Таблица 1

Сравнительная таблица Кондера и кольцевой структуры Анабарского щита.

Наименование	Кондер Хабаровский край	Кольцевая структура Анабарский щит Красноярский край
Общее описание	Кольцеобразная форма хребта, образующего понижение диаметром около 8 км с возвышенностью в центре Исток небольшой речки из котловины	Кольцеобразная форма сглаженного хребта, образующего понижение диаметром около 9 км с возвышенностью в центре Исток небольшой речки из котловины
Координаты	570 35/15 53// С 1240 38/44 73// В	700 56/29 42// 1030 4/48 36// В
Вмещающие породы	Породы массива обнажаются среди архейских метаморфических комплексов и перекрывающих их терригенных отложений верхне-протерозойского возраста	Породы массива обнажаются среди архейских метаморфических комплексов

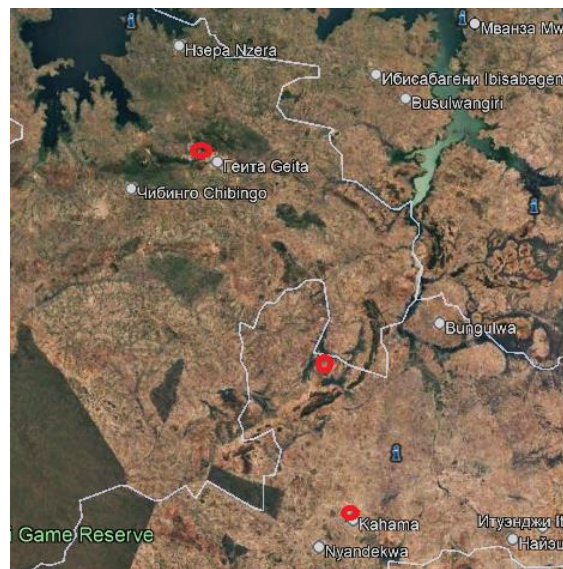
Геологическое строение	Строение массива концентрически-зональное. Центральная часть, сложена дунитами, до 90 % площади. Клинопироксениты, перидотиты и меланократовые габброиды нормального ряда щелочности образуют относительно узкую кольцевую зону вокруг дунитового ядра мощностью до 500 м. Разрывные нарушения представлены радиальными и кольцевыми разломами, сколового характера выполненные нефелин-сиенитовыми пегматитами и карбонатитами. Примечательной особенностью многих мелких зерен платины и платиновых самородков являются окружающие их золотые пленочные оболочки толщиной 0,05-1 мкм, иногда осложненные золотой кристаллической сыпью.	Строение массива концентрически-зональное, которое четко видно на космических снимках. Так же как и на Кондоре падение пород пологое на внешнюю сторону. Массив сложен предположительно анортозитами и габбро. Структура приурочена к Катуйской суттуре. В вещественном составе зоны преобладают диафориты амфиболитовой фации: биотитовые, биотит-амфиболовые, амфиболовые, часто гранатсодержащие гнейсы и кристаллические сланцы. Кольцевая структура по всей вероятности сложена основными глубинными породами
Полезные ископаемые	Платина	Платина, золото
Предлагаемые работы	Месторождения (коренное и россыпное) эксплуатируется	Проведение рекогносцировочных работ (обратить внимание на врез-исток ручья на севере)

С учетом изложенного материала кольцевые структуры диаметром до 10 км могут служить перспективными объектами для поисков месторождений платины, золота при наличии в их геологическом строении основных пород и признаков тектонической активности до мезозойского времени.

1. Гусев Н.И и др. Государственная геологическая карта Российской Федерации, масштаба 1:1000000 (третье поколение) лист R- 49, Оленек. Объяснительная записка С-Петербург, 2016
2. С.Ю. Милановский и др. Геофизические особенности строения коры Анабарского щита. Вестник Краунц. Науки о земле 2012 №4, выпуск 36
3. А.М. Ленников и др. Платиновая минерализация Кондерского массива, 10.112009 (ИТС)

Васильев А.Ю.

Исследование особенностей современного воздействия антропогенной деятельности на почву г. Камызяк

ФГБОУ ВО «Астраханский государственный университет имени В. Н. Татищева»
(Россия, Астрахань)

doi: 10.18411/trnio-09-2024-149

Аннотация

Почва современных городов подвергается большому антропогенному воздействию, где основными источниками данного воздействия являются объекты и процессы инфраструктуры города. В следствие такого воздействия, происходит большое изменение качественных и количественных показателей почвы.

Одним из регионов Нижнего Поволжья, который имеет высокий уровень урбанизации является Астраханская область.

Город Камызяк является одним из городов Астраханской области, где отмечается значительное влияние человека на почвенный покров.

В статье даётся описание влияния антропогенного фактора на почву города Камызяк.

Ключевые слова: почва, г. Камызяк, Астраханская область, воздействие, город, антропогенный фактор.

Abstract

The soil of modern cities is exposed to great anthropogenic impact, where the main sources of this impact are the objects and processes of the city infrastructure. As a result of such impact, there is a great change in the qualitative and quantitative indicators of the soil.

One of the regions of the Lower Volga region, which has a high level of urbanization is the Astrakhan region.

The city of Kamzyyak is one of the cities of the Astrakhan region, where there is a significant human impact on the soil cover.

The article describes the impact of the anthropogenic factor on the soil of the city of Kamzyyak.

Keywords: soil, Kamzyyak, Astrakhan region, impact, city, anthropogenic factor.

В результате человеческой деятельности, направленной на улучшение качества жизненного пространства происходит изменение естественных природных связей между различными их компонентами характерно природно-антропогенным территориальным комплексам, образование которых соответственно.

Одним из таких природно-антропогенных территориальных комплексов, где почвенный покров испытывает сильное антропогенное воздействие является территория города.

Современный почвенный покров города – это сложный объект, находящийся на стыке природных и антропогенных систем урбанизированных территорий, в которых происходит наложение антропогенных процессов на естественные процессы почвообразования. При чрезмерной антропогенной нагрузке на городской почвенный покров, происходит развитие процессов деградации почвы.

Процесс деградации почвенного покрова урбанизированных территорий представляет собой процесс ухудшения экологических функций и основных (химических, физико-механических, биологических) свойств почвы под воздействием внешних факторов (природного и антропогенного происхождения), снижая их природно-хозяйственную значимость.

Ряду негативных процессов антропогенного происхождения подвержен почвенный покров города Камызяк в ходе которого происходит деградация являются:

1. процесс засоления почвы вблизи автодорог;
2. подтопление почвенной толщи в результате неконтролируемых утечек из коммунальных сетей города в связи с аварийными ситуациями;
3. процесс загрязнения городской почвы химическими веществами антропогенного происхождения;
4. эрозийные процессы вызванные инженерно-строительной деятельностью;
5. захламливание почвенной поверхности абiotическими наносами (строительные, промышленно-бытовые отходы);
6. нарушение плодородного слоя почвы в ходе строительной и ландшафтно-проектной деятельности;
7. переуплотнение корнеобитаемого слоя, возникающее в результате интенсивного перемещения транспорта по открытой почвенной поверхности.

Формирование специфических типов почв происходит при значительном участии антропогенной деятельности, отличных от почв естественного происхождения.

Процесс загрязнения является, одним из процессов деградации городской почвы, который приводит к снижению или потере почвенных экологических функций, изменению ее свойств, а также в социально-экономическом плане ведет к падению хозяйственной ценности земельных ресурсов.

Загрязнение почвенного покрова, представляет собой процесс поступление и накопление в почве несвойственных для нее веществ разных по своему происхождению (химических, радиоактивных, биологических веществ и патогенных микроорганизмов), а также отходного производственно-промышленного и коммунально-бытового материала.

В случае если процесс загрязнения городской почвы превысит допустимые показатели, то почва может уже сама стать источником загрязнения окружающей среды.

Для многих крупных урбанизированных территорий характерен процесс загрязнения почвенного покрова, в том числе и для города Астрахани, который представляет собой крупный промышленно-производственный, финансово-экономический центр, а также транспортный узел Юга России [3].

Небольшой по размеру город представляет собой, город Камызяк, расположенный на территории Астраханской области, в 35 километрах к югу от г. Астрахани. Площадь города составляет 24 км².

Комплексностью с преобладанием аллювиально-дерновых и аллювиально-луговых почв отличается почвенный покров. Также встречаются зональные бурые полупустынные почвы [1].

В местах скопления крупной многоэтажной застройки, объектов промышленно-производственной и транспортной систем (топливозаправочные станции, гаражные кооперативы, станции технического обслуживания) отмечается наибольшее антропогенное воздействие на почвенный покров г. Камызяк (См. рисунок 1).

При анализе картографического материала на территории г. Камызяк были установлены потенциальные источники загрязнения.



Рисунок 1. Месторасположение объектов транспортной системы г. Камызяк.

Расположено на территории г. Камызяк: 16 гаражных массивов, 6 автозаправочных станций, 4 станции технического обслуживания, 38 стоянок транспортных средств. С ростом числа автомобильного транспорта, увеличивается и количество технических станций и площадок по обеспечению технического обслуживания. Увеличивается соответственно площадь асфальтированных дорог.

Причалы и пристани для водного транспорта расположено вдоль берега.

Несколько объектов промышленно-производственной системы расположено на территории г. Камызяк, а именно: судоремонтный участок «Камызякский участок по ремонту флота», рисовый завод, завод кровли и фасадов «Каскад», бронезилетный завод, кирпичный завод и ряд других объектов промышленности. Каждый год на территории города Камызяк образуются организации, относящиеся к промышленно-производственному комплексу.

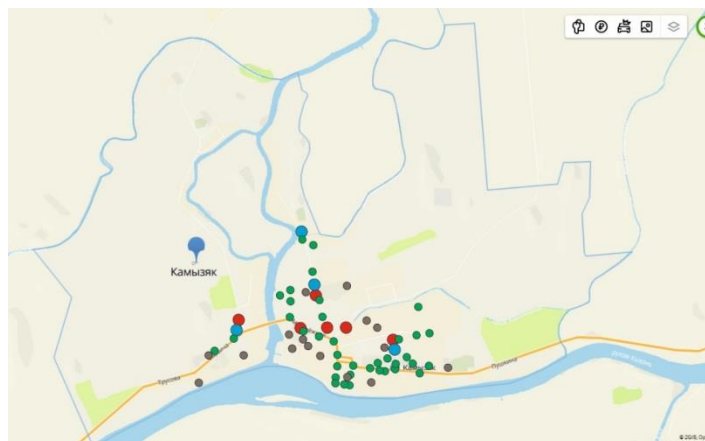
Увеличение темпов инженерно-строительной деятельности отмечается на территории города. Строительная деятельность значительным образом изменяет почвенный покров. Так входе строительства оказывается значительное воздействие, изменяются физико-механические свойства, химический состав, структура и другие почвенные характеристики.

По всей территории города отмечается Антропогенное воздействие на почвенный покров. Меньше всего антропогенному воздействию подвержены почвы на окраинах городской застройки и находящиеся в удалении от объектов транспортной системы (автомобильные дороги).

Почвы, которые не были подвергнуты антропогенной деятельности или были преобразованы поверхностным образом, и сконцентрированы за границей городских построек, на окраинах административной границы г. Камызяк занимают большие участки.

В процентном соотношении почвы, не подвергшиеся антропогенному влиянию или испытывающие незначительное антропогенное воздействие, занимают более половины территории города, что составляет около 60%. Высокому и среднему уровню антропогенного влияния подвержены оставшиеся 40% почвы города.

Наибольший уровень антропогенного влияния на почвенный покров города Камызяк отмечается в зонах административно-делового центра, жилой застройки, промышленно-производственного и коммунального-хозяйственного комплексов города. Почвенный покров на территории административно-жилой зоны города покрыт экраном из асфальтобетона и другими декоративными покрытиями.

1. Синцов, А.В. Почвенный покров урбанизированных территорий [Текст] /А.В. Синцов, А.Н. Бармин, Г.У. Адымова / Астрахань: Изд-во «АЦТ», 2010. -164 с.
2. Синцов, А.В. Современная динамика почвенного покрова урбанизированных территорий [Текст] /А.В. Синцов, А.Н. Бармин// Экологические проблемы природных и урбанизированных территорий: Материалы III Международной научно-практической конференции – Астрахань: Издательский дом «Астраханский университет», 2010. – [3] - С. 208-211.
3. Синцов, А.В. Загрязнение почвенного покрова г. Астрахани тяжелыми металлами [Текст] /А.В. Синцов, А.Н. Бармин// Естественные и технические науки. 2011. №5 (55). - С. 218-223.
4. Синцов, А.В. Современная классификация почвенного покрова городских территорий [Текст] /А.В. Синцов, А.Н. Бармин// Геология, география и глобальная энергия. 2011. -№3. - С. 149 – 155.

Васильева В.Ю.

Некоторые особенности проведения исследования особо охраняемых природных территорий с применением геоинформационных систем

*ФГБОУ ВО «Астраханский государственный университет имени В. Н. Татищева»
(Россия, Астрахань)*

doi: 10.18411/trnio-09-2024-150

Аннотация

Особого внимания и контроля со стороны государства требуют территории, носящие статус особо охраняемых. Такие территории несут важное природоохранное, научное, рекреационное и просветительское значение. При ведении мониторинга и контроля за состоянием окружающей среды в современное время возрастает роль применения геоинформационных систем. Данные и сведения, полученные с помощью технологий на основе ГИС помогают проводить анализ большого объема географического материала.

В данной работе дается описание специфики современной разработки геоинформационных систем, применяемых при изучении особо охраняемых природных территорий.

Ключевые слова: базы данных, территории, технологии, геоинформационные системы, земли, особо охраняемые природные территории.

Abstract

Territories with the status of specially protected areas require special attention and control from the state. Such territories have important environmental, scientific, recreational and educational significance. In monitoring and controlling the state of the environment, the role of geographic

information systems is increasing in modern times. Data and information obtained using GIS-based technologies help to analyze a large volume of geographic material.

This paper describes the specifics of modern development of geographic information systems used in the study of specially protected natural areas.

Keywords: databases, territories, technologies, geographic information systems, lands, specially protected natural areas.

К определению функций особо охраняемых природных территорий существует множество подходов и даже при выделении всех функций, едва ли найдется особо охраняемая природная территория, выполняющая все их в полной мере, по причине серьезных различий в условиях существования охраняемых территорий. Можно выделить в общем виде функции сохранения биоразнообразия, экологического просвещения, рекреации и управление устойчивым развитием на региональном уровне [4].

Особое значение в настоящее время для помощи в выполнении этих функций, приобретают методы технологий на основе геоинформационных систем, помогающие проведению анализа географической информации, представлять оперативно данную информацию в виде отдельных тематических слоёв на картах, с использованием дополнительных подсистем или блоков, а также формирование базы данных с географической информацией и при необходимости привязывать к электронным картам их непосредственно.

За счет своего функционала геоинформационные системы полноценно могут быть использованы в особо охраняемых природных территориях для администрирования, рекреации, а также для просветительской или научной деятельности.

Можно создать с помощью геоинформационных систем информационную базу о географических объектах, их нынешнем состоянии или динамике. Эти данные в дальнейшем могут быть использованы для составления тематических карт. Может служить примером электронная карта лесной растительности Забайкальского национального парка такого использования, которая была создана при помощи ГИС методов, с применением аэро- и космических фотоснимков [7].

При глубокой интеграции геоинформационных систем в администрирование, становится возможно использовать их для разработки маршрутов сотрудников охраны, учета посетителей парка, организации мест образовательных или рекреационных мероприятий и их мониторинг. Можно проводить с использованием тематических карт ориентацию на местности навигаторами при использовании функции привязки к системе навигации электронной карты [4].

Электронные карты и базы данных выполняют роль информационной базы, которая может помочь в организации на территории экотуризма. Применяя сведения, которые содержатся в геоинформационных системах прокладывать оптимальные экологические тропы. Для экотуризма в данной ситуации целесообразно формирование отдельных тематических карт, содержащих информацию о наиболее интересных объектах в наиболее простом для восприятия всеми группами туристов форме, для чего можно так же создавать отдельные слои карты для туристов школьного возраста, студентов и т.д. Возможности запросов информации должна содержать карта подобной формы, которая будет интересна туристам. Для карты при этом для различных групп туристов, будут содержать определенные отличия. Дополнительными модулями и информационными блоками можно оснащать такие электронные карты, такими как фотогалерея наиболее примечательных туристических объектов, снимки в которой должны быть интересны для туристов различных групп. Может быть добавлено описание объекта кроме фотогалерей, отличное от описания в других модулях, содержащее не обычную научную информацию об объекте, а выполненное в художественном стиле, удобном для восприятия

людьми, интересующимися объектом, только как рекреационным. Описания информацией о мерах охраны в данном ООПТ так же целесообразно дополнять.

Базы данных при этом могут применяться и без электронных карт и будут служить источником информации о территории, без географической привязки, такие базы данных могут использоваться для особо охраняемых природных территорий, в которых существуют проблемы с созданием электронной карты или как начальный этап создания полноценной рекреационно-туристической ГИС. Также они могут наполняться информацией о видах растений и животных, туристических объектах, дополняться растровыми картами объектов, ареалов обитания, фотографиями, экологических троп и т.д., различными описаниями. Примерно сходную структуру и модели данных должны иметь при этом схожие по тематике базы данных. Как и другие геоинформационные системы такие базы данных, должны обладать функцией запросов и выборки информации. Такими примерами могут служить базы данных созданные для Государственного природного заповедника «Богдинско-Баскунчакский», содержащие информацию о видах растений и животных заповедника, а также о его туристических маршрутах [2].

Возможности анализа в самом простом виде должны реализовываться в возможности поиска связей между объектами различных тематических слоев и определении закономерностей, по которым появляются эти связи. Уже за счет наличия нескольких тематических слоёв эта функция может быть реализована, с возможностью их наложения, например, карта затопления территории и литологическая карта, при наложении которых можно определить, зависит затопление территории от литологии. С помощью геоинформационных систем возможности анализа географической информации в более широком смысле во много раз выше и ограничены только возможностями встроенных инструментов разработки, таких как язык программирования [3].

В подобном случае выборки необходимой информации и построение на её основе новых карт или таблиц баз данных будут основными возможностями, параметры таких выборок могут быть совершенно различны, например, отображение на карте всех видов грызунов, обитающих в определенном ареале, с наложением карты растительности и почвы, этого же ареала или построение таблицы климатических параметров за несколько лет, с указанием за те же периоды данных о миграции животных [1].

1. Данилов В.А. Структура и особенности функционирования ГИС – национальный парк (на примере ГИС-национальный парк «Хвалынский») // Известия Саратовского гос. университета. Нов. сер. – 2010. – Т. 10. С. 41-47.
2. Колотухин А.Ю. Возможности использования ГИС технологий в экологическом туризме/ А.Н.Бармин, Ю.А. Шуваев // Материалы VI междунар. конф. «Туризм и рекреация: инновации и ГИС-технологии». – 2013. – С. 53-56.
3. Колотухин А.Ю. Электронная база данных в экологическом туризме / А.Н. Бармин Д. С. Бессмельцев, В.А. Иванов // Материалы VI междунар. конф. «Туризм и рекреация: инновации и ГИС-технологии». – 2013. – С. 50-53.
4. Колотухин А.Ю. Целесообразность использования ГИС технологий в особо охраняемых природных территориях / А.Н. Бармин // Материалы IV всероссийской научно-практической конф. «Геоинформационное картографирование в регионах России». – 2014. – С. 53-57.
5. Колотухин А.Ю. ГИС технологии и перспективы их использования для экологического туризма, на примере Богдинско-Баскунчакского заповедника/ Е.Г. Русакова // «Естественные науки». – 2014. – №. 1(46). – С. 16-20.
6. Понтус В.Р. / Оценка современного состояния природных комплексов Полесского государственного радиационно-экологического заповедника и разработка прогноза динамики на основе ГИС-технологий анализа разновременных аэрокосмических снимков и выборочных наземных измерений, Республиканское научно-производственное унитарное предприятие «Космоаэрогеология» / А.Р. Понтус, И.А. Тяшкевич, И.М. Булавик, В.А. Сипач, Ж.А. Шуляк, Т.В. Гридина, О.Н. Самойленко, Е.Н. Горбачева, В.П. Тимовец // «Современные проблемы дистанционного зондирования Земли из космоса». – 2009. – №. 2(6). – С. 542-551.

Максимов Д.Н.

Исследование современного антропогенного воздействия на почвенный покров

ФГБОУ ВО «Астраханский государственный университет имени В. Н. Татищева»
(Россия, Астрахань)

doi: 10.18411/trnio-09-2024-151

Аннотация

На окружающую среду значительно влияет антропогенная деятельность, изменяя ее состав, свойства и функции. Особенно сильно испытывает воздействие антропогенной деятельности территории городских поселений.

В данной работе дается описание последствия и основных процессов антропогенного воздействия на городской почвенный покров в результате процесса развития и функционирования инфраструктуры городского поселения.

Ключевые слова: город, загрязнение, тяжелые металлы, антропогенное воздействие, почва, урбанизация, инфраструктура, деградация, окружающая среда.

Abstract

The environment is significantly affected by anthropogenic activity, changing its composition, properties and functions. The territories of urban settlements are particularly strongly affected by anthropogenic activity.

This paper describes the consequences and main processes of anthropogenic impact on urban soil cover as a result of the development and functioning of urban settlement infrastructure.

Keywords: city, pollution, heavy metals, anthropogenic impact, soil, urbanization, infrastructure, degradation, environment.

Зону концентрированного влияния антропогенной деятельности на среды и системы природного происхождения, в том числе и на почвенный покров представляет современная территория города. На городских территориях происходит скопление основной массы промышленных предприятий региона, крупных электростанций всех видов, других объектов промышленно-хозяйственного назначения и транспортных средств. Большое число людей, также неизбежно формирует дополнительную, антропогенную нагрузку на почву города.

Процесс загрязнения водных объектов, воздушного бассейна и почвы увеличивается с развитием урбанизированной территории происходит сокращение площадей и деградация земель сельскохозяйственного и рекреационного значения примыкающих к территории города.

Освоение территории под городскую застройку неизбежно ведет к развитию процессов деградации почвы, к снижению экологических функций и разрушению почвы.

Процесс деградации и уничтожения естественной почвы происходит в ходе функционирования и развития городской инфраструктуры (инженерно-строительные работы и работы по благоустройству городской территории, промышленность и дорожно-транспортная система города), идёт смена зонально-расположенных почв искусственно созданными почвоподобными покрытиями и новыми грунтами привезенные с других мест.

Самыми значительными процессами антропогенного воздействия на почву в условиях урбанизированной среды являются: перемешивание почвы с антропогенным материалом во время строительства различных объектов городской инфраструктуры; разрушение плодородного слоя путем механического воздействия; загрязнение почвенной толщи. запечатывание дневной поверхности (почвы) асфальтобетонными покрытиями; переуплотнение почвы, возникающее при статичном и динамичном механическом воздействии.

Часто путем механического воздействия происходит разрушение плодородного слоя на подготовительном этапе возведения инженерных конструкций и строений при создании ровной поверхности застраиваемой территории путем среза почвенного поверхностного слоя. Разрушение почвенного покрова может происходить также во время ведения строительных

работ (создание траншей, котлованов и др.) при полном изъятии почвы с нижележащей материнской породой.

Процесс перемешивания почвы с антропогенным материалом представляет собой процесс поступления и аккумуляции в почвенной толще объектов неприродного происхождения (промышленные и бытовые отходы, строительный грунт или мусор и т.д.). Также этот процесс носит название пертурбации.

К процессу переуплотнения почвогрунтовой толщи приводит, использование при градостроительной деятельности крупногабаритной строительной техники, в результате чего происходит изменение структуры почвы, возникает слоистость и образуются крупнопластинчатые отдельности характерные для слитизированных почвогрунтов. На почвах с сильным переуплотнением, для которых характерны неблагоприятные параметры водно-воздушного режима, развитие растительности практически невозможно или затруднено очень сильно.

Большое количество веществ, нетипичных для данной природной зоны высвобождается в почву, когда под воздействием временного фактора начинается разрушение и разложение строительных отходов, происходит изменение химического состава почвы и возникает вероятность угнетения уже существующих растительных форм.

Также одним из процессов антропогенного воздействия на городскую почву также является, и процесс экранирования (запечатывание почвы) дневной поверхности. Дорожные покрытия искусственного происхождения служат своеобразным защитным экраном почвенной толщи от загрязняющих веществ поступающих вместе с атмосферными осадками, но при этом происходит изменение водно-воздушного режима экранированной почвы, трансформация верхнего плодородного слоя урбозема (срез верхнего слоя почвы с последующей его деформацией).

Процесс поступления в почвенную толщу загрязняющих веществ в городе является одним из основных процессов антропогенного воздействия на почву и может привести к снижению и потере её экологических функций, что в итоге может привести к деградации всей городской экосистемы.

На территории города загрязнение почвогрунтовой толщи приводит к снижению технологических свойств, питательной и санитарно-гигиенической ценности, к понижению качества их как материалов для строительной деятельности.

К загрязнителям городского почвенного покрова относятся: тяжелые металлы; пестициды; радиоактивные элементы, канцерогенные углеводороды, биозагрязнители (патогенные организмы); микотоксины.

Серьезную опасность для животных организмов (в том числе и для человека) представляет процесс загрязнения элементами относящиеся к группе тяжёлых металлов. Для тяжелых металлов свойственно аккумулироваться в живом организме и угнетать его основные функции своим токсичным воздействием.

Радиоактивное загрязнение почвы города, в основном происходит в результате аварийных ситуаций или производственного процесса на промышленном комплексе, а также при попадании радиоактивных отходов в окружающую среду города. Высокий уровень опасности радиоактивного загрязнения урбоземов заключается в том, что радиоактивные элементы легко проникают в живой организм и встраиваются в пищевую цепочку.

Процесс поступления в почву канцерогенных углеводородов, представляет собой аккумуляцию веществ загрязнителей в почве, которые образуются в процессе сжигания нефтепродуктов, угля, битумов, газа. Основными источниками на территории города являются автотранспорт, промышленности и коммунальные объекты (ТЭЦ, котельные).

Загрязнение городской почвы пестицидами, представляет собой поступление в почвенную толщу веществ, применяемые для уничтожения вредоносных организмов и по негативному воздействию на живой организм приближаются к веществам относящиеся к группе тяжелых металлов.

Биологическое загрязнение почвы городского поселения, представляет собой часть органического загрязнения, которая обусловлена распространением инфекционных возбудителей и инвазионных болезней, насекомых и клещей. Процесс загрязнения почвы микотоксинами, представляет собой загрязнение токсичными веществами органического происхождения, которые выделяются некоторыми грибами.

Урбанизация оказывает большое антропогенное воздействие на почвенный покров города, как процесс роста городской территории. Также воздействие происходит и на все факторы почвообразовательного процесса. Характер и интенсивность воздействия на почву непосредственно определяется функциональным использованием городской территории.

В результате под воздействием антропогенных процессов развития городской инфраструктуры происходит изменение физико-химического состояния городской почвы, экологические функции городской почвы прекращают свое благотворное влияние на окружающую среду и развиваются процессы деградации почвенного покрова.

1. Синцов, А.В. Современные проблемы городских почв [Текст] / А.В. Синцов, А.Н. Бармин // Южно-Российский вестник геологии, географии и глобальной энергии. - 2007. - №2. - С. 26-29.
2. Синцов, А.В. Загрязнение городских почв на примере г. Астрахани [Текст] / А.В. Синцов, А.Н. Бармин // Наука. Образование. Молодёжь.: Материалы V Всероссийской научной конф. молодых учёных. – Майкоп: изд-во АГУ, 2008. – С. 229-232.
3. Синцов, А.В. Антропогенное и техногенное изменение почвенного покрова г. Астрахани [Текст] / А.В. Синцов, А.Н. Бармин // Экология и безопасность жизнедеятельности промышленно-транспортных комплексов: ЕЛРПТ 2009 – Тольятти: ТГУ, 2009. – Т.2. – С. 58 - 63.
4. Синцов, А.В. Почвенный покров урбанизированных территорий [Текст]: монография / А.В. Синцов, А.Н. Бармин, Г.У. Адымова. - Астрахань: Изд-во «АЦТ», 2010. -164 с.
5. Синцов, А.В. Современная динамика почвенного покрова урбанизированных территорий [Текст] / А.В. Синцов, А.Н. Бармин // Экологические проблемы природных и урбанизированных территорий: Материалы III Международной научно-практической конференции – Астрахань: Издательский дом «Астраханский университет», 2010. - Вып.3. – С. 208-211.

Митрофанов Н.М.¹, Митрофанова Т.Ю.²

Теория развития центр-периферийной экономической географии.

Опыт России и горных республик Средней Азии

¹ФГБОУ ВПО «Российский государственный педагогический университет им А.И. Герцена

²ФГБОУ ВПО «Санкт-Петербургский государственный университет
промышленных технологий и дизайна»

(Россия, Санкт-Петербург)

doi: 10.18411/trnio-09-2024-152

Аннотация

В статье анализируется современная политическая география с точки зрения центр-периферийного пространства. Выявлено, что несмотря на то, что за последние десятилетия значительно сократились масштабы бедности и экономической отсталости по всему миру, разные регионы нашей планеты продолжают отчетливо подразделяться на страны экономического ядра, периферию и полупериферию, к которой относится и современная Россия. Автором исследовано, что страны «периферии» отличают такие выраженные признаки, как: отсутствие собственного научно-технологического ядра, тотальная зависимость национальной экономики от зарубежных инвестиций и транснациональных корпораций. В силу особенностей исторического развития России, в частности (независимости внешнеполитического курса страны от стран «ядра», наличия мощной собственной оборонной промышленности, контроля со стороны России над собственными природными ресурсами), Россия является классическим представителем полупериферийной страны. В результате исследования получено, что «ядровые», «периферийные» и «полупериферийные» территории выделяются и на уровне отдельных государств. Столица России Москва с образующей с ней

столичной агломерацией играет роль ярко выраженной «ядровой» территории, прочие крупнейшие промышленные центры страны и города-миллионники - полупериферию, большая же часть страны представляет из себя периферийную территорию. Кыргызстан и Таджикистан являются классическими периферийными государствами для полупериферийной же в свою очередь России. Эти республики находятся в значительной экономической зависимости от России, которая служит для горных республик важнейшим торговым партнером и инвестором, денежные переводы кыргызстанских трудовых мигрантов составляют до 1/3 ВВП страны. Россия является важнейшим внешнеполитическим союзником Кыргызстана, обе страны входят в такие важные международные организации, как: ОДКБ, ЕврАзЭС, ШОС, СНГ.

Ключевые слова: Россия, Кыргызстан, центр-периферия, полупериферия, экономическая система, мировая экономика, иностранный капитал, ядро мирового хозяйства, колонии, страны переселенческого капитализма, экспансия, модернизация, ускоренное развитие, патент, лицензия.

Abstract

The article analyzes contemporary political geography in terms of center-periphery space. It is revealed that despite the fact that in the last decade the scale of poverty and economic backwardness around the world has been significantly reduced, different regions of our planet continue to be clearly subdivided into countries of the economic core, periphery and semi-periphery, which includes modern Russia. The author studied that the countries of the «periphery» are characterized by such pronounced features as: the lack of their own scientific and technological core, total dependence of the national economy on foreign investment and transnational corporations. Due to the peculiarities of Russia's historical development, in particular (the independence of the country's foreign policy course from the countries of the «core», the presence of its own powerful defense industry, the control of Russia over its own natural resources), Russia is a classic representative of a semi-peripheral country. As a result of the study it was obtained that «core», «peripheral» and «semi-peripheral» territories are also distinguished at the level of individual states. Russia's capital Moscow with its metropolitan agglomeration plays the role of a pronounced «core» territory, other major industrial centers of the country and cities with millions of people - semi-periphery, while most of the country is a peripheral territory. Kyrgyzstan is a classic state for semi-peripheral Russia. Kyrgyzstan and Tajikistan are classic peripheral states for semi-peripheral Russia. These republics are economically dependent on Russia, which is the most important trade partner and investor for the mountainous republics; remittances from Kyrgyz labor migrants account for up to 1/3 of the country's GDP. Russia is the most important foreign policy ally of Kyrgyzstan, both countries are members of such important international organizations as CSTO, EurAsEC, SCO and CIS.

Keywords: Russia, Kyrgyzstan, center-periphery, semi-periphery, economic system, world economy, foreign capital, core of the world economy, colonies, countries of migrant capitalism, expansion, modernization, accelerated development, patent, license.

Проблема взаимоотношения центра и периферии в условиях рыночной экономики имеет ярко выраженное воплощение в пространстве. Проблематика исторического развития различных стран не может быть сведена только к пониманию того, что развиваются определённые способы производства, с развитием производительных сил им становится тесно в рамках производственных отношений, происходит социально-экономическая революция, переход к другому способу производства. Эта концепция, объясняя главные, внутренние источники развития, не принимает во внимание внешние отношения между разными экономическими системами, которые также играют очень большую роль. Во второй половине 20 века в экономико-географической науке появилась методология т.н. «межсистемного анализа». Теоретики межсистемного анализа в значительной степени отталкивались от методологии Маркса, но, в то же время, вносили новое понимание в теоретическую систему экономического развития. Основные положения школы межсистемного анализа заключались в следующем: социально-экономическое развитие стран и их населения определяется их положением в

«мировой системе», а не только внутренними противоречиями, связанными с эволюцией способов производства и с переходом от одного способа производства к другому. Специфика отношений внутри мировой системы (мир-система) определяется тем, что в такой «мир-системе» выделяется ядро, страна, или группа ведущих стран и это ядро занимает господствующее положение в «мир-системе» по отношению к остальным странам, которые образуют периферию и полупериферию. Развитие как стран-центров, так и стран-периферий нельзя объяснить, не принимая во внимание специфику взаимодействия между собой. С исторической точки зрения, несколько раз происходила смена господствующего ядра. Например, в период древней истории, мирового центра не существовало вовсе, существовали регионы мира со своими центрами, практически не контактировавшие между собой. Например, в Европейском регионе длительное время доминирующим центром была Римская империя, в других районах земного шара можно выделить другие экономические центры и центры силы. Но, поскольку историческая наука концентрировалась прежде всего на европейском развитии, в Европе можно четко выделить периоды, когда роль экономического центра играли разные государства. Изначально, главным экономическим центром западного мира были города-государства Италии (Генуя, Венеция), затем, на непродолжительное время эта роль перешла к Испании. Роль Испании, которая основывалась на колониальных захватах и притоке золота и серебра из Американских колоний на фоне стагнации в развитии собственных производств, быстро сошла на нет. После доминирования Испании роль Европейского ядра перешла к Нидерландам. Нидерланды, в отличие от Испании не имели крупных колоний и опирались на развитую мануфактурно-ремесленную промышленность и торговлю. Доминирование Голландии приходится на 17-18 века, после чего в стране начался постепенный упадок, связанный с переходом от преобладания промышленности к преобладанию торговли и финансовых операций. Такое смещение интересов голландского господствующего класса привело к ослаблению позиций Голландии, спаду в промышленности страны. На этом фоне, в экономические и политические лидеры с середины 18 века начинает выходить Великобритания. Начавшийся в последней трети 18 века промышленный переворот окончательно превращает Великобританию не только в Европейский экономический центр, но и в главный центр всей мировой экономики. [1] Благодаря накопленному экономическому богатству, Великобритания захватывает крупнейшие в мире колониальные владения и начинает диктовать свою волю почти всему остальному миру, в том числе и мировой периферии, которая даже не находилась под её прямым колониальным контролем. Например, Великобритания вела в Китае т.н. «опиумные войны», которые проводились в стране за право свободного ввоза опиума на территорию Китая. Промышленное доминирование Великобритании было главным фактором доминирования Великобритании в мировой экономике и политике. Гегемония Великобритании в мире продолжалась достаточно долго, но со временем начала оспариваться другими мировыми державами и на рубеже 19-20 века роль мирового лидера постепенно перешла к Соединённым штатам. В результате 2 мировых войн, роль мирового экономического центра в мировой системе окончательно перешла к США. В более широком смысле, не только США, а группа стран-экономических лидеров в Европе, Япония, Южная Корея, Канада и Австралия образуют ядро современного мирового хозяйства. Тем не менее, внеконкурентно лидирующие позиции в этом мире занимают Соединённые Штаты Америки, которые сменили Великобританию с этой роли.

Доминирующие позиции ядра мирового хозяйства позволяют ему извлекать выгоды из этого положения и тем, или иным способом эксплуатировать периферию. Этот процесс, с одной стороны, замедляет развитие периферии, с другой - может служить побудительным мотивом для развития периферии. Результат этого влияния в наибольшей степени зависит именно от внутренних процессов в периферийных странах. Одни страны-периферии от взаимодействий с ядром мирового хозяйства могут извлекать определённые выгоды, несмотря на своё относительно подчиненное положение, другие - несут существенные потери от того, что находятся в таком подчинённом положении. Объяснение развития процессов периферии

мирового хозяйства в рамках межсистемного анализа предпринималось многими теоретиками межсистемного анализа, например, Валлерстайном.

Специальную концепцию, объясняющую взаимодействие ядра и периферии мирового хозяйства выдвинули Латиноамериканские экономисты. Они создали концепцию т.н. «зависимого периферийного капитализма». Эта концепция позволяет анализировать процессы капиталистического развития не только в периферийных странах, но и в странах полупериферии. В понимании теоретиков межсистемного анализа, периферия от полупериферии отличается тем, что в странах периферии, как правило, нет значимых серьезных внутренних источников развития. В силу этого, капиталистическое развитие в этих странах индуцируется иностранным капиталом. И этот иностранный капитал захватывает доминирующие позиции в экономике, оказывает решающее влияние на политические системы в этих странах и тем или иным способом контролирует важнейшие природные ресурсы в странах периферии. В то же время, в странах полупериферии не все эти признаки обязательно соблюдаются. Страны полупериферии могут характеризоваться значительно экономической зависимостью, в то же время, могут сохранять значительную военно-политическую составляющую, или, например, сохранять контроль над собственными природными ресурсами, что обеспечивает этим странам некоторую степень независимости от ядра мирового хозяйства. Достаточно ярким примером полупериферийной страны, в частности, выступает Россия. Россия находится в значительной экономической зависимости от стран ядра, Китая и Индии, в то же время сохраняет военно-политическую самостоятельность и контроль над собственными природными ресурсами. Положение России как полупериферийной страны во многом определяется особенностями её исторического экономического развития. Попадание государства в число периферийных страны, как правило, определяется экономическими и политическими интересами стран ядра и их территориальной экономической экспансией. Так, Китай в 19 веке в периферию превратила заинтересованность европейских держав в контроле над громадным китайским внутренним рынком. Страны Центральной и Южной Америки стали периферией мирового хозяйства благодаря заинтересованности наиболее передовых Европейских стран в прямом колониальном контроле над территории Американского континента с целью использования их природных (минеральных, земельных, рыболовных и прочих) ресурсов. В силу географических и исторических обстоятельств, Россия не была особенно привлекательным объектом для ведущих Европейских государств. Современные Центральноазиатские республики Таджикистан и Кыргызстан представляют из себя классический пример периферийных стран по всем основным признакам. Эти страны не только не имеют собственного экономического и технологического ядра, но и не имеют сколь-нибудь значимых наукоёмких производств, предприятий машиностроения, принадлежащих иностранному капиталу. Экономике этих стран характеризуются резкой территориальной дифференциацией между столичными регионами и периферией, классической «колониальной» структурой экспорта, который представлен почти исключительно полезными ископаемыми и сельскохозяйственным сырьём. Современные Кыргызстан и Таджикистан в настоящее время служат периферией не только для т.н. «стран ядра», но и для России, полупериферийной страны в современной мировой экономике. Кыргызстан и Таджикистан находятся в значительной экономической зависимости от России, которая служит для горной республики важнейшим торговым партнером и инвестором, денежные переводы кыргызстанских трудовых мигрантов составляют до 1/3 ВВП страны. Россия является важнейшим внешнеполитическим союзником Кыргызстана, обе страны входят в такие важные международные организации, как: ОДКБ, ЕврАзЭС, ШОС, СНГ.

Например, через Россию не пролегли торговые пути в Индию, или Китай, территория России до 20 века не характеризовалась наличием таких природных богатств, которые выступали бы детальным объектом для экспансии Европейских держав (в 15-19 веках, до открытия в России огромных месторождений угля, нефти, газа, золота). Страны и политические союзы, пытавшиеся проводить экспансионную политику в отношении России (Тевтонский орден, Речь Посполитая) не входили в то время в ядро мирового хозяйства. По этой причине,

Россия смогла сохранить свою самостоятельность, в 19 веке Россия играла относительно самостоятельную роль в Европейской и мировой политике, выступая то как союзник Европейских держав в борьбе с Османской империей, то Европейские державы объединялись с Османской империей против внешней политики Российской империи. Тем не менее, все эти процессы проходили в приграничной зоне. После возникновения Централизованного Московского государства, крупномасштабных глубоких вторжений в пределы России было 2: вторжение Польских войск во время «Смуты» в начале 17 века и вторжение Наполеона в начале 19 века. Тем не менее, в ходе вторжения, Наполеон не преследовал интересов экспансии, представляемой им страны «ядра» на периферию. Задача Наполеона в тот период была более скромной - выбрать из игры союзника Великобритании, которым была в то время Россия. Такая историческая особенность позволила укрепиться России как достаточно самостоятельному государству и в стране по этой причине происходило внутреннее развитие капитализма, вне зависимости от экспансии иностранного капитала. Резкая экспансия иностранного капитала в конце 19 - начале 20 века, произошла уже в тот период, когда в России была в значительной степени сформирована собственная капиталистическая и промышленная база. Перед Первой мировой войной иностранный капитал занимал очень сильные позиции на российском рынке и занимал более 50% всех наукоемких производств в стране. Тем не менее, в Российской империи имелось собственное экономическое ядро, достаточно сильное централизованное государство, государственная (в первую очередь, оборонная). Россия выступала для Европейских держав не как колония, а как младший, но все же, партнёр. Именно такое полупериферийное положение России позволило в последствии большевистскому правительству занять самостоятельную политическую позицию и обеспечить экономическую независимость страны. Хотя, в начальном периоде индустриальной модернизации СССР широко пользовался привлечением иностранной научно-технической помощи, это позволило ему создать самостоятельное научно-техническое ядро и приобрести довольно высокую степень независимости. [2] Фактически, советская Россия после второй Мировой войны заняла позицию второго центра силы. Тем не менее, в итоге, советская экономика эту роль не вынесла. Слишком большие силы противостояли советскому блоку, слишком большие затраты были понесены Советской Россией на поддержание этого статуса. Это была одна из важнейших причин, которая расшатывала советскую систему и подрывала её экономический потенциал. И в настоящее время, Россия сохраняет полупериферийное положение, не превращается в периферию мирового хозяйства. [3] Концепция зависимого периферийного развития, зависимого периферийного капитализма объясняет положение мировых стран, которые оказались в статусе периферии. Это страны, в которых капитализм не имел, или почти не имел значительных внутренних источников развития. Фактически, все бывшие колониальные страны ни у империи Инков, ни у империи Ацтеков, ни в городах - государствах Майя не было источников развития капитализма. Точно также, не было предпосылок для развития капитализма и у Североамериканских индейцев, до 19 века не было предпосылок развития капитализма в Китае и Индии. Возможно, эти предпосылки в этих странах могли бы сложиться через какое-то время. Но, история не знает сослагательного наклонения, к моменту колониальных захватов, собственного (внутреннего капитализма) в этих странах не было. По-другому сложилась ситуация в Японии. Там, к середине 19 века сложились определённые предпосылки для развития капиталистических отношений. Без этих предпосылок реставрация Мейдзи не принесла бы успеха. Тот факт, что западные страны применили силу для того, чтобы «открыть» Японские острова, лишь подтолкнул к преобразованиям в Японии, но не создал в ней капитализма. В то же время, в странах «периферии» капитализм создавался «извне». Причём, такой капитализм мог создаваться двумя путями: путем создания «анклавов» иностранного капитала на территории страны, либо путём возникновения ситуация т.н. «переселенческого капитализма». К странам переселенческого капитализма относятся такие государства, как: Австралия, Канада, Новая Зеландия, США, отчасти - страны Южной и Центральной Америки и Израиль. Переселенческий капитализм – это капитализм, который возникал на базе переселения европейских колонистов на территории этих стран.

Переселенческий капитализм, в отличие от европейского капитализма, развивался в сравнительно свободных условиях, без наличия феодальных пережитков, которые нужно было преодолевать для инклюзивного развития территории и которые тормозили экономическое развитие территории в целом. Капитализм в этих странах развивался с т.н. «чистого листа» и это обусловило их ускоренное экономическое развитие, позволило США занять лидирующие в мире экономические и политические позиции. Однако, эксплантация капитализма в бывших испанских колониях оказалась далеко не такой успешной. Во-первых, эти страны лишь частично были странами переселенческого капитализма, поскольку в этих странах возникал довольно странный, смешанный уклад, при котором переплетались испанские экономические порядки и традиционная экономика индейских племён, которые постепенно интегрировались между собой. При этом, в самой Испании, которая привносила капиталистические отношения в свои заморские владения, в колониальные времена экономика характеризовалась наличием большого количества феодальных пережитков. В то же время, североамериканская Британская колония, ставшая США освободились от остатков колониальных пережитков через войну за независимость. Война за независимость в США фактически была гражданской войной между колонистами и переселенцами, которые стремились сохранить лояльность британской короне. Вторая гражданская война в США произошла между Севером и Югом, которая во многом была борьбой за право американского капитала занять доминирующие позиции на юге. Кроме того, борьба против рабовладения была борьбой широких масс американских фермеров, для которых подневольный рабский труд выступал в качестве сильного конкурента. Именно поэтому, движение сторонников отмены рабства получило поддержку среди правящего класса и значительной доли населения и на севере и на юге. После гражданской войны, США обеспечили себе возможность свободного развития и в конечном итоге, заняли место ядра мирового хозяйства. Первая мировая война позволила США вытеснить Великобританию с места «ядра» мировой системы и вторая мировая война окончательно позволила им занять эту позицию. Страны периферии создают у себя «анклавы» развитого капитализма в первую очередь с целью эксплуатации природных ресурсов. Как правило, старейшими отраслями экономики стран периферии становится добывающая промышленность и плантационное хозяйство. Среди сфер обслуживания в странах периферии в первую очередь начинает развиваться торговля и банковская деятельность, направленная на обслуживание горнодобывающей промышленности и плантационного хозяйства. Эти анклавы очень слабо связаны с остальной экономической системой. [4] Фактически, эти анклавы связаны таким образом, что они обеспечивают добычу природных ресурсов, иногда - первичную переработку и их вывоз на экспорт. В остальную экономическую инфраструктуру эти страны встроены очень слабо, достаточно слабо взаимодействуют не только с мировой, но и со своей национальной экономикой. Тем не менее, страны «ядра» все же содействуют развитию и модернизации периферийных стран, увеличивая торговый товарооборот со странами периферии, способствуют развитию национального капитализма. После запуска процесса роста товарооборота в странах периферии, в этих странах ускоряется развитие торговли, транспортной инфраструктуры, начинают возникать производства, которые снабжают развитые капиталистические анклавы разнообразной продукцией, в странах периферии начинает развиваться национальный капитализм. [5] Стоит отметить, что некоторыми историками и экономистами Средняя Азия, в частности, территория современного Таджикистана и Кыргызстана рассматривалась как классическая периферийная территория внутреннего колониализма. Это утверждение лишь отчасти справедливо относительно периода развития Центральной Азии в составе Российской империи и абсолютно несправедливо относительно советского периода. Несмотря на то, что страны Средней Азии и в советский период отличались многими чертами периферийных колониальных территорий (высокая доля населения, занятого в сельском хозяйстве, признаки монокультурной специализации в агросекторе региона, более низкий уровень человеческого капитала в Среднеазиатских республиках по сравнению со среднесоюзным), Центральноазиатские республики не развивались в рамках СССР в парадигме колониальных территорий. На территории

современных Кыргызстана и Таджикистана активно происходило создание наукоёмких отраслей машиностроения (особенно, в столицах республик – во Фрунзе (Бишкеке) и в Душанбе). Сами же республики получали намного больше общесоюзных дотаций, чем предоставляли их другим союзным республикам. Москва шла невыгодные для себя дотационные отношения со Среднеазиатскими республиками с целью сглаживания экономических диспропорций в рамках одной страны и для помощи в ускоренном развитии Среднеазиатским республикам.

Новый капиталистический класс начинает ориентироваться на стандарты потребления внутренних развитых анклавов в этих странах. Догоняющее развитие многих периферийных государств базируется на 2-х важнейших факторах: крайне низком уровне оплаты труда; благодаря смещению пропорции между использованием получаемой прибыли на потребление и накопление в пользу потребления. Иначе говоря, некоторые страны периферии со временем, меньше начинают тратить на производство и больше тратить на внутренние нужды. Но, оба эти фактора подрывают источники экономического развития. Низкий уровень оплаты труда обозначает узкий внутренний рынок, маленький внутренний спрос, который не способствует экономической росту. Во-вторых, низкооплачиваемая рабочая сила не создаёт экономических стимулов для совершенствования техники и технологий. Иначе говоря, дешёвый труд не выгодно замещать машинами и механизмами. Именно дорогая рабочая сила создаёт стимулы для замены людей на современную технику. В случае смещения дохода от сбережений на потребление, потенциальный ВВП периферийных стран перестаёт расти прежними темпами. Это - источники отсталости стран «периферийного капитализма». [6] Как уже было сказано выше, подобный сценарий не наблюдался в Центральноазиатских республиках в Советский период. Республики получали очень большие инвестиционные вливания в рамках плановой экономики, в первую очередь, в машиностроение, гидроэнергетику, геологоразведку. Стоимость рабочей силы в республиках была сопоставима с другими территориями СССР. Благодаря плановой экономике, уровень заработанных плат назначался директивно по разным профессиям и слабо зависел от региона проживания человека в рамках одной отрасли.

Одной из концепций преодоления отсталости странами периферии является концепция «отстройки» от мирового хозяйства. Эта концепция заключается в том, что для того, чтобы периферийная страна могла ускоренно развиваться, она должна избавиться от зависимости от иностранного капитала и от того давления, которое оказывает на неё мировой рынок. Мировой рынок может оказывать очень отрицательное влияние на экономическое развитие стран периферии. Например, Россия устраивалась в мировой рынок во второй половине 19 века в первую очередь через экспорт пшеницы и ржи и со временем стала крупнейшим в мире экспортером зерновых. Но, именно такое экономическое положение в значительной мере влияло на сохранение экономической отсталости России. Потому, что это приводило к монокультурной специализации российского сельского хозяйства, что имело негативные последствия на экономику страны в целом. Монокультурная специализация препятствовала применению в российском сельском хозяйстве прогрессивных аграрных технологий. Она толкала на нарушение нормальных севооборотов и приводила к тому, что почти все посевные площади переводились под зерновые. [7] В то же время, в Европе действовала довольно сложная система севооборотов, которая сочеталась с развитием интенсивного животноводства, что позволяло обеспечивать сельхозземли органическими удобрениями. В то же время в России односторонняя ориентация на производство зерновых приводила к тому, что современных севооборотов не возникало, животноводство было развито очень слабо, что приводило к недостатку органических удобрений, что в совокупности вело к истощению почв. Кроме того, использование доходов от продажи зерна за границу соответствовало типичному использованию этих средств для периферийного капитализма. Российские помещики, получавшие доходы от экспорта зерна в среднем лишь на четверть использовали их на развитие хозяйства, остальное использовали для потребления, покупки предметов роскоши. По этой причине, российское сельское хозяйство оставалось в отсталом полуфеодальном положении вплоть до 1917 года. Аналогичная ситуация складывается и в других странах «периферии».

Очень многие колониальные страны имели и имеют монокультурную специализацию. Это могут быть, как правило: производство сельскохозяйственных культур (кофе, какао, пальмовое масло, тростниковый сахар), добыча полезных ископаемых или их первичная обработка, выплавка металлов. Классический пример - нефтедобывающие страны, экономика Замбии и Конго, специализирующаяся на выплавке и экспорте меди. Близкая к монокультурной, сформировалась и сельскохозяйственная специализация на хлопководстве и в республиках Средней Азии – в Кыргызстане и Таджикистане. После перехода экономик этих республик на «рыночные рельсы», производство хлопка в странах резко снизилось. Среднеазиатский хлопок во многих случаях не мог выдерживать конкуренцию с другими поставщиками (египетским, сирийским длинноволокнистым хлопком), в то же время, на фоне быстрого роста численности населения в этих странах, резко возрос спрос на выращивание продовольственных культур, что привело к сокращению сельскохозяйственных площадей под культивацию хлопка и перераспределению земельных участков на нужды зерновых, технических, бобовых и бахчевых культур.

Для того, чтобы страна вырвалась из периферийного положения, должно быть соблюдено несколько условий: 1) в стране должно быть сформировано собственное промышленно-технологическое ядро. Большинство стран периферии такого собственного «технологического ядра» не имело и не имеет. Некоторым странам удалось его создать, тем странам, которые сделали ставку на догоняющую индустриализацию.

Тем не менее, для проведения догоняющей индустриализации тоже нужны благоприятные условия. За счёт внутренних ресурсов провести догоняющую индустриализацию почти невозможно. Примеры России, Китая, Южной Кореи подтверждают этот тезис. В этом смысле, советская Россия оказалась наименее зависимой от мирового рынка, во-первых, в силу жестокого политического противостояния иностранному капиталу, во-вторых, в силу крайне благоприятно сложившихся условий. Именно в тот момент, когда стране нужно было сделать индустриализационный рывок (первая сталинская пятилетка), в мировой экономике развился глубокий кризис (Великая депрессия 1929-1933 годов), что сделало возможность привлечения иностранного капитала для СССР крайне благоприятной. В погоне за реализацией своей продукции, западный капитал готов был на экономические отношения почти с кем угодно почти по любым ценам. В условиях другой экономической конъюнктуры, такого притока оборудования из-за рубежа не было бы. Сочетание таких внешних и внутренних условий позволило СССР осуществить промышленный «рывок», создать внутреннее промышленно-технологическое ядро, при этом страна опиралась на предпосылки полупериферийного положения, которое было до этого, определенный промышленный сектор существовал в стране и до индустриализации 30-х годов. В то же время, в большинстве стран периферии такого промышленного сектора не было, или он сводился к полукустарным предприятиям по переработке сельскохозяйственного сырья. На такой основе догоняющую индустриализацию сделать было почти невозможно. Кроме СССР, догоняющую индустриализацию удалось провести таким странам, как: Южная Корея, Тайвань, Сингапур, Китай, Бразилия, Мексика, ОАЭ и некоторым другим. Во всех этих немногочисленных случаях, можно заметить сочетание благоприятных внешних условий. Иностранный капитал интенсивно инвестировал в экономики Южной Кореи и Тайваня потому, что представители «ядра» мирового хозяйства рассматривали Южную Корею как противовес Северной, а Тайвань - как противовес КНР. Мексика же рассматривалась как «задний двор» США, американские корпорации использовали дешевую рабочую силу соседнего государства для повышения рентабельности своих производств. Создавались т.н. «макиладорас» - производства, дополняющие производства в США, производство комплектующих для американской промышленности. Распространённым является явление, при котором созданное экономическое «ядро» работает не на внутренний рынок, а на внешний спрос. Бразилии удалось совершить промышленный рывок благодаря тому, что страна сумела создать достаточно привлекательные условия для иностранного капитала, кроме того, страна сделала ставку на формирование собственного научно-технологического потенциала. Бразилия - единственная страна в

Латинской Америке, которая имеет собственные современные технологические образцы промышленности. Бразилия производит современное технологическое оборудование, в стране имеется собственная авиационная промышленность, Бразилия производит собственные управляемые ракеты. Ставку на развитие собственного технологического потенциала делают в настоящее время другие страны, которые относятся к новым индустриальным.

Южная Корея наращивает вложения в научно-технические и опытно-конструкторские разработки, Аналогичные вложения наращивают в настоящее время: КНР, страны ЮВА для того, чтобы окончательно избавиться от периферийного и полупериферийного положения. Несмотря на то, что эти страны смогли провести промышленную модернизацию, несмотря на то, что эти страны теперь тоже производят высокотехнологичную продукцию, в научно-технологическом отношении они продолжают зависеть от стран ядра. Та высокотехнологичная продукция, которую они создают, основана не на их собственных разработках, не на собственных технологиях, в отличие от стран ядра или Бразилии. Возможность для стран третьего мира выйти из числа стран периферии одна: создавать собственные научные школы, разрабатывать собственные технологии. Тем не менее, на создание научных школ требуются десятилетия.

Для того, чтобы вырваться из полупериферийного положения, России необходимо наращивать вложения в науку, в опытно-конструкторские разработки, опираться на собственные технологии и создавать собственную высокотехнологичную промышленность, способную ускорять развитие всей экономики в целом. Главной проблемой России является не столько недостаток научных разработок, которые существуют в большом объеме ещё с советских времен, а недостаток спроса на них. Россия в настоящее время является нетто-импортером научных разработок. В случае реализации сценария, при котором страна делает ставки на собственные научные разработки, не взаимодействуя с окружающим миром, собственные технологии зачастую оказываются дороже, сложнее и хуже качеством. В России существовала программа разработки собственных высокоскоростных поездов «Сокол». В итоге, получился образец, обладавший довольно существенными недостатками и невысокой конкурентоспособностью. Железнодорожные компании приняли решение не разрабатывать новый собственный поезд, а купить зарубежный «Сапсан». КНР в 2000-х годах также не могла производить собственные высокоскоростные поезда. КНР не стала напрямую покупать иностранные поезда, но закупила лицензию на их производство и оборудование от компании Siemens. В итоге, власти Китая освоили выпуск поездов по технологии Siemens и стали разрабатывать и производить свои собственные поезда. Аналогичная история произошла и с закупкой советских военных самолётов со стороны Китая. Изначально, Китай закупил несколько самолетов из России, после чего начал создавать сборку из комплектующих на своей территории и занялся предоставлением технологии сборки. В итоге, китайская экономика освоила технологию сборки советских истребителей. Изначально, сборка в Китае обходилась дороже и была хуже качеством, чем в России. Тем не менее, китайская экономика освоила технологию сборки, после чего освоила технологию производства изделий и комплектующих и в настоящее время Китай производит собственные самолеты, аналогичные российским. Похожая история наблюдалась в Южной Корее с автомобильной промышленностью. В 70-х годах в Корее производилась сборка из импортных комплектующих, после локализации производства, корейскими чеболями была приобретена лицензия на производство зарубежных автомобилей, впоследствии по купленной лицензии Южная Корея начала производить собственные автомобили. По такому сценарию в бывших периферийных странах происходит избавление от технологической зависимости от передовых стран. [8]

В отличие от традиционной географической науки, марксистская политико-экономическая география рассматривает географические проблемы как продолжение социально-экономических проблем, а также рассматривает способы решения этих проблем, проблем, связанных с использованием территорий как продолжение экономической политики.

Одной из наиболее важных и актуальных в современной экономической географии является изучение проблем урбанистики. Политика городского развития рассматривается под

углом интересов разных классов и тех возможностей, которые разные классы имеют с точки зрения влияния на такую градообразующую политику. При этом большинство научных исследователей в области урбанистики достаточно скептически смотрят на возможности местного самоуправления жителей. Так, например, Дэвид Харли не отрицает важность местного самоуправления, но считает, что местное самоуправление может сыграть свою роль при определённых условиях и в любом случае, оно будет недостаточно эффективным для противостояния интересам господствующего класса. Местное самоуправление может отстаивать интересы трудящихся, когда не имеется других каналов влияния. В таком случае местное самоуправление остается «последним рубежом обороны» и «муниципальная демократия» выступает необходимым условием для учёта и защиты хотя бы каких-либо интересов населения. В том случае, если имеется возможность использовать демократические механизмы на государственном уровне, то значительно более эффективным будет общественно-политическое влияние через государственную градостроительную политику. В США других значимых способов защиты интересов местного населения, кроме опоры на органы местного самоуправления нет. Активная позиция граждан и их представителей в органах местного самоуправления позволяет решать многие важные общественные, политические и социальные вопросы.

Но, если удаётся отстаивать интересы различными путями, через профсоюзные организации, через политические партии, на общегосударственном уровне, то такое влияние может быть значительно более серьезным и позволяет приводить к более эффективным компромиссам, позволяющим координировать интересы трудящихся и работодателей. Политика Шведского государства в значительной мере включает в себя поощрение кадрового движения и львиная доля жилищного строительства в Швеции осуществляется жилищными кооперативами. Жилищные кооперативы позволяют довольно заметно понизить стоимость жилья для больших кооперативов по сравнению со стоимостью недвижимости у обычной рыночной компании, кроме того, пайщики через жилищные кооперативы могут принимать градостроительные решения, которые отвечают интересам граждан и городской среды. Поэтому, в Швеции оказался невозможным сценарий, подобный ипотечному кризису в США в 2007-2008 годах. [9]

В США произошел сценарий, при котором жилищное строительство оказалось в значительной степени заложником у банковской системы. Устройство городской среды - только один из примеров столкновения интересов на географической почве. В целом, обустройство национальных территорий - это тоже арена борьбы классовых интересов, различных групп капиталистического класса. [10] С одной стороны, возникает зависимость местного населения от инвестиций в экономическое развитие территории. Местное население заинтересовано в том, чтобы на его территорию приходил капитал и инвестировал средства в развитие этих территорий. С другой стороны, характер этого развития очень часто оказывается обременённым значительного рода негативными последствиями, возникает проблема защиты экономики и общества от хищнического использования ресурсов, которое наносит ущерб местному населению. И это - реальная проблема политико-экономической географии, которая развивается в русле марксистского направления. Для внутренних территорий своеобразной проблемой могут выступать взаимоотношения «ядра и периферии». В национальном хозяйстве многих стран выделяется доминирующее ядро, которое в значительной мере стягивает ресурсы с периферии национальных экономик. Отчасти, примером такой проблемы является экономическое взаимоотношение Москвы и остальных субъектов РФ. В Москве сосредоточена финансово-политическая элита страны, в Москве зарегистрированы штаб-квартиры подавляющего большинства крупнейших компаний и почти все крупнейшие банки государства. Благодаря этим факторам, Москва как пылесос стягивает огромное количество финансовых ресурсов со всей страны. По этой причине, Москва получает определённое привилегированное положение на фоне других субъектов РФ. Тем не менее, и на территории Москвы имеется свой центр и своя периферия, огромное имущественное расслоение между разными жителями столицы и большая часть населения города не получает тех колоссальных

сверхдоходов, которые имеет экономическая и политическая элита страны. [11] Большинство жителей столицы живёт на совсем иную среднюю зарплату, чем та, которую показывает официальная статистика. На апрель 2019 года средняя зарплата в России в целом составляла 47,7 тыс. рублей, в Москве - 95,1 тыс. рублей. Однако медианная зарплата в столице намного ниже и более 80% жителей столицы получают месячную зарплату меньше. Медианная зарплата – это показатель, показывающий, что половина населения получает заработанную плату ниже этой суммы, а половина - выше. На апрель 2019 года медианная заработанная плата составляла 66,1 тыс. рублей. Имеется также показатель «модальной» заработной платы. Это та заработанная плата, которую получает самая большая группа населения. Модальная заработанная плата в Российской Федерации в 2019 году составила 23,5 тыс. рублей, в Москве - 37,7 тыс. рублей. Таким образом разрыв между Московским и среднероссийским показателем уже не выглядит таким большим. Средняя зарплата в Москве примерно вдвое больше, чем в среднем по России, а модальная - примерно в полтора раза. Таким образом, с географической точки зрения, и на уровне всей страны, и на уровне отдельных субъектов и городов имеется свой центр и периферия. [12] Контраст между центром и периферией в национальной экономике очень четко замечается в регионах. Причём, имеет место не только контраст между Москвой и остальной страной. При анализе отдельных регионов, можно отметить, что административный центр большинства субъектов тоже как «пылесос» стягивает в себя людские и экономические ресурсы, а более мелкие населённые пункты теряют население и экономическое развитие там останавливается. Практически в любом регионе наблюдается подобная ситуация. По сравнению с Россией, в Западной Европе размещение производительных сил более равномерное, в то же время, в США образуются значительные депрессивные регионы, в которых экономическое развитие практически останавливается и как следствие - происходит массовый отток трудовых и экономических ресурсов. Более равномерный уровень территориального развития пространства во многом, объясняется географическими факторами. В Западной Европе нет такого резкого разрыва между центром и периферией, в европейском регионе исторически сложилось очень много центров экономического развития, кроме того, Западная Европа – территория с одним из самых высоких показателей плотности населения в мире. В современной Европе очень мало районов, которые можно было бы отнести к депрессивным. В то же время, на территориях с более разреженным населением, возникает вопрос альтернативы развития. В Европе условия для приложения капитала на разных территориях близки по своим показателям. Очень большой разницы в инвестиционной привлекательности Генуи, Флоренции, Модены, Антверпена, Вены нет. В России же ситуация во многом, противоположная. Нередко на фоне очень быстрого развития крупнейших мегаполисов (как правило, столиц) в странах третьего мира более низкими темпами идёт развитие остальной территории (во многом за счёт оттока капитала из периферии в столицы). Россия по своему территориальному развитию движется ближе к этой группе стран. При недостатке общего объема инвестиций в экономике, эти инвестиции сосредотачиваются там, где для них созданы наиболее благоприятные условия - в первую очередь, в крупнейших агломерациях. В крупнейших агломерациях, как правило, имеется разнообразная и квалифицированная рабочая сила, развитая транспортная инфраструктура, логистическая инфраструктура и средства связи. В этих городах имеется ёмкий внутренний рынок. Поэтому, в таких локациях выгоднее развивать производство и сервисные отрасли. [13]

В случае размещения предприятия в мелком периферийном городе, предприниматель может столкнуться с нехваткой рабочей силы, в первую очередь - квалифицированной, нехваткой качественной складской инфраструктуры для хранения продукции. Кроме того, периферийная территория может располагаться на большом удалении от основных рынков сбыта и морских портов, что также является дополнительными издержками. В периферийном городе может отсутствовать хорошо развитая банковская система, а также многие другие препятствия для успешного ведения бизнес-деятельности. Другой ситуацией является сценарий, при котором в стране наблюдается бурный экономический рост (под 10% и больше

роста ВВП в год). В таком случае, может образоваться ситуация избытка капитала в крупных городах, нехватки коммерческих площадей, нехватки земельных участков и капитал вынужден был бы искать другие «точки вложения», в том числе и на периферии. Такой процесс происходит стихийным путем, например, в настоящее время многие предприятия ищут возможность строить свой бизнес на некотором, небольшом удалении от Москвы. Компании начинают проникать в города Московской области, в областные центры вокруг Москвы, в Калужскую область. Однако пока интенсивность таких инвестиций остается не очень высокой. Если и не преодолеть, то хотя бы эффективно сгладить проблему неравномерного экономического развития в рамках рыночной экономики можно только за счет ускоренного роста экономики страны в целом. [14] В горных Центральноазиатских республиках – Кыргызстане и Таджикистане во многом, наблюдается типичная для периферийных стран ситуация. Столицы этих республик – Бишкек и Душанбе играют гипертрофированную роль в экономиках этих стран. Кроме того, в вышеназванных странах и вовсе отсутствуют сколь-нибудь экономически значимые и крупные города, кроме столиц, что в ещё большей степени способствует стягиванию огромных демографических, финансовых и коммерческих ресурсов в столицы. В то же время, постсоветское развитие этих республик оказалось одним из наименее успешных среди всех постсоциалистических стран. Развитие Кыргызстана и Таджикистана в условиях невысоких ежегодных темпов экономического роста и острого дефицита капитала, приводит к резкой поляризации крупнейших точек притока инвестиций в этих странах – в столицах и главных районах добычи полезных ископаемых с одной стороны и в стагнирующей, либо деградирующей периферии – с другой стороны. Как следствие, территориальное экономическое неравенство в Кыргызстане и Таджикистане по сравнению с советским периодом развития значительно возросло.

1. Колобов, О.А. Система «Центр – Периферия» в современном политическом процессе [Текст] / О.А. Колобов, В.С. Удалов // Вестник Нижегородского университета. – 2011. – № 2.
2. Гранберг А.Г. (2006). Идеи Августа Лёша в России // *Пространственная экономика*. № 2. С. 5–22. Зубаревич Н.В. (2010). Регионы России: неравенство, кризис, модернизация. М.: Независимый ин-т социальной политики. 141 с.
3. Белкина Т.Д., Щербакова Е.М., Протокалистова Л.В. (2019). Дисбалансы социальных и экономических функций городов и регионов // *Проблемы прогнозирования*. № 6. С. 81–134.
4. Лёш А. (2007). *Пространственная организация хозяйства*. М.: Наука. 359 с.
5. Корякова, Л.Н. Концепция мировой системы. Центр и периферия. Археология раннего железного века Евразии [Текст] / Л.Н. Корякова. – М., 2002.
6. Липин, А.С. Экономические проблемы развивающихся стран [Текст]: лекция по основам экономики / А.С. Липин. – М., 2004.
7. Коротаяев, А.В. Экономическая физика и математическое моделирование взаимодействия центра и периферии мир – системы [Электронный ресурс] / А.В. Коротаяев. – Режим доступа: econorus.org/cprogram.phtml?vid...sid=3&ssid=188
8. Ивантер В.В. (2004). Экономическая политика территорий как противовес «провалам рынка». О книге О.С. Пчелинцева «Региональная экономика в системе устойчивого развития» // *Проблемы прогнозирования*. № 4. С. 102–154.
9. И. Орлов. Финансовый кризис парализовал ипотеку // Газета «КоммерсантЪ» № 166(3742), 13.09.2008.
10. А. Шитов. Американская мечта дала трещину // Российская газета, № 4472, 12.09.2007.
11. Кузнецова О.В. (2016). Москва как объект федеральной региональной политики // *Научные труды: ИПП РАН*. С. 567–698.
12. Белкина Т.Д., Щербакова Е.М., Протокалистова Л.В. (2019). Дисбалансы социальных и экономических функций городов и регионов // *Проблемы прогнозирования*. № 6. С. 102–146.
13. Узяков М.Н. (2002). Опыт анализа и прогнозирования развития регионов России / кол. авт. М.: СОПС. С. 91–121
14. Зубаревич Н.В. (2021). Регионы России: неравенство, кризис, модернизация. М.: Независимый ин-т социальной политики. 138 с.

Мулдагалиева М.К.

**Особенности воздействия ограничивающих факторов
на рекреационную деятельность южных регионов России**

ФГБОУ ВО «Астраханский государственный университет имени В. Н. Татищева»
(Россия, Астрахань)

doi: 10.18411/trnio-09-2024-153

Аннотация

За счет особых природных условий территория современного Юга России в рекреационной системе страны имеет особое значение. Рекреационная деятельность интенсивно развивается на территории южных регионов. В систему рекреационной инфраструктуры внедряются новые современные технологии. При этом значительное количество факторов влияет на развитие и функционирование рекреационной системы Юга России. Эти факторы могут быть как природного, так и антропогенного происхождения.

В данной статье дается описание особенностей воздействия на развитие рекреационной деятельности регионов Юга России ограничивающих факторов.

Ключевые слова: факторы природного происхождения, рекреационная деятельность, внешние факторы, туризм, антропогенный фактор.

Abstract

Due to special natural conditions, the territory of the modern South of Russia has a special significance in the recreational system of the country. Recreational activities are intensively developing in the territory of the southern regions. New modern technologies are being introduced into the recreational infrastructure system. At the same time, a significant number of factors influence the development and functioning of the recreational system of the South of Russia. These factors can be of both natural and anthropogenic origin.

This article describes the features of the impact of limiting factors on the development of recreational activities in the regions of the South of Russia.

Keywords: natural factors, recreational activities, external factors, tourism, anthropogenic factor.

Одной из наиболее предрасположенных для туризма и ведения рекреационной деятельности территорий страны является Юг России, который представляет собой территорию, с интенсивно развивающейся системой рекреационной деятельности. Ежегодно на территорию юга страны прибывает большое количество туристов, с целью оздоровления, отдыха и культурного просвещения.

По количеству субъектов южные территории России являются самыми многочисленными. Территория Юга России включает в себя два федеральных округа: Южный Федеральный округ (Краснодарский край, Ростовская область, Волгоградская область, Астраханская область, Республики Адыгея, Крым и Калмыкия, а также в состав входит город Федерального подчинения Севастополь) и Северокавказский Федеральный округ (Ставропольский край и республики Северная Осетия, Дагестан, Ингушетия, Карачаево-Черкесия, Чеченская и Кабардино-Балкарская). Юг России расположен между Черным и Каспийским морями.

Для Юга России характерен разнородный ландшафт, где свойственно преобладание холмистой и горной местности, а также распространены смешанные леса и степи, а также полупустыни.

Для южных территорий страны в климатическом плане характерны жаркий летний и мягкий зимний периоды, формируя комфортные условия для туризма и рекреации, помимо остальной хозяйственной деятельности [4].

На данный момент широко используются с целью рекреации территории Юга России благодаря особым климатическим условиям, а также наличию разных форм рельефа и гидрологических объектов. Одним из основных экономических потенциалов и направлений развития южных регионов Российской Федерации является туризм и рекреационная деятельность. В целом на территории страны на данный момент наиболее всего развит внутренний туризм широко. На развитии внешнего или международного туризма страны негативно отражается слабая инфраструктура туристских услуг. Также на развитие внутреннего и внешнего (международного) туризма мешает ряд лимитирующих факторов (естественные и антропогенно-техногенные) [4].

На две группы ограничивающие факторы развития туризма и рекреационной деятельности, подразделяются по происхождению, а именно: естественное природное и антропогенное.

К основным факторам естественного происхождения относятся: геологический, географический, биологический, климатический (атмосферный), гидрологический, а также экологический, которые характеризует состояние территории в целом (качество состояние окружающей среды территории).

Часто на территории Юга России опасные природные явления выступают ограничивающим фактором рекреационной деятельности.

Чрезвычайно высокие и низкие температуры, длительные проливные дожди, снегопады, сход лавин и селевых потоков, значительно могут повлиять на развитие рекреационной деятельности в регионе.

За пример можно взять Астраханскую область, на территории которой рекреационная деятельность испытывает влияние лимитирующих факторов природного происхождения. Так для данного региона Юга России где развиты туризм и рекреационная деятельность характерно наличие ряда опасных явлений природного происхождения: экстремальные температуры, сильные ливневые дожди, карстовые, сильные ветра, просадочные явления, пожары, опасные очаговые заболевания, пыльные бури, снегопады и метели.

Основными факторами антропогенного происхождения, которые препятствуют ведению и развитию туризма на Юге страны относятся: технологический, информационный, экономический, социальный, криминогенная или милитаризованная обстановка.

На данный момент криминогенная и милитаризованная обстановки, особенно негативно влияют на развитии туризма и могут полностью прекратить турпоток в рекреационные районы Юга России.

Социально-экономическая обстановка также оказывает сильное лимитирующее воздействие на туризм Юга России, снижая в регионе турпоток и комфорт отдыхающих. Также снижает приток отдыхающих отсутствие или неразвитая сеть объектов социального назначения (медицинские учреждения, музеи, культурно-развлекательные центры, организации общественного питания, зоны рекреации).

На развитии регионального туризма значительно также сказывается технологическое состояние региона и в случае низкого уровня уменьшается турпоток и на низком уровне находится комфорт отдыхающих.

В регионе данный фактор связан с состоянием инфраструктуры туризма: состояние транспортной системы (комфортного), состояние дорожной сети, состояния коммунальной сети (качественные и количественные показатели), уровень техобеспечения системы здравоохранения, состояние и качество системы связи (телефония и интернет) и т.д. Так наличие слаборазвитой транспортной системы затрудняет доступ отдыхающих к объектам рекреации, а также затрудняет доступ технических средств специального назначения при спасательных операциях. Увеличиваются материальные затраты на действия.

Наиболее лимитирующими факторами развития туризма на территории Юга России выступают криминогенная и милитаризованная обстановка. Особенно сказывается данный фактор на оттоке рекреантов из мест отдыха и ведения рекреационной деятельности. На территориях где отмечается высокий уровень криминогенной обстановки и присутствуют зоны

ведения боевых действий возникает большая опасность для отдыхающих, за счет увеличивающегося уровня риска получения травм разной степени тяжести и велика вероятность летального исхода.

Наиболее милитаризованная обстановка на данный момент сосредоточена в Центрально-черноземном туристском районе Юга России, а именно в областях: Брянская, Курская, Белгородская, Воронежская, Ростовская области, а также республика Крым. Авиасвязь прекращена с городами: Анапа, Белгород, Брянск, Воронеж, Геленджик, Краснодар, Курск, Липецк, Симферополь, Элиста [4].

Наличие данных факторов значительно снизили уровень турпотока в южные регионы и города. Для решения данной проблемы, необходим комплексный подход по снижению влияния лимитирующих факторов, на разные участки рекреационной системы, а также ведения мониторинга проявления и прогноза по предотвращению негативного влияния лимитирующих факторов на туризм в целом для улучшения ситуации по развитию туризма Юга России [4].

1. Ализаде Т. Некоторые особенности проявления лимитирующих факторов туризма на территории Астраханской области /Т. Ализаде, М.В. Савин, А.В. Синцов/ в сборнике: Географические науки и образование. материалы X Всероссийской научно-практической конференции. 2017. С. 145-147.
2. Махамбетов, А. Е. Проблема загрязнения почвенного покрова Астраханской области промышленно-бытовыми отходами [Текст] /А. Е. Махамбетов, А.В. Синцов// Экология России: на пути к инновациям [Текст]: межвузовский сборник научных трудов / сост. Т.В. Дымова. - Астрахань: Издатель: Сорокин Роман Васильевич, 2016. – Вып. 14. – С. 94-98.
3. Евдокимова Е. Д. Оценка загрязнения атмосферного воздуха урбанизированных территорий юга России [Текст] // Евдокимова Е. Д., Черкашин Р. В., Морозова Л. А., Синцов А. В. Геология, география и глобальная энергия. 2019. №3 (74). С. 97-104.
4. Клачкова И. В. Лимитирующие факторы развития рекреационной деятельности на территории Юга России [Текст] // Клачкова И. В./ Материалы III Международной научно-практической конференции «Естественные науки: актуальные вопросы и социальные вызовы». Составители: Н.С. Шуваев, Е.А. Колчин. 2020. Издательство: Издательский дом «Астраханский университет», С. 224-226.

Перхун А.К.

**Особенности воздействия атмосферных явлений
на туризм и рекреационную деятельность в южных регионах России**

*ФГБОУ ВО «Астраханский государственный университет имени В. Н. Татищева»
(Россия, Астрахань)*

doi: 10.18411/trnio-09-2024-154

Аннотация

Сильное ограничивающее влияние на туризм и рекреационную деятельность могут оказывать опасные природные явления. Южные регионы России, которые имеют развитую систему рекреационной деятельности часто испытывают воздействие явлений природного происхождения, в том числе и атмосферных явлений.

В статье даётся описание особенностей влияния атмосферных явлений на развитие туризма и рекреационной деятельности на территории Юга России.

Ключевые слова: лимитирующее воздействие, атмосферные явления, рекреационная деятельность, Туризм, Юг России.

Abstract

Hazardous natural phenomena can have a significant limiting effect on recreational activities. The southern regions of Russia, as zones with a developed system of recreational activities, may be influenced by natural phenomena, including atmospheric phenomena.

The paper describes the influence of atmospheric phenomena on the development of tourism in the South of Russia.

Keywords: tourism, South of Russia, recreational activity, limiting impact.

Большое количество природных явлений существует на планете и некоторые из них несут большую угрозу для людей, нанося большой материальный ущерб.

По объемам негативного воздействия к наиболее опасным относятся вулканические извержения, землетрясения, наводнения, ураганы. Развитие явлений природного происхождения может происходить как независимо, так и в сопровождение с другим процессом, т.е. один процесс может содействовать развитию другого процесса или нескольких явлений. может вызвать стихийное бедствие, которое может повлечь за собой другое. Развитие негативных процессов провоцируют также человек и его деятельность, которые воздействуют на окружающую среду и зачастую приводят к последствиям катастрофического масштаба.

Атмосферные явления относятся к опасным природным явлениям, которые оказывают ограничивающее воздействие на развитие туризма.

Опасные явления погоды на равнинах юга России возникают при преобладающей роли циркуляции воздушных масс, барических систем, отдельных фронтов. Однако необходимо отметить благоприятствующее значение рельефа территории, создающего характерные «коридорные» условия (Кумо-Манычский ветровой коридор) для проникновения разнородных воздушных масс.

Запад и юго-восток территории охватывает первая область (с пониженной частотой опасных явлений погоды).

Возвышенным и в достаточной мере расчлененным рельефом характеризуется в физико-географическом отношении.

В пределах юго-восточной окраины Воронежской антиклизы Русской платформы на севере области, расположены Калачская возвышенность, Донская гряда и Донецко-Донская равнина.

Данная область включает три района: Вешенско-Яшкульский; Веселовско-Арзгирский; Комсомольский.

Преобладающее значение имеют гололедно-изморозевые явления (53 %), что, очевидно, в связи с большой расчлененностью рельефа.

В центре территории расположена вторая область (со средней частотой опасных явлений погоды).

Низменным, скорее вогнутым рельефом характеризуется в физико-географическом отношении.

В пределах данной области расположены южная окраина Окско-Донской равнины, Нижнедонская и Манычская низменности и равнины Низкого Заволжья. Область включает два района: Палласовско-Пролетарский; Зимовниковский [2].

Преобладающее значение имеют гололедно-изморозевые явления (43 %) и метели (32 %), что, очевидно, в связи вогнутой формой рельефа.

Третья область (с повышенной частотой опасных явлений погоды) расположена между первой и второй областями. В физико-географическом отношении характеризуется разнообразными формами рельефа.

Она включает южную часть Приволжской возвышенности, СевероПриазовскую эрозионно-аккумулятивную наклонную равнину с Грушевским, Родионово-Несветайским и Новочеркасским плато, Азово-Кубанскую низменность, с Доно-Егорлыкской аккумулятивной равниной, являющейся северным геоморфологическим районом Азово-Кубанской низменности, Западную часть обширной Прикаспийской низменности, Терско-Кумскую низменность с Прикумской полупустынной равниной (Ногайская степь) и Терско-Кумским песчаным массивом.

Преобладающее значение имеют гололедно-изморозевые явления (45 %), сильные ветры (27 %), метели (25 %), что, очевидно, в связи разнородностью форм рельефа [2].

Еще одним из лимитирующих явления являются пыльные или песчаные бури - это огромные массы мелкой пыли и песка поднимаются сильным ветром в воздух, резко ухудшая видимость.

Астраханская область может стать примером проявления сильных пыльных бурь и сильных ветров. На территории региона в весенние месяцы отмечается наибольшая повторяемость сильных ветров со скоростью порывов от 15 м/с и более.

Загрязненность воздуха при пыльных бурях в приземном слое негативно влияет на условия жизни населения, ограничивая деятельность транспортной системы.

На территории Астраханской области в переходные сезоны года и особенно в зимнее время фиксируются циклонные процессы на арктическом фронте, которые обладают большими скоростями. Проходя большое расстояние, они усиливаются северо-западными ветрами с порывами до 20 м/с.

Длительность ветров ураганного характера при скорости 30 м/с и более значительно меньше длительности штормового ветра и обычно исчисляется часами, но опасности, вызванные такими ветрами, возрастают в разы.

На территории региона в последнее время участились ураганные ветра, сопровождающиеся пыльными бурями. Большой материальный ущерб наносят такие явления атмосферного происхождения инфраструктуре региона, в том числе рекреационной деятельности. Так в 1998 году сильный ветер в весенний и летний периоды нанесли большой материальный ущерб, зафиксированы случаи травм и гибели людей.

Пыльная буря как опасное природное явление для Юга России является лимитирующим фактором в развитии рекреационной деятельности и туризма в целом. Данное явление встречается во всех рекреационных районах южной части страны [4].

Практически невозможно предотвратить угрозу пыльных бурь и ущерб от их воздействия. Однако проведение комплекса мероприятий, направленных на создание защитных лесных полос, могло бы позволить в определенной мере уменьшить неблагоприятное воздействие этого стихийного явления на качество жизни людей, хозяйственную деятельность, а также снизить потери плодородного слоя почв.

Значительное влияние оказывают сильные ветра ураганного характера на окружающую среду и наносят большой ущерб инфраструктуре. На Юге России отмечается частое проявление сильных ветров.

От действия данных явлений фиксируется большое количество пострадавших и значительные материальные потери. Значительное воздействие оказывается сильными ветрами и на инфраструктуру туризма.

1. Акимов В.А. Природные и техногенные чрезвычайные ситуации: опасности, угрозы, риски. - М.: ЗАО ФИД «Деловой экспресс», 2001. - 386 с.
2. Алиев А.Е. Мониторинг и прогнозирование чрезвычайных ситуаций. 2009. - С. 113 - 156.
3. Банников А.А. Результаты ежегодного обследования наиболее опасных участков вдоль пути следования ледово-каменной массы вдоль обвала ледника Колка в 2002 году // Селевые потоки: катастрофы, риск, прогноз, защита. Труды Международной конференции. Пятигорск, Россия, 22 - 29 сентября 2008. - С. 323 - 326.
4. Самойленко А.А. География туризма: учебное пособие. / А.А. Самойленко. - Ростов-на-Дону: Феникс. 2006. - 368 с.
5. Евдокимова Е.Д. Оценка загрязнения атмосферного воздуха урбанизированных территорий Юга России / Евдокимова Е.Д., Черкашин Р.В., Морозова Л.А., Синцов А. В. // Геология, география и глобальная энергия. 2019. № 3 (74). С. 97-104.
6. Некоторые особенности проявления лимитирующих факторов туризма на территории Астраханской области /Ализаде Т., Савин М.В., Синцов А.В.// В сборнике: Географические науки и образование. материалы X Всероссийской научно-практической конференции. 2017. С. 145-147.

Старцева А.В.
**Особенности восстановления экофункционирования городской почвы
на примере г. Астрахани**

*ФГБОУ ВО «Астраханский государственный университет имени В. Н. Татищев»
(Россия, Астрахань)*

doi: 10.18411/trnio-09-2024-155

Аннотация

При большой интенсивности воздействие антропогенного происхождения ведет к снижению качественных и количественных показателей состояния почвы. На территории городов отмечается большая интенсивность антропогенного воздействия на почву. Присутствие большого количества источников антропогенного воздействия на почву значительно ухудшает экологические функции почвы. Для восстановления оптимального функционирования почвенного покрова применяют комплекс мероприятий улучшения качественных и количественных показателей городской почвы.

В работе дается описание комплекса мероприятий, применяемых для восстановления и улучшения состояния городской почвы, которая подверглась интенсивному антропогенному воздействию на территории города Астрахани.

Ключевые слова: антропогенное воздействие, загрязнение, почва, город, восстановление, функционирование.

Abstract

At high intensity, anthropogenic impact leads to a decrease in the qualitative and quantitative indicators of the soil condition. High intensity of anthropogenic impact on the soil is noted in the territory of cities. The presence of a large number of sources of anthropogenic impact on the soil significantly worsens the ecological functions of the soil. To restore the optimal functioning of the soil cover, a set of measures to improve the qualitative and quantitative indicators of the urban soil is used.

The paper describes a set of measures used to restore and improve the condition of the urban soil, which has been subjected to intensive anthropogenic impact in the city of Astrakhan.

Keywords: anthropogenic impact, pollution, soil, city, restoration, functioning.

На территории современного города отмечается значительное влияние процесса антропогенного воздействия на компоненты окружающей среды, в том числе и почвы. Негативное влияние процесса антропогенного воздействия на почву урбанизированных территорий, выражается в деятельности комплексов промышленно-производственного, транспортного и инженерно-строительного значения и часто приводит к изменению физического состояния и химического состава почвенного покрова города.

Формирование почвы, как и ее взаимодействие с компонентами окружающей природной среды на территории современного города Астрахани происходит под влиянием мощного антропогенно-техногенного воздействия. Такое мощное антропогенно-техногенное воздействие на почвенный покров города связано с развитием инфраструктуры города.

Проявление процессов деградации и полного разрушения почвенного покрова естественного происхождения часто происходит в ходе развития и функционирования городской инфраструктуры (промышленность и дорожно-транспортная система города, работы по благоустройству городской территории и инженерно-строительные работы).

При освоении городской территории под застройку и дальнейшее ее благоустройство, (смена зонально-расположенных почв грунтами как естественного, так и искусственного происхождения) происходит сильное изменение расположенных на территории города почв. Значительным негативным процессом антропогенной трансформации почвы на территории города можно отнести: загрязнение почвенной поверхности и толщи отходами строительного происхождения, перемешивание почв и грунтов с другими материалами [1].

В процессе инженерно-строительной деятельности при использовании строительной крупногабаритной техники, происходит значительное переуплотнение почвенной толщи, что в результате приводит к сильному снижению показателей экологических функций почвы. Отрицательные параметры водно-воздушного режима, развитие растительности практически невозможно формируются при сильном переуплотнении почвы.

В разной степени интенсивности своего проявления может происходить процесс загрязнения городской почвы и выражается в концентрации вещества или материалов разного происхождения превышающие показатели предельно допустимой концентрации (захламление поверхности почвы антропогенным материалом, аккумуляция токсичных и нетоксичных веществ в толще почвы).

Большое количество веществ высвобождается в почву, нетипичных для данной природной зоны, когда под воздействием временного фактора происходит разрушение и дальнейшее разложение отходов строительного и бытового происхождения. Происходит значительное изменение химического состава почвы и возникает вероятность угнетения уже существующих организмов или их гибель происходит в результате этого процесса. Почва, который, вместе с грунтовыми водами, имеющие высокую химическую активность, разрушительно воздействуют на металлические и железобетонные конструкции, расположенные на урбанизированных территориях, содержит большую концентрацию тяжелых металлов [2].

В общем вся территория города подвержена процессу антропогенного загрязнения. В почвенные толще вещества загрязнители годами накапливаются и при формировании определенных условий, могут поступать в пищевую цепочку населения города, что вызывает особое опасение состояние земель вовлеченные в аграрное использование (земли садоводческих товариществ и приусадебные участки частных индивидуальных застроек).

Более десяти процентов площади территории города Астрахани занимают разрушенные почвы. Применение мер по восстановлению оптимального функционирования почвенного покрова урбозкосистем с использованием методов рекультивации и ремедиации (замена загрязненного верхнего слоя относительно чистым почвогрунтовым материалом, восстановление утраченных экологических функций) необходимо к почвам, группы разрушенных, а также почвам располагающихся на территории административных объектов социального значения.

При проведении ремедиации почвенного покрова применяются следующие приемы:

1. ремедиация щелочных почв;
2. ремедиация засоленных почв;
3. электрокинетическая ремедиация;
4. ремедиация почв с высоким содержанием тяжелых металлов;
5. фиторемедиация;
6. ремедиация почв, загрязненных стойкими органическими соединениями;
7. физико-химическая ремедиация;
8. биоремедиация [1].

Для сильно нарушенных почв свойственно слабое проявление основных экологических функций и их площадь составляет свыше 25 % территории города. Несколько десятков лет может занимать полное восстановление данной группы почв. На территории или вблизи промышленных зон города распространены почвы данной группы.

Процедура восстановления сильно нарушенных почв применяемая на территории города Астрахани включает:

1. на территории садово-огородных товариществ, общественных земель рекреационного назначения, земель индивидуальных хозяйств периодическая смена верхнего плодородного слоя (плодородие которого поддерживается искусственно) новым привозным гумусо-содержащим почвогрунтом;
2. процедура замены сильно нарушенной почвы привозными почвогрунтами, которые имеют способность к восстановлению и самоочищению на

территории административных объектов социального значения (больницы, школы, детские сады, спортивные площадки);

3. процедура постепенной ликвидации ведения огородничества на внутригородской территории и вынос его на окраины;
4. ведение на территории города приоритетного капитального строительства;
5. процедура проведения целенаправленного подбора растений в зонах сильно нарушенных земель для восстановления благоприятной экологической обстановки [2].

При восстановлении оптимального функционирования почвы города Астрахани применяются мероприятия, которые представлены:

1. очистка городской территории от жидких и твердых отходов;
2. ликвидация несанкционированных свалок и проведение последующей рекультивации загрязненной почвы;
3. создание пунктов сортировки твердых бытовых отходов;
4. создание специально обустроенных полигонов для ведения хранения и ликвидации бытовых отходов;
5. разработка, формирование и улучшение системы сети ливневой канализации;
6. оборудование территорий гаражных сообществ полигонами для складирования отходов;
7. с территории водоохраных зон должен производиться перенос гаражей и гаражных сообществ;
8. проведение периодических плановых проверок состояния почвенного покрова вблизи гаражных сообществ.

Вблизи дорожно-транспортных объектов комплекс мероприятий по улучшению и контролю качества почвенного покрова должен состоять:

1. проведение в разных функциональных зонах города регулярного эколого-геохимического мониторинга состояния городских почв;
2. увеличение пропускной способности дорог путем расширения дорожного полотна;
3. перемещение крупного грузового транспорта из центральной части города.

1. Клячкова, И.В. Изучение процесса воздействия антропогенных факторов на почвенный покров городских территорий [Текст] // в сборнике: Международное сотрудничество: опыт, проблемы и перспективы. Сборник материалов Международной научно-практической конференции. 2020. С. 36-38.
2. Максимова, О.Ю. Проблема распространения свалок как источника загрязнения почвенного покрова Астраханской области [Текст] // В сборнике: Фундаментальные научные исследования: теоретические и практические аспекты. Сборник материалов Международной научно-практической конференции. 2019. С. 51-54.
3. Синцов А.В. Современная классификация почвенного покрова городских территорий [Текст] /А.В. Синцов, А.Н. Бармин// Геология, география и глобальная энергия. 2011. -№3. – С. 149 – 155.
4. Синцов, А.В. Загрязнение почвенного покрова г. Астрахани тяжелыми металлами [Текст] /А.В. Синцов, А.Н. Бармин// Естественные и технические науки. 2011. №5 (55). – С. 218-223.
5. Синцов, А.В. Почвенный покров урбанизированных территорий [Текст] /А.В. Синцов, А.Н. Бармин, Г.У. Адымова / Астрахань: Изд-во «АЦТ», 2010. – 164 с.
6. Синцов, А.В. Антропогенное воздействие процесса урбанизации на почвенный покров [Текст] / А.В. Синцов, А.Н. Бармин, И.П. Быков, Р.В. Черкашин, А.Е. Марлатов, Г.Т. Джумалиева, К.М. Григорьев / Экология России: на пути к инновациям [Текст]: межвузовский сборник научных трудов / сост. Т.В. Дымова. - Астрахань: Издательство Нижневолжского эоцентра, 2015. – Вып. 12. – С. 108-113.
7. Черкашин, Р.В. Химически трансформированные почвы г. Астрахани: современное развитие и территориальное распространение [Текст] // в сборнике: Естественные науки: актуальные вопросы и социальные вызовы. Материалы международной научно-практической конференции. Составители Н.С. Шуваев, Е.А. Колчин. 2019. С. 108-110.

Фильберт Д.И.**Особенности воздействия современного процесса загрязнения
на окружающую среду Астраханской области***ФГБОУ ВО «Астраханский государственный университет имени В. Н. Татищева»
(Россия, Астрахань)*

doi: 10.18411/trnio-09-2024-156

Аннотация

При развитии процесса загрязнения происходит деградация природных систем, меняются физические свойства, биологический и химический составы. Все природные среды подвергаются процессу загрязнения: воздушная, водная и почвенная.

Проблема загрязнения окружающей среды на Юге России, является актуальной и требует изучения и применения комплексных мер по снижению воздействия. Астраханская область является одним из регионов Юга России, где данная проблема требует незамедлительного решения. Ряд острых экологических проблем присутствует на территории региона.

В данной работе дается описание современного процесса загрязнения окружающей среды Астраханской области.

Ключевые слова: окружающая среда, загрязнение, процесс, Юг России, Астраханская область.

Abstract

As the pollution process develops, natural systems degrade, their physical properties, biological and chemical compositions change. All natural environments are subject to the pollution process: air, water and soil.

The problem of environmental pollution in the South of Russia is relevant and requires studying and applying comprehensive measures to reduce the impact. The Astrakhan region is one of the regions in the South of Russia where this problem requires immediate solutions. A number of acute environmental problems are present in the region.

This paper describes the current process of environmental pollution in the Astrakhan region.

Keywords: environment, pollution, process, South of Russia, Astrakhan region.

С каждым годом антропогенное воздействие на окружающую природную среду растет большими темпами. Это воздействие негативно отражается на всех компонентах окружающей среды: воздушной среде, почве, водных ресурсах. В пределах Прикаспийской низменности расположена территория Астраханской области.

На окружающую природную среду интенсивность антропогенной нагрузки определяет наличие значительного объема природных ресурсов, за счет ведения агрохозяйственной, рекреационной, промышленно-производственной, инженерно-строительной деятельности, а также добычи природных ресурсов и расширения транспортной и коммунальной сетей.

Одним из процессов антропогенного воздействия, отрицательно сказывающегося на состоянии природной среды региона, является процесс загрязнения. В ходе процессов загрязнения окружающей природной среды значительно изменяет экологические функции и состояния природной среды.

Астраханская область входит в список наиболее загрязненных регионов Южного федерального округа. Экологические проблемы окружающей среды за последние годы на территории Астраханской области приобрели особую остроту. Изменение экологической ситуации в свою очередь сказывается на региональной экономике. В Астраханской области сформировавшаяся многоотраслевая промышленность, значительно повлияла на состояние окружающей природной среды.

Пространственный комплекс экологических проблем связанный с загрязнением окружающей природной среды на территории Астраханской области сформировался в протянувшемся через несколько природных зон региона развитый промышленно-производственный комплекс [2].

Для Астраханской области характерны очень острые экологические проблемы, связанные с загрязнением окружающей среды (загрязнением вод, суши, атмосферного воздуха, почвенного покрова). Процесс загрязнения окружающей среды может привести к деградации всей экосистемы в регионе. К острым проблемам относятся: нарушение экологического баланса земель, поступление загрязняющих веществ на основе нефти и нефтепродуктами части акватории Каспийского моря и прибрежной зоны, загрязнение акватории бытовыми стоками, загрязнение почвенного покрова и воздуха. Проблема современного состояния окружающей среды Астраханской области довольно неоднородна и сложна [2].

На урбанизированных территориях, промышленно-производственных, транспортных, агро-хозяйственных системах складывается наиболее сложная техногенная нагрузка, оказывающая мощное влияние на окружающую среду и ландшафты. К территориям с повышенным уровнем антропогенно-техногенной нагрузки относятся районы добычания полезных ресурсов.

Под большим влиянием антропогенного прессинга находится территория Астраханской области.

Астраханский газоконденсатный комплекс является одним из источников процесса загрязнения окружающей среды региона. Воздействие данного промышленного объекта сказывается на многих компонентах окружающей среды области и населения. На окружающую среду Астраханской области также оказывает влияние промышленно-производственный комплекс Волгоградской области, в связи с общей границей [1].

Процесс загрязнения является основным компонентом отрицательного антропогенного воздействия на почву Астраханской области.

В близи автодорог в почве содержится довольно большое количества загрязняющих веществ, в том числе и токсичных соединений свинца. Многократное превышение свинца отмечается в пробах почвы взятых в близи автодорог. Важным показателем экологического состояния почв является их химическое загрязнение средствами защиты растений. 24,1 тонну в 2000 году составил расход пестицидов по области.

На территории региона в почвах сельскохозяйственных угодий на территории 30,6 тыс.га был проведен аналитический контроль по определению содержания остаточных количеств пестицидов. На площади 1,8 тыс.га были обнаружены остаточные количества пестицидов, в том числе хлорорганические - на площади 0,34 тыс.га [1-3].

Изучения состояния воздушной среды области на территории региона определил то, что атмосферный воздух значительно подвержен процессу загрязнения. Разнообразные загрязняющие химические вещества, в том числе и тяжелые металлы оседают на почвенном покрове. В основном эти химические вещества представлены оксидами, постепенно растворяющиеся и переходящие в формы гидроксидов, карбонатов или в форму обменных катионов.

Также в процессе антропогенного загрязнения окружающей среды тяжелые металлы в почве аккумулируются в основном совместно.

В ходе проведенного мониторинга, повышенное содержание железа Fe было зафиксировано в районе Астраханского газоперерабатывающего завода (7,05 мг/кг), а также на территории Ахтубинского района 35,30 мг/кг и Черноярского района Астраханской области 20,50 мг/кг. Особенность да повышенное содержание тяжелых металлов в почве можно связать с близким расположением города Волгограда, который является крупным промышленным центром на территории Юга России. Данный город и область также вносит свой вклад в поступлении на территорию Астраханской области целого ряда загрязняющих химических веществ [1-3].

Также неблагоприятное состояние окружающей среды региона обстоит, с ликвидацией жидких отходов и загрязнённых хозяйственно-бытовых сточных вод из выгребных ям не канализованной части города Астрахани. В территориальной структуре сброса в поверхностные водные объекты региона город Астрахань занимает основное место (85,5 %). Наибольшее разнообразие веществ загрязнителей в сточных водах характерно также для города Астрахани [1-3].

На территории урбанизированных поселений отмечается высокий уровень антропогенной трансформации окружающей среды. Компоненты городской природной среды испытывают большое антропогенное воздействие. Воздействие от большого количества источников оказывается на почвенно-растительный покров, водные объекты и воздушную среду.

1. Бондаренко А. Н. Оценка нефтяного загрязнения почв аридных территорий: на примере Астраханской области [электронный ресурс] режим доступа: [https:// https://search.rsl.ru/ru/record/01003450709](https://search.rsl.ru/ru/record/01003450709) , свободный (Дата обращения 09.05.2022).
2. Доклад об экологической ситуации в Астраханской Области в 2015 году. Служба природопользования и охраны окружающей среды Астраханской области. г. Астрахань 2016 г. [электронный ресурс] режим доступа: <https://nat.astrobl.ru/service/doklady>, свободный (Дата обращения 09.05.2022).
3. Медведева, А.Э. Антропогенная трансформация земель на территории Астраханской области / А.Э. Медведева, В.М. Сорокин, А.В. Синцов // Динамика биологического разнообразия природных и антропогенных ландшафтов и их охрана: сборник материалов Международной научно-практической конференции (21–22 ноября 2017 г.) / сост. Е.Г. Русакова. – Астрахань: Астраханский государственный университет, Издательский дом «Астраханский университет», 2017. – С. 39–41.
4. Синцов, А.В. Загрязнение почвенного покрова г. Астрахани тяжелыми металлами / Синцов А.В., Бармин А.Н. // Естественные и технические науки. 2011. №5 (55). – С. 218-223.
5. Синцов, А.В. Динамика тяжелых металлов в почвах урбозкосистем / Синцов А. В., Бармин А. Н., Валов М. В. // Геология, география и глобальная энергия. 2014. №4 (55). С. 148-156.

РАЗДЕЛ XII. ТЕЛЕКОММУНИКАЦИИ

Долбня А.А., Лабахуа К.Д.

Правовое регулирование мобильных приложений в Российской Федерации

*Южно-Российский институт управления (ф) РАНХиГС при Президенте РФ
(Россия, Ростов-на-Дону)*

doi: 10.18411/trnio-09-2024-157

Аннотация

В статье рассматриваются мобильные приложения как важный фактор продвижения современных брендов. Особое внимание уделяется правовому регулированию разработки приложений в Российской Федерации.

Ключевые слова: мобильное приложение, информация, закон, персональные данные, конфиденциальность.

Abstract

the article examines mobile applications as an important factor in promoting modern brands. Particular attention is paid to the legal regulation of application development in the Russian Federation.

Keywords: mobile application, information, law, personal data, confidentiality.

Мобильное приложение – это «специально разработанное под функциональные возможности гаджетов программное обеспечение. <...> Эти приложения скачиваются и устанавливаются самим пользователем через мобильные маркетплейсы. Самые крупные площадки – App Store, Google Play». Именно такое определение приводится на сайте сервиса сквозной аналитики, коллтрекинга и управления рекламой «Calltouch».

Процедура приобретения мобильного приложения достаточно проста: пользователю необходимо на своем смартфоне зайти в магазин приложений (например, для смартфонов на базе Android – это Google Play, для смартфонов на базе iOS – App Store). Можно сразу же перейти к самостоятельному поиску приложения, введя запрос в поисковой строке, или же воспользоваться рекомендациями, рейтингами и составленными топами программ. Также пользователь может воспользоваться поиском приложений по категориям.

Мобильные приложения — это прямой канал связи. Иногда решающим фактором является то, насколько быстро условный «клиент» может получить доступ к информации, в том же месте получить возможность взаимодействия с ней. Наличие мобильного приложения означает, возможность использовать маркетинг, основанный на данных, отслеживая поведение участников и их интересы, можно улучшить маркетинговые стратегии и рекомендовать продукты, которые, понравятся клиентам. Поэтому очень важно, разрабатывая такой канал связи, учитывать действующее законодательство.

Говоря о нормативно-правовой базе, отдельного закона относительно мобильных предложений, нет, но данные средства подпадают под действие федерального законодательства об информации, информационных технологиях и о защите информации.

Так, в Федеральном законе от 27.07.2006 N 149-ФЗ (ред. от 19.12.2016) «Об информации, информационных технологиях и о защите информации» определяются основные понятия, обладатели информации, понятия о защите информации, требования к защите персональных данных и основные ограничения. Согласно закону, при разработке приложения стоит придерживаться основных принципов, а именно:

- соблюдение конфиденциальности информации;
- предотвращение несанкционированного доступа к информации;
- постоянный контроль за обеспечением уровня защищенности информации;
- передача информации другим лицам только по договору или на ином установленном законом основании.

Отдельно стоит сказать об обработке персональных данных которое регулируется ФЗ-152 «О персональных данных» от 27.07.2002. Так согласие на обработку персональных данных – это разрешение гражданина Российской Федерации, которое он дает заинтересованной стороне на получение, сбор, хранение и использование персональных сведений о себе. Закон

четко определяет это понятие: под персональными данными понимается вся информация, которая напрямую относится к человеку, как к физическому лицу. Это:

- фамилия, имя, отчество;
- дата и место рождения;
- сведения из паспорта, трудовой книжки и прочих документов;
- а также некоторые характеристики его личности.

В целях соблюдения закона, важно при регистрации в приложении дать возможность ознакомиться с этим самым согласием, и обеспечить возможность подписать его.

Исходя из вышеописанного законодательства и ряда других нормативных актов, следует, что для создания и запуска мобильного приложения в России необходимо соблюсти ряд законодательных требований и оформить определенные документы. Основными из них являются Пользовательское соглашение и Политика конфиденциальности (Федеральный закон № 2300-1 "О защите прав потребителей"). Пользовательское соглашение описывает условия использования приложения, права и обязанности сторон, порядок расчетов, разрешения споров и другие важные аспекты. Политика конфиденциальности, в свою очередь, регламентирует обработку персональных данных, включая цели использования, меры защиты и согласие пользователя на их обработку.

Мобильное приложение должно предусматривать обязательное согласие пользователя с политикой конфиденциальности и пользовательским соглашением при передаче персональных данных. Без такой отметки пользователь не должен иметь возможности отправить свои данные. Кроме того, уведомление об обработке персональных данных необходимо направить в Роскомнадзор.

Так же стоит уделить внимание выбору системы налогообложения, которая зависит от модели бизнеса: продажа функционала, рекламы или услуг. Каждая схема требует индивидуального подхода (Федеральный закон № 402-ФЗ "О бухгалтерском учете"). Если пользователь скачает приложение в одном из онлайн-маркетплейсов, разработчик получит доход, который в соответствии с российским законодательством облагается налогом. Стоит учесть, что согласно ст. 1261 ГК РФ, покупка мобильного приложения это предоставление пользователям неисключительного права на пользование приложением, исходя из закона, приложение является предметом авторского права. Соответственно для продажи приложения не требуется создание отдельного юридического лица, так как написав код и выложив приложение в один из магазинов приложений, а затем получив доход с его продажи разработчик не становится предпринимателем, и соответственно не осуществляет предпринимательскую деятельность. Это намного упрощает деятельность по внедрению мобильных приложений в работу различных компаний.

Таким образом, можно сделать вывод, что мобильное приложение является эффективным каналом продвижения брендов, тем не менее при разработке которого, необходимо придерживаться всех требований законодательства. Учет нормативных актов позволит соблюсти права всех пользователей и разработчиков и избежать возможных рисков с обеих сторон. Тем не менее, с точки зрения законодательства создание приложения и его продажа не является предпринимательской деятельностью, что значительно снижает барьеры входа на рынки мобильных приложений.

1. Мобильное приложение // Calltouch [Электронный ресурс] — Режим доступа. — URL: <https://www.calltouch.ru/glossary/что-такое-мобильное-приложение-i-zachem-ono-mozhet-potrebovatsya/> (дата обращения: 08.08.2024)
2. Федеральный закон от 27 июля 2006 г. № 149-ФЗ «Об информации, информационных технологиях и о защите информации» // «Российская газета» от 28.07.2006 г.
3. Федеральный закон от 14 июля 2006 г. № 152-ФЗ «О персональных данных» // «Российская газета» от 02.07.2021 г. №1
4. «Работодатели обязаны уведомлять Роскомнадзор об обработке персональных данных работников с 1 сентября 2022 года: как и когда это сделать» // Клерк.РУ [Электронный ресурс] — Режим доступа: <https://www.klerk.ru/blogs/moedelo/534085/> (дата обращения 08.08.2024)

РАЗДЕЛ XIII. ФИЗИКА

Кошман В.С.

Космологическая изменчивость пейзажа природы и уравнение связи массы Вселенной с ее объемом и временем

Независимый исследователь
(Россия, Пермь)

doi: 10.18411/trnio-09-2024-158

Аннотация

В статье показана значимость физических законов гравитации и теплового излучения для описания движения Вселенной. Получено простое решение уравнения гравитации А. Эйнштейна.

Ключевые слова: модель, физические свойства и явления, обобщение, периодический закон, универсальные постоянные, планковские единицы.

Abstract

The article shows the importance of the physical laws of gravity and thermal radiation for describing the motion of the Universe. A simple solution to Einstein's gravity equation is obtained.

Keywords: model, physical properties and phenomena, generalization, periodic law, universal constants, Planck units.

Развитию естествознания всегда сопутствовало естественное стремление к простоте. Во все времена шел упорный поиск простых путей решения сложных задач. В отдельных случаях природа, принимая во внимание факты контакта мыслей с сущностью решаемых проблем, из глубин океана своих вселенских тайн, как бы выбрасывала на земную твердь те математически оформленные сгустки информации, которые известны нам как законы физики. В античные времена Архимед теоретически вышел на условие плавания тел в жидкости. На практике, при строительстве кораблей закон Архимеда стали использовать в XVII веке, во времена И. Ньютона. Еще студентом Ньютон задался вопросом, почему яблоко падает на землю, а Луна нет. В поиске ответа Ньютон обобщил идеи своих предшественников, мысленно поместил массу сферических тел в их геометрический центр, приравнял центробежную силу силе тяжести и установил закон для всемирной силы тяготения:

$$F_{\text{пр}} = G_{\text{Н}} \frac{m_1 \cdot m_2}{r_{12}^2}.$$

При решении проблемы излучения абсолютно черного тела для его спектра М. Планк установил формулу:

$$\frac{d(\frac{U_{\epsilon}}{V})}{dv} = \frac{8\pi h v^3}{c^3} \frac{1}{\exp(\frac{h \cdot v}{k_{\text{В}} \cdot T}) - 1}.$$

Как результат, закон/уравнение Стефана-Больцмана для объемной плотности энергии излучения принял вид:

$$u_{\epsilon} = \frac{U_{\epsilon}}{V} = \frac{8\pi^5 k_{\text{В}}^4}{15c^3 h^3} T^4.$$

Трехградусное реликтовое излучение имеет планковский чернотельный спектр. В модели гравитации Ньютона сила взаимного тяготения тел $F_{\text{пр}}$ создается их массами m_1 и m_2 и убывает с расстоянием r_{12} как его обратный квадрат, и это решение есть одно из наиболее тщательно проверенных научных утверждений [10].

В приведенных выше формулах также приняты обозначения: T – температура фотонного излучения, G_H – гравитационная постоянная, c – скорость распространения света в вакууме, h – постоянная Планка, k_B – постоянная Больцмана. G_H , c , h , k_B относятся к числу универсальных физических постоянных поскольку не зависят «ни от формы, ни от состава вещества, ни от каких – либо иных физических факторов» [2, с. 132]. С физическими постоянными дети знакомятся в старших классах школы, а также на дальнейших ступенях обучения. Физические постоянные – одни из важнейших элементов в современной научной картине мира [3].

Из общей теории относительности известно решение, согласно которому между кривизной пространства Вселенной и распределением материи существует соотношение вида:

$$\frac{1}{R^2} = \frac{G_H}{c^2} \rho \quad (1)$$

«Приведенная формула, по существу, представляет собой основной результат, полученный из уравнений поля Эйнштейна» [7, с. 138]. В уравнении (1) R – радиус сферы Вселенной, а ρ – объемная плотность ее массы, $\rho = \frac{M}{V}$. В работе [9, с. 278] вытекающее из (1) соотношение:

$$\frac{G_H \cdot M}{c^2 \cdot R} \approx 1 \quad (2)$$

рассматривается в контексте «больших чисел».

Прежде отметим весомость закона Стефана – Больцмана в изучении теплофизических свойств простых веществ и материалов. Теплопроводность λ металлов объясняется транспортом электронов проводимости ($\lambda_{эл}$) и колебаниями кристаллической решетки ($\lambda_{реш}$), причем $\frac{\lambda_{реш}}{\lambda_{эл}} \approx 0,05$ [8]. Однако результат простейшего мысленного эксперимента Р. Бермана [1] наводит на мысль, что в твердых телах теплоперенос реализуется и путем теплового излучения. Принимаем плотность теплового потока по закону Фурье:

$$q_\lambda = \lambda \frac{\Delta T}{L}, \text{ Вт/м}^2,$$

где ΔT – перепад температуры на длине L свободного пробега электронов в пространстве кристаллической решетки. Доля плотности теплового потока чернотельного излучения, приходящаяся на мизерный интервал температуры ΔT равна:

$$\Delta q_\epsilon = \frac{dq_\epsilon}{dT} \Delta T = 4\sigma T^3 \Delta T, \text{ Вт/м}^2.$$

Здесь σ – постоянная Стефана–Больцмана:

$$\sigma = \frac{2\pi^5 \cdot k_B^4}{15h^3 \cdot c^2}.$$

Если величина q_λ прямо пропорциональна Δq_ϵ , то в пространстве трех измерений:

$$\lambda \propto \frac{k_B^4}{h^3 \cdot c^2} T^3 \approx 10^{-6} T^3, \frac{\text{Вт}}{\text{м}^2 \cdot \text{К}} \quad (3)$$

и интегральная характеристика физических свойств веществ принимает вид:

$$\lambda^{1/3} c_p \rho = K, \text{ где}$$

$c_p \rho$ – объемная теплоемкость.

Проведено обобщение известных результатов измерения теплофизических свойств 18 простых веществ – элементов периодической системы Д.И. Менделеева. При температуре порядка комнатной величины комплекса свойств и энтропии вычислялись из расчета на один моль. Особенности взаимосвязи величин K_μ и S_μ приведены на рисунке 1.



Рисунок 1. Диаграмма теплофизических свойств $K_{\mu} - S_{\mu}$ [4].

В основу рассмотрения положен принцип одновременной принадлежности данного элемента к соответствующей подгруппе и ряду в таблице Менделеева. Методом последовательных приближений решалась вариационная задача с большим числом переменных величин и неопределенностью их соотношений. По данным работы [6, с. 124] + аналогичные приведенной выше - диаграммы указывают на значимость сопоставляемых свойств, позволяют выявить наиболее достоверные величины и свидетельствуют о наличии фундаментальной взаимосвязи между свойствами, которая запрограммирована в строении электронных оболочек атомов. В теории теплопроводности твердых тел, пожалуй, не следует пренебрегать лучистой составляющей $\lambda_{\text{фот}}$ в предположении ее ничтожной малости.

Закон Стефана–Больцмана оказывается ценным и при описании движения Вселенной. Предположим, что в глубинном космологическом прошлом, на планковское время t_{pl} (ок. 10^{-44} сек) мир представлял собой физический объект, характеристики которого естественным образом связаны с планковскими единицами длины L_{pl} (ок. 10^{-35} м), массы m_{pl} (ок. 10^{-8} кг), энергии $U_{\text{pl}} = m_{\text{pl}} \cdot c^2$ (ок. 10^9 Дж), температуры T_{pl} (ок. 10^{32} К) и др.

Обращают на себя внимание две подсказки: а) для получения каждой из планковских единиц P_{pli} необходимо в уравнении:

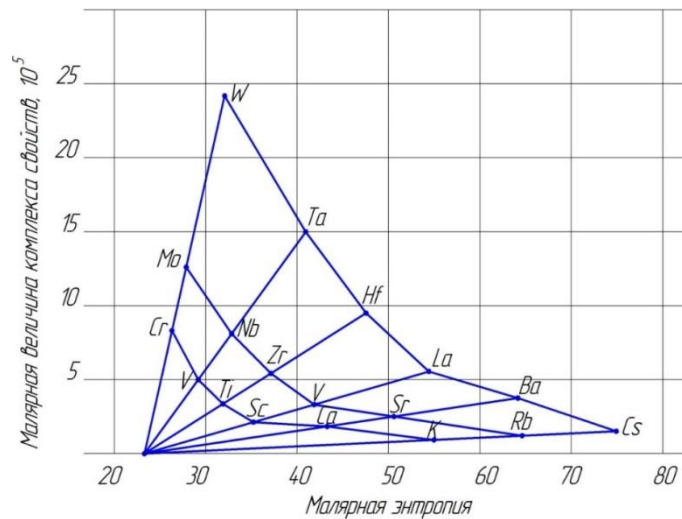
$$P_{\text{pli}} = (G_{\text{H}})^{\alpha} (c)^{\beta} (h)^{\gamma} (k_{\text{B}})^{\delta}$$

подобрать числа $\alpha, \beta, \gamma, \delta$ так, чтобы в его правой части получить соответствующую размерность; б) в обратном переходе:

$$G_{\text{H}} = \frac{L_{\text{pl}}^3}{m_{\text{pl}} \cdot t_{\text{pl}}^2}; c = \frac{L_{\text{pl}}}{t_{\text{pl}}} \text{ и } h = \frac{m_{\text{pl}} \cdot L_{\text{pl}}^2}{t_{\text{pl}}} [11, \text{с. 88}], \text{ а } k_{\text{B}} = \frac{U_{\text{pl}}}{T_{\text{pl}}}$$

Тогда уравнения всемирного тяготения и Стефана–Больцмана при выражении свойств, которые «коренятся в природе вещей», принимают вид:

$$\frac{F_{\text{pl}}}{F_{\text{пр}}} \frac{m_1}{m_{\text{pl}}} \frac{m_2}{m_{\text{pl}}} \left(\frac{L_{\text{pl}}}{r}\right)^2 = 1 \text{ и } \frac{U_{\text{эпл}}}{U_{\text{э}}} \frac{V}{V_{\text{pl}}} \left(\frac{T}{T_{\text{pl}}}\right)^4 = 1 \tag{4}$$

Обращает на себя внимание естественная (то есть созданная самой природой) связь физических явлений гравитации и теплового излучения. Как видим, реликтовое излучение возникает сразу же вслед за распадом мизерного планковского сгустка материи и не исчезает, а сохраняется, причем охлаждается по мере роста занимаемого излучением объема от космологически огромной температуры до ее криогенной величины, измеряемой в наши дни. Универсальные постоянные G_{H}, c, h и k_{B} , с одной стороны, архивируют данные о планковском состоянии очень ранней Вселенной, а с другой, отражают сохранность характерных для природы устойчивых связей переменных физических величин, а также позволяют в уравнениях для физических явлений гравитации и теплового излучения перейти от размерных к

безразмерным физическим величинам, то есть от x к x/x_{pl} . Назовем отмеченное pl – особенностью.

В работе [5] предлагается уравнение гравитации:

$$R_{\mu}^{\nu} - \frac{1}{2} R \delta_{\mu}^{\nu} = \frac{8\pi G_H}{c^4} T_{\mu}^{\nu} \left[1 - \left(\frac{\rho}{\rho_{pl}} \right)^{2n} \right] - \Lambda \left(\frac{\rho}{\rho_{pl}} \right)^{2n} \delta_{\mu}^{\nu}, \quad (5)$$

где $n \geq 1/2$, T_{μ}^{ν} – тензор энергии – импульса,

$\frac{\rho}{\rho_{pl}}$ – безразмерная планковская объемная плотность материи, которая отвечает условию:

$$\frac{\rho}{\rho_{pl}} = \frac{\rho \cdot G_H^2 \cdot h}{c^5} \leq 1.$$

В числе особенностей предлагаемого уравнения (5) М.А. Марков выделяет следующие:

- в случае предельно большой плотности материи (при $\rho = \rho_{pl}$) из него следует уравнение де Ситтера:

$$R_{\mu}^{\nu} - \frac{1}{2} R \delta_{\mu}^{\nu} + \Lambda \delta_{\mu}^{\nu} = 0,$$

которое «описывает процесс исчезновения материи (тензора T_{μ}^{ν})»;

- в случае малой плотности материи, когда $\rho \ll \rho_{pl}$, оно переходит в уравнение Эйнштейна без Λ - члена:

$$R_{\mu}^{\nu} - \frac{1}{2} R \delta_{\mu}^{\nu} = \frac{8\pi G_H}{c^4} T_{\mu}^{\nu}.$$

При взгляде на комбинацию мировых констант:

$$\frac{G_H}{c^4} = \frac{t_{pl}^2}{m_{pl} \cdot l_{pl}}$$

через призму отмеченной выше pl – особенности можно ожидать наличие связи:

$$\frac{G_H}{c^4} = \frac{t_{pl}^2}{m_{pl} \cdot l_{pl}} = \frac{t^2}{M \cdot L} \text{ как } \frac{M}{m_{pl}} \frac{L}{L_{pl}} \left(\frac{t_{pl}}{t} \right)^2 = 1 \quad (6)$$

Применительно к кривизне пространства Вселенной это уравнение следует представить в следующей форме:

$$\frac{1}{R^2} = \frac{G_H}{c^4} \frac{M}{R^3} \left(\frac{R}{t} \right)^2 = \frac{G_H}{c^4} \rho \left(\frac{R}{t} \right)^2 \quad (7)$$

Уравнения (1) и (7), полученные разными методами, совпадают при:

$$\frac{R}{t} = c.$$

Скорее всего, не только реликтовые фотоны, но и Земля, и Солнечная система, и наша галактика, и скопления галактик движутся со скоростью распространения света в вакууме. По крайней мере, природа, скажем так, предоставила землянам полную возможность многолетнего прецизионного знакомства с реликтовым излучением.

1. Берман Р. Теплопроводность твердых тел / пер. с англ. М.: Мир. 1979. – 288 с
2. Вавилов С.И. Исаак Ньютон. М.: Наука. 1989. – 271 с.
3. Волкова М.Г. К вопросу изучения фундаментальных физических постоянных // Кронос. Мультидисциплинарные науки. 2020. № 11(50). С. 23 – 25.
4. Кошман В.С. К вопросу оценки температурного состояния тугоплавких металлических элементов конструкции летательных аппаратов // Вестник ПНИПУ. Аэрокосмическая техника. 2019. № 57. С. 45 – 54.
5. Марков М.А. Предельная плотность материи как универсальный закон природы // Письма в ЖЭТФ. 1982. Т. 16. Вып. 6. С. 214 – 216.
6. Регель А.Р., Глазов В.М. Периодический закон и физические свойства электронных расплавов. М.: Наука. 1978. – 308 с.
7. Редже Т. Этюды о Вселенной / пер. с итал. М.: Мир. 1985. – 191 с.
8. Сыпченко В.С., Святкин В.А. Определение теплопроводности металлов: методические указания. Томск: Изд – во ТПУ. 2021. – 16 с.
9. Томилин К.А. Фундаментальные физические постоянные в историческом и методическом аспектах. М.: ФИЗМАТЛИТ. 2006. – 368 с.
10. Трефил Дж. 200 законов мироздания / пер. с англ. М.: Гелеос. 2007. – 528 с.
11. Цвибах Б. Начальный курс теории струн / пер. с англ. М.: Едиториал УРСС. 2011. – 784 с.

Плаксин М.И., Тен Г.Н.

Колебательные и электронные спектры графеновых листов, легированных атомами Si

Саратовский национальный исследовательский государственный университет имени Н. Г. Чернышевского
(Россия, Саратов)

doi: 10.18411/trnio-09-2024-159

Аннотация

В данной работе было проведено исследование влияния легирования графена атомами Si на его оптические свойства методами колебательной и электронной спектроскопии. Определена структура и дипольные моменты графенового листа, легированного разным количеством атомов Si.

Ключевые слова: графен, легирование, кремний, электронные спектры, спектры КР.

Abstract

In this work, the effect of doping graphene with Si atoms on its optical properties was studied by vibrational and electron spectroscopy methods. The structure and dipole moments of graphene sheet doped with a different number of Si atoms are determined.

Keywords: graphene, doping, silicon, electronic spectra, Raman spectra.

Графен, представляющий слой из атомов углерода, является одним из наиболее перспективных материалов в технике благодаря очень высокой подвижности носителей тока. Сохранение электронных свойств графена требует, чтобы он был помещён на подходящую изолирующую подложку, например, SiO₂. Это может быть достигнуто различными методами, например, газовым или каталитическим химическим парофазным осаждением. Но в результате нанесения графена на подложку может произойти легирование (замещение) атомов графена атомами подложки, что приведет к изменению свойств графенового листа.

Эффективным подходом к управлению физико-химическими свойствами графена является либо его функционализация, либо внедрение (легирование) чужеродных атомов в графеновую матрицу. Замещение ряда атомов углерода атомами легирующей примеси позволяет управлять электронной структурой графена. Например, внедрение бора или азота в графеновую решётку в определённых конфигурациях приводит к превращению графена в полупроводник p- или n-типа, а также позволяет менять подвижность носителей заряда и транспортные свойства графена [1].

Цель работы – определить влияние легирования графена атомами Si на его топологию и некоторые оптические свойства.

Расчёт структуры, электронных и колебательных спектров был выполнен методом DFT с помощью программы Gaussian-09 [2].

Анализ структуры и колебательных спектров КР графена, легированного атомами Si, был выполнен на основе сравнения со структурой и спектрами фрагмента графенового листа (рис. 1а). Атомы Si на всех рисунках имеют бирюзовый цвет.



Рисунок 1. Молекулярные структуры фрагментов графена (а), легированных 1-м (б), 6-ю (в) и 32-мя атомами Si.

Длина связей Si-Si в легированных структурах меняется в интервале от 1.77 до 1.82 Å.

Согласно выполненному расчёту, форма графенового листа с замещенными атомами С на атомы Si зависит как от числа легированных атомов, так и их расположения. Форма листа может оставаться плоской, как в случае легирования 1 или 6 атомами Si, либо принимать форму полусферы.

Были вычислены дипольные моменты молекул, которые определяют направление и силу нековалентных электростатических взаимодействий, а значит и физико-химические свойства веществ (температуру плавления и кипения, растворимость, сорбционные свойства и т.п.). Теоретические значения дипольных моментов равны 0,82, 2.08 и 18.32 D для легированных структур 1б, в и г, соответственно.

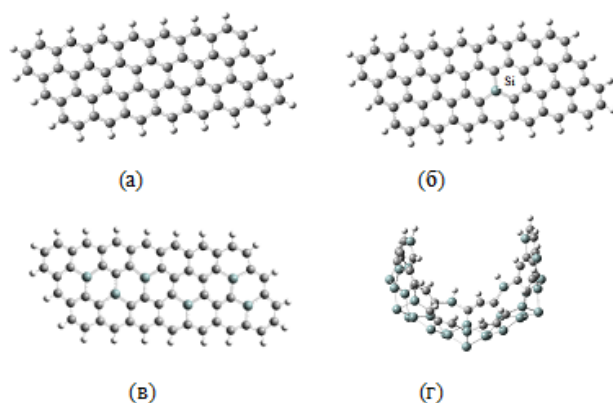
Как известно, сравнение теоретических и экспериментальных дипольных моментов молекул позволяет судить о симметрии молекулы. В частности, на основании такого сравнения можно делать выводы о конформационном равновесии, о геометрическом строении (цис/транс изомерия), о положении заместителя в ароматическом кольце (например, орто-/пара-изомерия ксилолов или дихлорбензолов).

В спектрах КР графенового листа, как и нанотрубки, имеется несколько характерных и уникальных полос, среди которых есть G-полоса, связанная с оптическими колебаниями двух смежных атомов углерода (область ~1600 см⁻¹), и D-полоса (область ~1200 см⁻¹), наличие которой указывает на присутствие определенных дефектов в наноструктурах. Соотношение интенсивностей G и D полос помогает выявить степень наличия различного рода дефектов. Для хороших образцов интенсивность D полосы на несколько порядков меньше, чем G. Если же интенсивности этих полос соразмерны, то это говорит о довольно большом количестве дефектов в образцах. В случае графена, для которого легирование 1 и 6 атомами Si составляет 1.6 и 9.8 % соответственно и может рассматриваться как дефект графена, приводит к относительному увеличению интенсивности линии D по сравнению с интенсивностью линии G.

На рис. 2 приведены спектры КР для графена, легированного 1-м, 6-ю и полностью атомами Si.



Рисунок 2. Спектры КР графена (а), легированного 1-м (б), 6-ю (в) и полностью атомами (г) Si.

В отличие от спектра КР графенового листа (рис. 2а) интенсивность линии D увеличивается (рис. 2б), становится соизмеримой и даже превышает (рис. 2в) интенсивность линии G, что подтверждает зависимость соотношения интенсивностей линий D и G от числа легированных атомов Si, влияющих на топологию графенового листа.

При полном замещении атомов С на атомы Si (рис. 2г) в спектре КР исчезают линии G и D и вместо них проявляются сильные по интенсивности линии в области 520 и 700 см⁻¹, отвечающие валентным и деформационным колебаниям Q(Si-Si) и δ(SiSiH), соответственно.

На рис. 3 приведены электронные спектры графенового листа без (рис. 3а) и полностью легированного (рис. 3б) атомами Si.

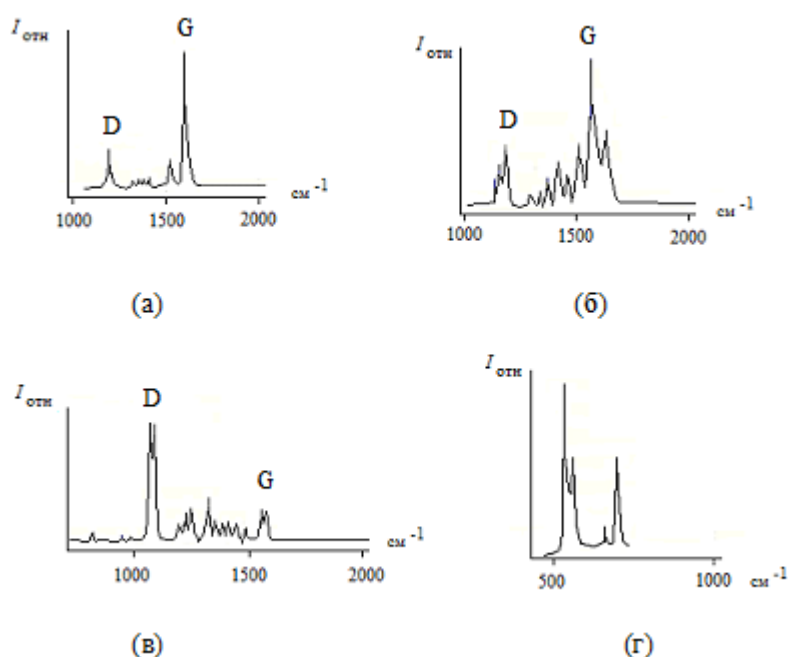

Рисунок 3. Электронные спектры поглощения графенового листа без (а) и полностью легированного (б) атомами Si.

Сравнение электронных спектров показывает, что у аналога графена, полностью легированного атомами Si, интенсивность полос поглощения в 3-5 раз выше интенсивности полос поглощения чистого графенового листа в области ~550 и ~250 нм, что позволяет использовать легирование графена для усиления его оптических свойств.

Таким образом, в данной работе было проведено исследование влияния легирования графена атомами кремния на структуру и оптические свойства методами колебательной и электронной спектроскопии.

Показано, что при легировании форма графенового листа зависит как от числа легированных атомов, так и их расположения. Выявлены особенности проявления характерных линий в спектре КР полностью легированных атомами кремния графеновых листов. Интенсивность полос поглощения электронных спектров, легированных атомами Si выше интенсивности полос поглощения «чистых» графеновых листов, а длины волн поглощения сдвинуты в длинноволновую область.

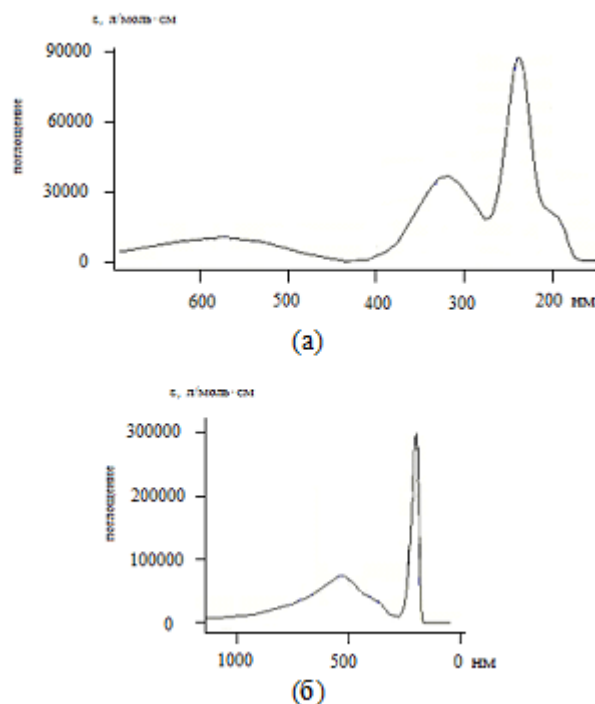
Показано, что в зависимости от расположения атомов Si легированный лист графена может принимать разную форму. При этом происходит значительное изменение дипольного момента легированного листа.

Сравнение электронных спектров «чистого» графенового листа и полностью легированного атомами Si показывает, что интенсивность полос поглощения увеличивается в несколько раз.

1. Davila M.E., Xian L., Cahangirov S., Rubio A., Le Lay G. Germanene: a novel two-dimensional germanium allotrope akin to graphene and silicon // *New J. of Physics*. 2014, V.16, P. 095002
2. Frisch M.J., Trucks G.W., Schlegel H.B., Scuseria, G.E., Robb M. A. et al. *Gaussian 09*. Gaussian Inc., Wallingford CT. 2009. 394 p.

Плаксин М.И., Тен Г.Н.

Электронные спектры композита хитозана с нанокластерами золота

Саратовский национальный исследовательский государственный университет имени Н. Г. Чернышевского
(Россия, Саратов)

doi: 10.18411/trnio-09-2024-160

Аннотация

Выполнены расчёты электронных спектров мономера хитозана и нанокластеров золота, представленных в виде пластинки и стержня. Определено влияние композита хитозан-золото на электронные спектры составляющих структур. Показано, что главную роль в положении и интенсивности полос поглощения композита играет кластер золота.

Ключевые слова: нанокластеры золота, хитозан, композит, электронные спектры.

Abstract

Calculations of the electronic spectra of chitosan monomer and gold nanoclusters presented in the form of a plate and a rod have been performed. The influence of the chitosan-gold composite on the electronic spectra of the constituent structures has been determined. It is shown that the main role in the position and intensity of the absorption bands of the composite is played by the gold cluster.

Keywords: gold nanoclusters, chitosan, composite, electronic spectra.

В настоящее время одной из актуальных задач современной науки является создание биоразлагаемых и биосовместимых композитов, обладающих высокими прочностными характеристиками медицинского назначения. Их применяют для флуоресцентной биомаркировки, адресной доставки лекарств, обнаружения патогенов, тканевой инженерии и т.д. [1]. Одним из таких перспективных наноматериалов является нанокompозиты на основе золотых частиц и хитозана. Хитозан добавляют к золотым наночастицам для уменьшения агрегации и улучшения стабильности.

Наночастицы золота обладают рядом уникальных свойств – регулируемый размер, форма, свойства поверхности, оптические свойства, высокая стабильность. Из-за растущей важности кластеров золота и наночастиц в медицинских приложениях в последнее время были проведены теоретические исследования взаимодействия атомов золота с молекулярными структурами, являющимися донорами при образовании водородных связей, такими как пептиды, урацил и основания ДНК. Структура хитозана содержит связи ОН и N–H, поэтому исследование взаимодействия нанокластеров золота с хитозаном также представляется важным и интересным с точки зрения специфики их взаимодействия.

Кроме того, биосовместимое многослойное покрытие из золотых наностержней хитозаном используют при фототермической терапии рака, а органические транзисторы с хитозановым стробированием, напечатанные на этилцеллюлозе, являются универсальной платформой для формирования новой отрасли – пищевой электроники и биоэлектроники [2].

В данной работе с целью исследования оптических свойств изучены электронные спектры нанокompозитов золотых наночастиц и хитозана. Расчёт структуры и электронных спектров был выполнен методом DFT с помощью программы Gaussian-09 [3].

В качестве нанокластеров золота были использованы золотая пластинка Au10 и золотой стержень (рис.1).



Рисунок 1. Молекулярные структуры (а, в) и электронные спектры (б, г) нанокластеров золота.

Связи Au-Au в золотой пластинке образуют равносторонние треугольники, а в случае стержня – квадраты, причем длина связей в обеих структурах составляет 2.73 \AA .

Колебательный спектр кластера золота лежит в низкочастотной области: валентные $Q(\text{Au-Au})$ и деформационные $\delta(\text{Au-Au-Au})$ колебания проявляются в области $\sim 130\text{--}160$ и $\sim 60\text{--}100 \text{ см}^{-1}$, соответственно, а непlosкие χ колебания лежат в области до 50 см^{-1} .

Согласно выполненной интерпретации колебательных спектров мономера хитозана и его димера в области ниже 600 см^{-1} проявляются непlosкие колебания связей OH; валентные колебания связей CC, CO и CN расположены в области $\sim 1000 \text{ см}^{-1}$; высокочастотная область содержит валентные колебания связей CH, NH и OH.

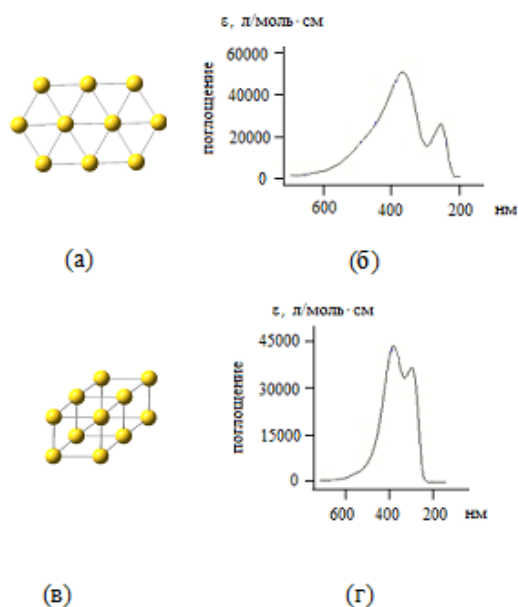
Электронные спектры обеих наноструктур золота поглощают в видимой области и области ближнего УФ. Как для золотой пластики, так для стержня золота, максимумы длин волн соответствуют ~ 400 и $\sim 250 \text{ нм}$.

На рис. 2 приведена структурная единица полимера хитозана и электронный спектр мономера хитозана.



Рисунок 2. Структура (а) и электронный спектр (б) мономера хитозана.

Электронный спектр поглощения мономера хитозана лежит в области ниже 140 нм . Расчёты, выполненные для димера и тримера хитозана, показывают, что спектр поглощения при увеличении числа структурных единиц хитозана на $\sim 10\text{--}20 \text{ нм}$ смещается в длинноволновую область, при этом интенсивность полос поглощения уменьшается на $\sim 1\text{--}2\%$.

Для определения влияния взаимодействия хитозана с золотым нанокластером на спектр поглощения, была оптимизирована структура композита и вычислен электронный спектр (рис.3).

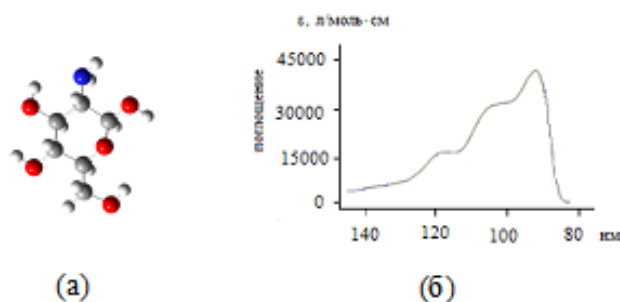

Рисунок 3. Оптимизированная структура композита хитозан–золотая пластинка (а) и соответствующий спектр поглощения (б).

Сравнение электронных спектров золотой пластинки (рис. 1б) с композитом хитозан–золотая пластинка (рис.3б) показывает, что взаимодействие приводит к небольшому уменьшению интенсивности полосы поглощения с длиной волны ~ 400 нм.

Низко скоординированные атомы золота, обладающие приблизительно одинаковой каталитической активностью, могут образовывать с другими молекулярными структурами водородные связи. Как известно, водородные связи образуются между электроотрицательными атомами. Расчёт зарядов по Малликену на атомах золотой пластинки показывает, что значения зарядов на краях золотой пластинки составляют ~ -0.1 , что позволяет образовывать с хитозаном водородные связи. Энергия ВС, значение которой вычислялось как разница составляющих структурных фрагментов молекулярного комплекса $E_{BC} = E_{Au+хитозан} - E_{Au} - E_{хитозан}$, равна ~ 100 ккал/моль. Поскольку между золотой пластинкой и мономером хитозана может образоваться 5 водородных связей, то в среднем на одну водородную связь приходится ~ 20 ккал/моль.

Такой тип взаимодействия хитозана с золотой пластинкой подтверждается анализом изменения геометрии мономера хитозана. Взаимодействие приводит к изменению углов хитозана COH и CNH на ~ 30 град и их повороту в сторону золотой пластинки. При этом угол водородного мостика $OH...Au$ увеличивается на ~ 15 град, а расстояние между электроотрицательными атомами равно ~ 2.7 Å. В результате образования 5 водородных связей мономер хитозана располагается вдоль золотой пластинки (рис. 3а).

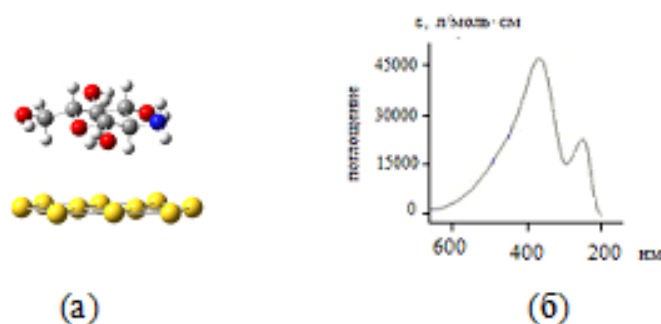
Анализ колебательных спектров хитозана до и после взаимодействия с золотой пластинкой показал, что в спектрах КР интенсивности линий, отвечающих деформационным колебаниям $\delta(OH)$ и $\delta(NH)$ увеличивается, а в ИК спектрах наблюдается увеличение интенсивности полос поглощения, отвечающих неплоским колебаниям связей OH . В области высокочастотных колебаний происходит понижение частоты колебаний на $\sim 50-100$ cm^{-1} и увеличением интенсивности валентных колебаний связей OH и NH в $\sim 2-3$ раза.

Таким образом, показано, что:

- электронные спектры нанокластеров золота имеют сильную полосу поглощения в области ~ 400 нм, что позволяет использовать их как в качестве флуоресцирующих зондов для анализа влияния принимаемых продуктов питания на метаболизм организма;

- взаимодействие между плоскими кластерами золота и хитозаном происходит посредством образования водородных сил;
- частицы золота оказывают основное влияние на положение и интенсивность полос поглощения в композите хитозан-кластер золота.

1. Применение наночастиц в биологии и медицине. Нанобиотехнология. 2004. doi: 10.1186/1477-3155-2-3.
2. Sharova A.S., F. Modena, A. Luzio et al. Chitosan-gated organic transistors printed on ethyl cellulose as a versatile platform for edible electronics and bioelectronics†Chitosan-gated organic transistors printed on ethyl cellulose as a versatile platform for edible electronics and bioelectronics.// Nanoscale, 2023, 15, 10808. DOI: 10.1039/d3nr01051a.
3. Frisch M.J., Trucks G.W., Schlegel H.B., Scuseria G.E., Robb M. A. et al. Gaussian 09. Gaussian Inc., Wallingford CT. 2009. 394 p.

Плаксин М.И., Тен Г.Н.

Электронные спектры молекулярного переключателя на основе псевдоротаксана

*Саратовский национальный исследовательский государственный университет имени Н. Г. Чернышевского
(Россия, Саратов)*

doi: 10.18411/trnio-09-2024-161

Аннотация

В данной работе выполнен анализ работы псевдоротаксана на основе сравнения электронных спектров составляющих его элементов до и после протонирования. Определены структурные параметры «стержня» и «кольца» псевдоротаксана.

Ключевые слова: псевдоротаксан, структура, электронные спектры.

Abstract

In this paper, the work of pseudorotaxane is analyzed based on a comparison of the electronic spectra of its constituent elements before and after protonation. The structural parameters of the "rod" and "ring" of pseudorotaxane are determined.

Keywords: pseudorotaxane, structure, electronic spectra.

О перспективах применения отдельных молекул в качестве элементов электроники мировое научное общество заговорило ещё в 60-х годах прошлого века. Однако предсказанные возможности стали реальностью лишь после создания первых переключателей, среди которых широкое распространение нашли переключатели катенанового, ротаксанового и псевдоротаксанового типов [1,2]. Конструкция псевдоротаксана состоит из циклического соединения, насаженного на осевую молекулу («стержень»), концы которой могут либо блокировать движение макромолекулы, либо свободно её пропускать. Обычно для остановки движения макроцикла используют донорные группы, взаимодействие с которыми препятствует его движению вдоль осевой молекулы.

Сила взаимодействия молекул в таких супрамолекулярных ассоциатах как псевдоротаксаны характеризуется ван-дер-ваальсовыми силами или водородными связями. Это значительно слабее силы взаимодействия между атомами в молекулах, обусловленных образованием ковалентных связей. Но у них есть бесспорное преимущество – перемещение составных структур относительно друг друга, которое позволило применить к ним еще одно понятие, а именно «молекулярная машина».

Цель исследования – провести анализ работы псевдототаксана, который может быть использован в качестве молекулярного переключателя, оптическими методами.

Для этого необходимо, во-первых, построить и оптимизировать псевдоротаксан на основе ротаксана и катенана методом молекулярного моделирования. Далее, на основе электронных спектров выполнить анализ динамики работы псевдоротаксана.

Расчёт структуры и электронных спектров был выполнен методом DFT с помощью программы Gaussian-09 [3].

В данной работе в качестве составляющих элементов псевдоротахсана были использованы следующие молекулярные структуры – «стержень» и «кольцо» (рис. 1). В качестве «стержня» была использована молекула, состоящая из трёх молекулярных фрагментов - двух бензольных колец, расположенных по краям, и четырёх сочлененных колец, образованных четырьмя бензольными кольцами, два из которых содержат в качестве гетероатома азот (рис. 1а). В качестве «кольца» была использована молекулярная структура, состоящая из 6-ти бензольных колец, два из которых содержат кетонные группы C=O.

На молекулярных диаграммах «кольца» и «стержня» приведены некоторые расстояния. Сравнение поперечных размеров элементов псевдоротахсана показывает, что «кольцо» может свободно скользить вдоль «стержня».



Рисунок 1. Молекулярные диаграммы «стержня» (а) и «кольца» (б) псевдоротахсана.

Для определения состояния кольца относительно «стержня» целесообразно проанализировать электронные спектры поглощения.

На рис. 2 приведены электронные спектры поглощения и значения энергий и сил осцилляторов наиболее интенсивных полос поглощения «стержня» и «кольца» рассматриваемого псевдоротахсана.

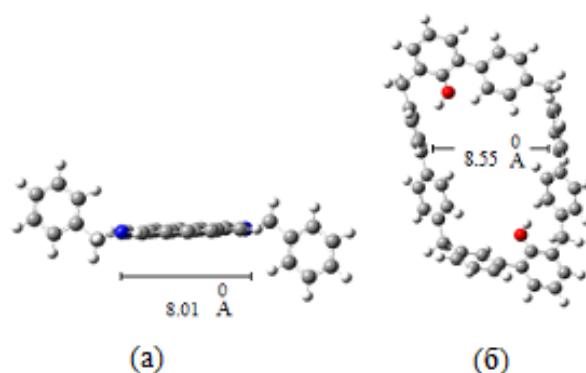

Рисунок 2. Электронные спектры поглощения «стержня» (а) и «кольца» (б) псевдоротахсана.

Согласно результатам расчёта до переключения электронный спектр «стержня» имеет две полосы поглощения сильной интенсивности в области 277 и 183 нм (рис. 2а).

Спектр поглощения «кольца» в исходном состоянии так же, как и «стержень», имеет две полосы поглощения, причем в той же области, максимумы которых проявляются при 260 и 208 нм (рис. 2б).

Для молекулярного «переключения» псевдоротахсана необходимо изменить конформацию «стержня». Существует ряд способов управления нековалентными межмолекулярными взаимодействиями в молекулярных переключателях. Один из самых распространённых – влияние внешнего воздействия, приводящее к изменению силы межмолекулярного нековалентного взаимодействия. Это можно сделать, например, в результате взаимодействия «стержня» с молекулами воды. В результате происходит изменение её конформации, что и препятствует скольжению кольца ротахсана вдоль «стержня». Разрыв водородной связи меняет конформацию молекулы-«стержня», что позволяет кольцу перемещаться, меняя состояние системы с «выключено» на «включено» (рис. 3).

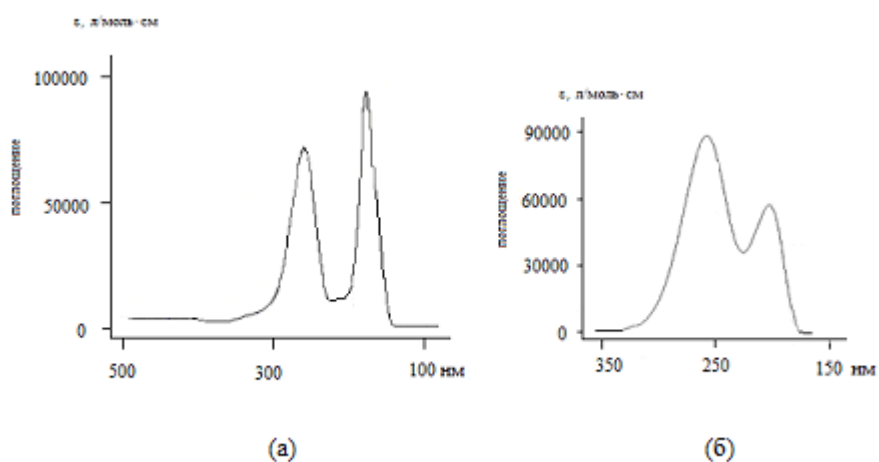

Рисунок 3. Молекулярная структура стержня до (а) и после (б) внешнего воздействия.

В работе в качестве модели, позволяющей оценить величину водородной связи «кольцо-стержень», был рассмотрен комплекс из «стержня» и двух молекул воды (рис. 3а). Величина водородной связи N...HO двух молекул воды составляет 10,9 ккал/моль.

В процессе ослабления водородных связей молекула «стержня» принимает другую конфигурацию, поперечные размеры которой на ~ 2 Å больше исходной (рис. 3б).

Другим способом переключения псевдоротахсана является реакция «стержня», например с кислотой, сопровождающаяся переносом заряда и $2H^+$ протонированием «стержня».

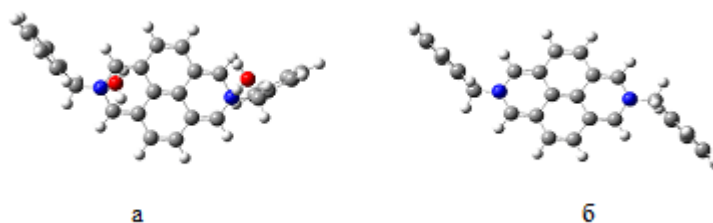
В этом случае движение макроцикла от одного конца линейной молекулы к другому соответствует «переключению» химического состояния. Интенсивности двух полос поглощения стержня в кислой среде с максимумами при 264 и 183 нм по сравнению с нейтральным «стержнем» уменьшаются, а в области 443 нм появляется новая полоса поглощения средней интенсивности (рис. 4).



Рисунок 4. Электронный спектр поглощения «стержня» в кислой среде.

Таким образом, в данной работе был рассмотрен принцип действия молекулярного переключателя типа псевдоротахсана на основе анализа электронных спектров составляющих его элементов – «стержня» и «кольца».

Для этого были вычислены электронные спектры до воздействия кислой среды на псевдоротахсан, и «стержня» после протонирования, что приводит к переносу заряда и смещению «кольца» относительно «стержня».

Сравнение электронных спектров показало, что после смещения «кольца» относительно «стержня» в результате протонирования в электронном спектре «стержня» появляется полоса поглощения в области 443 нм, что подтверждает факт «переключения».

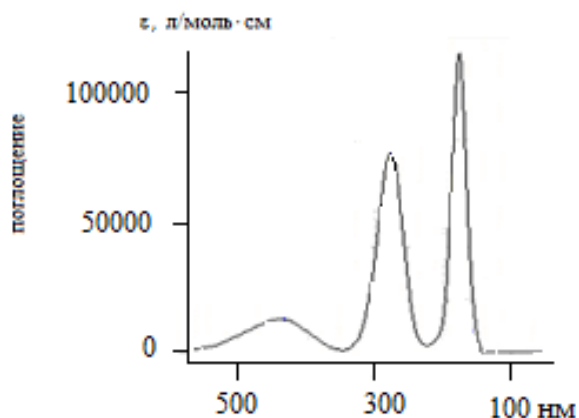
1. Янилкин, В. В. Супрамолекулярные системы с электрохимически управляемыми нековалентными взаимодействиями. Глава в книге «Высокореакционные интермедиаты» / В. В. Янилкин, Г. Р. Насыбуллина, Л. З. Латыпова // под редакцией М. П. Егорова, М. Я. Мельникова. – М. : Красанд, 2014. 416 с.
2. M. Asakawa, P. R. Ashton, V. Balzani, A. Credi, G. Mattersteig, O. A. Matthews, M. Montalti, N. Spencer, J. F. Stoddart, M. Venturi. Electrochemically induced molecular motions in pseudorotaxanes: A case of dualmode (oxidative and reductive) dethreading // Chem. Eur. J. 1997. V. 3. P. 1992–1996.
3. Frisch M.J., Trucks G.W., Schlegel H.B., Scuseria G.E., Robb M. A. et al. Gaussian 09. Gaussian Inc., Wallingford CT. 2009. 394 p.

РАЗДЕЛ XIV. МАТЕМАТИКА

Шабашов Е.В.

SVD-разложение и оптимизация регрессии средствами Python

Самарский Государственный Технический Университет
(Россия, Самара)

doi: 10.18411/trnio-09-2024-162

Аннотация

В работе исследована и построена регрессионная модель на основе реальных данных с использованием Python. Процесс включал предобработку данных, центрирование и нормализацию данных, применение сингулярного разложения (SVD) для выделения главных компонент. Было рассчитано общее отклонение (флуктуация) и определено пороговое значение для фильтрации данных. На основе новых данных обучена модель линейной регрессии и оценено качество модели.

Ключевые слова: регрессионный анализ, Python, Предобработка данных, SVD, Линейная регрессия, Флуктуация, Центрирование, Нормализация.

Abstract

The paper investigated and built a regression model based on real data using Python. The process included data preprocessing, data centering and normalization, application of singular value decomposition (SVD) for principal component extraction. The total variance (fluctuation) was calculated and a threshold value was determined to filter the data. A linear regression model was trained on the new data and the quality of the model was evaluated.

Keywords: regression Analysis, Python, Machine Learning, Data Preprocessing, SVD, Linear Regression, Fluctuation, Centering, Normalization.

Клиент компании, разрабатывающей программные продукты, каждый год заполняет данные по прогнозам продаж газированных напитков на каждую неделю следующего года в каждой торговой точке. Необходимо оценить точность ручного прогноза за предыдущие два года (с учетом реальных данных о продажах) и построить регрессионную модель для составления предсказаний на следующий год. Предсказываются 2 вида значений: план продаж и прогнозируемая оценка продаж, которая корректируется в течении года с оглядкой на реальные продажи.

Рассмотрение точности прогнозов и создание надежной модели прогнозирования продаж газированных напитков важны для клиента, поскольку это позволит повысить эффективность планирования и принятия решений в долгосрочной перспективе, снизив возможные риски и увеличив прибыльность бизнеса (5).

Целью данной исследовательской работы является повышение точности прогнозов модели за счет поиска и отбрасывания экстремальных значений.

Для выполнения поставленных задач будут использованы современные инструменты анализа данных на языке программирования Python. Библиотеки NumPy, SciKit-Learn, Pandas и Matplotlib предоставляют широкий набор функций для обработки, визуализации и моделирования данных, что позволит эффективно исследовать реальные данные о продажах и построить точную регрессионную модель для будущих прогнозов.

Изначально данные разделены на два однотипных датафрейма (по одному на каждый год, в течении которых был осуществлен сбор данных по продажам вместе с ручными оценками). В составе каждого датафрейма представлены данные по фактическим ('ActualSales'), плановым ('CurrentYearPlan') и оценочным ('CurrentYearForecast') показателям продаж каждого наименования продаваемой продукции (ItemName),

разделенные по точкам продаж ('StoreID') и номерам недель ('WeekNumber'). В данных также присутствуют имена ответственных за торговое направление - менеджера по продажам ('Manager'), директора ('Director') и торгового представителя ('SalesRepresentative') в данной точке.

Построим, обучим и оценим модель предсказаний для плановых показателей продаж ('CurrentYearPlan'), предварительно преобразовав категориальные переменные в бинарные (фиктивные) переменные.

```
In:
# Преобразование категориальных переменных в фиктивные переменные с помощью
# метода get_dummies()
# Это создает бинарные (фиктивные) переменные для каждой категории в указанных
# столбцах 'SalesRepresentative', 'Director', 'Manager' и других
plan_concat_1 = pd.get_dummies(plan_concat, columns=['SalesRepresentative', 'Director',
'Manager', 'Channel', 'StoreID', 'Brand', 'ItemName'])
# Создание массива признаков (x) и массива целевой переменной (y)
# x содержит значения признаков, исключая столбцы 'CurrentYearPlan', 'ActualSales' и
'CurrentYearForecast', преобразованные в массив numpy
# y содержит значения столбца 'CurrentYearPlan', преобразованные в массив numpy
x = plan_concat_1.drop(columns=['CurrentYearPlan', 'ActualSales',
'CurrentYearForecast']).to_numpy()
y = plan_concat_1['CurrentYearPlan'].to_numpy()
# Инициализация модели линейной регрессии из библиотеки SciKit-Learn
model = skl.LinearRegression()
# Обучение модели на данных (x, y)
model.fit(x, y)
# Оценка точности модели на обучающем наборе данных (x, y)
# Этот метод возвращает коэффициент детерминации (R-squared) модели на данном
наборе данных
model.score(x, y)
```

Out:

0.29944607503557363

Построим, обучим и оценим модель предсказаний для оценочных показателей продаж ('CurrentYearForecast').

```
In:
# x содержит значения признаков, исключая столбцы 'CurrentYearPlan', 'ActualSales' и
'CurrentYearForecast', преобразованные в массив numpy
# y содержит значения столбца 'CurrentYearForecast', преобразованные в массив numpy
x = plan_concat_1.drop(columns = ['CurrentYearPlan', 'ActualSales',
'CurrentYearForecast']).to_numpy()
y = plan_concat_1['CurrentYearForecast'].to_numpy()
model = skl.LinearRegression()
model.fit(x, y)
model.score(x, y)
```

Out:

0.44746286241432376

Построенные регрессионные модели показывают низкие результаты прогнозирования. Попробуем улучшить показатели коэффициента детерминированности для модели предсказаний плановых показателей продаж ('CurrentYearPlan').

Центрирование и нормализация данных:

In:

```
plan_concat_2 = (plan_concat_1 - plan_concat_1.mean())/plan_concat_1.std()  
SVD (сингулярное разложение):
```

In:

```
U, Sigma, V = np.linalg.svd(plan_concat_2.to_numpy(), full_matrices=False)
```

Расчет общего отклонения:

In:

```
S = np.dot(plan_concat_2.to_numpy(), V.T)  
df_S = pd.DataFrame(data = S)  
fluctuation = 0  
for i in np.arange(1, len(df_S.columns)):  
    fluctuation = fluctuation + df_S[i] ** 2  
fluctuation = fluctuation ** 0.5  
df_S['Отклонения'] = fluctuation
```

Пороговое значение и фильтрация:

In:

```
bound = np.percentile(fluctuation, 90)  
f_ind = df_S[df_S['Отклонения'] > bound].index.to_numpy()  
df = plan_concat_2.drop(index=plan_concat_2.index[f_ind])
```

Линейная регрессия:

In:

```
X = df.drop(columns = ['CurrentYearPlan', 'ActualsPlusForecast',  
'CurrentYearForecast']).to_numpy()  
y = df['CurrentYearPlan'].to_numpy()  
model = skl.LinearRegression()  
model.fit(X, y)  
model.score(X, y)
```

Out:

```
0.3521054242049292
```

In:

```
X = df.drop(columns = ['CurrentYearPlan', 'ActualsPlusForecast',  
'CurrentYearForecast']).to_numpy()  
y = df['CurrentYearForecast'].to_numpy()  
model = skl.LinearRegression()  
model.fit(X, y)  
model.score(X, y)
```

Out:

```
0.37082702537120094
```

Наши действия помогли повысить скор для долгосрочных прогнозов (0.3521 против 0.2994), однако снизили скор прогнозов краткосрочных (0.3708 против 0.4475).

Кроме того, облако данных все еще обладает высокой дисперсией.

Понижая пороговое значение фильтрации в целях эксперимента, получим следующие результаты.

Таблица 1

Перцентиль	Скор долгосрочных прогнозов	Скор краткосрочных прогнозов
100	0.2994	0.4475
90	0.3521	0.3708
70	0.4248	0.4501
50	0.4668	0.4992
30	0.5727	0.5892
10	0.5927	0.5829



Рисунок 1.

Естественно, что потеря более 10% данных недопустима при построении модели.

Однако, можно сказать, что при попытке сделать облако данных менее разреженным скор возрастает (в случае со скором краткосрочного прогноза - до определенного предела), из чего можно сделать 2 вывода:

Данная модель неприменима для прогнозирования на предоставленных данных;

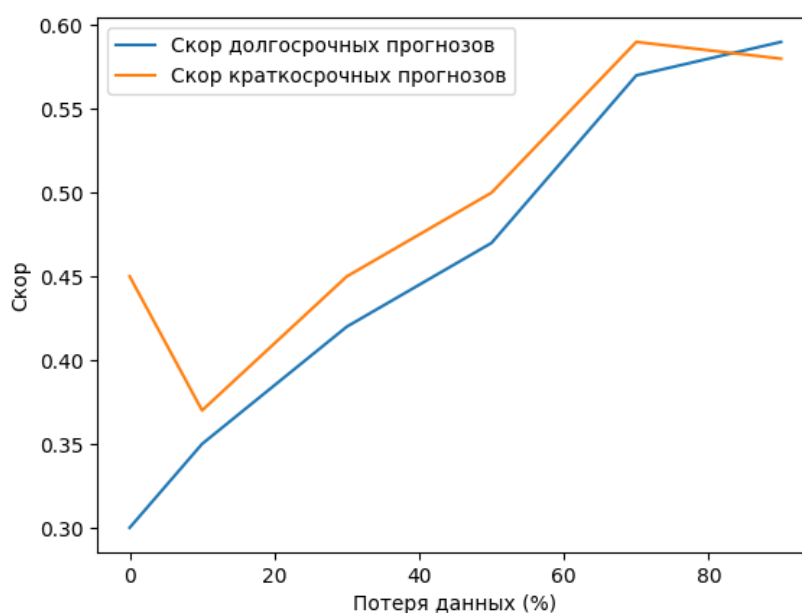
Исходные данные можно разделить на несколько групп с более низким уровнем дисперсии, что позволит отсеять экстремумы уже внутри данных групп и в перспективе повысить качество прогнозирования в данных подгруппах.

1. Крянев, А.В. Метрический анализ и обработка данных / А.В. Крянев, Г.В. Лукин, Д.К. Удумян. — М.: Физматлит, 2017. — 308 с.
2. Кулаичев, А.П. Методы и средства комплексного анализа данных: Учебное пособие / А.П. Кулаичев. — М.: Форум, НИЦ ИНФРА-М, 2016. — 512 с.
3. Ермаков А.А. Разработка модели прогнозирования спроса при управлении товарными запасами в розничной торговле, 2015, <https://www.dissercat.com/content/razrabotka-modeli-prognozirovaniya-sprosa-pri-upravlenii-tovarnymi-zapasami-v-rozничной-tor>

4. Смирнов А.В. Методы анализа и прогнозирования инвестиционной активности в реальном секторе экономики, 2002, <https://www.dissercat.com/content/metody-analiza-i-prognozirovaniya-investitsionnoi-aktivnosti-v-realnom-sektore-ekonomiki>
5. Третьякова О.В., Буданова Ю.В. Сравнительный анализ методов прогнозирования финансовых результатов, Новосибирский государственный университет экономики и управления «НИНХ» (Россия, г. Новосибирск), DOI: 10.24411/2411-0450-2019-10709

РАЗДЕЛ XV. ТРАНСПОРТ

Тулина А.В.

О причинах возникновения заторов на автомобильных дорогах

Петрозаводский государственный университет

(Россия, Петрозаводск)

doi: 10.18411/trnio-09-2024-163

Аннотация

В данной статье поднимается проблема организации дорожного движения, одним из критериев качества которого является предупреждение автомобильных заторов, выделены причины сокращения пропускной способности автодорог, как фактора, способного привести к образованию заторов, проведен анализ открытых данных по возникновению автомобильных заторов на региональных и федеральных дорогах РФ.

Ключевые слова: автомобильная дорога, автомобильный затор, транспорт.

Abstract

This article raises the problem of traffic management, one of the quality criteria of which is the prevention of traffic jams, identifies the reasons for reducing the capacity of highways as a factor that can lead to congestion, analyzes open data on the occurrence of traffic jams on regional and federal roads of the Russian Federation.

Keywords: highway, traffic jam, transport.

Транспортная система Российской Федерации, включающая в себя такие виды транспорта как автомобильный, водный, воздушный, железнодорожный и трубопроводный, является важным инструментом в достижении экономических и социальных целей страны. В настоящее время на основе Транспортной стратегии РФ до 2030 года с прогнозом на период до 2035 года осуществляется развитие транспортной системы России.

В наши дни проблема организации дорожного движения одна из наиболее остро стоящих проблем не только городской среды, но и всей транспортной сети России. Рост количества автомобилей, потока транспорта и возникающих дорожно-транспортных происшествий влияют на нормальные условия жизнедеятельности общества.

Общепризнанными критериями качества дорожного движения являются: предупреждение образования и распространения транспортных заторов, минимизация расхода топлива, снижение уровня загрязнения окружающей среды и чрезмерного уровня шума – они применимы как к западным, так и к российским автомагистралям [3].

На настоящий момент законодательством РФ не установлено определение затора на автодороге, но в методических рекомендациях [2] под затором на федеральной автомобильной дороге понимается временная остановка транспортного потока, вызванная превышением фактической интенсивности движения предела пропускной способности федеральной автомобильной дороги.

В работе Д.В. Спициной транспортные заторы и аварийность рассмотрены как показатели, характеризующие несовершенство транспортной системы [5].

В каждом регионе Российской Федерации регулярно происходят дорожно-транспортные происшествия, многие субъекты страдают в зимний период от неблагоприятных метеорологических условий, которые влекут за собой перекрытия движения от нескольких часов до нескольких суток. Согласно [1] прекращение движения на участке региональных и федеральных автомобильных дорог на 6 и более часов при отсутствии объезда является критерием отнесения события к чрезвычайной ситуации. Стоит отметить, что подобные ситуации происходят и в регионах с теплым и благоприятным климатом.

В последние годы специалисты все чаще уделяют внимание образованию заторов на автомобильных дорогах, особенно в зимний период времени.

Наиболее частыми являются исследования в области проблематики возникновения заторов на местных (внутригородских) дорогах. Например, в работе Калауова С.А. «Пробки и заторы на автомобильных дорогах: пути и способы снижения», выделяется одна из основных причин возникновения автомобильных пробок – нехватка дорог, т.е. дефицит городской улично-дорожной сети приводит к тому, что даже из незначительного количества автомобилей может образоваться затор[4].

Непосредственной причиной заторов на автомобильных дорогах является повышение плотности потока транспортных средств, значительно превышающего пропускную способность дорог. Пропускная способность автодороги может быть нарушена вследствие различных факторов.

Увеличение количества транспортных средств (ТС) на автодороге может быть вызвано такими случайными причинами, как возникновение массовых туристских потоков, неорганизованных потоков машин в объезд перекрытых для движения участков дорог и ежедневными поездками населения на личном автотранспорте в «часы пик».

Выделяют постоянные и случайные причины сокращения пропускной способности конкретных участков автомобильных дорог, которое может привести к образованию заторов[6].

К постоянной причине можно отнести несовершенство конструкции дороги (наличие сужений проезжей части, изломов дороги и отсутствие полос, предназначенных для разгона и торможения ТС).

К случайным факторам можно отнести ошибки водителей, снижение скорости при движении по левой полосе, нарушение правил маневрирования, ДТП, неблагоприятные погодные условия, техническая неисправность (поломка на проезжей части), несвоевременная уборка и процесс проведения работ по уборке дорожного полотна, ремонтные дорожные работы, перекрытия движения ввиду некоторых вышеуказанных причин.

Для обоснования актуальности проблемы заторообразования на автодорогах РФ был проведен анализ открытых данных по возникшим на территории России заторам на федеральных и региональных автомобильных дорогах, наиболее крупными оказались следующие:

- Ростовская область, федеральная трасса М-4 «Дон», март 2023 г.;
- Самарская область, федеральная трасса М-5 «Урал», декабрь 2017 г.;
- Тверская и Новгородская области, федеральная трасса М-10 «Россия», декабрь 2012 г.;
- Челябинская область, региональные и федеральные трассы южного направления, февраль 2021 г.

Основной причиной возникновения вышеперечисленных заторов стали неблагоприятные метеорологические явления – снежные заносы на автомобильных дорогах. Для спасения людей привлекались силы и средства территориальных подсистем РСЧС субъектов, было организовано взаимодействие с соседними регионами, работа пунктов временного размещения, пунктов обогрева, организовано горячее питание и подвоз воды, топлива, следует отметить, что при заторах объявлялся режим ЧС муниципального, регионального уровней.

Подводя итог вышеизложенному, можно сделать вывод, что проведением комплекса профилактических мероприятий можно добиться значительного снижения влияния случайных факторов сокращения пропускной способности, в то время как на постоянные причины могут повлиять лишь работы по реконструкции проблемных участков автомобильных дорог.

Несвоевременное реагирование, несогласованность действий сил, привлекаемых для предупреждения и ликвидации ЧС на автодорогах, и их недостаточная техническая оснащённость могут стать факторами усугубляющими последствия заторов.

1. Приказ МЧС России от 05 июля 2021 г. № 429 «Об установлении критериев информации о чрезвычайных ситуациях природного и техногенного характера» [Электронный ресурс] – URL/https://www.garant.ru/products/ipo/prime/doc/402707588/ (дата обращения: 21.03.2024).
2. Методические рекомендации по работе органов управления и сил РСЧС по предупреждению и ликвидации чрезвычайных ситуаций, вызванных заторами на федеральных автомобильных дорогах (утв. МЧС России 20.08.2020 N 2-4-71-19-11) [Электронный ресурс] – URL/https://www.consultant.ru/document/cons_doc_LAW_335025/?ysclid=lwfhvp3o6e253447062 (дата обращения: 23.01.2024).
3. Владимирова, С. Н. Транспортные заторы в условиях мегаполиса / С. Н. Владимирова // Известия МГТУ МАМИ. – 2014. – Т. 3, № 1(19). – С. 77-84.
4. Калауов, С. А. Пробки и заторы на автомобильных дорогах: пути и способы снижения (на примере города Ташкента) / С. А. Калауов // Управление деятельностью по обеспечению безопасности дорожного движения: состояние, проблемы, пути совершенствования : Сборник материалов XVII Международной научно-практической конференции, Орёл, 20–21 апреля 2023 года / Редколлегия: Д.Л. Проказин [и др.]. – Орёл: Орловский юридический институт Министерства внутренних дел Российской Федерации имени В.В. Лукьянова, 2023. – С. 168-173.
5. Спицина, Д. В. Борьба с транспортными заторами на дорогах: опыт Куритибы, Сингапура, Лондона и Москвы / Д. В. Спицина // Цели и пути устойчивого экономического развития : Сборник статей по материалам международной научно-практической конференции, Уфа, 28 января 2020 года. – Уфа: Общество с ограниченной ответственностью "Научно-издательский центр "Вестник науки", 2020. – С. 83-89.
6. Дорожный затор // Рувики: Интернет-энциклопедия [Электронный ресурс] – URL/https://ru.ruwiki.ru/wiki/Дорожный_затор (дата обращения: 22.08.2024).

Чихачев О.Е.

**Исследование некоторых самолётных систем Boeing-787
с точки зрения концепции более электрического воздушного судна**

*Санкт-Петербургский государственный университет
гражданской авиации имени А.А. Новикова
(Россия, Санкт-Петербург)*

doi: 10.18411/trnio-09-2024-164

Аннотация

В статье рассматривается концепция более электрического воздушного судна на примере отличий самолётных систем Boeing-787 от самолётных систем воздушных судов традиционной электрической схемы. Также рассматриваются преимущества данной концепции.

Ключевые слова: более электрическое воздушное судно, 787, Боинг-787, электросистема, электрооборудование.

Abstract

The article is dedicated to the research focused on the features the concept of a more electric aircraft using the example of the differences between Boeing-787 aircraft systems and aircraft systems of traditional aircraft electrical circuits. The advantages of this concept are also considered.

Keywords: more Electric Aircraft, 787, Boeing-787, electrical system, electrical equipment.

Электрическая система любого самолета производит, контролирует и распределяет энергию на все другие системы, которые в ней нуждаются. Однако в отличие от дома, самолет генерирует электричество во время полета, то есть воздушные суда не запитываются энергией от аккумулятора - генераторы на двигателях вырабатывают мощность в полете.

Генерируемая двигателями мощность большинства существующих пассажирских лайнеров относительно невелика, поэтому некоторые виды оборудования должны приводиться

в действие гидравлическими или пневматическими системами, для работы которых требуется воздух, забираемый двигателями.

Отбор этого воздуха лишает двигатели некоторой энергии, то есть они производят меньшую тягу, поэтому должны быть больше, работать усерднее и использовать больше топлива. Такая система также означает излишнее техническое обслуживание из-за тяжелых воздуховодов и оборудования, необходимых для управления этим горячим воздухом.

С развитием концепции More Electric Aircraft (MEA) появились системы электроснабжения от генераторов переменной частоты. При этом система отбора воздуха из двигателя была удалена, а генерируемая двигателями мощность увеличена [1].

Такая концепция была применена в самолётах Boeing-787 Dreamliner. Boeing 787 Dreamliner – широкофюзеляжный двухдвигательный реактивный пассажирский самолёт, разработанный американской компанией Boeing совместно с рядом зарубежных компаний, в том числе и с российскими [2].

Преимущества такой инновационной, более электрической конструкции Boeing-787, следующие:

- более эффективное производство, распределение и использование электроэнергии, которые экономят вес конструкции и уменьшают длину проводки примерно на 32 км по сравнению с Boeing-767.
- лучшая топливная эффективность, что является несомненным экономическим преимуществом для авиакомпаний и экологическим преимуществом для окружающей среды.
- более низкие затраты на техническое обслуживание
- меньшее сопротивление конструкции и возникающего шума за счёт уменьшения выпирающих элементов [3].

Рассмотрим некоторые отличия самолётных систем В-787 от традиционных моделей воздушных судов.

1. Противообледенительная система крыла

В традиционных самолётах крыло обогревается горячим воздухом, отобранном от двигателей: воздух проходит вдоль крыла, и сбрасывается через отверстия в атмосферу.

Такая схема по мнению Боинга неэкономична, поэтому на В-787 применяется полностью электрический обогрев крыла, используя специальные нагревательные элементы, благодаря чему можно не только расплавить уже образовавшийся лёд на земле, не дожидаясь выхода двигателей на взлётный режим, но и предотвратить его появление на передней кромке в полёте [4]

2. Система запуска двигателей

Электросистема общей мощностью 1,45 МВт позволяет осуществлять запуск двигателей также электрически.

Запуск двигателя сам по себе процесс энергозатратный. Для этого необходимо достаточно сильно раскрутить секцию компрессора, чтобы обеспечить достаточную степень сжатия для зажигания двигателя.

Генераторы можно запускать и с помощью наземных источников питания, однако необходимость в этом отпала, поскольку на большинстве современных пассажирских самолётах для запуска двигателей используют сжатый воздух, генерируемый ВСУ – небольших газотурбинных двигателей, расположенных в хвостовой части самолёта (Рисунок 1).

ВСУ Boeing-787, как и у других современных самолётов, запускается с помощью аккумуляторной батареи, но с этого момента архитектура системы 787-х сильно отличается от других лайнеров: ВСУ не подаёт сжатый воздух к двигателям. Она подаёт электрический ток к четырём стартерам (по два на каждом двигателе), которые действуют, как и пусковые двигатели автомобиля (преобразуя электрическую энергию в механическую). В то же время эти стартеры могут работать в качестве генераторов, обеспечивающих электропитание бортовых систем [5].



Рисунок 1. Схема расположения генераторов энергии на Boeing-787.

3. Тормозная система

Ещё одним энергоёмким процессом, который был передан электродвигателям, является система торможения. Как вы понимаете, энергия, необходимая для замедления 200-тонного самолёта, бегущего со скоростью 270 км/ч немалая. Её расчёт довольно тривиален и сводится к вычислению значения кинетической энергии, которую нужно отобрать у самолёта, чтобы остановить его. Если воспользоваться калькулятором, можно понять, что она равна почти 600 миллионам джоулей. Это огромное количество энергии, большая часть которой должна быть рассеяна тормозами. А, если точнее, преобразована в другую форму энергии – тепловую. Именно поэтому иногда можно наблюдать, что металлоконструкции шасси раскаляются докрасна (Рисунок 2).

Обычно тормозные механизмы самолётов приводятся в действие гидравлической системой: гидравлический поршень прижимает тормозные колодки к колесу, чтобы замедлить самолёт. В 787-ом убрали эту громоздкую систему и заменили её тормозами, приводимыми в действие электродвигателями. Каждое из 8 колёс шасси оснащено одним из них, и вместе они помогли уменьшить вес конструкции. Такой подход также упростил техническое обслуживание и продлил срок жизни тормозной системы [4].

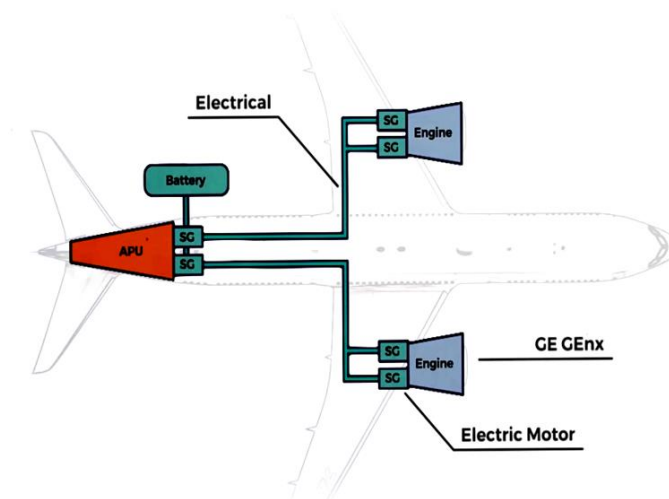

Рисунок 2. Перегрев стоек шасси.

4. Система кондиционирования

Кроме того, забортный воздух больше не будет проходить через двигатели для подачи его в салон, как это происходит в традиционных самолётах, где его надо сжать, поскольку концентрация кислорода на больших высотах недостаточна для организма человека. Сжимает

воздух компрессор двигателя. При этом, по законам физики, воздух будет нагреваться до очень высоких температур недопустимых в салоне. Поэтому появляется необходимость в системе охлаждения воздуха.

В 787-ом воздух поступает напрямую в салон из небольших воздухозаборников под фюзеляжем, сжимаясь с помощью электрического компрессора и подогреваясь до комфортной для человека температуры электрически [6].

То есть воздух от двигателя не отбирается ни на обогрев, ни на кондиционирование, ни на запуск двигателей. Это позволяет значительно облегчить конструкцию самолёта, убрав огромное количество воздухопроводов и сопутствующего оборудования. Более того, это снимает дополнительную нагрузку с двигателей, увеличивая их КПД и уменьшая расход топлива.

Всё это позволило широкофюзеляжному В-787 иметь два двигателя GE9X, каждый из которых способен развивать тягу до 360 кН. Впрочем, так же, как у В-767, однако потребляя при этом на 15% меньше топлива. Это невероятный технологический прорыв [7].

1. Reyad Abdel-Fadil, Ahmad Eid, Mazen Abdel-Salam Electrical distribution power systems of modern civil aircrafts // 2nd International Conference on Energy Systems and Technologies. - Cairo: 2013. - С. 10.
2. Авиация - Boeing 787 // Авиация URL: https://aircraft.ucoz.com/index/boeing_787/0-12
3. 787 Electrical System // Boeing 787 updates. URL: <http://787updates.newairplane.com/787-Electrical-Systems/787-Electrical-System>
4. 787-8 Flight Crew Operations Manual. - 4-е изд. - The Boeing Company, 2010. - 1562 с.
5. Ian Moir and Allan Seabridge Aircraft Systems: Mechanical, electrical, and avionics subsystems integration. - Third Edition. - John Wiley & Sons, 2008. - 536 с.
6. Mike Sinnete 787 No-Bleed Systems: Saving Fuel and Enhancing Operational Efficiencies // AERO magazine. - 2008. - С. 1-11.
7. The Electric System Design of the B787 // Jet Transport systems - 411. - Abu Dhabi: Abu Dhabi University Department of Aviation, С. 21.

Чихачев О.Е.

Исследование основных особенностей систем электрооборудования самолёта Boeing-787

*Санкт-Петербургский государственный университет
гражданской авиации имени А.А. Новикова
(Россия, Санкт-Петербург)*

doi: 10.18411/trnio-09-2024-165

Аннотация

В статье рассматриваются особенности электрооборудования самолёта Boeing-787, источники электроэнергии на самолёте. Уделяется внимание системе распределения электрической энергии и конкретные её потребители.

Ключевые слова: более электрическое воздушное судно, 787, Боинг-787, электросистема, электрооборудование.

Abstract

The article is dedicated to the research focused on the features electrical equipment of the Boeing-787 aircraft, the sources of electricity on the aircraft. Attention is paid to the electric energy distribution system and its specific consumers.

Keywords: more Electric Aircraft, 787, Boeing-787, electrical system, electrical equipment.

Система электроснабжения самолёта В-787 является наиболее типичной моделью концепции «More electric aircraft» (МЕА) [1]. Общая её структура в соответствии с её функциональными принципами изображена на рисунке 1.



Рисунок 1. Электрическая схема Boeing-787.

Источниками питания В-737 являются [2]:

- четыре 250 киловольт-амперных стартер-генератора переменной частоты (СГПЧ, VFSG – Variable Frequency Starter-Generator), по два на каждом двигателе;
- два 225 кВА стартер-генератора ВСУ (СГВСУ, ASG - Axillary Power Unit Starter Generator);
- 50 кВА аварийная авиационная турбина (RAM – Ram Air Turbine);
- аэродромные источники питания;
- основная аккумуляторная батарея;
- аккумуляторная батарея ВСУ.

Не стоит забывать, что авиационные системы нуждаются в питании как переменным, так и постоянным током. СГПЧ являются основными генераторами, обеспечивающими электропитание оборудования в течение полета. Питание подается от генераторов на четыре шины переменного ток 235 В (Volts Alternating Current Bus, 235VAC), которые находятся под контролем секционных выключателей GCBs (Generator Bus Breakers).

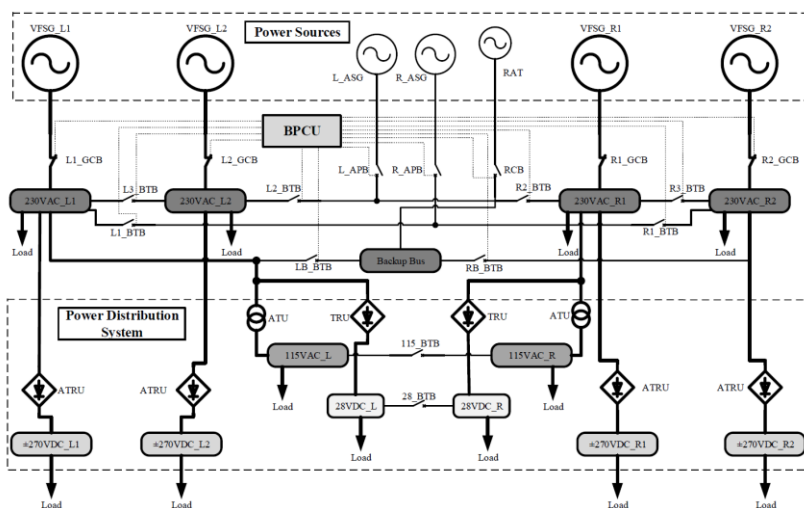
Четыре главные шины 235VAC (с диапазоном частот 380–800 Гц), обозначенные L1, L2, R1 и R2, являются основным звеном системы распределения электроэнергии. Шины расположены в заднем отсеке электрооборудования под фюзеляжем в средней его части.

Через них вырабатываемая СГПЧ мощность может:

- 1) напрямую распределяется по нагрузкам переменного тока напряжением 235 В, запитывая примерно 40 потребителей, в том числе:
 - противообледенительная система крыла;
 - топливные насосы;
 - печи и холодильники на бортовой кухне;
 - обогреватели грузового отсека;
 - системы охлаждения;
 - электроприводы стабилизаторов и интерцепторов.
- 2) проходя через автотрансформатор (Auto Transformer Unit, ATU), преобразовываясь во вторичное напряжение 115 В переменного тока (частотой 360-800 Гц), распределяющееся на две основные шины соответствующего напряжения 115VAC_L и 115VAC_R, расположенные в переднем отсеке электрооборудования. Они обеспечивают питание наиболее высоких токовых нагрузок (>10 А), рассчитанных на данное напряжение:
 - обогрев стекол;
 - внутренне и внешнее светотехническое оборудование;

- спутниковые системы;
 - радиотехническое оборудование и др.
- 3) проходя через выпрямительный трансформатор (Transformer Rectifier Unit, TRU), преобразовываться во вторичное напряжение 28 В постоянного тока (28VDC), распределяющееся на две основные шины соответствующего напряжения 28VDC_L и 28VDC_R, расположенные в переднем отсеке электронного оборудования и обеспечивающие непосредственное питание высоких токовых нагрузок (>10 A):
- радиокоммуникационное оборудование;
 - автопилот;
 - автомат тяги;
 - органы управления полётом;
 - свечи зажигания;
 - панель инструментов и навигационные дисплеи;
 - тормозная система.
- 4) проходя через автоматический выпрямительный трансформатор (Auto-Transformer Rectifier Unit, ATRU), преобразовываться во вторичное напряжение 270 В постоянного тока (HVDC, High Voltage DC), используемое четырьмя шинами 270VDC (L1, L2, R1 и R2). Они обеспечивают питание системы регулирования частоты вращения роторов для обеспечения работы:
- гидравлического электронасоса;
 - системы нагнетания воздуха в кабину;
 - системы генерации азота;
 - центрального топливного насоса;
 - систем запуска СГПЧ и ВСУ.
 - Система удалённого электроснабжения.

Так как система электроснабжения В-787 использует два метода распределения электроэнергии: рассмотренный выше основной (primary) и удалённый (remote), напряжения 115 В и 28 В переменного тока помимо шин используют ещё и удалённые блоки распределения питания / распределительные устройства (Remote Power Distribution Units, RPDUs), расположенные по всему самолёту. Они обеспечивают питание нагрузок, требующих малый ток (≤ 10 А). От них проще всего тянуть проводку к потребителям. Такой подход позволяет значительно сократить количество тяжелых кабелей [3].

Рассмотрим систему распределения электроэнергии (рисунок 2) [4].



Рисунок 2. Система распределения электроэнергии Boeing-787.

Шины 235VAC могут запитываться от нескольких различных источников в зависимости от их доступности и рабочей конфигурации:

- в нормальном состоянии каждая шина запитывается напрямую от соответствующего VFSG;
- на земле с подключённым спереди аэродромным источником питания (Forward External Power) и без работающих VFSG и ВСУ шины запитываются от шин 115VAC через автотрансформатор (ATU). Если ВСУ или двигатель впоследствии запускается, он подаёт непосредственное питание на шины 235VAC, а внешнее питание переключается из режима «ON» в режим «AVAILABLE» (доступно);
- если на земле доступно только питание от ВСУ, каждый из двух генераторов ВСУ подаёт питание на две из четырёх основных шин 235VAC.
- при отказе одного двигателя, генераторы работающего двигателя обеспечивают прямое питание для шин 235VAC соответствующей стороны (левой или правой). Питание оставшихся двух шин осуществляется через запитанные шины 235VAC. Если в дополнение к двигателю работает ВСУ, то питание оставшихся шин переходит на генераторы ВСУ;
- при отказе только одного VFSG, оставшаяся без питания соответствующего VFSG шина переходит на питание от другой запитанной шины 235VAC.

Шины 115VAC в нормальном состоянии запитываются от шины 235VAC через ATU. На земле с подключённым спереди аэродромным источником питания и без работающих двигателей и ВСУ шины питаются непосредственно от аэродромного источника и питают шины 235VAC через ATU. Если ВСУ или двигатель впоследствии запускается, он подаёт питание на шины 235VAC, которые питают шины 115VAC через ATU. При этом внешнее питание переходит из режима «ON» в режим «AVAILABLE». Однако пилот сам может решать, какой режим выбирать, используя переключатель на инструментальной панели.

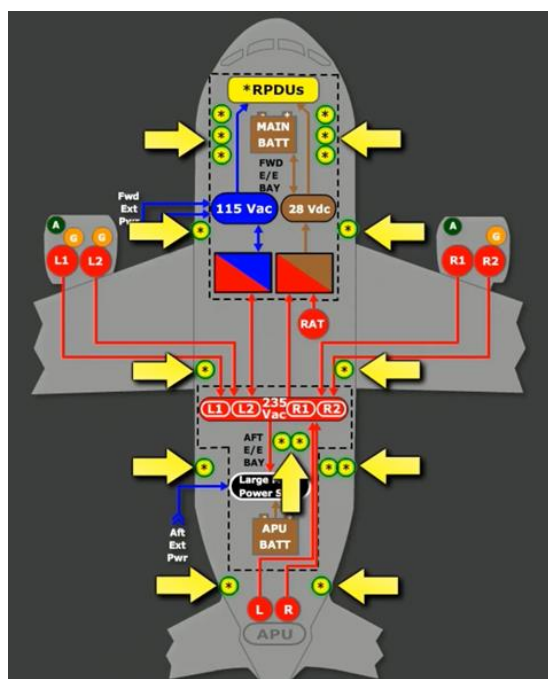
Две шины 28VDC получают питание от шин 235VAC через выпрямительный трансформатор (TRU).

Использование в самолёте тока переменной частоты требует, чтобы нагрузки от больших двигателей были запитаны от специальных контроллеров систем высокого напряжения постоянного тока (HVDC, High Voltage DC) через одноимённую систему распределения питания (Large Motor Power System), панели управления которой расположены в заднем отсеке электронного оборудования. В условиях нормальной эксплуатации система запитывается от шин 235VAC через автоматический выпрямительный трансформатор (ATRU). Однако часть нагрузок может запитываться от батареи ВСУ или от внешнего питания через задний разъём.

Такая структура системы электроснабжения делает В-787 усовершенствованным, более электрическим самолётом. Среди всех систем источников электроэнергии, разработанных на сегодняшний день, системы с VFSG являются наиболее эффективными из-за упрощённой конструкции генератора и упрощённой процедуры преобразования энергии. Общая генерируемая мощность В-787 составляет 1,45 МВт, что почти в четыре раза больше, чем у Boeing-777. Для сравнения, чтобы генерировать такое количество энергии с помощью солнечных батарей, в солнечный день ими нужно было бы покрыть 10 футбольных полей. Эта большая генерирующая мощность делает данную систему электроснабжения чрезвычайно надёжной [5].

Испытания показали: В-787 может летать на одном двигателе в течение 5,5 часов при выключенных пяти из шести генераторов [6].

1. Reyad Abdel-Fadil, Ahmad Eid, Mazen Abdel-Salam Electrical distribution power systems of modern civil aircrafts // 2nd International Conference on Energy Systems and Technologies. - Cairo: 2013. - С. 10.

2. Andrei Chekin, Yaroslav Moroshkin, Konstantin Gubernatorov, Mikhail Kiselev Impact of reliability of state-of-the-art electrical units on architecture of power supply system of modern aircraft // Conference: 2019 International Conference on Electrotechnical Complexes and Systems (ICOECS). – 2019
3. 787-8 Flight Crew Operations Manual. - 4-е изд. - The Boeing Company, 2010. - 1562 с.
4. Boeing 787 ELECTRIC SYSTEM // Pilotbrary URL: <https://www.youtube.com/watch?v=rg7qxi-tdmw>
5. Ian Moir and Allan Seabridge Aircraft Systems: Mechanical, electrical, and avionics subsystems integration. - Third Edition. - John Wiley & Sons, 2008. - 536 с.
6. System Design: Fixing the 787's Batteries // Aviation today URL: <https://www.aviationtoday.com/2013/06/01/system-design-fixing-the-787s-batteries/>



Рецензируемый научный журнал

**ТЕНДЕНЦИИ РАЗВИТИЯ НАУКИ И ОБРАЗОВАНИЯ
№113, Сентябрь 2024**

Часть 4

Подписано в печать 25.09.2024. Тираж 400 экз.
Формат.60x84 1/16. Объем уч.-изд. л.9,21
Отпечатано в типографии Научный центр «LJournal»
Главный редактор: Иванов Владислав Вячеславович