

Научный центр «LJournal»

Рецензируемый научный журнал

ТЕНДЕНЦИИ РАЗВИТИЯ НАУКИ И ОБРАЗОВАНИЯ

№108, Апрель 2024
(Часть 2)



Самара, 2024

Т33

Рецензируемый научный журнал «Тенденции развития науки и образования» №108, Апрель 2024 (Часть 2) - Изд. Научный центр «LJournal», Самара, 2024 - 208 с.

doi: 10.18411/trnio-04-2024-p2

Тенденции развития науки и образования - это рецензируемый научный журнал, который в большей степени предназначен для научных работников, преподавателей, доцентов, аспирантов и студентов высших учебных заведений как инструмент получения актуальной научной информации.

Периодичность выхода журнала – ежемесячно. Такой подход позволяет публиковать самые актуальные научные статьи и осуществлять оперативное обнародование важной научно-технической информации.

Информация, представленная в сборниках, опубликована в авторском варианте. Орфография и пунктуация сохранены. Ответственность за информацию, представленную на всеобщее обозрение, несут авторы материалов.

Метаданные и полные тексты статей журнала передаются в наукометрическую систему ELIBRARY.

Электронные макеты издания доступны на сайте научного центра «LJournal» - <https://ljournal.org>

© Научный центр «LJournal»
© Университет дополнительного
профессионального образования

УДК 001.1
ББК 60

РЕДАКЦИОННАЯ КОЛЛЕГИЯ

Черноятов Александр Михайлович

Кандидат экономических наук, Профессор

Царегородцев Евгений Леонидович

Кандидат технических наук, доцент

Пивоваров Александр Анатольевич

Кандидат педагогических наук

Малышкина Елена Владимировна

Кандидат исторических наук

Ильященко Дмитрий Павлович

Кандидат технических наук

Дробот Павел Николаевич

Кандидат физико-математических наук, Доцент

Божко Леся Михайловна

Доктор экономических наук, Доцент

Бегидова Светлана Николаевна

Доктор педагогических наук, Профессор

Андреева Ольга Николаевна

Кандидат филологических наук, Доцент

Абасова Самира Гусейн кызы

Кандидат экономических наук, Доцент

Попова Наталья Владимировна

Кандидат педагогических наук, Доцент

Ханбабаева Ольга Евгеньевна

Кандидат сельскохозяйственных наук, Доцент

Вражнов Алексей Сергеевич

Кандидат юридических наук

Ерыгина Анна Владимировна

Кандидат экономических наук, Доцент

Чебыкина Ольга Альбертовна

Кандидат психологических наук

Левченко Виктория Викторовна

Кандидат педагогических наук

Петраш Елена Вадимовна

Кандидат культурологии

Романенко Елена Александровна

Кандидат юридических наук, Доцент

Мирошин Дмитрий Григорьевич

Кандидат педагогических наук, Доцент

Ефременко Евгений Сергеевич

Кандидат медицинских наук, Доцент

Шалагинова Ксения Сергеевна

Кандидат психологических наук, Доцент

Катермина Вероника Викторовна

Доктор филологических наук, Профессор

Полицинский Евгений Валериевич

Кандидат педагогических наук, Доцент

Жичкин Кирилл Александрович

Кандидат экономических наук, Доцент

Пузыня Татьяна Алексеевна

Кандидат экономических наук, Доцент

Ларионов Максим Викторович

Доктор биологических наук, Доцент

Афанасьева Татьяна Гавриловна

Доктор фармацевтических наук, Доцент

Байрамова Айгюн Сеймур кызы

Доктор философии по техническим наукам

Лыгин Сергей Александрович

Кандидат химических наук, Доцент

Заломнова Светлана Петровна

Кандидат педагогических наук, Доцент

Биймурсаева Бурулбубу Молдосалиевна

Кандидат педагогических наук, Доцент

Радкевич Михаил Михайлович

Доктор технических наук, Профессор

Гуткевич Елена Владимировна

Доктор медицинских наук

Матвеев Роман Сталинарьевич

Доктор медицинских наук, Доцент

Шамутдинов Айдар Харисович

Кандидат технических наук, Профессор

Найденов Николай Дмитриевич

Доктор экономических наук, Профессор

Романова Ирина Валентиновна

Кандидат экономических наук, Доцент

Хачатурова Карине Робертовна

Кандидат педагогических наук

Кадим Мундер Мулла

Кандидат филологических наук, Доцент

Григорьев Михаил Федосеевич

Кандидат сельскохозяйственных наук

СОДЕРЖАНИЕ

РАЗДЕЛ II. ПСИХОЛОГИЯ	8
Агирбова Д.М., Абдиев И.Р. Социальные связи в условиях цифровой трансформации	8
Благодарова М.В., Троицкая Л.А., Григорьева А.В. Специфичность нарушений психического развития у детей с туберозным склерозом при нейропсихологическом подходе исследования	10
Какорин И.А. Социальные сети и их влияние на психическое здоровье	17
Козьмина Л.Б. Психологическое благополучие учителя как субъекта образовательной среды	20
Лаврентьева М.А., Кольцова Е.А. Национально-психологические особенности адыгского народа	23
Романова Е.А. На тему достижения сепарации в отношениях «мать – дочь»	26
Сердечная О.М., Дуда И.В. Анализ особенностей развития эмоционального интеллекта в младшем школьном возрасте	31
РАЗДЕЛ III. ИСКУССТВОВЕДЕНИЕ	34
Азнагулова Р.Р. Индивидуальный подход к моделированию одежды	34
Азнагулова Р.Р. Креативное моделирование: модельные элементы в модной эстетике	36
Вакарчук Д.Д., Вклад В.Н. Цыбина в развитие отечественного флейтового искусства	39
Калинин В.В. Эволюция военных символов и их роль в современных конфликтах	41
Корнильев А.О. Сочинения Майка Мауэра для духовых инструментов: стилистические особенности и исполнительские трудности	45
Куликова Е.М. Электромагнитная защита: инновационная ткань	47
Мукминова И.Р. Быстрая диагностика, высокое качество: методы в оценке материалов для текстильного производства	49
Мукминова И.Р. Подходы к повышению прочности и устойчивости кожи в спецодежде	52
Мукминова И.Р. Производство корсетов: инновации, качество, комфорт	54
Пашкин О.В. Особенности использования хора в опере Назиба Жиганова «Намус» и их параллели в зрелых операх М.П. Мусоргского	57
Рябова Д.А. Концерт для фортепиано с оркестром № 1 ре-бемоль мажор, ор. 10 С.С. Прокофьева: композиция и образно-эмоциональное содержание	61
Цю С. Инновации в камерно-вокальной музыке советских композиторов: анализ стилистических и эстетических трансформаций	63
РАЗДЕЛ IV. ФИЛОСОФИЯ	69
Агирбова Д.М., Богашева С.Дж., Агирбов Т.Р. Роль ценностного компонента в управлении организацией	69
Денильханова Р.Х. Соотношение творчества и имитации в социально-философском аспекте	71
Красножон Г.А. Синергия философии права, политической теории и этики	73

РАЗДЕЛ V. КУЛЬТУРОЛОГИЯ	77
Голяков Н.Ю., Морохова О.А. История математики в мировой культуре	77
Дворянкин О.А. Определение информационно-аналитического психотипа лиц старшего поколения (пожилого возраста) в сети Интернет	81
Дворянкин О.А. Определение информационно-аналитического психотипа старшеклассника в сети Интернет	90
Таю Ю. История зарождения и понимания комического в музыкальной культуре	99
Трофимов Р.В., Липунова П.С. Трансформация кельтского фольклора в образцах хореографического наследия	102
РАЗДЕЛ VI. СОЦИОЛОГИЯ	108
Бикбулатова Р.Ш. Фейковые новости как инструмент манипулятивного воздействия в медиасреде	108
Галямов А.А. Результаты мониторинга качества жизни коренных народов Севера (на примере Нижневартовского района).....	111
Грязнов С.А., Николаев П.П. К вопросу о фейковой информации в социальных сетях.....	115
Грязнов С.А., Николаева И.В., Левченко А.В. Феномен социального конфликта.....	118
Ерохина Л.Д., Ерохин А.К. Динамика социальных страхов в российском обществе в период с 1990-х по 2023 гг (по материалам исследований научно-исследовательских центров)	121
Кошелев А.А. Анализ жизненных стратегий молодежи в контексте социологической науки: теоретико-методологический подход к концепции.....	128
Кошелев А.А. Развитие предпринимательства среди молодежи в малых территориальных образованиях	131
Маслодудова Н.В. Блоггерство как новый вид профессиональной деятельности	133
Рахманкина А.Р. Роль социальных сетей в рекламе: современные тренды и форматы	136
Юрцев А.Н. Система мониторинга и анализа использования социальных сетей для деструктивного социального воздействия на молодёжь в сети интернет	139
РАЗДЕЛ VII. ЖУРНАЛИСТИКА	142
Линь Ц. Роль интернет-рекламы в формировании нарративов международной журналистики	142
РАЗДЕЛ VIII. ИСТОРИЯ И АРХЕОЛОГИЯ	145
Багрянцева Е.А. Создание Государственного агропромышленного комитета в рамках централизации системы управления агропромышленным комплексом СССР	145
Гончаренко О.Н., Яковлева В.Л. История аграрного района в туристическом маршруте .	147
Гусев А.А. Политика Воздушного контроля Британской империи в Южной Аравии и её влияние на современные военные конфликты.....	152
Дворянкин О.А. Зарубежная военная техника (танки), использующие технологию - стрельба огнем.....	157
Дворянкин О.А. Отечественная военная техника (танки), использующие технологию стрельбы огнем.....	165
Дворянкин О.А. Современная военная технология – Змей Горыныч	172

Карпенко И.В., Голубкин Д.О., Щербак В.А., Сапожников А.В. Деятельность сестринских общин Российского общества Красного Креста в Порт-Артуре в годы русско-японской войны 1904-1905 гг.	180
Леонов И.В. Пётр Первый украл триколор у голландцев: разбор одного мифа.....	182
Лобанов В.Б. Юридический факультет Северо-Осетинского государственного университета – центр высшего юридического образования на Северном Кавказе	185
Меараго Ш.Л., Цымбал А.Н. Полководцы и медицина. Генерал от кавалерии А.А. Брусилов – Верховный главнокомандующий Русской армии.....	188
Сафин Д.И. К истории развития инженерных войск: ИМР-3М, БМР-3М и БРЭМ-1М.....	191
Упоров И.В. Сложный путь поиска государственной идентичности российского общества	194
Упоров И.В. Советская пенитенциарная политика после окончания Великой Отечественной войны.....	196
Филимоненков М.Х., Сарафанников В.С., Васильева Т.Г., Корякин Д.А. Боевой путь генерала армии А.П. Белобородова.....	199
Чернова Т.А. Использование регионального компонента для повышения интереса студентов аграрного вуза к изучению истории России.....	202
Чернышева И.В. , Егорычева Е.В., Мусина С.В., Давыдова Т.С. История развития физической культуры и спорта в городе первостроителей.....	204

РАЗДЕЛ II. ПСИХОЛОГИЯ

Агирбова Д.М., Абдиев И.Р.

Социальные связи в условиях цифровой трансформации

ФГБОУ ВО «Северо-Кавказская государственная академия»

(Россия, Черкесск)

doi: 10.18411/trnio-04-2024-60

Аннотация

В научной работе отражены основные корреляционные особенности социальных отношений и цифровизации. Выделяются положительные и отрицательные стороны цифровой трансформации и проблемы кибербуллинга и цифровой зависимости. Также отмечается, что цифровая трансформация становится всё более значимым фактором, оказывающим огромное влияние на социальные отношения и структуру общества.

Ключевые слова: цифровая трансформация, социальные связи, общение в цифровизации, онлайн-пространство, кибербуллинг.

Abstract

The scientific work shows the main correlational features of social relations and digitalization. The positive and negative sides of digital transformation and the problems of cyberbullying and digital addiction are highlighted. It is also noted that digital transformation is becoming an increasingly significant factor that has a huge impact on social relations and the structure of society.

Keywords: digital transformation, social connections, communication in digitalization, online space, cyberbullying.

В современном обществе цифровая трансформация становится всё более значимым фактором, оказывающим огромное влияние на социальные отношения и структуру общества. С развитием цифровых технологий, обыденные формы общения подвергаются значительным изменениям, перенося личность в онлайн-пространство. Современное общество с каждым днём становится всё более зависимым от цифровых технологий, что больше актуализирует рассмотрение данного вопроса. К сожалению, эта зависимость приводит к сдвигу в социальных отношениях и структуре общества, которым необходимо уделить особое внимание.

Цифровая трансформация является объектом изучения исследователей, экспертов разных профилей: технических экспертов, политологов, социологов, экономистов и исследователей других научных направлений, что обуславливает необходимость анализа влияния данного процесса не только развитие программного обеспечения, но и на социальные отношения [1, 5, 6, 7].

В своём исследовании о перспективах и тенденциях цифровой трансформации общества, известный экономист Шадченко Наталья Юрьевна пишет: «Цифровизация становится новизной общественной жизни, вызывает глобальные преобразования в различных сферах жизнедеятельности людей». Мы уже можем сказать, что использование цифровизации приводит к более широкому доступу к информации, улучшению коммуникации, а также, возможности для обучения – и всё это, лишь затрагивая социальные сети [1].

Цифровые технологии являются ключевым фактором развития информационного общества, а также позитивно воздействуют на разные сферы экономики и бизнеса, и как следствие, растёт производительность, развиваются новые виды деятельности и инновации.

Одним из важнейших аспектов цифровой трансформации, который не оставляет без внимания учёных – это проблема кибербуллинга. Однако, следует учитывать, что цифровизация не лишена своих негативных сторон. Вместе с расширением онлайн-среды возникают и новые вызовы, в числе которых выделяется кибербуллинг. По мнению Хачикян Е.

И, Забориной М. А и Фроловой Е. А, кибербуллинг представляет собой современное проявление агрессии и психологического насилия в онлайн среде, оказывая угрозу для здоровья [8].

Кибербуллинг представляет собой форму агрессивного поведения, осуществляемого при помощи сообщений, социальных сетей и различных форумов. Это может привести к серьёзным проблемам, и даже ухудшению психического здоровья. Также, кибербуллинг может значительно затруднять социальную адаптацию, зачастую приводя к изоляции детей и молодёжи, которые предпочитают избегать личных контактов, оставаясь виртуально.

Для эффективного противодействия кибербуллингу следует ввести комплекс мер и методов, которые будут включать в себя образовательные программы о цифровой безопасности и создание онлайн-платформ для анонимной жалобы. Самый лучший метод - начать разработку искусственного интеллекта, для выявления и блокировки проявления кибербуллинга в сети. Подобные меры могут помочь в улучшении безопасности данной среды, а также, защитит пользователей от возможных последствий [8].

В наше уникальное время цифровые инновации становятся неотъемлемой частью повседневности. Эта цифровая революция играет важнейшую роль в наших социальных связях, внося в жизнь новые формы общения и взаимодействия.

Одним из ярких моментов последствий цифровизации является изменение способов социального общения между людьми. С появлением социальных сетей, онлайн-платформ, мессенджеров для обмена информации и коммуникации, стандартные формы общения подвергаются крупным изменениям. Люди всё больше начинают общаться через интернет, что приводит к сокращению личных контактов.

Невозможно не отметить, что эти новшества приносят и плюсы, учитывая их потенциал для общественного развития. Одним из аспектов позитивного влияния этих изменений, можно привести внедрение дистанционного обучения. С 6 апреля 2020 года, школы России начали учёбу в режиме онлайн, что привело к изменению общения преподавателя и школьников, студентов.



Рисунок 1. Схема положительных характеристик дистанционного обучения.

Несмотря на километры и разницу во времени, онлайн-обучение дает возможность обучаться всем желающим, в любой точке мира, при этом человек самостоятельно принимает решение где, когда, как, в каком формате и за какие денежные средства ему получать образование [3].

Кроме того, онлайн-формат сыграл ключевую роль в увеличении роста удалённой работы. Пандемия COVID-19 заставила многих компаний к распространению работы из дома, что повысило гибкость и комфорт работы сотрудников. Также, следует отметить, что онлайн-среда способствовала распространению онлайн-тренингов, курсов и различных вебинаров. Многие компании и образовательные учреждения начали предлагать обучающие программы онлайн, которые не только создают комфорт для сотрудников, но и открывают свободное обучение, находясь в любой точке мира и в любое время.

Помимо этого, следует обратить внимание на проблему цифровой зависимости. Постоянное пребывание в интернете может стать причиной развития подобной зависимости,

что отрицательно сказывается на здоровье человека. Люди, страдающие от цифровой зависимости, часто теряют интерес к реальной жизни, отдаляясь от своих близких и друзей, разрушая свою жизнь. Подобные действия могут привести к социальной изоляции, ухудшению качества межличностных отношений и снижению продуктивности[6].

В контексте рассмотрения влияния цифровой трансформации на социальные связи, выявляются сдвиги в нашем общении и взаимодействии. Эти изменения, в том числе через социальные платформы активно формируют новые общественные отношения, но к сожалению, с уменьшением личных встреч.

Таким образом, необходимо находить баланс между позитивными и негативными сторонами цифровой новизны, стремясь к сфере общественных отношений, где цифровизация дополняет, а не заменяет межличностные связи.

1. Гавриленко О. В. Цифровые технологии социального контроля: перспективы и социальные последствия их внедрения // Вестник Московского университета. Серия 18. Социология и политология. – 2022. – Т. 28. – №. 1.
2. Кешелава В.Б. Когда сознание определяет бытие. На пороге «цифрового» будущего. Книга вторая. Пушино—Москва: 2017. [Электронный ресурс]—Режим доступа: <https://spkurdyumov.ru/uploads/2017/12/kogda-soznanie-opredelyaet-bytie-na-poroge-cifrovogobudushhego.pdf>
3. Козенко А. Как меры изоляции влияют и еще повлияют на наши повседневные привычки // Би-би-си. 21 мая 2020. [Электронный ресурс]—Режим доступа: <https://www.bbc.com/russian/features-52744598>
4. Ларина Е., Овчинский В. Вперёд к нечеловеческой цивилизации? [Электронный ресурс]— Режим доступа: http://zavtra.ru/blogs/vperyod_k_nechelovecheskoj_tcivilizatcii
5. Лебедева И. С., Губарев С. В., Белоглядова И. А. Тенденции цифровизации экономики и социальной сферы // Опыт образовательной организации в сфере формирования цифровых навыков. – 2019.
6. Романова Н. В. Цифровизация услуг в социальной сфере: проблемы и перспективы // Вестник УГНТУ. Наука, образование, экономика. Серия: Экономика. – 2020. – №. 1 (31).
7. Семячков К.А. Цифровая экономика и ее роль в управлении современными социально-экономическими отношениями // Современные технологии управления. 2017. № 8 (80).
8. Сорокун П. В. Отдельные вопросы информационной безопасности несовершеннолетних в России // Эпоха науки. 2021. № 27. С
9. Спасенников В.В. Теория и практика формирования виртуальных команд для совместной деятельности в условиях цифровой экономики / В.В. Спасенников // Экономическая психология: прошлое, настоящее, будущее. – 2019. – Т.4. – №4.

Благодарова М.В.¹, Троицкая Л.А.¹, Григорьева А.В.²

Специфичность нарушений психического развития у детей с туберозным склерозом при нейропсихологическом подходе исследования

¹*Институт клинической психологии и социальной работы
ФГАОУ ВО РНИМУ им. Н. И. Пирогова Минздрава России*

²*Научно-исследовательский клинический институт педиатрии
и детской хирургии имени академика Ю.Е. Вельтищева
ФГАОУ ВО РНИМУ им. Н. И. Пирогова Минздрава России
(Россия, Москва)*

doi: 10.18411/trnio-04-2024-61

Аннотация

Туберозный склероз — генетически детерминированное орфанное заболевание из группы факоматозов, сопровождающееся широким спектром клинических проявлений, вследствие развития множественных доброкачественных опухолей (гамартом) в различных органах, включая головной мозг, глаза, кожу, сердце, почки, печень, легкие, желудочно-кишечный тракт, эндокринную и костную системы. Со стороны нарушений ЦНС данный диагноз сопровождается эпилепсией, аутизмом, когнитивными и поведенческими нарушениями различной степени выраженности [1, с.111, с 116]. Нарушения обучения встречаются у 50% детей с диагнозом туберозный склероз. Неравномерный характер

нарушений психических функций от нормы когнитивного развития до умственной отсталости разной степени выраженности, а также наличие эпилепсии в клинической картине заболевания, затрудняют возможности выявления «истинно нейропсихологических» нарушений при данной генетической патологии. Цель данной работы — выделение специфического для данного генетического синдрома нейропсихологического дефицита, который обуславливает нарушения психического развития и наблюдается, как у детей с недоразвитием, так и у детей с отсутствием сопутствующего диагноза умственной отсталости. В исследовании приняло участие 36 детей с диагнозом туберозный склероз. Оценка нарушений психического развития производилась с помощью метода «Профиль психического развития», разработанным Троицкой Л.А., Малаховой Н.Е. и др., для детей с умственной недостаточностью и комплекса методик общего нейропсихологического исследования, разработанный А.Р. Лурия и адаптированных для детского возраста. По результатам исследования был выделен специфический нейропсихологический и поведенческий дефицит характерный для детей с туберозным склерозом.

Ключевые слова: туберозный склероз, дети, подростки, детская нейропсихология, нарушения психического развития, поведенческие нарушения, генетическая патология.

Abstract

Tuberous sclerosis is a genetically determined orphan disease from the group of phacomatoses, accompanied by a wide range of clinical manifestations, due to the development of multiple benign tumors (hamartomas) in various organs, including the brain, eyes, skin, heart, kidneys, liver, lungs, gastrointestinal tract, endocrine and bone systems. From the side of CNS disorders, this diagnosis is accompanied by epilepsy, autism, cognitive and behavioral disorders of varying severity [1]. Learning disabilities occur in 50% of children diagnosed with tuberous sclerosis. The uneven nature of disorders of mental functions from the norm of cognitive development to mental retardation of varying severity, as well as the presence of epilepsy in the clinical picture of the disease, make it difficult to identify "truly neuropsychological" disorders in this genetic pathology. The purpose of this work is to identify a neuropsychological deficit specific to this genetic syndrome, which causes mental development disorders and is observed both in children with underdevelopment and in children with no concomitant diagnosis of mental retardation. The study involved 36 children diagnosed with tuberous sclerosis. The assessment of mental development disorders was carried out using the method "Profile of mental development", developed by L.A. Troitskaya, N.E. Malakhova. and others, for children with mental disabilities and a set of general neuropsychological research methods developed by A.R. Luria and adapted for childhood. According to the results of the study, a specific neuropsychological and behavioral deficit characteristic of children with tuberous sclerosis was identified.

Keywords: tuberous sclerosis, children, adolescents, pediatric neuropsychology, mental development disorders, behavioral disorders, genetic pathology.

Актуальность. В 85% случаев туберозного склероза отмечаются нарушения со стороны ЦНС, представленные эпилепсией, аутизмом, синдромом дефицита внимания и гиперактивностью и другими поведенческими и когнитивными нарушениями [1]. У детей с данной генетической патологией, в 50% случаев сопутствующим диагнозом является умственная отсталость, которая варьирует от умеренной до глубокой степени выраженности. Такой неравномерный характер нарушений психического развития, коморбидность туберозного склероза с умственной отсталостью, затрудняет возможности выявления специфических для данного генетического синдрома нейропсихологических и поведенческих нарушений, которые лежат в основе дизонтогенеза при данной системной патологии. В отечественной литературе психологический аспект данного заболевания – с точки зрения нейропсихологического подхода изучен недостаточно. Применение нейропсихологического подхода к диагностике сферы общения, эмоционально-волевой, двигательной сферы, речевой деятельности, предметно-конструктивного праксиса и игровой деятельности позволяет

выявлять как зоны уязвимости в развитии детей с туберозным склерозом, так и сохранные звенья, которые смогут стать опорой в коррекционной работе [5, с 102-104].

Целью исследования является количественная и качественная оценка психической сферы детей с диагнозом туберозный склероз с учетом фактора умственного развития при нейропсихологическом подходе исследования.

Материалы и методы исследования:

1. Теоретические: подбор, анализ, синтез, обобщение источников литературы по заданной теме.
2. Эмпирические: беседа, наблюдение, метод «Профиль психического развития», разработанный Троицкой Л.А., Малаховой Н.Е. и др., для детей с умственной недостаточностью, позволяющий дать количественную и качественную оценку состоянию отдельных сфер психической деятельности (сферы общения, эмоционально-волевой, двигательной сферы, речевой деятельности, предметно-конструктивного праксиса и игровой деятельности), комплекс методик общего нейропсихологического исследования, разработанный А.Р. Лурия и адаптированных для детского возраста [4, с 15; 5, с 101].
3. Математическая и статистическая обработка: непараметрический критерий U Манна-Уитни для независимых выборок.

Исследование проводилось на базе «Научно-исследовательского клинического института педиатрии» ГБОУ ВПО РНИМУ им. Н.И. Пирогова Минздрава России в отделении психоневрологии (ПНО-1). Выборку составили суммарно 36 детей с диагнозом туберозный склероз. Из 36 детей у 14 присутствует сопутствующий данному генетическому заболеванию диагноз умственной отсталости.

Дети, больные туберозным склерозом и имеющие в медицинской карте диагноз умственная отсталость, выставленный по МКБ-10/11 – «TSC-2» составили экспериментальную группу.

Дети, больные туберозным склерозом, с отсутствием диагноза умственной отсталости - TCS-1 составили контрольную группу.

Критерии включения испытуемых в группы:

- в экспериментальную группу - диагноз туберозный склероз, выставленный по МКБ-10/11, диагноз умственной отсталости, выставленный по МКБ-10/11, детский возраст от 4 до 13 лет, стационарное лечение в клинике;
- в контрольную группу – диагноз туберозный склероз, выставленный по МКБ-10/11, отсутствие диагноза умственной отсталости, выставленного по МКБ-10/11, детский возраст от 4 до 13 лет, стационарное лечение в клинике.

Для анализа результатов экспериментальная и контрольная группы были разделены на возрастные подгруппы. В первую подгруппу групп TCS-1 и TCS-2 вошли дети возраста от 4 до 7 лет, во вторую – дети возраста от 8 до 13 лет.

Результаты исследования

Учитывая, что в условной возрастной норме оценка по каждой из сфер близится к 3 баллам, можно отметить, что в обеих группах детей 4-7 лет: экспериментальной (tsc-2- группа детей с туберозным склерозом и умственной отсталостью) и контрольной (tsc-1 группа детей с туберозным склерозом без умственной отсталости) отмечается снижение показателей во всех сферах психической деятельности (рис.1)

В группе детей с туберозным склерозом и умственной отсталостью (tsc-2) нарушения познавательной деятельности более выражены по сравнению с группой детей с туберозным склерозом без умственной отсталости.



Рисунок 1. Среднее значение индекса развития у детей 4-7 лет.

Учитывая, что в условной возрастной норме оценка по каждой из сфер близится к 3 баллам, можно отметить, что в обеих группах детей 4-7 лет: экспериментальной (tsc-2- группа детей с туберозным склерозом и умственной отсталостью) и контрольной (tsc-1 группа детей с туберозным склерозом без умственной отсталости) отмечается снижение показателей во всех сферах психической деятельности.

В группе детей с туберозным склерозом и умственной отсталостью (tsc-2) нарушения познавательной деятельности более выражены по сравнению с группой детей с туберозным склерозом без умственной отсталости.

На первый план в группе детей с туберозным склерозом с умственной отсталости 4-7 лет выступают следующие особенности психической деятельности:

- Нарушения предметно-конструктивной деятельности, проявляющиеся в: неадекватном использовании стимульного материала, в трудностях манипулирования предметами, ориентации при выполнении задания на метод проб и ошибок, трудностях понимания задания, в ряде случаев несформированности сенсорных эталонов, несформированном уровне обобщений на категориальном и функциональном уровне.
- Нарушения в сфере общения, обнаруживаемые в трудностях поддержания зрительного контакта, отсутствии оживления при контакте, сниженной потребности в коммуникации, в предпочтении стереотипной одиночной игры игре со сверстниками
- Нарушения сферы речевой деятельности, о которых свидетельствует позднее становление речевой деятельности, данные о наличии дизартрических расстройств, в ряде случаев отсутствие фразовой речи, нарушение фонетико-фонематического слуха, несформированность номинативной функции речи, бедный лексический словарь).
- Нарушения эмоционально-волевой сферы, проявляющиеся в трудностях дифференциации эмоциональных реакций, в повышенной агрессивности или излишней тревожности, повышенной возбудимости.

На первый план в группе детей с туберозным склерозом без умственной отсталости 4-7 лет выступают следующие особенности психической деятельности:

- Нарушения в сфере речевой деятельности, обнаруживаемые в нарушениях номинативной функции речи, нарушении фонетико-фонематического слуха, бедности лексического словаря, сниженной речевой инициативы.
- Нарушения в сфере общения, проявляющиеся в отсутствии оживления при контакте, низком уровне контактности, пассивности и замкнутости.

Так, наиболее близкие показатели среднего значения индекса развития между двумя группами наблюдаются в следующих сферах: речевая деятельность , сфера общения (таблица 1).

Таблица 1

Сфера психической деятельности	Значение среднего индекса развития у детей группы tsc-2	Значение среднего индекса развития у детей группы tsc-1
Речевая деятельность	0,67	1,67
Сфера общения	0,67	2,22

Отсутствие различий между группами tsc-1 и tsc-2 в возрастном периоде 4-7 лет в сферах речевой деятельности и сфере общения подтверждаются статистическими данными на уровне значимости ($p=0,05$) и подтверждают гипотезу о специфичных нарушениях познавательной деятельности у детей с туберозным склерозом (таблица 2).

Таблица 2

Заключение о принятии альтернативной гипотезы о различии показателей психической деятельности в двух группах возрастного периода 4-7 лет. ($p=0,05$), p -value		
Сфера общения	Отвергается	0,0157
Эмоционально-волевая сфера	Принимается	0,0032
Двигательные функции	Принимается	0,0015
Предметно-конструктивная деятельность	Принимается	0,0032
Речевая деятельность	Отвергается	0,0133
Игровая деятельность	Принимается	0,0095
Навыки самообслуживания	Принимается	0,0015

Таким образом можно сделать вывод о том, что для детей с диагнозом туберозный склероз возрастной группы 4-7 лет специфичными нарушениями психического развития являются нарушения речевой деятельности и нарушения сферы общения, поскольку выраженные изменения этих сфер наблюдаются, как у детей с туберозным склерозом с умственной отсталостью так и с отсутствием диагноза умственной отсталости.

В группах детей 8-13 лет : экспериментальной (tsc-2- группа детей с туберозным склерозом и умственной отсталостью) и контрольной (tsc-1 группа детей с туберозным склерозом без умственной отсталости) также отмечается снижение показателей по всем сферам психической деятельности. Необходимо отметить, что в данной возрастной группе у детей с туберозным склерозом без умственной отсталости, снижение показателей психической деятельности выражено меньше, чем в одноименной группе детей 4-7 лет. (рис.2)



Рисунок 2. Среднее значение индекса развития у детей 8-13 лет.

На первый план у детей с туберозным склерозом с умственной отсталостью 8-13 лет выступают следующие особенности :

- Нарушение предметно-конструктивной деятельности, проявляющиеся в трудностях понимания задания, неспецифических манипуляциях с

предметами, осуществлении процессов обобщения с опорой на второстепенные и ситуативные признаки.

- Нарушения в сфере речевой деятельности, проявляющиеся в эхоталлиях, нарушениях номинативной функции речи, трудностях понимания ситуативной, внеситуативной речи и логико-грамматических (предложных) конструкций, бедности лексического словаря, нарушениях беглости речевых процессов.
- Нарушения сферы двигательных функций, проявляющиеся в трудностях усвоения двигательной программы, нарушениях серийной организации движений, моторной неловкости, отсутствии навыков письма и в ряде случаев рисования, несформированности пространственной организации движений.
- Нарушения эмоционально-волевой сферы, проявляющиеся в общей отрешенности ребенка, в ряде случаев отмечались эмоциональные вспышки негативного спектра на момент утомления психической деятельности ребенка.

На первый план в группе детей с туберозным склерозом без умственной отсталости 8-13 лет выступают следующие особенности психической деятельности:

- Нарушения в сфере речевой деятельности, проявляющиеся в нарушениях номинативной стороны речи, трудностях понимания логико-грамматических (предложных) конструкций, бедности лексического словаря, нарушениях беглости речевых процессов.
- Нарушения в сфере двигательных функций, проявляющиеся в нарушениях серийной организации движений, нарушениях пространственной организации движений, в ряде случаев невозможность выполнения пробы на реципрокную координацию рук.
- Нарушения в предметно-конструктивной деятельности, проявляющиеся в несформированности зрительно-конструктивной деятельности (трудности копирования и рисования по памяти трехмерного объекта) [3]

Так, наиболее близкие показатели среднего значения индекса развития между двумя группами наблюдаются в следующих сферах: речевая деятельность, двигательная сфера (таблица 3)

Таблица 3

Сфера психической деятельности	Значение среднего индекса развития у детей группы tsc-2 (8-13 лет)	Значение среднего индекса развития у детей группы tsc-1 (8-13 лет)
Речевая деятельность	1,00	2,38
Двигательные функции	1,25	2,38

Статистическая обработка данных не подтверждает отсутствие различий в данных сферах психической деятельности и подтверждает альтернативную гипотезу о том, что познавательная деятельность у детей с туберозным склерозом с умственной отсталостью отличается от познавательной деятельности детей с диагнозом туберозный склероз без умственной отсталости.

Данное сравнение - наглядно демонстрирует различия (на уровне значимости $p < 0,05$) во всех сферах психической деятельности между детьми с туберозным склерозом и умственной отсталостью и детьми туберозным склерозом без умственной отсталости (таблица 4)

Таблица 4

	Заключение о принятии альтернативной гипотезы о различии показателей психической деятельности в двух группах возрастного периода 8-13 лет ($\alpha=0,05$), p -value.	
Сфера общения	Принимается	0,0006
Эмоционально-волевая сфера	Принимается	0,0009
Двигательные функции	Принимается	0,0030

<i>Предметно-конструктивная деятельность</i>	<i>Принимается</i>	<i>0,0003</i>
<i>Речевая деятельность</i>	<i>Принимается</i>	<i>0,0003</i>
<i>Игровая деятельность</i>	<i>Принимается</i>	<i>0,0009</i>
<i>Навыки самообслуживания</i>	<i>Принимается</i>	<i>0,0003</i>

Наличие различий между детьми с туберозными склерозом и умственной отсталостью и детьми с туберозным склерозом без умственной отсталости в данной возрастной группе объяснимо компенсаторными механизмами нарушенных психических функций, которые в большей степени доступны детям без умственной отсталости [2, с 37].

Обсуждение результатов

Анализ полученных данных показал, что у детей с туберозным склерозом, как с умственной отсталостью, так и без нее наблюдается снижение показателей познавательной деятельности во всех сферах по сравнению с показателями условной возрастной нормы. Анализ профилей психического развития наглядно демонстрирует, что в группе детей с туберозным склерозом и умственной отсталостью (tsc-2) нарушения познавательной деятельности более выражены по сравнению с группой детей с туберозным склерозом без умственной отсталости (tsc-1).

Отсутствие статистически значимых различий между группами туберозного склероза в возрастном периоде 4-7 лет в сферах речевой деятельности и сфере общения могут указывать на то, что для детей с диагнозом туберозный склероз возрастной группы 4-7 лет специфичными нарушениями психического развития являются нарушения речевой деятельности и нарушения сферы общения, поскольку выраженные изменения этих сфер наблюдаются, как у детей с туберозным склерозом с умственной отсталостью так и с отсутствием диагноза умственной отсталости. Следовательно, можно предположить, что данные нарушения не вызваны умственной отсталостью. Необходимо отметить, что, нарушения речевой деятельности и нарушения сферы общения входят в симптомокомплекс нарушений расстройства аутистического спектра, встречающегося в 50 % случаев при туберозном склерозе [1, с 116].

Во всех обследуемых группах, по средствам качественного анализа была выявлена неравномерность энергетического тонуса, указывающая на функциональную недостаточность глубинных структур мозга.

В группе детей 8-13 лет без умственной недостаточности также были выявлены трудности удержания программы деятельности, трудности переключения между элементами программы деятельности, регуляторные ошибки на письме, указывающие на функциональную несформированность лобных отделов мозга [3, с 205].

Данные результаты соотносятся с данными отечественного исследования Троицкой Л.А., Малаховой Н.Е., Дорофеевой М.Ю. особенностей развития высших психических функций у детей с туберозным склерозом, где центральными нейропсихологическими нарушениями при данной генетической патологии являются : недостаточность произвольной регуляцией движений и действий и снижение нейродинамических показателей деятельности (сниженная умственная работоспособность и темп выполнения заданий, истощаемость, отвлекаемость, неустойчивость произвольного внимания) [5, с 102].

По результатам данного нейропсихологического обследования детей возрастной группы 8-13 лет с туберозным склерозом без умственной недостаточности также были выявлены нейропсихологические симптомы несформированности межполушарных взаимодействий и нейропсихологические симптомы, указывающие на функциональную недостаточность теменно-затылочных отделов мозга [3, с 211].

Выводы

По результатам исследования были сделаны следующие выводы:

1. Во всех обследуемых группах, по средствам качественного анализа была выявлена неравномерность энергетического тонуса, указывающая на функциональную недостаточность глубинных структур мозга
2. Были выявлены специфичные для туберозного склероза расстройства психических функций, встречающиеся, как в группе детей с умственной отсталостью, так и в группе детей без умственной отсталости, в возрастной группе 4-7 лет: нарушения речи и нарушения в сфере общения по результатам анализа индекса среднего значения развития, качественного анализа и статистической обработки.
3. Получены статистически значимые различия на уровне значимости ($p < 0,05$) между показателями психической деятельности у детей с туберозным склерозом с умственной отсталостью и без нее в возрастной группе 4-7 лет в следующих сферах: навыки самообслуживания, двигательные функции, эмоционально-волевая деятельность, предметно-конструктивная деятельность, игровая деятельности.
4. Определены статистически значимые различия на уровне значимости ($p < 0,05$) между показателями психической деятельности у детей с туберозным склерозом без умственной отсталости и с ней в возрастной группе 8-13 лет во всех сферах познавательной деятельности.
5. Выявлены характерные расстройства психических функций для детей с туберозным склерозом в возрастной группе 8-13 лет с умственной отсталостью и без умственной отсталости в конкретных сферах, а именно, речевой и двигательной по результатам анализа индекса среднего значения развития, качественного анализа. Данные результаты не являются статистически достоверными так как между показателями речевой деятельности и двигательных функций были выявлены статистически значимые различия на уровне значимости ($p < 0,05$).

1. Дорофеева, М.Ю. Туберозный склероз / М.Ю. Дорофеева. – Москва : Практическая медицина, 2012. – 240 с.
2. Кузнецова, Л. В. Основы специальной психологии / Л. В. Кузнецова, Л. И. Переслени, Л. И. Солнцева. – Москва : Издательский центр «Академия», 2005. – 480 с.
3. Микадзе, М.Ю. Нейропсихология детского возраста / М.Ю. Микадзе. – Санкт-Петербург : Питер, 2008. – 288 с.
4. Троицкая, Л.А. Динамика психического развития детей с фенилкетонурией под воздействием медико-психологической коррекции : специальность 37.07.01 Психологические науки : автореферат диссертации на соискание ученой степени кандидата психол. наук / Троицкая Любовь Анатольевна. – Москва, 1993. – 16 с.
5. Троицкая, Л.А. Особенности развития высших психических функций у детей с туберозным склерозом / Л.А. Троицкая, Н.Е. Малахова, М.Ю. Дорофеева // Российский вестник перинатологии и педиатрии. – 2017. – Т. 62, № 4. – С. 99-104

Какорин И.А.

Социальные сети и их влияние на психическое здоровье

*Волгоградский государственный университет
(Россия, Волгоград)*

doi: 10.18411/trnio-04-2024-62

Аннотация

В цифровую эпоху социальные сети играют центральную роль в нашей жизни, предлагая общение и развлечение. Социальные сети обеспечивают социальную поддержку, помогают делиться информацией, но они также создают определенные риски, такие как киберзапугивание и зависимость. В этой статье исследуется психология социальных сетей, подчеркивается их влияние на психическое благополучие. Стратегии осознанной навигации по

социальным сетям включают в себя развитие самосознания, установление границ и налаживание значимых связей как онлайн, так и оффлайн. Понимая сложности использования социальных сетей и принимая осознанные подходы, люди могут смягчить негативные последствия и способствовать психическому благополучию в эпоху цифровых технологий.

Ключевые слова: кибербуллинг, деструктивные движения, депрессия, стресс, социальные сети, психическое здоровье.

Abstract

In the digital age, social media plays a central role in our lives, offering communication and entertainment. Social media provides social support and information sharing, but it also creates risks such as cyberbullying and addiction. This article explores the psychology of social media, highlighting its impact on mental well-being. Strategies for mindfully navigating social media include developing self-awareness, setting boundaries, and making meaningful connections both online and offline. By understanding the complexities of social media use and adopting mindful approaches, people can mitigate negative impacts and promote mental well-being in the digital age.

Keywords: cyberbullying, destructive movements, depression, stress, social networks, mental health.

В цифровую эпоху социальные сети стали неотъемлемой частью нашей повседневной жизни, связывая нас с друзьями, семьей и сообществами по всему миру. Практически у каждого есть свой профиль в социальных сетях (рис.1).



Рисунок 1. Статистические данные пользователей.

Социальные сети предоставляют возможности для общения, сотрудничества и развлечений, но они также оказывают значительное влияние на наше психическое благополучие.

Социальные сети представляют собой виртуальную среду, где люди могут делиться опытом, выражать свое мнение и спрашивать совета у других пользователей. Такие функции, как лайки и комментарии стимулируют чувство социальной связи и сопричастности, усиливая положительные эмоции и самооценку. Кроме того, постоянный поток обновлений и уведомлений служит источником развлечений и отвлекает от повседневных стрессов. Однако притягательность социальных сетей может порождать и психологические проблемы, так как человек может обнаружить, что сравнивает свою жизнь с тем, как ее представляют другие [1]. Это явление, известное как социальное сравнение, может привести к чувству неадекватности, зависти и депрессии, особенно если пользователи воспринимают свою собственную жизнь как неполноценную по сравнению с той, что изображена в социальных сетях.

Социальные сети могут влиять на психическое здоровье, как положительно, так и отрицательно [2]. С положительной стороны, социальная поддержка, оказываемая онлайн-сообществами, может защитить от стресса, одиночества и депрессии. Общение с друзьями и членами семьи, даже если оно происходит виртуально, может способствовать развитию чувства связи и эмоционального благополучия. И наоборот, чрезмерное использование социальных

сетей связано с различными проблемами психического здоровья, включая тревогу, депрессию и низкую самооценку. Постоянное восприятие идеализированных образов и образов жизни может подпитывать нереалистичные ожидания и подрывать уверенность в себе. Более того, кибербуллинг и преследования в сети могут нанести психологический вред, вызывая чувство стыда, изоляции и беспомощности.

Кроме того, привыкание к социальным сетям, характеризующееся навязчивой проверкой и прокруткой, может нарушить режим сна, ухудшить концентрацию внимания и усугубить чувство стресса и тревоги. Выброс дофамина, связанный с получением лайков и комментариев, создает цикл подкрепления, из-за чего людям трудно отказаться от этих платформ и отдать предпочтение оффлайн-занятиям [3].

Также социальные сети способствуют вовлечению пользователей в деструктивные группы. О вовлечении в деструктивные движения могут свидетельствовать следующие маркеры: Изменение внешности – появляются одежда и обувь определенной формы и цвета с характерной атрибутикой, изменяется форма прически или цвет волос, возможно появление телесных повреждений (ожогов, татуировки, шрамов); Изменение эмоционального состояния и его неустойчивость - повышенная возбудимость, тревожность, перерастающая в грубость и агрессию, заикленность на негативных эмоциях, неспособность сопереживать другим людям, отсутствие позитивных жизненных целей; Преобладание в мировоззрении человека идей неравенства, дискриминации, возмездия и наказания за несправедливое отношение; Использование сленга, относящегося к определенной деструктивной идеологии - в речи появляются новые, нехарактерные для конкретного человека выражения, слова, термины, криминальный сленг; Смена привычного образа жизни – разрыв связей с друзьями и знакомыми, ухудшение отношений с родителями и другими родственниками, частые конфликты с учителями и сверстниками, участие в травле; Демонстрация оружия или предметов, которые могут использоваться как оружие; Безразличие к учебной, групповой и общественно-полезной деятельности, самоизоляция. Скрытность в отношении ежедневной занятости и планов, возможные пропуски учебных занятий; Публикация и репостинг материалов, отражающих содержание идей деструктивного сообщества; Подписка на группы и сообщества в социальных сетях, посвященные деструктивной идеологии или движению; Резкое изменение данных личного профиля в социальных сетях - публикация статусов, выражающих агрессию или содержащих отсылку к деструктивному движению [4,5].

Несмотря на потенциальные риски, люди могут применять стратегии, позволяющие использовать преимущества социальных сетей, сохраняя при этом свое психическое здоровье. Один из подходов заключается в развитии самосознания и навыков критического мышления, чтобы различать подлинный контент и идеализированные образы. Признав, что посты в социальных сетях носят закрытый характер, люди могут управлять своими ожиданиями и воспитывать в себе сострадание.

Установление границ использования социальных сетей - еще один важный аспект поддержания психического благополучия. Это может включать в себя установление определенного времени для проверки уведомлений, ограничение общего времени работы с экраном и регулярные перерывы в работе с цифровыми устройствами. Занятия офлайн, такие как хобби, физические упражнения и общение лицом к лицу, могут обеспечить столь необходимую передышку от виртуального мира и способствовать общему равновесию.

Кроме того, создание значимых связей и поддерживающих отношений как онлайн, так и офлайн может послужить защитным фактором от негативного влияния социальных сетей. Активное участие в онлайн-сообществах, основанных на общих интересах или хобби, может способствовать развитию чувства принадлежности и товарищества, в то время как офлайн-взаимодействие предоставляет возможности для более глубоких связей и эмоциональной близости.

Таким образом, психология социальных сетей представляет собой сложное взаимодействие между связью, подтверждением и психическим благополучием. Хотя эти платформы предлагают беспрецедентные возможности для социального взаимодействия и

самовыражения, они также представляют риск для психического здоровья людей, особенно когда их использование становится чрезмерным. Понимая психологические механизмы и применяя осознанные стратегии взаимодействия, люди могут более эффективно ориентироваться в социальных сетях и выстраивать более здоровые отношения с цифровыми технологиями. В конечном счете, баланс между виртуальными и реальными связями очень важен для обеспечения общего психического благополучия в цифровую эпоху.

1. Облаухова, А. В. Влияние социальных сетей на психическое здоровье человека / А. В. Облаухова // Молодой ученый. – 2019. – № 23(261). – С. 192-194.
2. Гусев, М. М. Исследование зависимости влияния соционического типа пользователя социальной сети на его поведение в социальной сети / М. М. Гусев, А. Н. Гусева, Т. В. Кораблина // Вестник Сибирского государственного индустриального университета. – 2020. – № 2(32). – С. 71-73.
3. Курмашова, А. С. Влияние социальных сетей на психическое здоровье человека / А. С. Курмашова, А. Ж. Кудайбергенова // SCIENCE AND EDUCATION: PROBLEMS AND INNOVATIONS : сборник статей IV Международной научно-практической конференции, Пенза, 07 мая 2020 года. – Пенза: "Наука и Просвещение" (ИП Гуляев Г.Ю.), 2020. – С. 281-283.
4. Колобанов, Р. В. Деятельность «Кибердружины» ВолГУ в сфере противодействия экстремистским проявлениям в Интернет-пространстве / Р. В. Колобанов, О. А. Какорина // Профилактика экстремизма, терроризма и национализма в молодежной среде : Региональная научно-практическая конференция, Волгоград, 30 ноября 2022 года. – Волгоград: Волгоградский государственный университет, 2022. – С. 3-7.
5. Какорина, О. А. Волгоградская Кибердружина: шесть лет профилактической работы по предупреждению и недопущению негативного воздействия на детей и взрослых Волгоградской области через Интернет / О. А. Какорина, Я. Н. Топилин // Безопасность информационных систем и технологий в условиях цифровой экономики : Материалы X Всероссийской научно-практической конференции, Волгоград, 22–23 декабря 2022 года / Редколлегия: О.А. Какорина, Т.А. Попова, Ю.С. Бахрачева. – Волгоград: Волгоградский государственный университет, 2022. – С. 47-52.

Козьмина Л.Б.

Психологическое благополучие учителя как субъекта образовательной среды

*Государственное автономное учреждение дополнительного профессионального образования Иркутской области
«Институт развития образования Иркутской области».
(Россия, Иркутск)*

doi: 10.18411/trnio-04-2024-63

Аннотация

Статья посвящена изучению психологического благополучия учителя во взаимосвязи с эмоциональным выгоранием. Изучение психологического благополучия учителей, несмотря на его важную роль в образовательных отношениях и влияние на качество образования, остается ещё недостаточно изученным. Инструменты исследования: «Шкалы психологического благополучия» К. Рифф (в адаптации Шевеленковой Т.Д., Фесенко П.П.), опросник «Эмоциональное выгорание» Бойко В.В. В ходе исследования была выявлена взаимосвязь между структурными компонентами психологического благополучия и ведущими симптомами эмоционального выгорания учителей; определены особенности профиля психологического благополучия учителя с эмоциональным выгоранием, который характеризуется сниженными показателями по параметрам «управление средой», «баланс аффекта», «личностный рост», «осмысленность жизни» и «цели в жизни». Выявленные особенности психологического неблагополучия учителей могут помочь в оказании адресной психологической помощи и лечь в основу программы профилактики психологического неблагополучия и эмоционального выгорания учителей.

Ключевые слова: психологическое благополучие учителей, симптомы эмоционального выгорания педагогов, образовательная среда, образовательная среда, субъект образовательных отношений, дефицит педагогических кадров, профессиональная успешность.

Abstract

The article is devoted to the study of the psychological well-being of a teacher in relation to emotional burnout. The study of the psychological well-being of teachers, despite its important role in educational relations and its impact on the quality of education, remains insufficiently studied. Research tools: "Scales of psychological well-being" K. Riff (adapted by Shevelenkova T.D., Fesenko P.P.), questionnaire "Emotional burnout" Boyko V.V. The study revealed the relationship between the structural components of psychological well-being and the leading symptoms of emotional burnout of teachers; identified the features of the profile of psychological well-being of teachers with emotional burnout, which is characterized by reduced indicators in the parameters "environmental management", "affect balance", "personal growth", "meaningfulness of life" and "goals in life". The identified features of psychological distress of teachers can help in providing targeted psychological assistance and form the basis of a program for the prevention of psychological distress and emotional burnout of teachers.

Keywords: psychological well-being of teachers, symptoms of emotional burnout of teachers, educational environment, educational environment, subject of educational relations, shortage of teaching staff, professional success.

Во многих регионах России сегодня не хватает квалифицированных учителей-предметников, учителей начальных классов. Самый большой дефицит кадров в сельских школах. Следствиями ослабления учительского корпуса аналитики называют: восполнение вакансий за счет совместительства, дополнительных ставок и преподавания непрофильных для себя предметов. Подобные решения по восполнению дефицита кадров имеют в долгосрочной перспективе негативные и взаимосвязанные последствия: эмоциональное выгорание педагога, ощущение личностной несостоятельности, бытовое неблагополучие, утрата смыслов и ценностей педагогической деятельности, невротизация, снижение трудовой мотивации и качества образования в целом, уход из профессии, снижение социальной привлекательности профессии педагога и его образа в глазах учеников [4]. При этом роль личности учителя в формировании личности подрастающего поколения была и остаётся одной из ключевых, наряду с ролью семьи и других институтов социализации. Отсюда и предъявление высоких требований к личности учителя, его профессиональной компетентности, а также внимание к его психологическому благополучию и здоровью.

Формирование и развитие профессионального «Я» педагога обусловлено широким кругом социально-психологических факторов в т.ч. принадлежностью к конкретной профессиональной общности, среде, которая определяет особенности его самовосприятия, понимания и интерпретации реальности [6]. Учителя осуществляют многочисленные и эмоционально окрашенные коммуникации со многими людьми (ученики и их родители и другие родственники, коллеги, администрация). Добавим к ним учебную нагрузку, большой объём отчётной документации, а также невозможность свободно выражать свои эмоции что в совокупности неизбежно приводит к нервно-психическому напряжению, к эмоциональному истощению, осознаваемому или неосознаваемому желанию уменьшить либо максимально формализовать свое взаимодействие с другими субъектами образовательных отношений.

Таким образом, изучение психологического благополучия учителей должно учитывать не только непосредственно измеряемый уровень, но и принимать во внимание индивидуальную систему координат, с которой человек соотносит собственное психологическое благополучие и которые могут содержать факторы окружающей среды. Поэтому в данной статье мы рассматриваем личность учителя и его психологическое благополучие в средовом контексте как одного из субъектов образовательных отношений.

Всё вышесказанное определяет актуальность нашего исследования, направленного на выявление взаимосвязи параметров психологического благополучия личности учителей и эмоционального выгорания. Задачи исследования: 1) определить доминирующие симптомы эмоционального выгорания учителей; 2) выявить характер связи между показателями психологического благополучия и симптомами эмоционального выгорания.

Для проведения исследования был выбран следующий инструментарий: «Шкалы психологического благополучия» К. Рифф, в адаптации Шевеленковой Т.Д., Фесенко П.П. [7] и опросник «Эмоциональное выгорание». Бойко В.В. [2]. Выборку представляли 33 учителя одной из общеобразовательных школ Иркутской области. Все учителя женщины, средний возраст которых составляет 45 лет (min – 21 год, max 70 лет); средний педагогический стаж – 21 год (min – 1 год, max - 50 лет).

Обсуждение результатов. По результатам психодиагностики доминирующими, сложившимися симптомами эмоционального выгорания учителей данной школы являются: «расширение сферы экономии эмоций» (16,39), «переживание психотравмирующих обстоятельств» (16,21), «неадекватное избирательное эмоциональное реагирование» (16,03). В стадии формирования оказались симптомы: «редукция профессиональных обязанностей» (15,57), «эмоционально-нравственная дезорганизация» (12,66), «тревожность и депрессия» (11,78) и «психосоматические и психовегетативные нарушения» (11,33).

У отдельных представителей изучаемого нами педагогического коллектива выявлена сложившаяся фаза эмоционального выгорания «резистентность» (61,00). У 9% учителей был выявлен сформированный синдром эмоционального выгорания, причем как у педагогов с большим стажем работы (40-50 лет стажа), так и у молодых специалистов, стаж работы которых от нескольких месяцев до года. Т.е. выгорание может возникнуть и в начале профессионального пути как результат несоответствия между требованиями профессии и особенностями личности. При этом, только в одном случае имело место совпадение синдрома эмоционального выгорания с явным психологическим неблагополучием. Это может говорить о том, что женщины-педагоги достаточно субъективны в оценке своего благополучия.

Наиболее низкие результаты были зафиксированы по шкалам ПБ: «автономия», «самопринятие» и «управление средой» (42,39; 54,54 и 56,36 баллов). Это говорит о том, что учителя склонны к зависимости от мнения окружающих, не являются самодостаточными и довольными собою людьми.

У учителей со сложившимся синдромом эмоционального выгорания показатели по шкале «баланс аффекта» (обратная шкала) являются наибольшими в выборке, что говорит о больших энергетических затратах на сдерживание сильных эмоций. Результаты по шкалам «самопринятие», «управление средой», «автономность», «личностный рост», «осмысленность» и «цели в жизни» гораздо нормативных значений и ниже средних по группе, что отражает переживание утраты смысла своей жизнедеятельности.

Статистический анализ с помощью коэффициента ранговой корреляции Спирмена показал, что между показателями доминирующих симптомов эмоционального выгорания и шкалами психологического благополучия есть определенная взаимосвязь. Так, симптом «переживание психотравмирующих обстоятельств» обратно пропорционален таким шкалам психологического благополучия, как «осмысленность жизни» ($r = - 0,389$; $p = 0,026$), «управление средой» ($r = - 0,509$; $p = 0,003$), «личностный рост» ($r = - 0,344$; $p = 0,050$) и прямо пропорционален показателям «баланс аффекта» ($r = 0,444$; $p = 0,010$). То есть, чем выше осмысленность жизни и ощущение личностного роста, т.е. вера в реализацию своих способностей, выше умение управлять окружающей средой, тем ниже показатели симптома «переживание психотравмирующих обстоятельств».

Выявлена прямая взаимосвязь симптома «расширение сферы экономии эмоций» и компонента ПБ «баланс аффекта» ($r = 0,443$; $p = 0,010$) и обратная взаимосвязь этого симптома с осмысленностью жизни ($r = - 0,564$; $p = 0,003$), управлением средой и позитивными отношениями с окружающими ($r = - 0,477$; $p = 0,005$). Корреляционные связи подтверждают выявленную ранее проблему ограниченности внутренних ресурсов, истощения эмоционально-волевой сферы, которые требуют экономии эмоций для выполнения каждодневной работы. Уверенность же в том, что «все под контролем», позитивные отношения с окружающими, снижает вероятность проявления симптома «экономии эмоций».

Выявлена также обратная взаимосвязь симптома «неадекватное избирательное эмоциональное реагирование» и шкалы «личностный рост» ($r = - 0,385$; $p = 0,028$), т.е. чем выше

вера в свою способность реализовывать свой потенциал, чем больше стремления личности расти в профессии, тем меньше проявляется в поведении учителя бесчувственность, негуманность, игнорирование потребностей и эмоций других субъектов образовательных отношений.

Находящийся в стадии формирования симптом «редукция профессиональных обязанностей» имеет обратную взаимосвязь со шкалами «управление средой» ($r = -0,401$; $p = 0,020$) и «цели в жизни» ($r = -0,381$; $p = 0,029$). Это говорит о том, что обесценивание своих профессиональных достижений и появление чувства некомпетентности связано у учителей с проблемами в управлении средой (образовательной) такими, как: отсутствие чувства контроля в учебных или конфликтных ситуациях.

Выводы: результаты исследования показали, что существует взаимосвязь между структурными компонентами психологического благополучия и ведущими симптомами эмоционального выгорания у учителей; профиль психологического благополучия учителя с эмоциональным выгоранием характеризуется сниженными показателями таких его компонентов, как: управление средой, баланс аффекта, личностный рост, осмысленность жизни и цели в жизни. Выявленные особенности психологического неблагополучия учителей могут негативно сказываться на осуществлении педагогической деятельности и на качестве образования в целом.

1. Аргайл, М. Психология счастья. СПб.: Питер, 2003. – 231 с.
2. Бойко, В. В. Энергия эмоций. – СПб.: Питер, 2004. – 474 с.
3. Воронина, А. В. Проблема психического здоровья и благополучия человека: обзор концепций и опыт структурно-уровневого анализа. // Сибирский психологический журнал. № 2, 2005. С. 142 – 145.
4. Козьмина, Л. Б. Ценности и смыслы педагога через призму содержания Я-концепции // Сибирский учитель. № 2 (129) http://www.sibuch.ru/sites/default/files/pdf_39
5. Орел, В. Е. Феномен «выгорания» в зарубежной психологии: эмпирические исследования и перспективы // Психологический журнал. – Том 2. - № 1. – 2001. – С.90-101.
6. Чепуренко, Г. П., Панова, Н. В. Смыслы профессиональной деятельности в личностном развитии педагога / Г. П. Чепуренко, Н. В. Панова // Вестник Ленинградского государственного университета им. А. С. Пушкина. — 2012. — С. 131–136.
7. Шевеленкова, Т. Д., Фесенко, П. П. Психологическое благополучие личности (обзор концепций и методика исследования) // Психологическая диагностика 2005, № 3. С. 95 – 129.
8. Ryff, C.D. Keyes, C.L.M. The structure of psychological well-being revisited // Journal of Personality and Social Psychology. – 1995. – Vol. 69. – P. 719-727.

Лаврентьева М.А., Кольцова Е.А.

Национально-психологические особенности адыгского народа

*Кубанский государственный технологический университет
(Россия, Краснодар)*

doi: 10.18411/trnio-04-2024-64

Аннотация

Данная статья исследует национально-психологические особенности адыгского народа. Рассматриваются основные черты и особенности менталитета адыгов. Обращается внимание на исторические, культурные и социальные факторы, оказавшие влияние на формирование уникального национально-психологического облика адыгского народа. Выводы, полученные в результате исследования, позволяют понять и проанализировать особенности психологии и поведения адыгов с учетом их культурного контекста.

Ключевые слова: адыги, история, традиции, обычаи, менталитет, национальная психология, культура, патриархальные ценности.

Abstract

This article explores the national psychological characteristics of the Adyghe people. The main features and peculiarities of the mentality of the Adygs are considered. Attention is drawn to the

historical, cultural and social factors that influenced the formation of the unique national and psychological image of the Adyghe people. The conclusions obtained as a result of the study allow us to understand and analyze the peculiarities of the psychology and behavior of the Adygs, taking into account their cultural context.

Keywords: Adygs, history, traditions, customs, national psychology, culture, patriarchal values.

Адыги – это народ, проживающий на территории Адыгеи, Ставропольского и Краснодарского края, Карачаево-Черкесской и Кабардино-Балкарской республик, а также в странах Ближнего и Среднего Востока, Балкан и США, где их обычно называют черкессами. Говорят, на адыгских языках, входящих в группу абхазо-адыгских языков. Исторически сложившиеся особенности культуры, традиций и образа жизни адыгов формируют особую психологическую основу, отличающую этот народ от других этнических групп.

Одним из ключевых аспектов, определяющих национально-психологическую специфику адыгского народа, является их историческое прошлое и национальная идентичность. Адыги веками проживали на своей родине – в горной местности Кавказа, и их жизнь была прочно связана с окружающей природой и условиями, которые она предлагала. Это сказалось на формировании выносливости и силы духа адыгов. Трудные климатические условия и сложные географические препятствия способствовали развитию стойкости и адаптивности. Исторические войны и конфликты на Кавказе подвергали адыгов постоянной опасности и угрозе, что привело к формированию боевого духа, упорства и готовности к защите своей земли и народа.

В общественном быту адыгов важное место занимал обычай аталычества. Суть его сводилась к тому, что родившегося ребенка феодалы отдавали в семью воспитателя, чаще всего из зависимого сословия. Аталыки обязаны были научить воспитанников безропотно переносить тяготы работы, уметь противостоять опасности, быть учтивыми и обходительными со старшими и соблюдать свой статус перед младшими; аталыки неустанно занимались физическим воспитанием подопечных, их закачиванием, организацией путешествий, расширяя кругозор и давая возможность молодым людям найти новых знакомых и друзей. Аталык уделял особое внимание выносливости, поскольку это одно из самых серьезных требований адыгской этики. Молодому адыгу, больному или раненому, не позволено было стонать от боли. Даже если это была смертельная рана или болезнь, адыгу непозволительно было выдать свою слабость [1].

С детства адыгов учили искусству войны, даже в колыбели им рассказывали о великом народе и судьбе отважного воина. С трехлетнего возраста мальчиков сажали на коней и начинали обучение: метание ножей, управление кинжалом, стрельба из лука. Они были отличными наездниками и меткими стрелками, а смелость и храбрость были основными ценностями. Трусовость считалась позором, и трусов подвергали унижительным процедурам перед всем народом.

Однако, помимо храбрости адыги ценили скромность и уважение традиций. Они верили, что человек может быть в центре внимания лишь три раза в жизни - при рождении, свадьбе и смерти, каждое из этих событий имело свои особенности и обряды. Смелость и традиции были неотъемлемой частью жизни адыгов, за что они и были уважаемыми и узнаваемыми на просторах своей истории.

Адыгский народ имеет свою традиционную культуру, которая включает в себя особенности общественной организации, установки на солидарность, взаимопомощь и семейные ценности. Подобные аспекты отражаются на психологическом укладе адыгов. Народ глубоко уважает свою культуру, традиции, язык и обряды, и прилагает много усилий для их сохранения и передачи из поколения в поколение. Это проявляется в организации праздников, национальных обрядов, в хранении и передаче наследия предков.

Традиционные ценности, которые являются важной составляющей национально-психологического портрета адыгов, включают семейные связи, уважение к старшим, гостеприимство, справедливость и честность.

Гостеприимство занимает важное место в адыгской культуре, и прием гостей сопровождается обильными пиршествами и радушием. Еще в XV в. у черкесов существовал обычай, гостеприимно и с величайшим радушием принимать всякого гостя. Хозяина и гостя называли кунаками. Хозяин обязан был провожать кунака-чужестранца до другого гостеприимного крова. При этом он должен был охранять гостя и, если потребуется, отдать за него жизнь как самый преданный друг [1].

Семья играет главную роль в адыгском обществе, и ее благополучие и гармония являются высшей ценностью. Сохранение генеалогической идентичности – основная задача и черта кавказцев, подтверждением чему служит фиксируемое практически у всех горских народов стремление к сохранению «чистоты крови», что проявляется в негативном отношении к смешанным бракам [2]. Представителей старшего поколения традиционно по умолчанию уважают, к ним прислушиваются, признается их мудрость и опыт.

Адыги придают большое значение этническим и моральным ценностям, системе духовно-этического мышления и поведения, сопоставимой с мировоззрением, образом и стилем жизни этнического сообщества, и стремятся быть добрыми, уважительными, критичными и мужественными в служении конечной цели – человечности (кодекс чести Адыгэ Хабзэ). Этот народ обладает достаточно самобытной культурой. Нация полностью сохранила свою ярко выраженную индивидуальность, черкесские женщины всегда воплощали собой идеалы красоты, а мужчины были эталоном мужественности [3].

Религия, в данном случае ислам, имеет значительное влияние на национально-психологические особенности адыгов. Важно отметить, что адыги исторически исповедовали язычество, и в процессе исламизации данного региона ислам стал одним из определяющих элементов в формировании их психологии и культуры, так как внес свои обряды, праздники и традиции в повседневную жизнь адыгов, что включало молитву, обряды поста, празднование исламских праздников и другие религиозные обычаи, которые оказывают влияние на психологию и поведение адыгов [4]. Также данное вероисповедание предписывает определенные моральные нормы и духовные принципы, которые оказывают влияние на нравственные установки и ценности адыгов, а именно уважение к ближнему, справедливость, щедрость, которые влияют на формирование характера адыгов.

Следует упомянуть географический фактор, который оказывает влияние на национально-психологические особенности адыгского народа. Расположение Адыгеи в горных районах Кавказа, неподалеку от морского побережья, способствует формированию таких качеств, как стремление к свободе, активность, адаптивность и открытость новым опытам.

По мере развития общества и культуры, адыги также претерпевают изменения в своем психологическом облике. Они стремятся сохранить свою уникальность и индивидуальность, одновременно адаптируясь к новым условиям. В Адыгее проявляется процесс реисламизации, как комплексного переосмысления роли мусульманского фактора в системе социокультурных, этнонациональных ценностей адыгского общества [5]. Однако, несмотря на все изменения, национально-психологические особенности адыгов все также опираются на традиционные ценности, важные для сохранения и укрепления этносоциальной идентичности.

Таким образом, можно с уверенностью сказать, что народ Адыгеи обладает уникальными национально-психологическими особенностями, которые формировались в течение многих столетий под воздействием исторических, социокультурных и географических факторов. Их гордость за свою культуру и историю, семейные ценности, гостеприимство и социальная активность являются основными чертами этого народа. Изучение этих особенностей позволяет лучше понять адыгский народ, его ценности и идеалы. Важно сохранять и уважать эти особенности, чтобы преумножить богатство и уникальность адыгской культуры и психологии.

1. Аутлева, А. Н. Адыгские традиции, ценности, смыслы в системе нравственного воспитания обучающихся / А. Н. Аутлева // Мир образования - образование в мире. – 2017. – № 3(67). – С. 71-82.

2. Тужба Эмир Нодариевич, Чунихина Татьяна Николаевна Социально-психологические характеристики кавказских этносов // Вестник Адыгейского государственного университета. Серия: Регионоведение: философия, история, социология, юриспруденция, политология, культурология. 2019. №1 (234). URL: <https://cyberleninka.ru/article/n/sotsialno-psihologicheskie-harakteristiki-kavkazskih-etnosov> (дата обращения: 15.02.2024).
3. Васильева, А. А. Национально-психологические особенности народов Северного Кавказа / А. А. Васильева, М. А. Лаврентьева // Психология. Педагогика. Лингвистика: социально-культурные связи: Материалы VII всероссийской научно-практической конференции, Ростов-на-Дону, 19 мая 2022 года. – Ростов-на-Дону: Общество с ограниченной ответственностью "Манускрипт", 2022. – С. 94-96.
4. Гаевская И.И., Лаврентьева М.А. Теория культурной грамотности Э. Хирша / Сб. материалов Международной научно-практической конференции, посвященной 75-летию Победы в Великой Отечественной войне «Актуальные вопросы филологических исследований», 20 марта, 2020 г. Краснодар. – Краснодар, 2020 – С. 73-78.
5. Жане, С. Р. К вопросу о роли ислама в современных общественно-политических процессах в Республике Адыгея / С. Р. Жане, З. Я. Емтыль, А. С. Бочкарева // Филологические и социокультурные вопросы науки и образования : Сборник материалов V международной научно-практической очно-заочной конференции, Краснодар, 22 октября 2020 года. – Краснодар: Кубанский государственный технологический университет, 2020. – С. 889-897.

Романова Е.А.

На тему достижения сепарации в отношениях «мать – дочь»

*Независимый исследователь
(Россия, Владивосток)*

doi: 10.18411/trnio-04-2024-65

Аннотация

Настоящая работа посвящена теме психологической сепарации в отношениях между матерью и взрослой дочерью. Автор использует технику сепарационной терапии, с помощью которой даёт клиентке возможность не только выделить критерии приемлемой для неё сепарации, но и извлечь и отсоединить от себя дезадаптивные внутренние алгоритмы, внушённые её «детской» части фигурой родителя, выявить негативные убеждения и перевести их в позитивные, наконец, создать и разместить в своём бессознательном образ, отражающий содержание «взрослости» и «отдельности».

Ключевые слова: психологическое консультирование и психотерапия, психологическая сепарация, тема отграничения, визуальный образ, бессознательное.

Abstract

The present work deals with the topic of psychological separation in the relationship between a mother and an adult daughter. The author uses the technique of separation therapy, with the help of which it gives the client the opportunity not only to highlight the criteria for gentle separation acceptable to her, but also to extract and disconnect from herself the maladaptive internal algorithms inspired by her «child» part by the figure of the parent, identify negative beliefs and translate them into positive ones, finally, create and place in your unconscious image reflecting the content of «adulthood» and «separately».

Keywords: psychological counseling and psychotherapy, psychological separation, the topic of delimitation, visual image, unconscious.

Вводные замечания

В поле зрения – вопрос *психологической сепарации* (от лат. «separates» – «отдельный») в структуре отношений «мать – дочь» [5]. Результаты ранее проведённой диагностики степени завершенности сепарации свидетельствуют об уязвимости клиентки в плане дифференциации её эмоциональной и интеллектуальной систем, что даёт нам право констатировать незавершённость сепарационного процесса [4].

Работа с запросом женщины, желающей завершить сепарацию с матерью, проходит с использованием такого инструмента самопомощи, как техника «Программирование успешной сепарации» (Н.В. Дмитриева, А.В. Власов).

Клиентка И., 42 года, пианист-аккомпаниатор.

Описание процесса консультации

ПЕРВОЕ ДЕЙСТВИЕ: *рассказать о проблеме и сформулировать цель, помогающую её решить.*

Рассказав о проблеме, клиентке необходимо сформулировать цель, записать её и сроки её достижения в «Дневник осознания».

Предлагаем клиентке список критериев сепарации – условий, при выполнении которых сепарация от родителей будет считаться успешно пройденной. После анализа списка критериев предлагаем переформулировать цель в виде задач.

Итак, требуется изложить проблему, сформулировать цель, наметить сроки её достижения и в соответствии с критериями сепарации определить задачи.

Клиентка. Проблема, пожалуй, заключается в том, что довольно часто я – вопреки себе – берусь исполнять желания мамы, связанные даже не с ней, а непосредственно со мной, с моей жизнью. Согласно её правилам, я силюсь быть рассудительной, вежливой, удобной, привлекательной, словом, женщиной, «приятной во всех отношениях». Следуя её тщеславным намерениям, я становлюсь этакой куклой, готовой «к показу»; давно устала демонстрировать свой ум, такт, внешние данные, но делаю это (и теперь уже не только в присутствии мамы). Позволяю ей также вторгаться в мою частную жизнь: наговаривать на мужа, настаивать на таком воспитании внуков, каким его представляет она, определять тот круг родственников, друзей семьи и не только, с каким согласна она, и т.д., и т.д. Её напору мне бывает трудно противостоять.

Цель: провести щадящую сепарацию от матери. Срок: 12 месяцев. Задачи: 1) рассказать маме о выстраивании мною психических границ и начале щадящей сепарации, а это означает, что, выполняя все действия по защите своих границ, я поддерживаю с ней глубокую эмоциональную связь; 2) исполнять наставления (требования) мамы только при внутреннем согласии с ними, при этом мои ответные поступки и решения не должны зависеть от её одобрения или отрицания; 3) сохранять независимость своих суждений и уметь озвучивать их в присутствии мамы; 4) позаботиться о своём материальном благополучии, позволяя себе принять от мамы деньги на День рождения (в качестве подарка); 5) уметь отказывать, говорить «нет», не испытывая при этом негативных эмоций; 6) уметь выстраивать отношения взаимного уважения, доверия и открытости с друзьями, знакомыми и коллегами, сохраняя автономность своих мнений и поступков.

ВТОРОЕ ДЕЙСТВИЕ: *устранить обиды с помощью прощения.*

Предлагаем клиентке вспомнить о своих обидах на родителей, от которых пока не удалось освободиться, и внести их в «Дневник осознания».

Для выхода на взрослый зрелый уровень развития важно учиться мысленно в воображении или реально в общении прощать другого и уметь просить у него прощения.

Составляем два списка «Я прошу прощения» и «Я прощаю».

Клиентка. Да, у меня ещё остались обиды на маму, от которых пока не удаётся освободиться.

Список «Я прошу прощения»:

- прошу прощения у мамы за то, что в детстве доставила ей немало хлопот, протестуя против чересчур требовательного обращения со мной;
- я прошу прощения у мамы за то, что в юности отклонила её настоятельный совет (по сути – требование) по выбору профессии;
- я прошу прощения у мамы за то, что в зрелости не всегда разделяла её вмешательство в воспитание моих детей.

Список «Я прощаю»:

- я прощаю маму за то, что она возложила на меня избыточно ожиданий и требований;
- я прощаю маму за то, что она не поддержала меня в моём выборе профессии;
- я прощаю маму за то, что она подвергала сомнению мои воспитательские воздействия.

ТРЕТЬЕ ДЕЙСТВИЕ: *найти неадекватные убеждения и переделать их в адекватные.*

Предлагаем клиентке просмотреть списки утверждений «Я прошу прощения» и «Я прощаю», отыскать неадекватные убеждения, скрытые в них, и перевести их в адекватные, другими словами, трансформировать негативные убеждения в позитивные.

Клиентка. Неадекватными убеждениями являются, как мне кажется, практически все. В первом списке ощутимы волнения за доставленные хлопоты в связи с протестом, переживания за уклонение от её требования при выборе профессии, за непринятие её вмешательства в воспитание моих детей; во втором списке угадываются мои желания другого обращения со мной, ожидание поддержки в моём выборе профессии, переживание за её сомнение в моих воспитательских воздействиях.

Адекватные убеждения следующие:

- ты была со мной чересчур требовательна, но в каких-то ситуациях ты опекала, сочувствовала, жалела, прощала;
- я не воспользовалась твоим настоящим советом по выбору профессии, поскольку считаю, что вопросы, касающиеся выбора профессии, партнёра и др., я имею право решать сама;
- я не всегда разделяла твоё вмешательство в воспитание внуков, поскольку имею право воспитывать мною рождённых детей сама;
- ты возложила на меня избыточно требований, ограничений было больше, чем свобод, твой контроль я воспринимала как чрезмерный, теперь я понимаю – возможно, это не лучшая сторона твоего характера;
- ты пренебрегла выбранной мной профессией, тем не менее, ты дала мне возможность попробовать себя в ней;
- мои воспитательские воздействия, как и что-то другое, могут быть подвержены критике, вопрос в том, как я отношусь к этой критике.

ЧЕТВЁРТОЕ ДЕЙСТВИЕ: *найти качества личности, необходимые для успешной сепарации.*

Работая с «Дневником осознания», клиентке необходимо выявить качества личности, которых ей не хватает для успешной сепарации. Их необходимо сформировать в процессе работы над собой.

Далее требуется переформатировать эти качества в распоряжения-команды для бессознательного, и в будущих сеансах самогипноза клиентка будет периодически отправлять ему эти директивы.

Клиентка. Качества личности, которых не хватает для успешной сепарации, – это безбоязненность в отстаивании психических границ, частое переживание чувств обиды и гнева, недоверие к собственным суждениям, решениям и поступкам.

Распоряжения-команды: я обладаю определённой смелостью в отстаивании своих границ; я – эмоционально уравновешенный человек, необидчивый и негневливый; я полностью доверяю своим суждениям, решениям и поступкам.

ПЯТОЕ ДЕЙСТВИЕ: *найти образы поставленной цели для глубокой загрузки в бессознательное.*

Попросить клиентку обратиться к своему бессознательному, показать тот образ, который отражает содержание цели успешной сепарации; именно этот образ в самогипнозе она будет в него погружать.

Клиентка. Образ желаемого Я – независимого, лишённого ограничений и стеснений, свободного от негативных чувств и привнесённых нежелательных качеств. Образ Я – самостоятельного, свободного и спокойного. Образу соответствует изображение девушки с открытой клеткой в руке (клиентка выбирает карту из набора МАК «Женщина глазами художника» И. Фёдоровой) (рис. 1).



Рисунок 1. Карта – иллюстрация к образу, отражающему содержание цели успешной сепарации.

ШЕСТОЕ ДЕЙСТВИЕ: изучить и освоить техники самогипноза.

Возможно использование «универсальной техники для погружения в транс».

Шестое действие предложено клиентке в качестве самостоятельной работы.

СЕДЬМОЕ ДЕЙСТВИЕ: работа над собой в будущем.

Осознание клиенткой, что проведённая работа с терапевтом своего рода подготовка, после которой начнётся реальное движение к цели на протяжении месяцев – от четырёх до шести. Раз в неделю она будет проводить ревизию своей сепарации: прощать прежние и новые обиды, помещать в бессознательное новые адекватные убеждения, новые желаемые качества личности и, конечно, образ поставленной цели.

Седьмое действие предложено клиентке в качестве самостоятельной работы.

Общие выводы

Перед тем как перейти к комментариям настоящей сессии позволим себе привести некоторые суждения, высказанные в отношении клиентки И. ранее.

Ввиду наличия в анамнезе женщины фигуры властной матери с её дезадаптивными предписаниями личность клиентки отличается выраженное эго-состояние «Адаптивный ребёнок», что находит своё воплощение в типичной для неё «исполняемой» роли «дочь своей матери», которая, в свою очередь, инициирует появление протестной роли «свободолюбивая часть» [4, с. 174]. Эти две различные психологические роли не могут быть реализованы ею одновременно, поскольку выполнение одной роли упраздняет выполнение другой, следовательно, речь идёт об их несовместимости, о *ролевом конфликте*. Надо полагать, разногласия в сфере ролей суть отражение адаптационного невротического *конфликта по типу «Надо – Надо»* (по В.Н. Мясищеву) [3]. В нашем случае он представлен как противоречие между требованиями значимого лица и собственной неудовлетворённой потребностью (должно удовлетворить ожидания матери, но и должно сохранить внутреннюю свободу).

Итак, при описании ролевого функционирования клиентки, мы наблюдали явление дивергентных ролей («дочь своей матери» и «свободолюбивая часть»); их следы мы находим и поныне – столь глубоко укоренена «личность симбиотического ребёнка» («Проблема, пожалуй, заключается в том, что довольно часто я – вопреки себе – берусь исполнять желания мамы,

связанные даже не с ней, а непосредственно со мной, с моей жизнью»). Это обстоятельство подвигает нас продлить сепарационную терапию, предлагая использовать как вышеназванную технику (на протяжении нескольких месяцев клиентке надобно внедрять в своё бессознательное образ, отражающий содержание цели успешной сепарации), так и в продолжение работы с образами – инструментарий иного порядка.

Наше внимание привлекает, в частности, такой метод, как *арт-терапия*. Сам термин подразумевает использование искусств визуального ряда (рисунок, живопись, лепка, пластика, грим, боди-арт). В арт-терапии *Я* становится темой созерцания самого себя, ибо изображение сохраняет структуры субъективности – в человеке заложена способность к проецированию своего внутреннего опыта в визуальные формы. Напомним известный методологический тезис: необходимость создания продуктов, репрезентирующих самосознание индивида, существует постольку, поскольку сознание не является непосредственно истинным, и мы владем им не непосредственно, а опосредованно, учитывая его способность предъявлять себя самому себе в виде текста. Поэтому наряду с «языком слов», «языком тела» и др. использованию подлежат упомянутые *визуальные образы*.

В противодействии созависимости и преодолении слитности приоритетное значение приобретает *тема отграничения*. В психотерапии мы постоянно имеем дело с границами, экспериментируем на границе между *Я* и *Ты*, делаем границы ощутимыми и проницаемыми, помогаем их интроецировать, наталкиваемся на собственные границы, пределы и проч. Использование техники «*Запреты-в-рисунке*» актуализирует своего рода отграничение и защиту от травмирующих психических содержаний [2, с. 289]. Методика основана на том, что рисование образов любых «границ», в том числе «преград» и «запретов», восстанавливает разрушенную структурированность психики; в частности, постепенно возвращается способность человека говорить «нет» и психологически защищаться в ходе напряжённых ситуаций. Мы обучаем экономно расходовать свою личность, чтобы не терять душевного равновесия и не создавать путаницы относительно границ с кем-либо. Бережное отношение к своей жизненной энергии характеризуется адекватным и гибким поведением на границе контакта.

Работу с эмоциональной составляющей сепарации поддерживает техника «*Картина в рамке*»: мы просим человека нарисовать на листе бумаги четырёхугольник, тем самым разделив лист на внутреннее поле, в котором расположится сама картина, и поле обрамляющей её рамки. Во внутреннем поле – перенапряжённое, поглощающее его чувство, которое нуждается в ограничении, «в обрамлении», а в рамочном поле – противоположное чувство или его альтернатива, то, что даёт безопасность и защиту. Надо самостоятельно решить вопросы величины рамки и самой картины, способа отделённости их друг от друга, последовательности действий [1, с. 76]. Впрочем, рамка может быть воспринята не только как защищающая, но и как сковывающая, и тогда движение обратится вспять – как видим, идея рамочной картины подвижна.

Таким образом, использование этих и подобных им методик (вкуче с вышеназванной техникой самотерапии), полагаем, поможет клиентке завершить психологическое отделение от фигуры родителя и перейти в независимо управляемую жизненную реальность.

План терапевтической работы

В дальнейшем рекомендуется:

1. Продолжать самостоятельную работу по завершению психологической сепарации от матери (техника «Программирование успешной сепарации»).
2. Провести работу по актуализации отграничения и защите от травмирующих психических содержаний (техники «Запреты-в-рисунке», «Картина в рамке»).

1. Баер, У. Терапия творчеством (Теория и практика психотерапии, использующей разнообразные формы творческой активности) / У. Баер. – М.: Независимая фирма «Класс», 2015. – 552 с.

2. Виртц, У. Жажда смысла: Человек в экстремальных ситуациях. Пределы психотерапии / У. Виртц, Й. Цобели. – М.: Когито-Центр, 2016. – 328 с.
3. Дмитриева, Н.В. Неврозы и невротики. Глубинная терапия с помощью ассоциативных карт / Н.В. Дмитриева, И.С. Богачек. – СПб.: ВВМ, 2019. – 229 с.
4. Романова, Е.А. Анализ сеанса сепарационной психотерапии // Тенденции развития науки и образования. – 2024. № 106 (Часть 2). – С. 172-175.
5. Харламенкова, Н.Е. Психологическая сепарация: подходы, проблемы, механизмы / Н.Е. Харламенкова, Е.В. Кумыкова, А.К. Рубченко. – М.: Институт психологии РАН, 2015. – 367 с.

Сердечная О.М., Дуда И.В.

Анализ особенностей развития эмоционального интеллекта в младшем школьном возрасте

*Красноярский государственный педагогический
университет им. В.П. Астафьева
(Россия, Красноярск)*

doi: 10.18411/trnio-04-2024-66

Аннотация

В настоящей статье осуществлен анализ проблемы изучения развития эмоционального интеллекта в младшем школьном возрасте. На основе обзора источников по теме исследования сделан вывод о психологических предпосылках для становления и функционирования эмоционального интеллекта младших школьников.

Ключевые слова: эмоциональный интеллект, младший школьник, особенности развития, эмоции.

Abstract

This article analyzes the problems of studying the development of emotional intelligence in primary school age. Based on a review of sources on this topic, conclusions were drawn about the psychological prerequisites for the development and psychological intelligence of younger schoolchildren.

Keywords: emotional intelligence, primary school student, developmental characteristics, emotions.

С началом обучения ребенка в школе происходит переход от игровой деятельности к учебной как ведущей деятельности младшего школьного возраста, в которой формируются основные психические новообразования. Младший школьный возраст является периодом интенсивного интеллектуального развития детей и улучшения значимых личностных качеств (самостоятельности, трудолюбия и так далее).

Обновленный федеральный государственный образовательный стандарт начального общего образования подчеркивает значимость развития личностных качеств у учеников. В частности, особое внимание уделяется формированию и укреплению эмоционального интеллекта у детей младшего школьного возраста. Достижение личностных результатов обучения предполагает развитие таких важных навыков, как умение адаптироваться к быстро меняющемуся и развивающемуся миру, осознание личной ответственности за свои поступки, развитие этических принципов, доброжелательности, эмоциональной отзывчивости, способности к эмпатии и пониманию чувств других людей, а также навыков сотрудничества и умения разрешать конфликты в различных социальных ситуациях. В связи с этим, важно продолжать работу по развитию эмоционального интеллекта у учащихся начальных классов.

Д.Б. Эльконин отмечал, что развитие ребенка от момента появления на свет и до зрелости есть формирование его как члена общества, процесс становления как личности. В ходе формирования ребенка как личности происходит и процесс развития его психики, сознания от элементарных форм отражения, присущих младенцу, до развитых форм сознательного отражения действительности, свойственных взрослому человеку [4].

Авторы А.В. Алешина, С.Т. Шабанов обозначают, что «...в современном мире для благополучной адаптации к запросам общества, личность должна обладать развитым эмоциональным интеллектом, то есть узнавать свои и чужие эмоции и управлять ими» [1].

Как пишет Е. П. Ильин «... эмоции играют особую роль в мотивационной структуре ребёнка. Возникающие эмоции определяют 10 направление деятельности и способов выполнения ребёнком определённых действий. Опираясь на понимание своих эмоций и эмоций других людей ребёнок получает информацию о происходящих вокруг него событиях» [3].

Именно в младшем школьном возрасте ребенок впервые начинает осознавать отношения между ним и окружающими, разбираться в общественных мотивах поведения, нравственных оценках, значимости конфликтных ситуаций, то есть постоянно ребенок вступает в фазу формирования личности.

Младший школьный возраст является особенно значимым для формирования и развития эмоционального интеллекта. Именно в данном возрасте возникают физиологические и психологические предпосылки для его становления и функционирования.

Согласно проведенным исследованиям П. М. Якобсона, у младших школьников еще не сформированы навыки осознания своих чувств и понимания чувств других людей. Они часто еще не могут правильно, воспринимать мимику лица, выражающую то или иное чувство, не могут верно, интерпретировать выражение тех или других чувств окружающих, что приводит к неадекватной ответной реакции ребенка. Младшие школьники часто напоминают родителей и учителя по стилю общения с людьми, несовершенство в восприятии и понимании чувств влечет за собой внешнее подражание взрослым в выражении чувств [2].

Несмотря на то, что младший школьник эмоционально отзывчив, бурно реагирует на происходящие события, он начинает сдерживать волевым усилием свои нежелательные эмоциональные реакции, старается преодолеть сильное волнение, например, сдерживать слезы, побороть свои желания, подчиняясь требованиям учителя. Это приводит к тому, что младший школьник может не понять эмоцию, которую он испытывает или изображать эмоцию, которую он не переживает, то есть наблюдается отрыв экспрессии от переживаемой эмоции как в ту, так и в другую сторону [3].

Школьники младших классов, как показано Т. Б. Пискаревой, легче понимают эмоции, возникающие в знакомых им жизненных ситуациях, но затрудняются сказать свои эмоциональные переживания словами. У них лучше различаются положительные эмоции, чем отрицательные. Им трудно отличить страх от удивления. В отличие от дошкольников, которые предпочитают воспринимать только веселые и радостные картины, у младших школьников возникает способность к сопереживанию при восприятии тягостных сцен и драматических конфликтов [2].

Рассмотрим основные особенности развития эмоционального интеллекта младших школьников. В начале данного этапа развития ребенок только начинает осваивать социально приемлемые способы выражения своих чувств. Он учится контролировать свои эмоции, сдерживать порывы и выражения страха или негодования. Это происходит потому, что кора больших полушарий головного мозга еще не полностью регулирует деятельность подкорковых структур, ответственных за базовые эмоции и их выражение.

Второй важный момент – процесс ассоциации эмоций с соответствующими словами. Дети начинают понимать, какие слова могут описать их чувства. Они также развивают способность предвидеть эмоциональные реакции на будущие события.

Третье – участие в жизни класса, школы и общественных мероприятиях помогает детям развивать чувство коллективизма, ответственности, солидарности и долга. На этой основе формируются более высокие чувства, такие как нравственность и эстетические предпочтения, а также устанавливаются ценностные ориентиры и моральные нормы. Хотя младшие школьники иногда не могут объяснить, почему они ведут себя определенным образом, в их душе уже присутствуют внутренние нравственные ориентиры.

Отметим, что изучение эмоционального интеллекта очень актуально для личностного и профессионального роста человека. Эмоции включены в любую деятельность, способны влиять

на нее. Из этого следует, что для гармоничного личностного развития необходимо обладать высоким уровнем эмоционального интеллекта, уметь распознавать разные эмоциональные выражения, а также контролировать их. Эмоциональный интеллект развивается всю жизнь человека, особенно важно его адекватное формирование в детстве, в частности в школьном возрасте.

Таким образом, для успешной адаптации в обществе человек должен обладать развитым эмоциональным интеллектом, который представляет собой готовность личности ориентироваться на другого человека и учитывать его эмоциональное состояние в своей деятельности. Можно выделить следующие особенности развития эмоционального интеллекта у младших школьников:

- легкая отзывчивость на происходящие события;
- непосредственность и откровенность выражения своих переживаний; большая эмоциональная неустойчивость;
- слабое осознание своих и чужих эмоции и чувств.

Данные особенности необходимо учитывать в образовательном процессе.

1. Алешина, А. В. Эмоциональный интеллект для достижения успеха // А. В. Алешина, С.Т. Шабанов. СПб., 2012. С. 336.
 2. Андреева И. Н. Предпосылки развития эмоционального интеллекта // Вопросы психологии, 2012. № 5. С. 57-65.
 3. Ильин Е. П. Эмоции и чувства // Е. П. Ильин. СПб., 2011. С. 752 .
 4. Чистякова М. И. Психогимнастика // М. И. Чистякова. М., 2015. С. 314.
-

РАЗДЕЛ III. ИСКУССТВОВЕДЕНИЕ

Азнагулова Р.Р.

Индивидуальный подход к моделированию одежды

Уфимский государственный нефтяной технический университет
(Россия, Уфа)

doi: 10.18411/trnio-04-2024-67

Аннотация

Данная статья обсуждает специфику проектирования моделей одежды для женщин невысокого роста. Рассматриваются особенности фигуры, пропорции, линии, выбор тканей, а также роль аксессуаров и обуви. Основной акцент делается на индивидуальном подходе к каждой женщине и создании моделей, которые подчеркивают ее достоинства.

Ключевые слова: мода, проектирование одежды, женщины невысокого роста, фигурные особенности, пропорции, линии, текстуры тканей, узоры, аксессуары, обувь, индивидуальный подход.

Abstract

This article discusses the specifics of designing clothing models for short women. The features of the figure, proportions, lines, the choice of fabrics, as well as the role of accessories and shoes are considered. The main emphasis is on an individual approach to each woman and the creation of models that emphasize her dignity.

Keywords: fashion, clothing design, short women, figure features, proportions, lines, fabric textures, patterns, accessories, shoes, individual approach.

Мода – это не только отражение стиля и вкуса, но и возможность выразить свою индивидуальность через одежду. Проектирование одежды для таких женщин требует особого подхода и внимания к деталям, цель которого состоит в том, чтобы каждая женщина чувствовала себя комфортно и уверенно в своей одежде, независимо от ее физических характеристик.

Особенности фигуры женщин невысокого роста могут включать более короткие ноги, более короткую талию и пропорционально меньшую длину рук. При создании моделей одежды для них важно учитывать эти особенности и создавать дизайны, которые визуально вытягивают силуэт.

Процесс разработки одежды включает в себя решение вопросов эстетического оформления фигуры, используя разнообразные элементы композиции, принципы визуального восприятия, а также структурирование формы изделий, декоративные детали и фактуры материалов. Для того чтобы подогнать одежду к индивидуальной фигуре, необходимо решать ряд задач, зависящих от различных факторов. В частности, разработка моделей для невысоких женщин является сложной задачей, учитывая особенности их физических параметров. Так как фигуры могут иметь разный объем и тип телосложения, проектирование такой одежды представляет собой небольшую трудность. Классификация выделяет 6 типов телосложения женщин. Различают группы малых, средних и больших объемов в зависимости от обхвата груди и возраста. (рис.1)

Прежде чем приступить к моделированию одежды, важно понимать, что существует множество различных типов сложения. Некоторые женщины имеют фигуру в форме песочных часов, с широкими плечами и узкими бедрами, другие – яблокообразную фигуру с избыточным весом в области живота, а третьи – грушевидную фигуру с узкими плечами и широкими бедрами. Есть также женщины с прямой фигурой без выраженных изгибов.



Рисунок 1. Типы телосложения женщин.

Проектирование одежды для таких фигур зависит от модных тенденций в определенный период времени и руководствуется законами визуального восприятия. Для коррекции пропорций фигур используются различные элементы дизайна: выбор силуэта, покрой рукавов, длина изделия, декоративные детали, цвет и фактура материала.

При создании одежды важно учитывать особенности каждого типа сложения. Например, для женщин с фигурой в форме песочных часов подходят облегающие платья и блузки, подчеркивающие их изогнутые формы. В то же время, для женщин с фигурой в форме яблока рекомендуется выбирать одежду с расширенными низами или эмпайр-платьями, чтобы скрыть избыточный объем в области живота.

Например, линии способны создать визуальный эффект увеличения роста. Одежда с вертикальными линиями, такими как полосы или рельефные швы, создает впечатление более вытянутой фигуры. Также следует избегать слишком длинных моделей, которые могут "подавить" невысокую женщину.

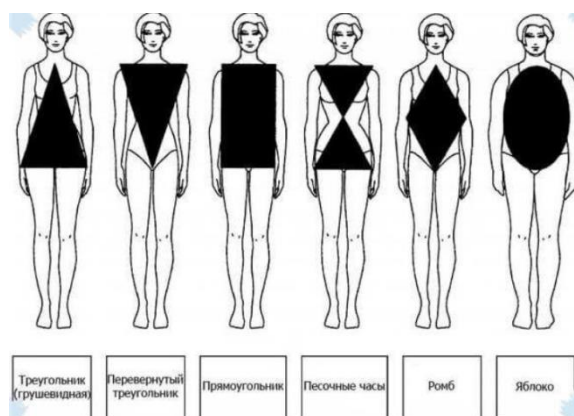
Выбор правильной пропорции для верхней и нижней части одежды также имеет значение. Например, короткая юбка или брюки с высокой талией могут создать иллюзию более длинных ног. Кроме того, облегающие силуэты могут быть предпочтительнее свободных, так как они обычно лучше подчеркивают фигуру.

Ткани с текстурой или узорами также могут играть важную роль в создании интересного образа для женщин невысокого роста. Например, вертикальные полосы или мелкие узоры могут помочь создать визуальный эффект увеличения роста. Кроме того, стоит предпочесть однотонные ткани или те, где узор расположен вертикально, чтобы избежать разрывов в силуэте.

Правильный выбор аксессуаров и обуви также может помочь создать более высокий визуальный эффект. Например, носки и обувь в тон или схожие по цвету с брюками или колготками могут создать впечатление непрерывности, что визуально увеличит длину ног.

При разработке форм, объемов и композиционных решений изделий необходимо учесть, что они не должны подчеркивать особенности телосложения невысокой женщины, особенно на участках, наиболее отличающихся от стандартной модели. Для создания визуального эффекта увеличения роста и стройности, важно сбалансировать объемы одежды с её длиной и ростом, при этом нижняя часть должна быть немного преобладающей над верхней. Для увеличения роста также полезно удлинить три наиболее отличающихся участка фигуры. Для этого часто используются элементы, создающие вертикальные линии, такие как вертикальные швы, рельефы, строчки, складки и фалды. Однако следует избегать низких кокеток и застежек, которые могут сократить рост. Для женщин с равновесным типом телосложения, характеризующимся пропорциональными объемами груди и бедер, задачей проектирования является создание визуального удлинения и общего увеличения фигур малых объемов, особенно у женщин старшего возраста. Для тонких женщин этого типа подходят объемные многослойные изделия различных силуэтов и покроев. Следует избегать только полуприлегающего силуэта, который может ещё больше сужать миниатюрную фигуру.

Полные женщины, которые создают впечатление объемности в общем и массивности нижней части фигуры, могут использовать полуприлегающие и трапециевидные силуэты. Эти силуэты строятся на вертикальных разделениях, с постепенным расширением к низу и легким подгоном по талии. Следует помнить, что цвет и рисунок ткани также влияют на визуальное восприятие фигуры. Для женщин нижнего типа телосложения рекомендуется использовать светлые тона и крупный рисунок на верхних участках изделия, а темные цветовые пятна и меньший рисунок в нижней части.

Помимо учета типа сложения, важно также учитывать предпочтения клиента в отношении тканей и фасонов. Некоторые ткани могут лучше подходить для определенных типов сложения или создавать определенный эффект. Например, легкие и потрепанные ткани могут придать образу нежность и легкость, в то время как плотные и структурированные материалы могут добавить силуэту женственности и элегантности.

Для достижения наилучшего подгонки одежды к типу сложения клиента важно использовать индивидуальные измерения. Профессиональные модельеры часто проводят измерения клиента и создают выкройки, соответствующие их уникальным пропорциям, что позволяет создать одежду, которая идеально сидит и подчеркивает достоинства фигуры, а также скрывает ее недостатки.

Важно помнить, что каждая женщина уникальна, и что хороший дизайн должен учитывать индивидуальные особенности фигуры и стиля. Поэтому дизайнеры должны стремиться создавать модели одежды, которые подчеркивают достоинства каждой женщины, независимо от ее роста.

1. Доможиров Ю. А. Особенности формирования коллекции моделей и запуск их в производство. М.: Легпромбытиздат, 1988.
2. Медведева Т. В. Учет индивидуальных особенностей потребителей одежды в САПРО // Швейная промышленность. 1995. № 1. С. 37–38.
3. Проблемы дизайна в костюме: Межвуз. сб. науч. тр. / Моск. гос. текстил. акад. им А. Н. Косыгина. М.: МГТА, 1992.

Азнагулова Р.Р.

Креативное моделирование: модельные элементы в модной эстетике

*Уфимский государственный нефтяной технический университет
(Россия, Уфа)*

doi: 10.18411/trnio-04-2024-68

Аннотация

Данная статья рассматривает роль элементов моделирования в формообразовании современной одежды, освещая эволюцию модельных элементов в истории моды, их значение в современном контексте и влияние на форму и стиль одежды. Обсуждаются различные детали, такие как вырезы, линии, драпировки и складки, и их влияние на силуэт и стиль одежды.

Ключевые слова: модельные элементы, современная мода, формообразование, эволюция, стиль, инновации, дизайн, технологии, текстуры, силуэт, креативность.

Abstract

This article examines the role of modeling elements in the shaping of modern clothing, highlighting the evolution of model elements in the history of fashion, their significance in a modern context and their influence on the shape and style of clothing. Various details such as cutouts, lines, draperies and pleats are discussed, and their impact on the silhouette and style of clothing.

Keywords: model elements, modern fashion, shaping, evolution, style, innovation, design, technology, textures, silhouette, creativity.

Исторически модельные элементы (далее – МЭ) в одежде менялись вместе с общественными, культурными и технологическими изменениями. Со временем они стали не только функциональными частями одежды, но и средством самовыражения и стилизации. С развитием технологий и появлением новых материалов МЭ приобрели новые формы и функции, позволяя дизайнерам создавать более сложные и инновационные дизайны. Так, МЭ стали ключевыми компонентами, определяющими внешний вид и характер каждого изделия, включая в себя различные детали: вырезы, линии, драпировки, складки, зацепы, карманы, манжеты и многое другое. Каждый из этих элементов играет свою роль в создании уникального образа, подчеркивая особенности фигуры, придавая изделию объем, добавляя динамику или создавая эстетический акцент.

МЭ имеют огромное влияние на формообразование одежды, так как они способны изменять силуэт, делая его более стройным, объемным, асимметричным или симметричным в зависимости от желаемого эффекта.

Например, драпировки и складки могут придавать ткани объем и текстуру, создавая интересные игры света и тени на поверхности одежды. Вырезы и линии могут подчеркивать линии тела или, наоборот, скрывать недостатки фигуры. (рис. 1)



Рисунок 1. Драпировки и складки одежды.

Помимо базовых структурных линий, линий модных форм и характеристик кроя рукава, которые являются неотъемлемой частью современного костюма, ключевыми компонентами, формирующими его стиль и особенности формообразования, можно считать подвижные модельные элементы одежды: мелкие акценты, застежки и воротники. Разновидность воротников представлены на рисунке 2.

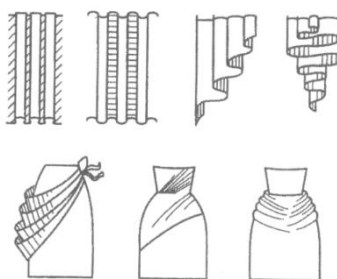

Рисунок 2. Воротники.

Воротник обладает основными конструктивными элементами, которые определяют его форму и способ прилегания к поверхности шеи. Данные элементы включают в себя высоту стойки, кривизну линии втачивания и ее геометрическую конфигурацию. Точка начала отлета воротника на линии горловины, форма отлета и кончиков, ширина воротника, степень изгиба стойки и длина линии раскроя – все это влияет на конкретный модельный вариант воротника. Выбор параметров, включая формообразующие характеристики и значения фасонных параметров, зависит от типа застежки, способа соединения воротника с основными деталями и

особенностей его прилегания к плечам. В связи с этим разработка конструкции воротников представляет собой разнообразный процесс. Высота стойки может варьироваться от минимальной до более значительной, обеспечивая воротнику плоскую, мягкую, ровную или высокую форму. Способ прилегания воротника к поверхности шеи и характер изгиба стойки определяются кривизной линии втачивания, которая может быть прямой для плотного прилегания с четким изгибом или более изогнутой для создания мягкого округлого изгиба стойки. Сложность геометрической формы линии втачивания обычно соответствует выбранной высоте стойки, и как правило, увеличивается с увеличением высоты стойки. Линия втачивания плоских воротников должна точно повторять горловую линию изделия. В случае воротников других форм геометрическая сложность линии втачивания увеличивается при увеличении четкости и вертикальности формы.

В процессе развития силуэта костюма детали выполняют разнообразные функции, подчеркивая их функциональность в одних случаях и декоративную роль – в других. Гибкая импровизация с использованием сложных МЭ со временем уступает место более строгому подходу к композиции одежды, который учитывает практическое удобство размещения и размеров деталей с учетом эстетических требований и целесообразности, основанной на удовлетворении различных предпочтений потребителей.

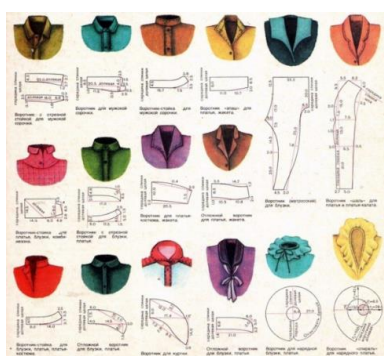
По влиянию, которое детали оказывают на общий облик костюма, их можно разделить на плоские, практически сливающиеся с поверхностью, и объемные, придающие одежде текстурность и объем.

Создание композиции малообъемных изделий базируется на использовании четко очерченных плоских деталей. Это, как правило, накладные элементы, ложные накладные карманы, пришивные полоски, патчи и прочие детали. Их размещение обычно подразумевает, что они не пересекаются с гранями одежды или выпуклыми участками фигуры. Такой подход подчеркивает геометричность формы, создает плоский и графический вид модели, выделяя закономерности оптических иллюзий на плоскости. Например, для достижения зрительного приближения одежды к форме вытянутого прямоугольника, накладные карманы стали длиннее и вытянуты вдоль. Графичность модели также подчеркивается внутренней декоративной отделкой, которая учитывает линейное воплощение и предполагает использование тонких тканей с плоской структурой, позволяющих явно выделить отделочные швы. В силу того, что в такие карманы нельзя поместить что-либо, не нарушив их форму, они выполняют исключительно декоративную функцию. Если рассматривать, объемные детали, то они плотно не прилегающие к изделию, а чаще используются в периоды, когда преобладает свобода в стиле одежды и главную роль играет объем формы и характерных деталей. В такие моменты предпочтение отдается накладным карманам с клапанами, карманам с складками или драпировками, мягким поясам и т.д. Такие детали обычно ориентированы на крупные и четко видимые, но не сложные формы, а их размещение прямо противоположно подходу, используемому для плоских деталей. В результате силуэт кажется более широким и коротким. В периоды, когда внимание сосредотачивается на объеме одежды, на передний план выходят ткани с рыхлой структурой и значительной толщиной, а в качестве отделки наряду с крупными декоративными швами используется кант.

Застежка – неотъемлемый функциональный элемент большинства швейных изделий, обеспечивающая удобство надевания и снятия одежды, но также выполняет важную роль в поддержании объема костюма. В настоящее время существует широкий выбор видов застежек, и соотношение их утилитарной и декоративной функций зависит от формы и назначения одежды. Проектирование и оформление модельных, композиционных и конструктивных аспектов застежек напрямую связано с общим объемом одежды. Прилегающие изделия обычно оснащаются рядом мелких или средних по размеру пуговиц для застегивания, но свободные модели обычно не требуют такого большого количества застежек как по функциональным, так и по эстетическим соображениям: формы такой одежды обычно требуют простоты. В этом случае преобладают более крупные пуговицы, соответствующие более широкой передней плоскости. Свободные, неформальные модели одежды часто используют принцип нахлеста,

при котором объем держится без застежек благодаря поясу, который плотно охватывает талию или бедра. Характер застежек также зависит от назначения и стиля оформления одежды. В повседневной одежде применяются более практичные застежки, такие как пуговицы, молнии, шнуровка, которые становятся важными элементами композиции, тогда как в более формальных моделях мода часто стремится скрыть застежку, делая ее незаметной, например, располагая крючки, кнопки или молнии в боковых или средних швах.

Модельные элементы не только определяют стиль и характер каждого изделия, но и позволяют дизайнерам выражать свою креативность и экспериментировать с новыми идеями.

1. Доможиров Ю. А. Особенности формирования коллекции моделей и запуск их в производство. М.: Легпромбытиздат, 1988.
2. Киселева Т. В. Некоторые аспекты моделирования одежды на индивидуальные фигуры женщин невысокого роста // Вестник Амурского государственного университета. Факультет прикладных искусств. 2002. №1. С.42-49.
3. Килошенко М. И. Дизайн одежды как результат творческого воображения // Дизайн в России: проблемы теории и практики: Тезисы докл. и выступлений / Отв. ред. Ю. В. Манько. СПб.: СПбГУТД, 1998. С. 67-68.

Вакарчук Д.Д.

Вклад В.Н. Цыбина в развитие отечественного флейтового искусства

*ФГБОУ ВО «Российский государственный университет им.
А.Н. Косыгина (Технологии. Дизайн. Искусство)»
(Россия, Москва)*

doi: 10.18411/trnio-04-2024-69

Аннотация

В статье автором изучена история формирования отечественной школы флейтового исполнительства, определена новаторская роль В.Н. Цыбина в ее становлении. Выявлена технологическая, художественно-эстетическая функция системы выразительных средств произведений для флейты В.Н. Цыбина, обосновано значение темброво-колористических приемов раскрытия специфики основных образов музыкальных композиций выдающего отечественного композитора.

Ключевые слова: Владимир Николаевич Цыбин, русская музыка, отечественное искусство, отечественная школа флейтового исполнительства.

Abstract

In the article, the author studied the history of the formation of the Russian school of flute performance, determined the innovative role of V.N. Tsybin in its formation. The technological, artistic and aesthetic function of the system of expressive means of works for flute by V.N. Tsybin, the significance of timbre-color methods of revealing the specifics of the main images of the musical compositions of the outstanding domestic composer is substantiated.

Keywords: Vladimir Nikolayevich Tsybin, Russian music, Russian art, Russian school of flute performance.

Флейта-пикколо использовалась в качестве вспомогательного инструмента с момента ее изобретения. Даже в настоящее время основная «территория» пикколо — симфонический оркестр. За счет специфического тембра инструмент выделяется из группы деревянных духовых инструментов и слышен, как в tutti, так и в solo. Однако пикколо, за исключением, возможно, тубы и контрафагота, является инструментом с так называемой «дурной славой». Его критиковали музыковеды, композиторы, инструменталисты и некоторые слушатели по причине специфически-пронзительного тембра. Безусловно, пикколо такой же прекрасный и полезный инструмент, как и флейта, но воспринимать его таковым стали относительно недавно. В русскоязычной литературе крайне мало подробной информации как о специфике игры на

данном инструменте, так и о представителях современных школ, чьи произведения вошли в базовый репертуар исполнителей на флейте-пикколо. Таким образом, именно отсутствие проработанной методической и научной литературы, а также подробного анализа произведений делает эту тему **актуальной**.

Американская культура играет важную роль в истории мировой музыкальной культуры, несмотря на недолгое время существования. В. Конен в книге «Пути американской музыки» начинает отсчет профессиональной музыки с периода Второй мировой войны. Менее чем за век в Америке выросла плеяда талантливых композиторов: Леонард Бернстайн, Филипп Гласс, Джон Кейдж, Эдгар Варез и др.

Представитель современной американской культуры Лоуэлл Либерман родился в Нью-Йорке в 1961 году. Его встреча с музыкой началась с частных уроков фортепиано в возрасте восьми лет. Играя Баха на занятиях, Лоуэлл вдохновился сочинять сам. Первая фортепианная соната была им написана в возрасте 15 лет и увенчалась дебютом в Карнеги-холл через год. Либерман прежде всего интересен своим стилем композиции: сочетанием лиризма, простоты мелодической линии и, в хорошем смысле, доступностью музыкального языка даже для неподготовленного слушателя. Его можно сравнить с другим американским композитором — Джоном Уильямсом, специализирующимся в области киномузыки. Музыка Либермана так же привлекательна и проста, и, несмотря на относительно недавние даты создания, многие произведения стали репертуарными.

Лоуэлл Либерман внес значительный вклад в развитие сольного флейтового репертуара. Ему принадлежат произведения для флейты различных жанров (Соната для флейты и арфы, ор. 56 (1996 г.); Соната для флейты и фортепиано, ор. 23 1987 г.; Соната для флейты и гитары, ор. 25 1988 г.; Концерт для флейты, ор. 39 1992 г.; Двойной концерт для флейты и арфы, ор. 48 1995 г.; Концерт для флейты-пикколо с оркестром, ор. 50 1996 г.; Монолог для флейты соло, ор. 44 1993 г.; Элегия для кларнета (или флейты) и фортепиано, ор. 119 2012 г. и др.).

Концерт для флейты-пикколо и соната для флейты и фортепиано были включены в число обязательных произведений для конкурсов международного уровня, таких, как конкурс им. К. Нильсена (Дания, 2019 г.) и конкурс им. С. Гаццелони (Италия, 2018 г.).

Помимо произведений для духовых инструментов, Либерман уже проявил себя в многих жанрах. В настоящий момент его творчество включает две оперы: «Портрет Дориана Грея» (1995) и «Подруга скорбящих» (2005); четыре симфонии: опус 9 (1982), опус 67 (1999), опус 113 (2010), опус 129 (2015) и различные концерты для сольных инструментов с оркестром.

Концерт для флейты-пикколо с оркестром (ор. 50) был написан в 1996 году и с тех пор занимает важное место в флейтовом репертуаре. Через год после премьеры концерта для флейты с оркестром ор. 39 с Либерманом связался пикколлист Ян Гиппо из американского города Сент Луиса, штат Миссури, и попросил написать концерт для пикколо. Либерман прокомментировал: «...Я согласился написать это произведение для инструмента, который не имел концертного репертуара с эпохи барокко». Ян Гиппо сыграл премьеру с Сент-Луисским симфоническим оркестром в 1996 году. Джеймс Гэлвей, знаменитый британский флейтист, в том же году сделал запись концерта, которая и по сей день является образцовой. Это сочинение раскрывает виртуозное совершенство флейты-пикколо, ранее не используемое композиторами. Целью создания данного концерта был показ инструмента со стороны его музыкальных возможностей, затрагивающий не только крикливо-узнаваемые верхние частоты инструмента, но и прежде неизведанные краски звучания. Концерт написан в классической трехчастной форме, особенно интересен финал с цитированием симфонии № 40 g moll, К.550 В.А. Моцарта; симфонии №3 («Героическая»), ор. 55 Л. Бетховена и патриотического американского марша Джона Филиппа Сузы «Звезды и полосы навсегда». Концерт Либермана – уникальное произведение, каждая часть из которого может исполняться отдельно за счет продолжительности и развернутой, завершенной музыкальной формы. Части имеют индивидуальный характер, вне зависимости друг от друга формируя общую концепцию произведения.

Его отличительная особенность, как и третьей части концерта в целом — использование цитирования. Выбранные Либерманом произведения мало сочетаются, на первый взгляд: В.А. Моцарт — симфония № 40 g moll, К.550; Людвиг ван Бетховен — симфония №3 («Героическая»), ор. 55 и патриотический американский марш Джона Филиппа Сузы «Звезды и полосы навсегда». Возможной причиной для соединения тем из этих произведений стал тот факт, что у Моцарта и Бетховена в симфониях нет флейты пикколо, а марш, напротив, типичен для пикколлиста. Темы легко узнаваемы на слух. Фрагмент из 40й симфонии Либерман использовал, как память о Шостаковиче. Дело в том, что творчество Моцарта влияло на Шостаковича, а Шостакович повлиял на творчество Либермана. И Шостакович использовал этот же кусок из 40 симфонии в концерте для скрипки №2 cis moll (3 часть). Подводя итог, в данном концерте Либерман использовал все возможные регистры, динамику и темпы, которые позволяют пикколлисту развивать свои навыки владения инструментом. Солист выступал и в качестве волшебной краски звучания первой части, и философским мыслителем во второй и ироничным хулиганом в третьей. Тем самым композитор максимально задействовал и расширил возможный образный спектр инструмента, ставя перед исполнителем по-настоящему высокохудожественные задачи перевоплощения, не говоря уже об исключительной технической трудности данного сочинения.

1. Абанович А. Владимир Цыбин – «Русский Таффанель» // Музыкальная академия. – 2009. – №4. – С. 2-17.
2. Бобрин Д.С., Зайцева, М.Л. Особенности пианизма Панчо Владигерова // Наука. Исследования. Практика: сборник избранных статей по материалам Международной научной конференции (Санкт-Петербург, Август 2020) – СПб.: ГНИИ «Нацразвитие», 2020. – С. 15-17.
3. Дзичковская А.С., Зайцева М.Л. Пасторальные образы в творчестве Владимира Ивановича Ребикова // Многоликая пастораль: современные проблемы изучения : сборник научных трудов Международной научной конференции / отв. ред. А.В. Буданов, Т.В. Саськова. – М.: РГУ им. А.Н. Косыгина, 2019. – С. 121-128.
4. Сизова Е.С., Губина Н.М. Развлекательная культура Иваново-Вознесенска на рубеже XIX-XX вв. // Вестник гуманитарного факультета Ивановского государственного химико-технологического университета. – 2009. – № 4. – С. 71-75.
5. Туренкова Н.П. В.Н. Цыбин – исполнитель, педагог, композитор // Межвузовский сборник научных статей «Методика, теория, история и культура искусства». – Саратов: СГК им. Л.В. Собинова, 2007. – С. 33-36.
6. Цыбин В.Н. Основы техники игры на флейте. – М.: Гос. Муз. Издательство, 1940.

Калинин В.В.

Эволюция военных символов и их роль в современных конфликтах

*ФГБОУ ВО «Саратовский национальный исследовательский
государственный университет имени Н.Г.Чернышевского»
(Россия, Саратов)*

doi: 10.18411/trnio-04-2024-70

Аннотация

Статья исследует эволюцию военных символов и их роль в современных конфликтах. Автор делает акцент на многовековой истории развития символа в военной сфере, рассматривая общую картину трансформации символики в древнем мире, средневековье и XX века. С помощью исторического контекста, автор статьи отмечает современное состояние военной символики, ее роль и значение в современных конфликтах. Кроме того статья делает попытку объяснить причины установленной значимости, а также репрезентировать основные функции символа военной сферы в современном мире.

Ключевые слова: символика, символизм, военная символика, эволюция символики, военный символизм, роль символики.

Abstract

The article explores the evolution of military symbols and their role in modern conflicts. The author focuses on the centuries-old history of the development of the symbol in the military sphere,

considering the overall picture of the transformation of symbolism in the ancient world, the Middle Ages and the XX century. Using the historical context, the author of the article notes the current state of military symbols, its role and significance in modern conflicts. In addition, the article attempts to explain the reasons for the established significance, as well as to represent the main functions of the symbol of the military sphere in the modern world.

Keywords: symbolism, symbolism, military symbols, evolution of symbols, military symbolism, the role of symbols.

Символизм и символ как его общность является предметом междисциплинарных исследований, отсюда различное понимание символа и символики в литературе, культурологии, семиотики и других дисциплинах. Наше исследование не ставит перед собой задач рассмотрения понятия или сущности символа. Однако мы отметим общую характеристику символики для всестороннего развития тематики нашей статьи. Культуролог и лингвист Стивен Пинкер отмечает, что символическое производство и символическая деятельность играют важную роль в общении и обмене информацией между людьми. Характерная особенность символа заключается в том, что он имеет возможность накапливать информацию и передавать ее будущим поколениям, сохраняя при этом удобную графическую или ритуальную форму. В лингвистике символы приобретают семиотические характеристики, и при определенных параметрах они формируют условное понимание важных социальных парадигм в обществе. Более того, символы не только передают информацию, но и служат основой для формирования культурных ценностей и идентичности, в военной сфере это, прежде всего, флаги, гербы, национальные символы. Символы играют важную роль в формировании национальной идентичности и способствуют укреплению социальных связей между представителями одной общности и культуры.

Так, в аспектах общей символики военные символы рассматриваются как графические изображения для передачи информации о подразделениях, оборудовании, объектах, местности и т.д.

В историческом контексте использование военных символов восходит к древним временам: военачальники использовали простейшие символы для исполнения стратегической цели. Безусловно, историческое развитие символов нашло отражение в культуре коренных народов по всему миру. Основой для символики становились соответствующие традиции, легенды и мифы. Рассмотрим наиболее знаменитые военные символы древних народностей:

1. Две стрелы (исторически принадлежит коренным американцам, однако позднее символ появлялся в военных образованиях Европы и Азии). Символ двух стрел глубоко укоренился в культуре, при этом, обращаясь к словарю символов, можно обнаружить разные значения. В индейских племенах использование скрещенных стрел как символа часто представляет собой единство, существующее между различными кланами или семьями.
2. Туматауэнга (маори). Туматауэнга — бог войны в пантеоне богов племени маори. Туматауэнга, представленный в резьбе и татуировках племени в виде расщепленного лица, олицетворяет дух воина. Сохранились свидетельства ритуалов по призванию Туматауэнга, отображавших символическое неустойчивое стремление к победе и справедливости.
3. Цанца (Амазонка). Цанца - сморщенные головы, созданные коренными племенами Амазонки, которые одновременно были военными трофеями и военными символами, обозначающими дух побежденного врага. Головы также использовались в ритуалах, чтобы отогнать злых духов и придать воинам силу и храбрость.
4. Шочияойотль (ацтеки). Шочияойотль — ацтекский символ войны, часто изображаемый в виде цветка, часто был связан и с богиней Шочикецаль. Шочияойотль — двойственный символ, олицетворяющий двойственность

жизни и смерти, кроме того символ подчеркивал понимание ацтеками цикличности существования и неизбежности конфликтов.

5. Акобен (Африка): Акобен — боевой рог, распространенный как символ войны в африканской культуре, особенно среди народа акан. Символизирует стратегическую осторожность, а также готовность к битве.
6. Шанка (индуизм). Шанка, или раковина, является одним из основополагающих символом в индуизме. Его часто можно увидеть в руках бога Вишну, который держит первоначальный звук создания вселенной - Ом. В условиях войны использование шанка является призывом к мобилизации.

Позднее, в Древней Греции и Древнем Риме, возник свой пантеон Богов, оказавших большое влияние на всю последующую культуру. Символика, вдохновленная богами мифологии (например, Аполлоном), молниями Зевса, пламенем Януса и т.д, предполагает фантазийное выражение всемогущества, силу проникать в тайные прмыслы противника. Словарь символов отмечает, что молния и стрелы символизируют мужественный акт божественного творения. Фаллические символы по преимуществу представляют атрибуты божественной силы, бессознательно отражая фантазию о человеческом всемогуществе, которую представляла суверенная власть.

В средние века украшение щитов, доспехов и знамен яркими эмблемами и знаками отличия помогало рыцарям отличать друзей от врагов на поле боя. Позже аристократические семьи Европы создавали свои собственные тщательно продуманные гербы и символы, используя те же темы и образы, которые предпочитали их предки-воины. Так, в средние века символика отражала местную династическую политику. Было обычным явлением повторять герб своего повелителя, поэтому, например, львы популярны как в шотландской, так и в английской геральдике.

Самые первые военные знаки отличия появились в 19 веке, а их настоящая история началась с первой мировой войны. Военно-воздушные силы впервые использовали знаки не только для того, чтобы отличить себя от вражеских самолетов в полете, но и для персонализации самолетов и их пилотов, которые составили новую аристократию того времени. Очень быстро наземные подразделения использовали подобную знаковую систему для распознавания своих транспортных средств.

Также события первой мировой войны повлияли на различие официальных знаков, ориентируясь на количество войска, символ их специальности (гусары, саперы, передатчики и т. д.) и персонализированные марки подразделений. Однако только в 1948 году военные знаки отличия были регулируемы в рамках исторической службы армий. Любой дизайн знаков отличия или символа теперь должен был быть одобрен службой с точки зрения символизма, последовательности и эстетики. В более эзотерическом плане правила символов различались по региональным признакам. Немцы (в том числе выходцы из Австрии, Швейцарии и Скандинавии) могли иметь несколько гербов, в то время как голландцы, англичане и шотландцы использовали один герб, а французы вообще не использовали ни одного герба. Восточные европейцы предпочитали простые цвета и изображения (национальные знаки); западноевропейцы отдавали предпочтение красочной и продуманной геральдике. Шотландцы и французы делали упор на девизах; французы — их гербовые венки; испанцы – на декоративные рамки («бордюры») и текст, появляющийся на самом щите.

Впервые основные символы военных карт начали использоваться западными армиями спустя десятилетия после окончания наполеоновских войн. Во время первой мировой войны между британской и французской системами произошла определенная степень гармонизации, включая принятие красного цвета для вражеских сил и синего для союзников. Британцы ранее использовали красный цвет для обозначения дружественных войск из-за традиционных красных мундиров английских солдат. Считалось, что пехотный символ в виде солнца в прямоугольнике символизирует скрещенные пояса пехотинца, тогда как одинарная диагональная линия для кавалерии.

Военная символика конца XX века ассоциативно воспринималась как враждебное образование, созданное исключительно для интерпретации национальных интересов. Тогда военная символика использовалась как элемент боевого порядка, однако социальные и политические изменения, которые мгновенно проявились с началом нового тысячелетия, изменили образ военной символики, сделав его нейтральным. Современные процессы глобализации и развития информационных технологий приводят к более обширному и разностороннему пониманию культурной идентичности. Кроме того, изменения гендерных ролей в современном обществе преобразуют военную символику под широкораспространенные тенденции современного равноправия.

Вопрос возникновения символики в военной сфере исторически был связан с утверждением национальной идентичности. Хотя отношения между военными, нацией и государством представляют собой общность для создания наследия, они также подвергают военных будущим трансформациям в очень изменчивой социальной геометрии. Не менее важно отметить, что военная символика в современных конфликтах, в первую очередь, служит визуальным представлением элементов и действий на поле боя, поэтому очевидно, что символы играют решающую роль в повышении осведомленности об обстановке, облегчении связи между различными подразделениями и поддержке эффективного принятия решений в военных операциях.

Так, первоначально символы были использованы в военной сфере для идентификации воинов, а также в качестве средства обозначения военных формаций. Знаки стали не только отражением военного ранга и статуса, но и символизировали определенные качества. Со временем символы приобрели дополнительные значения, а также важно сказать, что государственно – политические аспекты практически не сыграли своей роли. Значение и, самое главное, важность символов в военной сфере, глубоко укоренившееся еще в мифах и легендах, поддерживала общую философию обществ. Более того, роль военной символики в современных конфликтах не ограничивается только позиционированием государства военной силы, поскольку в большей степени отражает миротворческие стремления или подчеркивает значимость национальной идеи.

1. Исаева Н.В. Шанкара и индийская философия. М., 1991.
2. Ларкин Л. Г. Символьные аспекты военной культуры // Аналитика культур ологии. 2014. №29. URL: <https://cyberleninka.ru/article/n/simvolnye-aspekty-voennoy-kultury> (дата обращения: 15.03.2024).
3. Львова Э.С. История Африки в лицах. Биографические очерки. Выпуск 1: Африка в доколониальную эпоху. М.: Муравей, 2002. 256 с.
4. Петрухина Дарья Валерьевна ИДЕНТИЧНОСТЬ МАОРИ НОВОЙ ЗЕЛАНДИИ: ИСТОРИЯ И СОВРЕМЕННЫЕ ПРОБЛЕМЫ // Социальные и гуманитарные науки. Отечественная и зарубежная литература. Сер. 5, История: Информационно-аналитический журнал. 2023. №3. URL: <https://cyberleninka.ru/article/n/identichnost-maori-novoy-zelan-dii-istoriya-i-sovremennye-problemy> (дата обращения: 15.03.2024).
5. Скрипник Т.А. Амазонки в античной традиции // Известия Ростовского областного музея краеведения. 1988. Вып. 5. С. 29-39.
6. Сустель Жак Ацтеки. Воинственные подданные Монтесумы // Культурология и этнография, Рулиб, - с.13
7. Трессидер Дж. Словарь Символов // Москва, 1999 – С.457-458
8. Уайт, Д. М. Индейцы Северной Америки. Быт, религия, культура / Д.М. Уайт. - М.: Центрполиграф, 2006.- 252 с.
9. Черных А.П. Появление гербов как проблема гербоведения и истории XII века // Средние века: исследования по истории Средневековья и раннего Нового времени / П.Ю.Уваров (отв.ред.). Вып. 74(3-4). Ин-т всеобщей истории РАН. - М.: Наука. 2013. С. 124-149.
10. Pinker, Steven. The Language Instinct. N.Y.: William Morrow and Company Inc. 1994 (ЛинкерС. Языккакинстинкт. М.: ЕдиториалУРСС, 2004).
11. Saussure, Ferdinand de. Cours de linguistique générale. Paris: Payot, 1995 (1re éd. 1916) (СоссюрФ. де. Курс общей лингвистики // Соссюр Ф. де. Труды по языкознанию. М.: Прогресс, 1977.

Корнильев А.О.^{1,2}**Сочинения Майка Мауэра для духовых инструментов: стилистические особенности и исполнительские трудности**¹ФГБОУ ВО «Московская государственная консерватория им. П.И. Чайковского»²ФГБОУ ВО «Российский государственный университет им. А.Н. Косыгина (Технологии
Дизайн. Искусство)»
(Россия, Москва)

doi: 10.18411/trnio-04-2024-71

Аннотация

В статье обобщаются результаты исследования творчества британского композитора, флейтиста и саксофониста Майк Мауэра. Автором выявлены стилистические особенности его произведений, сделаны выводы об эволюции творческих методов и системы выразительных средств.

Ключевые слова: Майк Мауэр, британская композиторская школа, сочинения для духовых инструментов.

Abstract

The article summarizes the results of a study of the work of the British composer, flautist and saxophonist Mike Mower. The author has identified the stylistic features of his works and made conclusions about the evolution of creative methods and systems of expressive means.

Keywords: Mike Mower, British school of composition, works for wind instruments.

Британский композитор, флейтист и саксофонист Майк Мауэр родился в 1958 году. Классическое образование получил в Королевской академии музыки в Лондоне по классу флейты. В возрасте 28 лет он организовал несколько камерных ансамблей: Биг-бэнд Майка Мауэра, квартет саксофонов и флейтовый бэнд. Наибольшей популярностью пользовался Itchy Fingers — джазовый квартет саксофонов, который выступал по всему миру до расформирования в 1997 году. Майк выпускал диски как для классических, так и для джазовых ансамблей. Для флейтистов наибольший интерес представляют два альбома, записанные Джеймсом Гэлвеем: Unbreak my heart (2000 г.) и Tango del Fuego (2014 год). В них использовались как собственные сочинения Мауэра (Соната латино для флейты и джазового трио; Opus di Jazz; Tango del Fuego), так и авторские аранжировки. Так же Майк записывался с такими исполнителями джаза, рока и классической музыки, как Д. Эванс, Т. Тёрнер, П. Уэллер, Бьорк, Р. Сакамото. Отдельные исполнители: Д. Гэлвей (флейта), А. Морейра (ударные инструменты), Ф. Пурим (джазовый вокал), К. Саусворт (флейта) и S. Duo (ударные инструменты) заказывали работы Мауэра, как и многочисленные ансамбли от квартета саксофонов до струнных квартетов.

Творчество Майка Мауэра интересно оригинальным джазовым звучанием, написанным в классическом стиле. В нем выписан весь нотный текст, отсутствует импровизация. Но, в конечном итоге, музыка звучит свежо и оригинально. Флейта занимает важное место в творчестве Майка Мауэра. На настоящий момент ему принадлежат следующие произведения: Концерт для флейты с духовым ансамблем; Девиации на венецианский карнавал для флейты и фортепиано; 10 пьес для флейты и фортепиано «Not the boring stuff (Только не скучные вещи)»; 2 лирических пьесы для альтовой флейты и фортепиано «Сонеты»; 10 легких пьес для начинающих «Пейзажи»; пьесы в разных современных стилях (фанк, свинг, сальса, вальс, блюз, рок и др.) «20 заповедей», Соната латино для флейты и джазового трио; Соната № 3 для флейты и фортепиано; 5 джазовых миниатюр для флейты соло «Fingerbusters».

Соната для флейты-пикколо и фортепиано написана в 2002 г. в Лондоне. Сам Мауэр поначалу боялся браться за работу, т.к. эта небольшая флейта у него ассоциировалась лишь с пронзительным верхним регистром, как он сам с юмором замечал, что «пикколо напоминает

ему автомат Калашникова в оркестре» [7, с. 23]. Также он понимал, что этот инструмент отвечал в основном за пронзительные крики или птичьи трели, именно поэтому ему было интересно попробовать сломать шаблонность восприятия флейты пикколо и представить её по-новому, со сладкозвучным средним регистром и очаровательно-древесным нижним. При этом для него крайне важна партия фортепиано, т.к. соната как жанр камерного ансамбля предполагает равноправие исполнителей по техническому и художественному наполнению [3, с. 21]. Также осознанно он использует множество джазовых элементов в этой музыке, что также ново и необычно, пикколо в джазе до него практически не использовалась.

Соната состоит из трех частей: I – Lively, II – Gently, III – Fiery. Создавая камерное произведение, Мауэр помнил про акустические возможности инструментов [4, с. 167] и партия фортепиано написана на нюанс ниже нюанса пикколо (mf и f). Серединный раздел (Groovy) ярко контрастирует с крайними. По характеру он не активный и даже не лирический, а скорее затаённый. Его отличает использование нестандартных приёмов игры — *frullato*, *key slaps* (стук клапанов) в партии пикколо и стук пальцами по крышке в партии фортепиано. Олег Танцов в книге «Новые приёмы игры на флейте» сравнивает звучание фруллато с тремоло у струнных инструментов и выделяет два способа извлечения: горлом и языком. «При исполнении фруллато языком достигается деликатность звучания в нижнем и среднем регистрах, легкость при включении приёма в артикулированные пассажи, однако при этом происходят определенные потери в качестве звука по причине излишнего шума воздуха. При горловом фруллато достижима легкость исполнения в нижнем и среднем регистрах, непринужденность при применении его в пассажах с *detache*, нет потерь в качестве звука, однако пользоваться им в верхнем регистре довольно трудно» [6, с. 15]. В данном эпизоде фруллато применяется в нижнем регистре, в связи с чем наиболее уместен горловой способ извлечения. Стук клапанов – крайне интересный приём, но за счёт тихой динамики используется в основном в сольной музыке, например в «Cassandra's dream song» Брайана Фёнихоу или пьесе «Лаконизм крыла» Кайи Саариахо. В сонате Мауэра этот приём слышен только на аудиозаписях, а при живом исполнении не производит нужного эффекта.

Вторая часть (Gently) нетороплива, повествовательного характера. Фортепиано и пикколо дополняют друг друга, сосуществуя в полной гармонии и согласии. Именно в этой части присутствует наибольшая доля импровизации, несмотря на выписанные партии. В целом часть напоминает неторопливые стили джаза – *smooth*, блюз, лаунж. Безусловно, невозможно определить принадлежность к какому-либо из вышеперечисленных стилей. Для любого направления требуется соблюдение правил, определяющих стиль [5, с. 52]. К примеру, для блюза важен определенный лад, характеризующийся пониженными III и VII ступенями; четкая структура — три четырехтактных раздела и гармоническая основа, включающая в себя множество плагальных оборотов [2, с. 65]. В связи с этим близость к определенным стилям джаза можно применить только к характеру части. Блюз – это музыкальное выражение чувств исполнителя. Луи Армстронг дал емкое определение: «Блюз — это когда хорошему человеку плохо» [1, с. 15].

Последняя часть — фееричный «цирковой номер» для обоих инструментов. Из всей сонаты третья часть наиболее сложная в плане камерного ансамбля, требует детальной совместной работы. Партия фортепиано включает в себя подвижную басовую линию и акцентированные синкопированные вставки, одновременно с партией пикколо. А партия пикколо разделяется на короткие, колкие фразы без ровной мелодики (крайние разделы) и плавную долгую линию (серединный раздел). Крайние части отличаются виртуозностью, показом всех технических возможностей инструментов и придают ощущение драйва и невероятной энергии.

Соната М. Мауэра, как и концерт Л. Либермана раскрывает неизведанные ранее краски звучания флейты-пикколо. Большая часть прошлого репертуара была сосредоточена на комедийном аспекте этого инструмента, в основном представляя инструмент в виде высоких птичьих трелей и оглушительных криков в верхнем регистре. Все это имеет место быть, но возможности пикколо гораздо шире. Например, в нижнем регистре инструмент может передать

полое, деревянное звучание, а средний регистр может быть, как оглушающим и уверенным, так и выразительным и лирическим, что в полной мере раскрывается в исследуемых произведениях. Основные различия в авторском стиле: соната Мауэра наполнена джазовыми элементами, в то время как концерт написан в более академической манере. И также в отличии жанров — концерт предполагает одного солиста, а соната две равнозначные партии пикколо и фортепиано. Оба произведения подходят как для подготовленных слушателей, так и для тех, кто начинает свое знакомство с академической музыкой. Мауэр отметил в предисловии к сонате: «Во время сочинения я очень хорошо понимал, что хочу показать истинный потенциал пикколо, интегрируя интересную фортепианную партию. Но мой приоритет — создание такой композиции, которая могла бы понравиться аудитории» [7, с. 24]. В связи с этим в Сонате для флейты-пикколо и фортепиано так много джазовых элементов, которые делают ее прослушивание интересным для широкого круга слушателей.

1. Бородина Г. В. История джаза: основные стили, выдающиеся исполнители. Екатеринбург : Изд-во Уральского ун-та : КЛАССИКА, 2014. 344 с.
2. Коллиер Д. Л. Становление джаза / Пер. с англ., предисл. и общ. ред. А. Медведева. М.: Радуга, 1984. 384 с.
3. Корнильев А.О. Соната для трубы и фортепиано (1939) Пауля Хиндемита: особенности исполнительских интерпретаций // Colloquium-journal. 2019. № 26-7 (50). С. 21-22.
4. Корнильев А.О. Специфика интерпретации П. Хиндемитом выразительных возможностей духовых инструментов // Тенденции развития науки и образования. 2022. № 92 (Часть 3). С. 167-169.
5. Овчинников П.Л., Зайцева М.Л. Московская джазовая школа 1950-1960-х годов: ведущие солисты и коллективы // PHILHARMONICA. International Music Journal. 2023. № 2. С.51-60.
6. Танцов О.В. Новые приемы игры на флейте. М. : Науч.-издат. центр "Московская консерватория", 2011. 78 с.
7. Mower M. Sonata for piccolo and piano. London: Itchy Fingers Publications, 2002. IFP 040. M-708010401.

Куликова Е.М.

Электромагнитная защита: инновационная ткань

*Уфимский государственный нефтяной технический университет
(Россия, Уфа)*

doi: 10.18411/trnio-04-2024-72

Аннотация

Данная статья представляет обзор новой ткани, разработанной для защиты человека от воздействия электромагнитных полей (ЭМП). Ткань основана на специальных волокнах, способных поглощать и отражать электромагнитные волны в широком диапазоне частот, обеспечивая эффективную защиту от различных источников ЭМП, включая мобильные устройства и беспроводные сети.

Ключевые слова: ткань, электромагнитные поля, защита, волокна, эффективность, безопасность, воздействие.

Abstract

This article provides an overview of a new fabric designed to protect humans from exposure to electromagnetic fields (EMF). The fabric is based on special fibers capable of absorbing and reflecting electromagnetic waves over a wide frequency range, providing effective protection against various sources of EMF, including mobile devices and wireless networks.

Keywords: fabric, electromagnetic fields, protection, fibers, efficiency, safety, impact.

Электромагнитные поля (далее по тексту – ЭМП) генерируются мобильными устройствами, беспроводными сетями, мощными электроприборами и другими источниками, и их воздействие на здоровье становится объектом все более внимательного исследования, требующее инновационные решения для защиты от этих полей.

На передовом крае этой борьбы находится новая ткань, разработанная специально для защиты человека от вредного воздействия электромагнитных полей. Данная ткань представляет собой результат многолетних исследований и инженерных разработок, объединяющих в себе передовые технологии и материаловедение. Основой этой инновационной ткани являются специальные волокна, способные поглощать и отражать электромагнитные волны в широком диапазоне частот для значительного снижения уровня воздействия на человека, находящегося вблизи источника электромагнитных полей.

Преимущества новой ткани очевидны. Во-первых, она обеспечивает защиту от различных источников электромагнитных полей, включая прочие электронные устройства. Во-вторых, новая ткань обладает высокой эффективностью защиты, сохраняя при этом комфорт и дышащие свойства материала, что делает её подходящей для использования в различных сферах жизни, включая производство специализированной одежды, создание защитных экранов для помещений и транспортных средств, а также в других областях, где необходима защита от электромагнитных полей. Кроме того, новая ткань имеет потенциал для широкого применения в медицинских целях, например, для защиты от вредного воздействия магнитно-резонансной томографии (МРТ) или других медицинских приборов, генерирующих электромагнитные поля.

Например, ООО "Чайковская текстильная компания" представляет новое решение – металлизированную ткань под названием "ScreenTex 240". В настоящее время данная компания выпускает данную ткань под маркой 89001. Её особенностью является композиция из полиэфирных нитей, а также вкрапления антистатических нитей, делая эту пестротканую одежду с отделкой превосходным материалом для защитной одежды. Данная ткань имеет ширину 150 см и успешно прошла испытания на соответствие необходимым физико-механическим характеристикам согласно соответствующей нормативной документации.

Одним из ключевых преимуществ "ScreenTex 240" является его универсальное применение. Он может использоваться для создания специализированной одежды, защитных чехлов для мобильных устройств, экранов для помещений и других объектов, где требуется защита от электромагнитных полей. Благодаря своей эффективности и прочности, эта ткань предоставляет надежную защиту при сохранении комфорта для пользователя. Интерес представляют определение коэффициента экранирования радиочастотных электромагнитных полей и электрической проводимости. Для этого была разработана программа испытаний экранирующих материалов, включающая следующие этапы: оценка коэффициента экранирования материала для создания индивидуальных комплектов для защиты от радиочастотных электромагнитных излучений, сравнительная оценка коэффициента экранирования трех образцов материала (включая обработанные санитарным способом), а также оценка проводимости трех образцов материала, включая образцы, прошедшие санитарную обработку. А результаты проведенных испытаний свидетельствуют о том, что средний коэффициент экранирования для всех трех образцов колеблется в диапазоне от 33,02 до 40,04 дБ. в. На частоте 450 МГц коэффициент экранирования оказался наименьшим для всех образцов, составив 33,04 – 34,18 дБ. Самое высокое значение коэффициента экранирования было замечено на частоте 2800 МГц, достигнув максимального уровня. Сводные результаты испытаний показали, что средние значения коэффициента экранирования образцов материала, предназначенного для создания индивидуальных экранирующих комплектов, эффективны в диапазоне частот от 170 до 2800 МГц. Эти образцы могут быть использованы в качестве материала для средств индивидуальной защиты, предназначенных для защиты человека от воздействия радиочастотных электромагнитных излучений в диапазоне 170 – 2800 МГц.

Сравнительное исследование влияния санитарной обработки на экранирующие свойства трех образцов материала при воздействии электромагнитных полей в диапазоне частот 170-2800 МГц показало, что на частоте 170 МГц после первичной и повторной санитарной обработки наблюдается небольшое снижение коэффициента экранирования, но образцы тканей все еще сохраняют высокие защитные свойства. На частотах 170-900 МГц, наибольшее снижение коэффициентов экранирования по сравнению с первоначальными значениями было

зафиксировано после вторичной санитарной обработки, составив 1,69. В то время как на частотах 1800-2450 МГц наблюдается заметное снижение коэффициента экранирования после вторичной санитарной обработки, равное 3,00 и 3,72 соответственно.

Итак, результаты сравнительного анализа влияния первичной и повторной санитарной обработки на эффективность экранирования материала показывают, что хотя наблюдается некоторое снижение коэффициентов экранирования, они изменяются неравномерно в зависимости от частотного диапазона. Наименьшее изменение отмечается на частотах до 900 МГц, в то время как наблюдается более заметное снижение на частотах 1800 МГц и выше. Тем не менее, процент снижения коэффициентов экранирования не превышает 10% от исходных значений.

Таким образом, применение исследованных образцов металлизированной ткани "ScreenTex 240", предназначенной для создания экранирующих комплектов с целью защиты человека от электромагнитных полей, приводит к существенному снижению уровней радиочастотных электромагнитных полей в диапазоне 170 – 2800 МГц благодаря высоким коэффициентам экранирования. Наибольшее снижение наблюдается на частоте 2800 МГц. Но первичная и повторная санитарная обработка материала приводит к незначительным изменениям коэффициента экранирования, которые не превышают 10% от исходных значений.

Так, исследованная металлизированная ткань, предназначенная для создания экранирующих комплектов для защиты человека от электромагнитных полей, может успешно применяться как средство обеспечения защиты человека от негативного воздействия радиочастотных электромагнитных полей. Однако параметры электрического сопротивления указывают на непригодность использования данной металлизированной ткани в экранирующих комплектах, предназначенных для защиты персонала от электрических полей промышленной частоты 50 Гц. Такая ткань не обеспечивает эффективную защиту от токов смещения, импульсных токов и токов, вызванных наведенным напряжением.

Таким образом, новая ткань для защиты человека от воздействия электромагнитных полей представляет собой важный шаг в направлении обеспечения безопасности и комфорта в мире, насыщенном электроникой и технологиями. Её потенциальное применение в различных сферах жизни делает её обещающим решением для общества в целом.

1. Бескоровайная, Г. П. Конструирование одежды для индивидуального потребителя: учеб. пособие / Г.П. Бескоровайная. - М.: Академия, 2004. - 120 с.
2. Кукин, Г.Н. Текстильное материаловедение. Волокна и нити / Г.Н. Кукин, А.Н. Соловьев. - М.: Легпромбытиздат, 1989. - 277 с.
3. Куренова, С. В. Конструирование одежды: учеб. пособие / С.В. Куренова, Н.Ю. Савельева. – Ростов н/Д.: Феникс, 2005. - 479 с.: ил.
4. Савостицкий, Н. А. Материаловедение швейного производства: учеб. Пособие для студ. учрежд. сред. проф. образования / Н.А. Савостицкий, Э.К. Амирова. - М.: Академия: Мастерство: Высшая школа, 2001. - 240 с.

Мукминова И.Р.

Быстрая диагностика, высокое качество: методы в оценке материалов для текстильного производства

*Уфимский государственный нефтяной технический университет,
(Россия, Уфа)*

doi: 10.18411/trnio-04-2024-73

Аннотация

Данная статья рассматривает возможности оценки повреждаемости материалов в процессе производства швейных изделий. Обсуждаются преимущества таких методов, их применение в швейной промышленности и влияние на качество конечного продукта.

Ключевые слова: оценка, повреждаемость, текстильные материалы, швейные изделия, качество, промышленность, производство.

Abstract

This article examines the possibilities of assessing the damage of materials in the production of garments. The advantages of such methods, their application in the garment industry and the impact on the quality of the final product are discussed.

Keywords: assessment, damage, textile materials, garments, quality, industry, production.

Швейная промышленность является одной из ключевых отраслей текстильной индустрии, где качество материалов и изделий играет решающую роль, поэтому важно уметь производить оценку повреждаемости текстильных материалов в процессе изготовления швейных изделий. Существуют методы оценки, которые становятся все более популярными в этой области, предоставляя быструю и точную информацию о состоянии материалов – это методы экспресс-оценок.

Экспресс-оценка повреждаемости текстильных материалов представляют собой совокупность технологий и приборов, которые позволяют быстро и точно определить степень износа и повреждений на текстильных изделиях, включая в себя различные тесты и анализы, направленные на выявление физических и механических характеристик материалов, таких как прочность, эластичность, износостойкость и т. д. Такие методы позволяют проводить оценку повреждаемости текстильных материалов в значительно более короткие сроки по сравнению с традиционными методами. А при использовании различных современных технологий и оборудования, результаты экспресс-оценки обладают высокой точностью и достоверностью.

Быстрая и точная оценка повреждаемости также позволяет своевременно выявлять дефекты материалов и принимать меры по их устранению, что способствует повышению качества конечного продукта.

В швейной промышленности экспресс-методы оценки повреждаемости текстильных материалов находят широкое применение на всех этапах производства, начиная с отбора сырья и заканчивая контролем качества готовой продукции, и помогают выявить различные дефекты материалов: трещины, выцветание, истирание и другие.

В контексте производства швейных изделий, особенно из трикотажных полотен, находятся важные вопросы, связанные с оценкой повреждаемости нитей, которые служат механическим соединительным элементом материалов. Обычно для такой оценки используется ручной метод, который базируется на подсчете количества поврежденных нитей в стежке, образованных в процессе шитья изделий на участке длиной 5 см с использованием измерительной линейки, иглы и оптической лупы. Текстильная лупа с увеличением – это специализированное устройство, позволяющее детально рассмотреть каждую нить и выявить наличие дефектов, таких как переплетения, разрывы, узелки и т. д.

В рамках ГОСТ 26006-83 также используется прибор СП-1 для оценки показателя повреждаемости нитей текстильных материалов при прокладывании швейной строчки на изделии.

Но как отмечалось ранее, данные традиционные методы имеют ряд недостатков, таких как низкая производительность, сложность процедуры испытаний, субъективность оценки и использование множества дополнительных приспособлений для визуального контроля.



Рисунок 1. Схема устройства для оценки повреждаемости нитей материалов при выполнении швейных строчек.

Рассмотрим устройства для оценки повреждаемости нитей материалов при выполнении швейных строчек (рис. 1).

Основной компонент – оптоэлектронная система 1, предназначенная для визуальной оценки вида швейной строчки, степени повреждения и характера стежков. Она включает в себя оптические линзы 2, которые обеспечивают варьирование оптического увеличения для анализа структурных элементов материала, швейных строчек и стежков. Оптоэлектронные элементы 5 устанавливаются для синхронизации записи образования стежка и игольного прокола материала с варьированием скорости этих процессов. Информация о результатах исследований, включая данные о стежках, видах строчек и повреждениях, передается в базу данных в режиме реального времени через веб-камеру 4, блок сопряжения 6, процессор 7 персонального компьютера и каналы электронной связи в каждом цикле работы механизма нитеподачи 11.

Такой подход предоставляет решение для эффективной и оперативной оценки повреждаемости нитей текстильных материалов при производстве швейных изделий, а также позволяет создать электронную базу данных для дальнейшего анализа и улучшения производственных процессов.

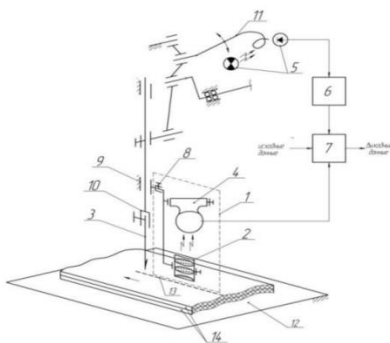
В структуре оптоэлектронного модуля 1 также включены компоненты 8 для монтажа измерительной приставки на неподвижный кожух 9 опоры игловодителя 10 швейной машины. Процессор системного блока 7 персонального компьютера в программном режиме выполняет подсчет количества выполненных стежков и рассчитывает количество прорубей или повреждений нитей материала, образованных в процессе прокладывания швейной строчки. Конструкция устройства представляет собой приставку, прикрепленную к стандартной швейной машине. Увеличенное изображение повреждений нитей материала, структуры стежков и вида швейной строчки 13 на сшиваемых образцах 14 соответствует количеству сигналов от оптоэлектронных элементов 5. Полученная информация передается в процессор системного блока 7 через блок сопряжения 6. Процессор системного блока 7 распределяет информацию о повреждениях нитей материала на два регистра в соответствии с условиями идентификации отображения повреждений.

При записи информации о характере повреждений нитей на заданной длине швейной строчки процессор формирует команду для завершения приема данных и вычисляет степень прорубаемости и повреждаемости нитей материала в соответствии с требованиями экспресс-метода технологических исследований. В реальных условиях функционирования, устройство, выступая как автономный модуль, может применяться для исследования характера стежков и повреждаемости нитей текстильных материалов при шитье изделий на различных типах швейных машин.

Наиболее важной задачей в работе системы распознавания и регистрации повреждения нитей является выбор объективного идентификатора полученной информации и передача её по коммуникационным каналам. В рамках задачи, наличие повреждений соотносится с визуализированными изображениями вида и характера стежков строчки с результатами осмотра неповрежденной нити под микроскопом. Сопоставление оптического отображения неповрежденной нити, извлеченной из структуры исследуемого материала, с электронно фиксируемым повреждением при изменении скорости шитья, типа материалов, длины стежка и номера швейной иглы принимается в качестве оценочного идентификатора.

Использование устройства для оценки повреждаемости нитей материалов при выполнении швейных строчек существенно повышает эффективность контроля качества в текстильной промышленности, помогая предотвращать возможные дефекты и улучшить общее качество конечного продукта.

Таким образом, устройства для оценки повреждаемости нитей материалов при выполнении швейных строчек являются неотъемлемой частью современного производства, обеспечивая высокий уровень качества и конкурентоспособности на рынке текстильных изделий.

2. Бескоровайная, Г. П. Конструирование одежды для индивидуального потребителя: учеб. пособие / Г.П. Бескоровайная. - М.: Академия, 2004. - 120 с.
3. Бузов, Б. А. Материаловедение в производстве изделий легкой промышленности: учебник для студентов высших учебных заведений / Б.А. Бузов, Н.Д. Алыменкова. - М.: Академия, 2008. - 448 с.

Мукминова И.Р.

Подходы к повышению прочности и устойчивости кожи в спецодежде

*Уфимский государственный нефтяной технический университет
(Россия, Уфа)*

doi: 10.18411/trnio-04-2024-74

Аннотация

Данная статья рассматривает важность улучшения эксплуатационных характеристик натуральной кожи для специальной одежды. Обсуждаются современные технологии обработки кожи, направленные на повышение ее водоотталкивающих свойств, усиление прочности и износостойкости, а также инновационные методы краски и отделки.

Ключевые слова: натуральная кожа, специальная одежда, эксплуатационные характеристики, технологии обработки, водоотталкивание, прочность, износостойкость.

Abstract

This article examines the importance of improving the performance of genuine leather for special clothing. Modern leather processing technologies aimed at improving its water-repellent properties, strengthening strength and wear resistance, as well as innovative methods of paint and finishing are discussed.

Keywords: genuine leather, special clothing, performance characteristics, processing technology, water repellency, durability, wear resistance.

Натуральная кожа является одним из наиболее долговечных и высококачественных материалов, используемых в производстве специальной одежды, но, как и любой материал, кожа подвержена воздействию различных факторов, которые могут снизить ее эксплуатационные характеристики. В связи с этим ведутся постоянные исследования и разработки методов улучшения качества и долговечности натуральной кожи, особенно в контексте специальной одежды.

Одним из важных направлений является разработка методов, направленных на улучшение водоотталкивающих свойств кожи для использования в условиях сырости или даже в экстремальных погодных условиях за счет применения специальных пропиток и покрытий. Процессы танинга и химической обработки играют ключевую роль в улучшении свойств натуральной кожи. Процессы минерального танинга, например, способствуют укреплению молекулярной структуры, что повышает прочность и устойчивость к влаге. Физическая обработка, такая как создание текстуры или рисунка, увеличивает плотность поверхности, влияя на износостойкость.

Применение гидрофобных покрытий усиливает водоотталкивающие свойства, предотвращая проникновение влаги. Отдельные покрытия защищают от ультрафиолета и химических воздействий.

Ведущие компании в области обработки кожи, такие как Stahl и Chemtan, представляют пропитки и покрытия, которые значительно улучшают водоотталкивающие свойства кожи. Например, Stahl EasyWhite CC предлагает водоотталкивающие свойства, позволяющие создавать специальную одежду, которая остается сухой и комфортной во влажных условиях.

Также важно, усиление прочности и износостойкости кожи, которое достигается путем применения специальных методов термической и механической обработки, а также добавлением усилителей прочности в структуру кожи. Новаторские методы обработки, такие как использование наночастиц и композитных материалов, усиливают структуру кожи, делая ее

более прочной и износостойкой. Например, компания Kurabo Industries Ltd. разработала технологию, внедряющую наночастицы в структуру кожи, что делает ее более устойчивой к растяжению и повреждениям.

Специальные красители и покрытия не только обеспечивают стойкость к царапинам и выгоранию, но и предотвращают появление пятен от жира, воды и других жидкостей для специальной одежды, которая часто подвергается различным воздействиям в процессе эксплуатации.

Современные стандарты в требованиях к специальной одежде нацелены на обеспечение безопасности и комфорта работников. Вне зависимости от характера деятельности, они подвергаются воздействию неблагоприятных факторов, таких как химические и метеорологические условия, механические воздействия и даже ультрафиолетовое излучение. В этом контексте натуральная кожа занимает важное место как материал, обеспечивающий не только безопасность, но и долговечность специализированной одежды. Качество специальной одежды оценивается через воздействие внешних факторов на состояние здоровья человека. Оптимальный, допустимый и предельно допустимый уровни воздействия определяют работоспособность и здоровье.

В стадии начального проектирования специальной одежды, определение ее назначения является первоочередной задачей. Следом происходит отбор оптимального набора материалов, включая текстильные, натуральные и искусственные кожи, резину и композиционные материалы. Лабораторные испытания этих материалов позволяют оценить будущие эксплуатационные свойства одежды еще до ее изготовления.

При разработке специальной одежды могут применяться защитные и усиливающие элементы, включая накладки. Местоположение этих накладок зависит от условий труда, для которых создается одежда. Особенно накладки актуальны для защиты от механического износа, их размещение может варьироваться от кокеток полочки и спинки до локтевых и коленных суставов.

Кроме современных высокотехнологичных материалов, таких как композиты с высокой прочностью и стойкостью к различным воздействиям, в промышленности применяются и традиционные материалы, такие как спилки, для создания защитных накладок, которые расширяет сырьевую базу кожевенного производства и обеспечивает хорошие защитные свойства изделий, не увеличивая их стоимость. Но, несмотря на свои преимущества, спилки обладают некоторыми недостатками, такими как рыхлость и сниженные физико-механические свойства по сравнению с лицевыми кожами. В связи с этим, проводятся исследования по улучшению характеристик спилок, особое внимание уделяется нанесению искусственных покрытий, устойчивых к воздействиям. Помимо самого материала, важно также обратить внимание на конструкцию и качество швов в кожаной спецодежде. Применение усиленных швов и крепежных элементов способствует улучшению общей прочности изделия и его долговечности.

В последние годы важным направлением в модификации материалов становятся методы, которые снижают использование химических веществ, делая производство более экологичным и эффективным. Электрофизические методы, такие как воздействие неравновесной низкотемпературной плазмы (ННТП), получают все большую популярность. Этот метод позволяет изменять структуру материалов в нужных параметрах, не ухудшая другие свойства.

Исследование включает анализ воздействия ННТП на спилки с искусственной лицевой поверхностью. В ходе экспериментов были изменены параметры обработки, такие как время воздействия, мощность разряда, давление и другие. Результаты исследования показали, что обработка плазмой позволяет улучшить эксплуатационные характеристики спилок, включая предел прочности, устойчивость к трещинам и впитыванию воды.

Для более полного анализа влияния ННТП на свойства спилок, планируется исследование их гигиенических свойств, а также испытания накладных деталей из этого материала в реальных условиях ношения, что поможет определить, какие изменения

произошли в результате плазменной обработки и какие преимущества она может принести в производство специализированной одежды.

Инновации в области улучшения эксплуатационных характеристик натуральной кожи являются важным этапом в разработке современной специальной одежды. Примеры представленных технологий показывают, что производители активно работают над созданием материалов, которые сочетают в себе высокую производительность, долговечность и экологическую устойчивость, что позволяет создавать специальную одежду, которая не только обеспечивает защиту и комфорт пользователей, но и соответствует современным требованиям устойчивого развития и сохранения окружающей среды.

1. Конопальцева, Н. М. Конструирование и технология изготовления одежды из различных материалов. Вып. 2, Ч. 2 / Н. М. Конопальцева, П. И. Рогов, Н. А. Крюкова. – М. : Издательский центр «Академия», 2007. – 288 с.
2. Корнилова, Н. Л. Разработка и исследование технологии изготовления изделий специального назначения: дис. канд. на техн. наук: 05.19.04 / Н. Л. Корнилова. – Иваново : ИГТА, 1999. – 158 с.
3. Чагина, Л.Л. Метод оценки формоустойчивости материалов и пакетов одежды / Чагина Л.Л., Смирнова Н.А., Лапшин В.В. // Изв. вузов. Технология текстильной промышленности.– 2008. – № 4С (310). – С. 10–12

Мукминова И.Р.

Производство корсетов: инновации, качество, комфорт

*Уфимский государственный нефтяной технический университет
(Россия, Уфа)*

doi: 10.18411/trnio-04-2024-75

Аннотация

Данная статья рассматривает важность разработки малозатратных конструкций и особенности технологической обработки корсетных изделий в современной промышленности. Описывается эволюция технологий в производстве корсетов, значение малозатратных конструкций, особенности технологической обработки, а также возможные инновации и направления развития в будущем.

Ключевые слова: корсетные изделия, текстильная промышленность, малозатратные конструкции, технологическая обработка, инновации, производство.

Abstract

This article examines the importance of developing low-cost structures and the features of technological processing of corset products in modern industry. The article describes the evolution of technologies in the production of corsets, the importance of low-cost structures, the features of technological processing, as well as possible innovations and directions of development in the future.

Keywords: corset products, textile industry, low-cost structures, processing, innovation, production.

Корсеты, играющие важную роль в формировании фигуры и поддержании правильной осанки, должны быть не только функциональными, но и комфортными для своих носителей. Технологии производства таких изделий претерпели значительные изменения за последние десятилетия. Ранее корсеты были изготовлены из массивных материалов, требующих сложной обработки и больших финансовых затрат на производство, но с развитием новых материалов и методов конструирования появились возможности создания более легких, гибких и экономичных конструкций.

Разработка малозатратных конструкций в корсетной промышленности имеет ряд преимуществ. Во-первых, это снижение себестоимости продукции, что делает ее более доступной для потребителей. Во-вторых, легкие и удобные конструкции улучшают комфортность ношения корсетов, что важно для поддержания здоровья и благополучия

клиентов. И, в-третьих, малозатратные конструкции позволяют более гибко реагировать на изменения в требованиях рынка и моды.

Технологическая обработка корсетных изделий играет ключевую роль в процессе их производства. Современные методы обработки включают в себя применение новейших технологий и инструментов, таких как компьютерное моделирование, 3D-печать, и автоматизированные системы сшивания и кроя.

Одной из важных особенностей технологической обработки является выбор подходящих материалов. Современные корсеты могут быть изготовлены из широкого спектра материалов, включая эластичные ткани, пластик, металлические элементы и даже композитные материалы. Выбор материалов зависит от конкретных требований к изделию, таких как уровень поддержки, комфортность, и эстетические предпочтения.

Другим важным аспектом технологической обработки является точность и качество сшивания. С использованием современного оборудования и методов, производители могут добиться высокой степени точности и долговечности конструкции корсетных изделий.

В свете нынешних вызовов выбор оптимальных материалов приобретает фундаментальное значение. Эстетическая и функциональная значимость играют важную роль. Инновационные ткани, способствующие дышимости и комфорту, открывают новые перспективы в создании многофункциональных корсетов. Важной дополнительной составляющей является экологическая совместимость материалов, следуя принципам устойчивого развития.

Проектирование эффективной конструкции корсетных изделий является ключевым этапом в обеспечении комфорта и оптимальной поддержки. Сокращение издержек и материалов, сохраняя полезность, представляет важный аспект при создании экономичной конструкции. Важно учесть анатомические особенности человеческого тела и точно определить точки поддержки и усиления.

Особенности технологической обработки имеют прямое влияние на качество готового продукта. Процесс начинается с аккуратной вырезки деталей. Современные автоматизированные системы обеспечивают точность и эффективность. Далее следует этап сборки, где сильное внимание уделяется точности и прочности стыков. Технологическая обработка также включает формование изделия и закрепление деталей для правильной посадки.

Процесс расширения ассортимента и размеров корсетных изделий сталкивается с вызовами, такими как продолжительность, интенсивность и затратность процессов конструкторской и технологической проработки. Многообразие форм груди и сложность их моделирования приводят к необходимости глубокой доработки и экспериментирования. Использование различных эластичных материалов представляет свои сложности, особенно при проектировании сложных деталей. Тем не менее, значение исследований и разработок в этой области трудно переоценить, учитывая корректирующие и комфортные функции корсетных изделий.

Исследования в области прогнозирования взаимодействия между компонентами системы "корсетное изделие - человек" и обоснование моделирующего эффекта, основанного на эргономических требованиях, имеют особое значение. Главная цель современной швейной индустрии заключается в разработке нового метода проектирования корсетных изделий, позволяющего учитывать воздействие на торс потребителя и обеспечивать высокое качество продукции.

Актуальность разработки бюджетно-эффективной конструкции корсетных изделий и особенности их технологической обработки, вне всякого сомнения. Процесс требует тщательного анализа, креативного подхода и постоянной оптимизации для достижения успеха в сфере корсетных изделий.

В условиях экономической нестабильности и уменьшения доходов населения растет значимость качества швейных изделий. Удовлетворение потребностей потребителей в таких условиях становится сложной задачей, требующей более инновационных подходов.

Для решения поставленных задач в работе был применен комплексный подход, включающий методы теоретических и экспериментальных исследований. Применение системного подхода, методов статического анализа для твердых и упругих тел, геометрического и физического моделирования, а также методов объектно-ориентированного анализа и проектирования информационных систем, способствовало более глубокому пониманию проблемы.

Проанализировав методы конструирования бюстгалтеров и корсетов, было обнаружено, что они в большей степени ориентированы на получение усредненной формы изделий, что не учитывает индивидуальные особенности фигуры, что влечет за собой несоответствие между формой изделия и желаемой формой груди или талии. Такие проблемы требуют доработки и коррекции на этапе примерок, что может быть неэффективным. Подобные анализы позволяют определить несоответствия и, таким образом, указывают на потребность в улучшении методов конструирования.

С учетом выявленных недостатков существующих методик, необходимость совершенствования подходов к проектированию моделирующих корсетных изделий очевидна. Важно улучшить антропометрическое соответствие изделий и их функциональные показатели. Для достижения этой цели была разработана схема процесса проектирования, основанная на объемном прогнозировании формы изделия с учетом коррекции торса и последующем развертывании этой формы. Использование современных 3D систем проектирования и экспертных систем дает новые возможности для развития и совершенствования.

Среди интересных направлений – применение натуральной кожи для корсетов. Кожа обладает уникальной пластичностью, что позволяет создавать разнообразные объемные формы. Такие корсеты можно легко формировать, в отличие от изделий из других материалов, требующих сложных конструктивных методов. Разнообразие свойств натуральной кожи дает возможность выбирать наилучший вариант для создания комфортных и эффективных корсетов.

Сокращение сроков производства корсетных изделий, использование передовых методов конструирования, а также разнообразие материалов и технологий, предоставляют производителям возможности для улучшения качества и конкурентоспособности изделий. Комплексный подход и постоянное совершенствование методов проектирования являются ключевыми аспектами в этом процессе.

С развитием новых технологий, таких как носимая электроника и интеллектуальные ткани, будущее корсетных изделий может принести еще больше инноваций. Возможны разработки корсетов с встроенными сенсорами для мониторинга осанки и физического состояния, а также использование материалов с саморегулирующимися свойствами для улучшения комфортности ношения. Такие корсеты могут отслеживать осанку и активность пользователя, предоставляя данные для анализа и улучшения пользы от ношения. Благодаря использованию саморегулирующихся материалов и передовых технологий, корсеты могут обеспечить не только эффективную поддержку, но и интеллектуальный контроль за здоровьем спины.

Благодаря инновациям и современным методам производства, производители корсетов могут создавать продукцию, которая не только соответствует высоким стандартам качества, но и доступна для широкого круга потребителей, обеспечивая им комфорт и уверенность в себе.

1. Попов, Е.П. Теория и расчет гибких упругих стержней. – М.: Наука. Гл. ред. физ.-мат. лит., 1986. – 296 с.
2. Чагина, Л.Л. Экспериментальное исследование жесткости при изгибе льняных трикотажных полотен по различным методикам / Л.Л. Чагина // Вестник Костромского гос. технол. ун-та. 2014. – № 1 (32). – С. 36–41.

Пашкин О.В.

Особенности использования хора в опере Назиба Жиганова «Намус» и их параллели в зрелых операх М.П. Мусоргского

*Музей композитора Н.Г. Жиганова — филиал ГБУК
«Национальный музей Республики Татарстан»
(Россия, Казань)*

doi: 10.18411/trnio-04-2024-76

Аннотация

В статье обосновывается актуальность изучения оперы Назиба Жиганова «Намус», в том числе в контексте русской музыки XIX века. Рассматриваются особенности использования хора в опере «Намус» в сравнении с операми М.П. Мусоргского «Борис Годунов» и «Хованщина». Проводятся параллели со спецификой применения хорового письма и его роли в драматургии этих произведений, при этом выявляются сходства и различия. Выполняется анализ драматургии оперы, делаются попытки обосновать её малую популярность на современной театральной сцене.

Ключевые слова: Назиб Жиганов, опера «Намус», Модест Мусоргский, опера «Борис Годунов», опера «Хованщина».

Abstract

The article substantiates the actuality of studying Nazib Zhiganov's opera «Namus», including in the context of Russian music of the XIX century. The features of using a chorus in the opera «Namus» are considered in comparison with the operas of M.P. Mussorgsky «Boris Godunov» and «Khovanshchina». Parallels are drawn with the specifics of the usage of a choral writing and its role in the dramaturgy of these works, while similarities and differences are revealed. The analysis of the drama of the opera is carried out, attempts are made to justify its low popularity on the modern theatrical stage.

Keywords: Nazib Zhiganov, opera «Namus», Modest Mussorgsky, opera «Boris Godunov», opera «Khovanshchina».

Опера татарского композитора Н.Г. Жиганова (1911–1988) «Намус» относится к числу редко исполняемых произведений мастера. Вместе с тем, «Намус» являет собой образец его позднего оперного стиля: написанная в 1950 году, эта опера оказалась предпоследней. При этом последняя опера Жиганова «Джалиль», сюжет которой основывается на военном подвиге татарского поэта Мусы Джалиля, считается одним из самых репертуарных и узнаваемых работ композитора не только в оперном жанре, но и среди всего творческого наследия автора.

Музыкальный материал оперы следует признать весьма ярким — достаточно вспомнить увертюру «Нафиса», в которой используется материал оперы «Намус». Исследователи отмечают, что увертюра «Нафиса» принадлежит к числу наиболее значительных работ Жиганова в области программной симфонической увертюры [3, с. 309].

Либретто оперы «Намус» было написано известным татарским поэтом, переводчиком, литературным критиком Ахметом Исхаком (А.А. Исхаковым, 1905–1991) на сюжет одноимённого романа Г.Б. Баширова. Подобно литературным героям «Намуса», его автор по завершении своей работы был удостоен личной благодарности И.В. Сталина — по его распоряжению Гумер Баширов в 1951 году получил Сталинскую премию II степени. Соответственно, выбор первоисточника как либреттистом, так и самим композитором — Назибом Жигановым, на момент сочинения оперы занимавшим ряд административных должностей, — стоит считать в определённом смысле очевидным.

Сюжет оперы «Намус» разворачивается во время Великой Отечественной войны. Бригадир колхоза «Чулпан» Нафиса и бригадир колхоза «Интернационал» Наташа устраивают соревнование по сбору урожая между своими бригадами. Побочные сюжетные линии оперы —

перевоспитание лентяйки Апины и разоблачение коварного замысла бывшего председателя колхоза (кража собранного зерна). Финал оперы — получение письма от товарища Сталина с личной благодарностью за успешный сбор урожая и последующее прославление колхозниками вождя советского народа.

Стоит предположить, что значительно более редкое, по сравнению с операми Жиганова «Алтынчеч» и «Джалиль», появление оперы «Намус» на театральной сцене, в первую очередь, связано с изменением экономической и социально-политической системы в стране, которое постепенно привело к утрате сюжетом оперы своей актуальности и привлекательности для публики. После выступления Н.С. Хрущёва с докладом «О культе личности и его последствиях» на XX съезде КПСС в 1956 г. последовал поворот советской коммунистической идеологии в сторону десталинизации. Соответственно, кульминационный момент финальной картины оперы — получение руководством колхоза письма с личной благодарностью товарища Сталина за сбор урожая — в драматургическом плане потерял большую часть изначально вложенного в него смысла и, соответственно, предполагаемого драматургического эффекта, что неизбежно снизило уровень восприятия и всего оперного спектакля в целом. Кроме того, произошедший после распада СССР переход с административно-командной на рыночную систему экономики привёл к уничтожению колхоза как формы сельскохозяйственного предприятия, а также, как следствие, к падению интереса к колхозу как художественному образу не только у потребителей, но и у создателей культурных продуктов — произведений искусства.

Намус — это комплексное понятие в культуре ряда восточных и кавказских народов, обозначающее кодекс чести. Соответственно, в контексте оперы Н.Г. Жиганова сохранение намуса означает выигрыш в состязании и выполнение плана по сбору урожая, а также раскаяние Апины и её возвращение к активной работе в бригаде Нафисы. Потеря намуса — это предательство Сайфи (бывшего председателя колхоза) с последующим разоблачением. Несомненно, привлечение подобного социокультурного понятия было вызвано стремлением автора романа «Намус» Г.Б. Баширова усилить идеологическую составляющую сюжета, что в наше время — в связи с постсоветской деидеологизацией — по большей части воспринимается неоднозначно.

Столь малая популярность оперы «Намус» связывается исследователями и с недостатком сюжетно-драматургического развития ввиду «переизбытка второстепенных, к тому же весьма прозаических ситуаций или пассивно-повествовательных эпизодов» [3, с. 271].

Несмотря на это, изучение оперы Жиганова «Намус» представляется, на наш взгляд, весьма актуальной задачей в контексте исследования позднего оперного творчества Жиганова, а также целостного (комплексного) рассмотрения всех его восьми опер.

Следует подчеркнуть и фактор сравнительно-аналитического подхода к разбору произведениями Назиба Жиганова как представителя одной из национальных композиторских школ. Проведение параллелей между образцами русской музыки XIX — начала XX века (а также отечественной музыки советского периода) с одной стороны и достижениями композиторов из национальных республик РСФСР и СССР с другой, безусловно, является одним из перспективных направлений современной истории музыки.

В автореферате своей диссертации музыковед А.Ш. Зарифов указывает на выраженную активность взаимодействия в опере «Намус» сольных партий и смешанного хора, которые в результате этого процесса нередко образуют «единое целое» [2, с. 15]. Необходимо обратить внимание на то, что хор в опере «Намус» сам по себе используется достаточно часто. Ввиду данного фактора роль смешанного хора в целом и взаимодействие сольных партий и хора в частности целесообразно рассматривать и в контексте сопоставления оперного творчества Назиба Жиганова (на примере оперы «Намус») с наиболее яркими образцами русской оперной классики, в частности, с «Борисом Годуновым» и «Хованщиной» Мусоргского, поскольку его зрелые оперы отличаются не просто активным применением хора, а пониманием его как особого действующего лица в сюжете и одного из важнейших композиционных средств в драматургии произведения.

Персонифицированный смешанный хор появляется уже в прологе оперы «Борис Годунов». В 1-й картине хор выступает в образе народа, столпившегося во дворе Новодевичьего монастыря (ц. 5 — хор «На кого ты нас покидаешь», ц. 20 — хор калик переходящих), во 2-й — коленапреклонённого, стоящего на площади между Успенским и Архангельским соборами Кремля (ц. 28 и ц. 34 — хор «Слава»). Во 2-й картине III акта на фоне оркестрового полонеза звучит хор польских панов, мечтающих о завоевании Московского царства (несомненно, истоки данной сюжетно-образной детали восходят ещё к опере Глинки «Жизнь за царя»). Наконец, в знаменитой сцене «Под Кромами» (IV действие) хор фактически занимает главенствующую роль — это и апофеоз «ораториальности», и закономерный итог развития одной из основных идей оперы — проблемы противостояния власти и народа.

В опере «Хованщина» первостепенное значение смешанный хор приобретает в сценах с участием стрельцов, их жён (I, III и IV акты), раскольников (II, III и V акты). Отдельные появления московского люда в I акте и женские хоры в IV акте имеют, в целом, фоновый характер. В то же время в пятой сцене 2-й картины IV действия единственным поющим «персонажем» является московский люд, комментирующий ссылку опального князя Голицына.

В опере Назиба Жиганова «Намус», состоящей из пяти картин, так же, как и в опере Мусоргского «Борис Годунов», нет увертюры как самостоятельного оркестрового номера. Отсутствие пролога, предваряющего непосредственно само действие, в «Намусе» компенсировано введением развёрнутого инструментального вступления, более масштабного, чем в «Борисе Годунове». Интересно, что это музыкальное построение является одновременно и относительно законченным, завершающимся на фермате, и в то же время основательно подготавливающим слушателей и исполнителей к началу действия: сразу же после этого начинается сцена с участием колхозника Мансурова и парторга колхоза «Чулпан» Хайдара, обсуждающих нынешнее положение дел в стране и в колхозе: «Кирэк хэзер һэрнэрсэдэ булышырга Нэфисэгэ» — «Необходимо во всём помочь Нафисе» (Нафиса — бригадир колхоза).

В следующем номере — ариозо Тимри «Шулай итеп, без, иптэшлэр...» («Таким образом, мы, товарищи...») — сюжет развивается уже при активном участии смешанного хора колхозников, который вступает уже через 10 тактов после начала данной сцены. Продолжительность этой фразы (хорового припева) — 8 тактов, далее следует 2-й куплет ариозо (9 тактов), после чего вновь звучит хоровой припев. Ариозо Тимри завершается 3-м куплетом (9 тактов) с последующим возвратом хорового припева в контрапункте с солистом (12 тактов). Первоисточники жанра сольного вокального номера с хором, несомненно, восходят к пьесам античного театра (корифей и хор — Тимри и колхозники). Следует также заметить, что в силу особенностей сюжета и изображаемой исторической эпохи народ, трудовой коллектив приобретает в опере «Намус» большое значение, что несомненно, не может не выразиться в активном применении смешанного хора и даже о сближении оперы с жанром оратории, о чём пишет в своей работе А.Ш. Зарифов [2, с. 15].

После ариозо Тимри начинается ариозо Хайдара «Иптэшлэр! Сэзгэ бу хакта сөйләп...» («Товарищи! Рассказывая вам об этом...»). Хайдар — парторг колхоза «Чулпан», офицер Советской армии, отправленный в отпуск после ранения. Он призывает колхозников (смешанный хор) помочь воюющим на фронте солдатам, на что получает единогласный ответ: «Дөрөс сүзөң, Хәйдәр! Ярдәм итү безнең бурыч фронттагы батырларга» («Правильно говоришь, Хайдар! Помочь фронтовикам — наш долг»).

В ряде следующих номеров (например, в арии Нафисы «Кара энэ туган илгэ» — «Смотри на наш родимый край») хор играет, скорее, второстепенную, аккомпанирующую роль. Напротив, в масштабной финальной сцене I картины оперы хоровые массы имеют главенствующее значение (в ц. 45 со словами «Колхозларның кырларында жиңу яулап» — «Завоевывая победу на колхозных полях» вступают сопрано в унисон с Ильгизаром). Пение хора в финальной сцене I картины является достаточно протяжённым, им же и завершается эта сцена.

При рассмотрении II картины оперы следует указать на хор девушек «Без барабыз юллар буйлап, без барабыз жырлар жырлап» («Мы идём вдоль дорог, мы идём с песнями»), в плане драматургии, впрочем, имеющий дивертисментный характер. Тем не менее, этот номер является достаточно крупным; кроме того, после своего завершения он плавно переходит в весьма продолжительную сцену с участием Тимри, Нафисы и хора колхозниц (позже к ним присоединяются Сайфи, Карлыгач, Хадича и Хайдар), причём женский хор здесь также участвует наравне с солистами. Ц. 55 — начало кульминации II картины, где задействованы партии Тимри и женского хора (с ц. 56 также вступают Нафиса и Хайдар). II картина завершается ариозо Хайдара «Нигэ соң мин аны күргән саен» («Зачем же я всегда, при встрече с ней»), которое нередко исполняется и в наши дни.

В I-й сцене III картины женскому хору (колхозницы) отводится лишь ряд отдельных реплик. Следующая затем песня Наташи «Сандугачкай» также исполняется при участии женского хора, который, как правило, поёт с закрытым ртом. Следующий номер — «Такмаки Маулихи, девушек и общая пляска» — имеет дивертисментный характер. Достаточно активную роль в плане развития сюжета женский хор играет в сцене конфликта колхозниц с бывшим председателем колхоза Сайфи. Финальная сцена III картины (ц. 60 — «Умеренно») происходит при взаимодействии Наташи, Нафисы, Маулихи и женского хора.

В IV картине женский хор появляется редко — лишь в самом начале, в монологе Хадичи, и непосредственно за этим, в сцене клеветы Апины. В V картине, в сцене раскаяния Апины, смешанный хор выступает наравне с партией солистки. Следует также обратить внимание на сцену Наташи и Ве... <нрзб> с хором (в автографе партитуры, НМРТ КП-34026, словесный текст номера не выписан). В этом и последующих сценах (кроме цц. 101–103 — дуэт Наташи и Нафисы) смешанный хор активно участвует в развитии сюжета. Опера завершается масштабным заключительным хором, прославляющим товарища Сталина («Дан ана, дан! Барыбыздан!» — «Слава ему, слава! От нас всех!»).

В целом необходимо отметить более частое, по сравнению с операми Мусоргского «Борис Годунов» и «Хованщина», использование женского хора в опере Жиганова «Намус», особенно в номерах дивертисментного характера. В свою очередь, фактуре этого произведения присуща заметно более редкая, чем у Мусоргского, дифференциация тембров смешанного хора и их противопоставление внутри всей группы, что говорит в пользу трактовки хоровой массы как носителя образа абсолютно консолидированного коллектива, почти единого организма. Тем не менее, в общей драматургии оперы чётко прослеживается смещение акцента с «коллективного» начала (колхозники) на «личностное», представленное, в первую очередь, различными лирическими сольными и ансамблевыми номерами, а также дивертисментами.

Такое переосмысление сюжета, намеченное в первом варианте «Намуса», было развито во 2-й редакции сценария и плана оперы, которая, однако, впоследствии не получила музыкального оформления. Очевидно, что композитор имел в виду вероятность ещё большего «разрыхления» драматургии произведения и чересчур сильного отклонения от его первоначального замысла (защита чести представителями поволжского колхоза во время Великой Отечественной войны), заявленного в заглавии оперы и литературном первоисточнике сюжета. Это, на наш взгляд, доказывает мнение советского писателя, драматурга, либреттиста В.Г. Брагина (1896–1972), приведённое Назибом Жигановым в виде заметки в блокноте с наброском 2-й редакции сценария и плана оперы: «(Подмена жанра) // Это либретто примерно имеет такое же отношение к опере, как мотор “Москвички”, поставленный на самолёт... Будет ли летать?» [1, л. 30].

Следует предположить, что Назиб Жиганов, внутренне тяготевший к доминанте лирических образов и «личностного» начала в своей опере (линия отношений Хайдара и Нафисы), по идеологическим причинам вынужден был искусственно выводить на первый план колхоз и его работников. Несоответствие авторского видения требуемому художественному результату в итоге привело к различным недостаткам драматургии и к попытке в дальнейшем исправить их путём переработки произведения. Тем не менее, опера «Намус» и до

сегодняшнего дня остаётся интереснейшим опытом Назиба Жиганова в оперном жанре, заслуживающим внимания как музыковедов, так и исполнителей.

1. Жиганов, Н.Г. Черновой набросок плана и сценария оперы «Намус» (2-я редакция): автограф. – НМРТ КП-39493. 31 л.
2. Зарифов, А.Ш. Оперное творчество Назиба Жиганова в аспекте средств выражения национальной специфики: специальность 17.00.02 «Музыкальное искусство»: автореф. дис. ... канд. искусствоведения / А.Ш. Зарифов; Московская государственная консерватория им. П.И. Чайковского. – Москва, 2005. – 28 с.
3. Очерки по истории татарской музыки / Я.М. Гиршман, З.Ш. Хайруллина, А.Х. Абдуллин; составитель: А.А. Абдуллина. – Казань, [Б. и.]: 2018. – 376 с.

Рябова Д.А.

**Концерт для фортепиано с оркестром № 1 ре-бемоль мажор, ор. 10 С.С. Прокофьева:
композиция и образно-эмоциональное содержание**

*ФГБОУ ВО «Центральная музыкальная школа –
Академия исполнительского искусства»
(Россия, Москва)*

doi: 10.18411/trnio-04-2024-77

Аннотация

В статье обобщаются результаты исследования творчества выдающегося советского композитора Сергея Сергеевича Прокофьева. Автором выявлены композиционные особенности его Концерта для фортепиано с оркестром № 1 ре-бемоль мажор, ор. 10, сделаны выводы об образно-эмоциональном содержании сочинения.

Ключевые слова: Сергей Прокофьев, советская музыка, жанр фортепианного концерта.

Abstract

The article summarizes the results of a study of the work of the outstanding Soviet composer Sergei Sergeevich Prokofiev. The author identifies the compositional features of his Piano Concerto No. 1 in D flat major, Op. 10, and draws conclusions about the figurative and emotional content of the composition.

Keywords: Sergei Prokofiev, Soviet music, piano concerto genre.

На протяжении XX века под сильнейшим воздействием русской исполнительской школы сформировались фортепианные школы в странах Восточной Европы, Дальнего Востока [1, с. 57]. Одним из выдающихся представителей российской пианистической школы был Сергей Сергеевич Прокофьев, автор многочисленных сочинений в различных жанрах. Рассмотрим трактовку композитором жанра фортепианного концерта.

Прокофьев написал Первый фортепианный концерт в 1911–1912 гг., имея определенный опыт сочинения в других крупных жанрах – сонатах и симфонии. Изначально композитор задумал сочинить скромное концертно для фортепиано и оркестра, но постепенно так увлекся, что создал в итоге одночастный концерт с очень трудной сольной партией. Мясковский в одном из своих писем писал: «Прокофьев работает над прелестным, бодрым и звучным концертно для фортепиано и оркестра, фортепианная партия которого очень необычна и трудна, но в материале масса свежести и увлекательности» [5, с. 73]. В итоге это произведение получилось необычным с точки зрения жанровой трактовки и стало заметным событием в русской и мировой музыке.

Впервые этот концерт был исполнен самим автором летом 1912 г. в Москве. Повторно это сочинение было представлено публике через два года в 1914 г. в рамках выпускного экзамена Прокофьева-пианиста. По воспоминаниям самого Прокофьева, этот экзамен был важен для него, так как он хотел стать лучшим пианистом среди конкурентов-однокурсников и получить премию имени Антона Григорьевича Рубинштейна. Выбирая Первый концерт в

качестве выпускного произведения, Прокофьев собирался произвести неизгладимое впечатление на экзаменаторов новизной техники и музыкальных образов. Ожидания Сергея Сергеевича оправдались – премию после долгих споров присудили ему, несмотря на довольно резкие отклики отдельных критиков о «футбольности» музыки Прокофьева. Однако впоследствии произведение получило заслуженное одобрение слушателей благодаря его новизне, самобытности музыкального стиля и яркости образов. Указанные особенности позднее отметил в своем отзыве Д. Кабалевский: «Концерт оказался слишком необычным и не столько по форме, языку и пианистическим приемам, сколько по взрывчатой силе своего жизненного содержания» [4, с. 120].

По мнению самого Прокофьева, фортепианный концерт является его «первым более или менее зрелым сочинением, поскольку в нем есть и замысел и выполнение» [5, с. 74]. В этом произведении наглядно представлены особенности необычного прокофьевского пианизма, проявляющиеся в избылии аккордов и октав и в быстрых скачках между регистрами. Кроме того, в Первом концерте хорошо прослеживаются характерные черты раннего Прокофьева-композитора: остро-задорная полемичность, фантастические образы, захватывающие тарантельные ритмы, чередующиеся с мелодичными лирическими эпизодами, полифоническая фактура.

Анализ формы Первого концерта показывает, что он написан как одночастная поэма со вступлением и заключением, в рамках которой можно легко обнаружить скрытую композитором четырехчастную структуру: экспозиция, медленный эпизод *Andante assai*, который начинает разработку, скерцо, которое завершает разработку, реприза.

Смелая и дерзкая вступительная тема звучит троекратно на протяжении всего концерта (в начале, середине и конце сочинения) и является основой построения всей композиции или «трех китами» по выражению самого Прокофьева. За выразительной вступительной темой следует фортепианная каденция, которая напоминает этюд. В этой каденции Прокофьев применяет гаммообразные пассажи, скачки между регистрами, а также свой излюбленный прием – колкое полустаккато. Каденция предваряет тему главной партии, отличающейся веселой и радостной танцевальностью.

Музыка в начале главной партии наполнена быстрыми триолями, напоминающими об итальянском народном танце – тарантелле. Все это дополняется присущими Прокофьеву приемами игры, такими как токкатность, мартельято, звонкое звучание в высоких регистрах. Переход к кульминации главной партии сопровождается резкой сменой тональности для подготовки слушателя к загадочному звучанию в сумрачно-суровой теме побочной партии оркестра. Противоположностью партии оркестра становится фортепианная партия, которая отличается множеством акцентов, резких скачков и глиссандо, которые придают ей шуточный, танцевальный характер.

Когда экспозиция завершается, оркестр повторно исполняет волевою, торжествующе звучащую тему вступления, после чего наступает пауза. Далее начинается медленный эпизод *Andante assai*, который представляет собой лирическую песню с «восточным» колоритом и богатой гармонией. В этом эпизоде автор стремится уйти от сухого и четкого звучания к атмосфере мягкого лиризма путем расстановки ремарок (например, *dolcissimo*) и использования тембровой специфики фортепиано (например, с помощью педальной техники). В скерцозном разделе концерта музыка отличается законченностью мелодий, токкатностью и метрической равномерностью, а также в ней прослеживаются черты «юношеской бравады» [2, с. 114].

Начало заключительного раздела концерта (репризы) знаменуется ярким и эмоциональным звучанием труб. Значительное место в репризе отводится фортепианной каденции, которая является развитием материала, изложенного в экспозиции. Завершает концерт мужественно-волевая вступительная тема, которая звучит уже не вызывающе, а победно и ликующе.

Единомышленники Прокофьева считали Концерт «блестящим в одинаковой мере и по характеру его тем, и по манере изложения фортепианной партии, изобилующей бесчисленными и необычными трудностями, но интересной и выигрышной» [2, с. 115]. При этом исследователи

отмечают, что музыке концерта присущ «несколько жесткий, прямолинейно-отчеканенный характер», подчеркивающий «воинствующий антиромантизм», который, тем не менее, не лишает концерт романтических черт, озорства и даже поэтической мечтательности.

Пути развития отечественного музыкального искусства во второй половине XX в., на рубеже XX-XXI вв. демонстрируют стилиевой плюрализм [6, с. 4], тенденции к синтезу различных видов искусств [3, с. 8]. Это свидетельствует о значимости русского музыкального искусства в мировом культурном пространстве.

1. Бобрин Д.С., Зайцева М.Л. Фортепианные концерты Панчо Владигерова : монография. М.: Издательство «Научный консультант», 2022.
2. Дельсон В.Ю. Фортепианное творчество и пианизм Прокофьева. М.: Советский композитор, 1973.
3. Зайцева М.Л. Проявление нарративных свойств в камерно-инструментальном творчестве Леры Ауэрбах // Техника музыкальной композиции. Музыкальная композиция: нарратив vs архитектоника. Материалы V Международной научной конференции, 18–20 апреля 2023 г. / под ред. А.В. Клеповой, Д.А. Нагиной, Н.В. Пилипенко, И.П. Сусидко / Российская академия музыки имени Гнесиных. М.: РАМ имени Гнесиных, 2023.
4. Кабалевский Д. О Сергее Прокофьеве. Предисловие к первому тому Собрания сочинений С.С. Прокофьева. М.: 1955.
5. Нестьев И.В. Жизнь С. Прокофьева. М.: Музыка, 1973.
6. Овчинников П.Л., Зайцева М.Л. Творчество Николая Яковлевича Левиновского в контексте советского джазового искусства 1970-1980-х годов // Музыкаведение. 2023. № 2. С. 3-8.

Цю С.

Иновации в камерно-вокальной музыке советских композиторов: анализ стилистических и эстетических трансформаций

*Российский государственный педагогический университет им. А. И. Герцена
(Россия, Санкт-Петербург)*

doi: 10.18411/trnio-04-2024-78

Аннотация

В данной статье проводится аналитический обзор инноваций в камерно-вокальной музыке советских композиторов, с акцентом на стилистические и эстетические трансформации жанра в период существования Советского Союза. Основное внимание уделяется историческому и социально-политическому контексту, оказавшему значительное влияние на творчество композиторов, таких как Дмитрий Шостакович и Сергей Прокофьев. Статья подробно рассматривает специфику стилистических и эстетических нововведений, включая гармонические, мелодические и ритмические аспекты, а также применение фольклорных элементов и техник авангарда. Особое внимание уделено теоретическим изменениям в музыкальной теории и практике, связанным с камерно-вокальной музыкой. Проведен сравнительный анализ влияния западной музыкальной культуры и техник, что позволяет более полно осветить вклад советских композиторов в мировую музыкальную культуру. В заключение исследуется социокультурное значение советской камерно-вокальной музыки и её влияние на постсоветскую музыкальную сцену и поколения композиторов.

Ключевые слова: советская камерно-вокальная музыка, стилистические инновации, эстетические трансформации, Дмитрий Шостакович, Сергей Прокофьев, исторический контекст, социально-политическое влияние, гармонические инновации, мелодические трансформации, ритмические нововведения, фольклорные элементы, авангардные техники, музыкальная теория, западное влияние, культурное наследие, постсоветская музыкальная культура.

Abstract

This article provides an analytical overview of innovations in chamber-vocal music by Soviet composers, focusing on the stylistic and aesthetic transformations of the genre during the period of the

Soviet Union. The focus is on the historical and socio-political context that had a significant influence on the work of composers such as Dmitri Shostakovich and Sergei Prokofiev. The article examines in detail the specifics of stylistic and aesthetic innovations, including harmonic, melodic and rhythmic aspects, as well as the application of folkloric elements and avant-garde techniques. Special attention is paid to theoretical changes in musical theory and practice related to chamber-vocal music. A comparative analysis of the influence of Western musical culture and techniques is made, which allows a fuller illumination of the contribution of Soviet composers to world musical culture. Finally, the sociocultural significance of Soviet chamber-vocal music and its influence on the post-Soviet music scene and generations of composers is explored.

Keywords: Soviet chamber-vocal music, stylistic innovations, aesthetic transformations, Dmitry Shostakovich, Sergey Prokofiev, historical context, socio-political influence, harmonic innovations, melodic transformations, rhythmic innovations, folkloric elements, avant-garde techniques, musical theory, Western influence, cultural heritage, post-Soviet musical culture.

В период существования Советского Союза условия культурной сферы оказывали влияние на музыкальное творчество. В 1920-1930-х годах, композиторы адаптировали свои произведения под культурную политику того времени, что отражалось в характере и тематике их музыки. В этот период, композиторам было необходимо учитывать определенные требования в своем творчестве, что повлияло на выбор тем и стилистических подходов.

Камерно-вокальная музыка, как жанр, демонстрирует особые стилистические и эстетические характеристики, сформировавшиеся под влиянием этих условий. В этом жанре было больше возможностей для индивидуального творческого выражения и экспериментов. Композиторы находили различные способы для стилистического и эстетического обновления своих произведений. Использование символизма, скрытых метафор и аллюзий позволяло им выражать свои идеи, обходя культурные и идеологические ограничения.

В постсталинскую эпоху, особенно после XX съезда КПСС в 1956 году, началось постепенное смягчение идеологического давления, что привело к возрождению творческой свободы и диверсификации стилистических подходов в камерно-вокальной музыке. Этот период ознаменовался возвращением к более авангардным и экспериментальным формам, а также обновленным интересом к национальному фольклору и историческому наследию [1, С. 218].

В этой обновленной атмосфере творческой свободы и разнообразия особенно выделялись такие фигуры, как Дмитрий Шостакович и Сергей Прокофьев. Их творчество, характеризующееся глубоким инновационным подходом, существенно обогатило жанр, демонстрируя, как композиторы могут адаптироваться к меняющимся временам и при этом сохранять свою уникальность и творческую индивидуальность.

Дмитрий Шостакович, один из самых значительных советских композиторов, оставил значительное наследие в области камерно-вокальной музыки. Его произведения для голоса и фортепиано, такие как циклы романсов на стихи Александра Блока, вобрали в себя глубокую эмоциональность и иронию. Шостакович мастерски использовал музыкальный язык для передачи субтекста и скрытых значений, что было особенно важно в условиях идеологического давления [2, С. 90]. Его музыка часто характеризуется сложными гармониями, остроумным использованием диссонанса и неожиданными переходами, что создает особую выразительность и эмоциональную глубину.

Сергей Прокофьев, другой ключевой фигурой в советской камерно-вокальной музыке, известен своим ярким, инновационным стилем. Его вокальные произведения, такие как «Пять стихотворений Анны Ахматовой», демонстрируют его способность сочетать лирическую мелодичность с ритмической энергией и ясностью. Прокофьев был мастером в создании ярких музыкальных образов, используя нетрадиционные гармонии и ритмические структуры. Его музыка часто отражает смесь классицизма с модернизмом, соединяя традиционные формы с новаторскими гармоническими и мелодическими подходами.

Оба композитора, Дмитрий Шостакович и Сергей Прокофьев, внесли значительный вклад в развитие камерно-вокальной музыки, расширяя границы жанра и внося в него элементы индивидуальности и экспрессии.

Их творчество служит ярким примером того, как музыка может отражать сложные эмоциональные состояния и интеллектуальные поиски, оставаясь при этом доступной и понятной широкой аудитории. Шостакович и Прокофьев продемонстрировали, что даже в рамках жестких идеологических ограничений возможно создание глубоко личностных и технически совершенных музыкальных произведений [3, С. 427].

Это творчество является важной частью стилистических и эстетических инноваций в советской камерно-вокальной музыке, которые заметно отличаются своим разнообразием и глубиной. Особое внимание в этом контексте заслуживают гармонические, мелодические и ритмические подходы, а также использование фольклорных элементов и техник авангарда, благодаря которым музыка Шостаковича и Прокофьева приобрела уникальное звучание и значимость.

Гармонические инновации в камерно-вокальной музыке этого периода характеризуются отходом от традиционной тональности и экспериментами с диссонансами и атональностью. Композиторы, такие как Шостакович и Прокофьев, активно использовали сложные гармонические структуры, включая усиленное применение хроматизма и нетрадиционных аккордов. Эти приемы позволяли создавать более выразительные и эмоционально насыщенные музыкальные фрагменты, отражающие сложность и многогранность человеческого опыта [4, С. 25].

Мелодические инновации проявлялись в использовании нестандартных мелодических линий, которые часто отличались нелинейностью и асимметрией. Это включало отказ от традиционных форм и паттернов, а также внедрение элементов импровизации и спонтанности в мелодическое строение. Такие подходы позволяли композиторам выражать более сложные эмоциональные состояния и нюансы, делая музыку более глубокой и многогранной.

Ритмические инновации включали эксперименты с нетрадиционными и сложными метрическими структурами. Использование несимметричных и переменных размеров, а также сложных синкопаций и перекрестных ритмов, придавало музыке динамичность и оригинальность. Эти техники позволяли композиторам создавать более сложные и выразительные музыкальные текстуры, усиливая воздействие на слушателя [5, С. 48].

Внедрение фольклорных элементов также являлось ключевой характеристикой этого периода. Многие композиторы обращались к народной музыке, ее мелодиям и ритмам, чтобы обогатить свое творчество и создать уникальное звучание. Использование фольклора позволяло не только сохранить национальные музыкальные традиции, но и внести новизну и оригинальность в камерно-вокальную музыку, создавая мост между прошлым и настоящим [6, С. 131].

Техники авангарда, такие как алеаторика (использование элементов случайности в музыке) и сериализм (строгий контроль над каждым аспектом музыкального материала), также находили применение в камерно-вокальной музыке. Эти подходы отражали стремление композиторов исследовать новые границы музыкального выражения и экспериментировать с формой и содержанием [7, С. 20].

Совокупность инноваций в камерно-вокальной музыке советского периода демонстрирует, как советские композиторы смогли не только адаптироваться к меняющимся идеологическим и социальным условиям, но и продолжать развивать и обогащать этот жанр, внося в него уникальные и оригинальные элементы [8, С. 15]. Теоретические и музыкально-теоретические аспекты этого процесса охватывают широкий спектр изменений и инноваций, которые затронули как теоретические основы, так и практическое применение музыкальных принципов.

Эти изменения были тесно связаны с политическими и социальными переменами того времени, а также с поисками новых форм и методов музыкального выражения, что позволило

создать музыку, отражающую сложный дух эпохи и в то же время проложить путь для будущих инноваций в музыкальном искусстве.

Одним из ключевых теоретических изменений стал переход от классических гармонических структур к более сложным и многогранным гармоническим языкам. Это включало использование расширенной гармонии, атональности и даже додекафонии, что позволило композиторам создавать более выразительные и эмоционально насыщенные музыкальные произведения. Интерес к новым гармоническим возможностям отразил стремление композиторов более полно передать сложность человеческого опыта в условиях меняющегося общества [9, С. 142].

В области мелодики также происходили значительные изменения. Проявлялся уход от традиционной диатонической мелодии к использованию хроматизма, нетрадиционных мелодических интервалов и экспериментам с тембром и динамикой. Такие подходы позволяли достигать большей выразительности и передавать более сложные эмоциональные состояния.

Ритмика в камерно-вокальной музыке тоже претерпела изменения, отражая интерес к более сложным и разнообразным ритмическим структурам. Использование необычных метрических схем, асимметричных ритмов и синкопированных акцентов открыло новые возможности для музыкального разнообразия и динамизма.

Важной тенденцией стало также активное использование фольклорных элементов, что не только поддерживало национальные музыкальные традиции, но и обогащало язык камерно-вокальной музыки новыми мелодическими, гармоническими и ритмическими идеями. Этот подход также способствовал расширению тематического диапазона и облегчению доступа к музыке для широкой аудитории [10, С. 8].

В целом, теоретические и музыкально-теоретические аспекты камерно-вокальной музыки советского периода отражают стремление композиторов к инновациям и экспериментам в рамках изменяющихся социокультурных условий.

Эти изменения позволили расширить границы жанра и внести значительный вклад в развитие мировой музыкальной культуры. В этом контексте сравнительный анализ подходов различных советских композиторов и влияние западной музыкальной культуры на их творчество представляет собой важную часть изучения.

Несмотря на то, что советская музыкальная сцена была во многом изолирована из-за политических и идеологических ограничений, западная музыкальная традиция оказывала заметное влияние на творчество советских композиторов, способствуя развитию и обогащению камерно-вокальной музыки в этот период.

Дмитрий Шостакович, например, известен своим умением совмещать классические традиции с современными техниками. Он был глубоко знаком с западной музыкальной традицией, что отразилось в его использовании сложных гармоний и структур, вдохновленных западноевропейскими композиторами, такими как Густав Малер и Арнольд Шёнберг. Одновременно Шостакович оставался верен русской музыкальной традиции, в частности в его использовании народных мелодий и ритмов.

Сергей Прокофьев, с другой стороны, провел много лет за пределами Советского Союза, влияя и испытывая влияние западной музыкальной культуры. Его стиль характеризуется смешением классических и новаторских подходов, что проявляется в его мелодических изысканиях и гармонических экспериментах. Прокофьев часто использовал традиционные формы, такие как соната и рондо, но с новаторским взглядом, обогащая их неожиданными гармоническими поворотами и мелодическими инновациями.

Влияние западной музыкальной традиции на советских композиторов не ограничивалось только приемами и стилистическими особенностями, но также включало в себя и философские и эстетические идеи. Возрождение интереса к авангарду, особенно после сталинского периода, частично было вызвано воздействием западных музыкальных течений. Композиторы, такие как Альфред Шнитке и София Губайдулина, исследовали эти влияния, интегрируя техники, такие как сериализм и алеаторика, в свои произведения.

2. Снежные сани с бубенцами



Рисунок 1.

Произведение "Снежные сани с бубенцами" Софии Губайдулиной выражает её экспериментальный подход к созданию музыкального языка, который отражает глубину её композиторского замысла и инновационное использование тональности. В представленном фрагменте партитуры мы можем наблюдать следующие особенности, характерные для её стиля:

Темп и динамика: Указание "Allegretto" с метрономическим значением в 112 ударов в минуту обозначает умеренно быстрый темп, придающий произведению лёгкое и танцевальное настроение. Динамическое обозначение "pp" указывает на очень мягкое и сдержанное исполнение, что добавляет этому фрагменту интимности и тонкости.

Тональный план: Анализируя нотные записи, мы видим, что Губайдулина использует нестандартные тональные решения, что привносит в музыку элементы неопределённости и атмосферности. Частое использование диезов и бемолей указывает на модальные сдвиги и возможное применение хроматизма. Это придаёт музыке атональный характер, характерный для многих её работ, где традиционное чувство гармонии расширяется или полностью отсутствует.

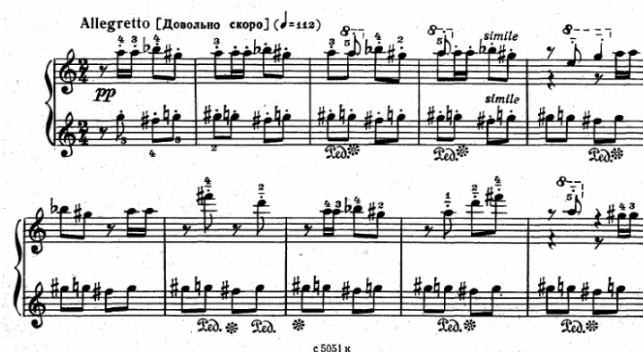
Гармоническая структура: Присутствующие интервалы и аккорды демонстрируют нетрадиционный подход к гармонии, где традиционная тональность заменяется более свободной и экспрессивной гармонической языковой структурой. Моменты использования необычных интервалов, таких как увеличенные секунды и септимы, вносят в музыку элементы нестабильности и динамичности.

Ритмическая структура: Использование нерегулярных ритмических группировок и асинхронных акцентов придаёт музыке Губайдулиной её уникальное ощущение времени и пространства. Эти ритмические особенности отражают её интерес к созданию музыки, которая движется за пределами обыденности и ожидаемости.

Экспрессивные указания: Обозначение "simile", вероятно, указывает на необходимость сохранения схожего звучания или стиля исполнения в последующих тактах. Это свидетельствует о том, что Губайдулина стремится создать последовательное звуковое пространство, которое сохраняет свою уникальную текстуру и цвет в течение всего произведения.

Эти элементы вместе формируют сложный и многогранный музыкальный ландшафт, который исследует границы музыкальной выразительности. Включение таких аналитических замечаний в академическую статью обогатит понимание читателями глубины композиционной техники Губайдулиной и её подхода к музыкальной тональности.

Однако, несмотря на заметное влияние западной музыки, советские композиторы также вносили свой вклад в мировую музыкальную культуру. Их инновационные подходы в области гармонии, мелодии и ритмики оказали влияние на западных композиторов, особенно в контексте постмодернистского исследования музыкальных жанров и форм.

Советская камерно-вокальная музыка представляет собой сложный и многогранный феномен, в котором переплетаются влияния западной музыкальной традиции и уникальные

инновации советских композиторов. Это взаимодействие оказалось важным фактором в развитии музыкального искусства в целом.

Социокультурное значение камерно-вокальной музыки советского периода и её влияние на последующие поколения раскрывается через анализ ее роли в отражении и формировании культурных и социальных процессов в советском обществе, а также через оценку ее наследия для постсоветской эры и воздействия на новые поколения композиторов.

Во-первых, камерно-вокальная музыка советского периода отражала сложные социальные и культурные процессы того времени. В условиях строгой идеологической контроля и цензуры, музыка становилась средством невербального выражения эмоций и идей, которые невозможно было открыто обсуждать. Композиторы, такие как Шостакович и Прокофьев, использовали свои произведения для передачи сложных эмоциональных состояний и намеков на социально-политические проблемы, создавая слои смыслов и символов, доступные для понимания только осведомленной аудитории.

Во-вторых, камерно-вокальная музыка оказывала значительное влияние на культурное самосознание советского общества. Через использование народных мелодий и ритмов, а также через обращение к историческому и культурному наследию, композиторы укрепляли связь со своими корнями и традициями, способствуя формированию национального идентичности.

После распада Советского Союза наследие камерно-вокальной музыки этого периода продолжило влиять на развитие музыкальной культуры. Эти произведения стали частью музыкального образования, вдохновляя новые поколения композиторов на создание собственных музыкальных языков и стилей. Композиторы постсоветского периода, такие как София Губайдулина и Альфред Шнитке, нашли в советской камерно-вокальной музыке источник вдохновения для своего творчества, в то же время развивая и трансформируя традиции, заложенные их предшественниками.

В заключение камерно-вокальная музыка советского периода имела значительное социокультурное значение, служа не только зеркалом своего времени, но и мостом, соединяющим прошлое, настоящее и будущее российской и мировой музыкальной культуры. Она продолжает оказывать влияние на современную музыкальную практику и является важным элементом культурного наследия.

1. Олиневич К.В. "Преемственность камерно-вокальных циклов «Испанские песни» Д.Д. Шостаковича и «Плач гитары» М.А. Минков" // Музыкальное и художественное образование: опыт, традиции, инновации. – 2022. – С. 216–222.
2. Безбах Е.В. "Органичность охранительных тенденций мироощущению и эстетике Ю.А. Шапорина" // Традиции и инновации в современном культурно-образовательном пространстве. – 2013. – С. 89–95.
3. Овсянкина Г.П. Культурная музыка и Дмитрий Шостакович: параллели и взаимосвязи //литературе и искусстве XX–начала XXI века. 1917–2017. – 2017. – С. 427.
4. Шкиртиль Л.В. Приметы новой эпохи: «женский» вокальный цикл в период обновления отечественной музыки 1960–1970-х годов //Человек и культура. – 2023. – №. 1. – С. 24–32.
5. Пантелидис К.Г. СОФИЯ ГУБАЙДУЛИНА-КОМПОЗИТОР ДРУГОГО ИЗМЕРЕНИЯ //Звуковые пространства Софии Губайдулиной: Губайдулинские чтения. – 2016. – С. 46–53.
6. Шёнберг А. ТЕОРИЯ И ИСТОРИЯ ПРОСТРАНСТВЕННО-ВРЕМЕННЫХ ФОРМ ХУДОЖЕСТВЕННОЙ КУЛЬТУРЫ //Центр гуманитарных научно-информационных исследований. – С. 131.
7. Зубарева Н.Б. "Практическое руководство по анализу вокальных произведений". – 2019.
8. Кибасова Г.П. "Развитие песенной культуры в постсоветский период: региональный аспект".
9. Михалёва Е.Я., Колотовкина Н.В., Рыбальченко Л.А. "Современная музыка: новационные техники или традиция: материалы круглого стола, 27 февр. 2020 г." – Луганск: Изд-во ГОУК ЛНР «ЛГАКИ имени М. Матусовского», 2020. – 142 с.
10. Шкиртиль Л.В. ДУХОВНЫЕ ГОРИЗОНТЫ «ОТТЕПЕЛИ»: К ВОПРОСУ О НОВОЙ ПОЭЗИИ В «ЖЕНСКОМ» ВОКАЛЬНОМ ЦИКЛЕ В ОТЕЧЕСТВЕННОЙ МУЗЫКЕ 1960–1970-Х ГОДОВ //Философия и культура. – 2023. – №. 1. – С. 1–12.

РАЗДЕЛ IV. ФИЛОСОФИЯ

Агирбова Д.М., Боташева С.Дж., Агирбов Т.Р.
Роль ценностного компонента в управлении организацией

ФГБОУ ВО «Северо-Кавказская государственная академия»
(Россия, Черкесск)

doi: 10.18411/trnio-04-2024-79

Аннотация

В научной работе рассматривается гипотеза исследования создания методологии ценностно-ориентированного управления организацией, базирующаяся на постулате теории управления, согласно данной теории в любой организации есть субъект и объект управления. Отмечается, что принятие решений всегда осуществляется лицом с позиций целевых установок, отражающих его собственное видение, сформированное на основе его личных ценностей. Также авторы акцентируют на том, что любое управленческое решение, должно учитывать интересы (ценности) участников структуры.

Ключевые слова: управленческие решения, менеджмент, организация, управление, факторы, организационная структура, система, оплата труда, подходы.

Abstract

The scientific work considers the hypothesis of research into the creation of a methodology for value-oriented management of an organization, based on the postulate of management theory, according to this theory, any organization has a subject and an object of management. It is noted that decision-making is always carried out by a person from the perspective of targets reflecting his own vision, formed on the basis of his personal values. The authors also emphasize that any management decision should take into account the interests (values) of the participants in the structure.

Keywords: management decisions, management, organization, management, factors, organizational structure, system, remuneration, approaches.

Гипотезу зарождения изучения сущности понятия «ценность» можно отнести к древней Греции, где зародилась «аксиология, изучающая вопросы природы ценностей, связи различных ценностей между собой, с социальными и культурными факторами и структурой личности». У истоков формирования этого раздела философии стояли древнегреческие ученые Платон, Аристотель, Зенон Китайские и его последователи: Диоген Лаэртский, Хрисипп, Панэтий Родосский. Философская школа «Стоицизма», созданная Зеноном Китайским, основываясь на трудах Платона, Аристотеля фактически сформировала видение греческих философов понимания сущности понятия ценности, как глубинного слоя сознания личности, в которой в значительной мере была предвосхищена современная аксиологическая проблематика соотношения понятия благо – ценность [1].

Философское течение «Стоицизма», возникшему 300 лет до н.э. во времена раннего эллинизма, в средние века поддержал Мишель де Монтень просветитель, писатель и гуманист эпохи французского Возрождения, главным трудом которого признана книга «Опыты», в которой он отмечает субъективную природу ценности.

Томас Гоббс – английский писатель-гуманист, приравнивал ценность человека к понятию «цена», рассматривая «достоинство», как меру его общественной ценности, его цена, с позиций государства. Это стало основой понимания ценности организации, как увеличения ее стоимости (цены) с позиций ее собственников – акционеров, что породило концепцию экономической добавленной стоимости (Economic Value Added – EVA). Рене Декарт нравственную позицию человека рассматривал как подлинную ценность (valeur), имеющую субъективный характер [2].

Вкладом в дальнейшее развитие понимания ценности внес немецкий философ Фридрих Ницше - немецкий философ, культурный критик и филолог, оказавший глубокое влияние на современную философию, рассматривающий под ценностями ориентиры для жизни, имеющие субъективный или культурно-обусловленный характер. Отсюда возникла гипотеза «переоценки ценностей» под влиянием внешних и внутренних факторов.

Значительный вклад в изучения ценностей, присущих человеку, внес М.Рокич, рассматривающий ценности как разновидность устойчивого убеждения, некую цель или способ существования, который предпочтительнее, чем иной. В основе теоретической концепции М.Ротича лежат философские убеждения Блеза Паскаля разделение ценностей на две группы: терминальные и инструментальные. Такая группировка соответствует рассмотрению ценностей с позиций Аристотеля, который сопоставлял сравнительную ценность благ с категорией цели.

Инструментальные ценности- средства характеризуют качества человека, его характер, особенности, связанные с достижением целей, рассматриваемые Зеноном Китайским. Логичные принципы заложенные в теории изучения индивидуальных ценностей человека, позволили М. Ротичу, исследовать направленность личности и определить ее отношение к окружающему миру, к другим людям, к себе самой, восприятие мира, ключевые мотивы поступков, основу «философии жизни» [3].

Относительно организации ценности также можно разделить на фундаментальный ценности бизнес организации и декларируемые (ценности цели). К фундаментальным ценностям организации относятся принципы, философия, «ноу-хау», квалификация, опыт, традиции, идеология, культура бизнеса. Декларируемые ценности – это миссия, имидж, рост стоимости капитал.

Ценность организации на рынке зависит от ее рыночного предназначения, выражаемого миссией, которая в свою очередь определяется идеологией собственников, и статуса организации, формируемого ее имиджем, создаваемым отношениями с общественностью. Именно собственники для увеличения стоимости организации, стоимости вложенного капитала позиционируют свою компанию на рынке с учетом интересов потребителей и всех стейкхолдеров, заинтересованных в ее деятельности.

Формирование и воздействие общественно значимых ценностей организации определяется личностными ценностями его работников и корпоративными ценностями, зависящими от миссии организации, стратегических целей, установленных ее владельцами. Ценности индивидуумов определяют их интересами, на которые также влияют потребности, связанные с инстинктами человека, что в совокупности формирует у него определенную систему мотивации, должна поддерживаться системой стимулов, направленных на обеспечение целевых установок.

При этом важно выстроить внешние и внутренние коммуникации, для чего важно понимание ценностей и потенциального влияния стейкхолдеров на достижение поставленных целей организации.

Особенно для компании важно выстроить внутренние коммуникации с учетом личностных ценностей, потребностей и интересов работников, воздействуя на которые через стимулирования, достичь сбалансированности интересов, что будет способствовать достижению стратегических целей и миссии организации.

Данный аспект, прежде всего, необходимо учитывать, реализуя функцию управления персоналом, в том числе и в части формирования единой корпоративной культуры.

Вопрос взаимодействия со всеми стейкхолдерами, включая работников компании, всегда находился под пристальным вниманием исследователей, создавшим различные модели, позволяющие оценить их влияние на деятельность организации

Несмотря на многообразие моделей оценки стейкхолдеров организации, можно выявить общий методологический подход к анализу их влияния на проект.

На втором этапе важно правильно выбрать критерии оценки стейкхолдеров и их группировки. Например, если в качестве критериев оценки влияния выбраны «власть» и «интерес», то можно воспользоваться моделью Менделоу (1991), понимая под властью –

возможности влиять на стратегию организации, а интерес – степень заинтересованности стейкхолдеров в успехе организации.

Если в качестве критерия выбраны «взаимодействие» и «угроза» целесообразно выбрать модель Г. Саваж, позволяющую не только построить матрицу стейкхолдеров по этим параметрам, но и выбрать одну из четырех стратегий взаимодействия с заинтересованными сторонами: взаимодействия (переговоров, защиты, вовлечения и наблюдения).

Независимо от группы стейкхолдеров важно, используя ту или иную методику, определить их степень влияния на деятельность компании, мотивы их поведения, зависящие от тех ценностей, которые присущие каждому из участников взаимодействующих сторон [5].

Результаты проведенного исследования показывают необходимость познания ценностей индивидуумов, как первоначального элемента системы взаимоотношений, складывающихся в процессе их взаимодействия. Изучение ценностей позволяет выстраивать систему любой организации, в которой минимизируются сопротивления, мешающие эффективной деятельности. Опыт применения ценностно-ориентированного подхода в управлении организации в различных сферах деятельности и специальных функциях управления (здравоохранении, проектом менеджменте, управлении знаниями, маркетинге) показывает высокую результативность деятельности организаций и эффективность выполняемых функций.

1. Свенцицкий, А.Л. Социальная психология. Учебник. - М., 2003.
2. Столяренко, Л.Д. Психология делового общения и управления. Учебник. - Ростов н/Д: Феникс, 2005. - 416 с.
3. Лихачева, Е.А. Акмеологическая модель развития нравственных ценностей специалистов-управленцев // Психология развития. - 2009.
4. Урбанович, А.А. Психология управления: Учебное пособие.- Мн.: Харвест, 2003. -640 с.
5. Харский, К. Принципы ценностного управления. <http://www.harsky.ru/index.php?type=6&act=Article&id=73>
6. Яхонтова, Е.С. Эффективные технологии управления персоналом. - СПб: Питер, 2003

Денильханова Р.Х.

Соотношение творчества и имитации в социально-философском аспекте

*ФГБОУ ВО «Чеченский государственный университет имени А.А. Кадырова»
(Россия, Грозный)*

doi: 10.18411/trnio-04-2024-80

Аннотация

В статье рассматриваются соотношения творчества и имитации в социально-философском аспекте. Важно учитывать, что творчество и имитация не являются взаимоисключающими категориями, скорее, они могут дополнять друг друга, способствуя культурному прогрессу и индивидуальному развитию. В социально-философском контексте творчество исследуется через призму его способности вызывать изменения, стимулировать критическое мышление и способствовать развитию новых идей и подходов.

Ключевые слова: творчество, социально-философский аспект, влияние, призма, нормы, имитация.

Abstract

The article examines the relationship between creativity and imitation in the socio-philosophical aspect. It is important to consider that creativity and imitation are not mutually exclusive categories; rather, they can complement each other in promoting cultural progress and individual development. In a socio-philosophical context, creativity is examined through the lens of its ability to induce change, stimulate critical thinking and promote the development of new ideas and approaches.

Keywords: creativity, socio-philosophical aspect, influence, prism, norms, imitation.

Соотношение творчества и имитации в социально-философском аспекте является сложным и многогранным вопросом, который занимает важное место в философии, социологии, психологии и культурологии. Этот вопрос включает в себя обсуждение того, как новаторские идеи и творческие процессы соотносятся с процессами подражания, которые являются основой обучения и социализации в обществе. Творчество часто рассматривается как процесс создания чего-то нового и оригинального, что не имеет прямых аналогов в существующем опыте. Творческие деяния и идеи могут влиять на развитие культуры, науки, технологий и искусства, предлагая новые способы мышления, новые продукты или новые формы художественного выражения.

Имитация, с другой стороны, представляет собой процесс копирования или воспроизведения уже существующих идей, действий, стилей или продуктов. Имитация играет ключевую роль в обучении и социализации, позволяя индивидам усваивать социальные нормы, знания, умения и культурные ценности.

Соотношение творчества и имитации можно рассматривать через несколько аспектов:

1. **Взаимодополнительность:** Творчество и имитация не всегда находятся в противостоянии друг другу. Например, в изучении искусства многие художники начинают с имитации работ мастеров, чтобы усвоить технику, прежде чем развивать собственный уникальный стиль.
2. **Динамическое взаимодействие:** В культуре и науке имитация может служить основой для творческого развития. Идеи и технологии эволюционируют через процессы, включающие и имитацию, и инновации, когда новые решения строятся на основе существующих знаний.
3. **Социальная и культурная функция:** В социальном и культурном контексте имитация способствует сохранению и передаче культурного наследия, тогда как творчество стимулирует его развитие и обновление.
4. **Философский аспект:** Некоторые философы, такие как Ницше и Бергсон, обсуждали творчество в контексте индивидуального выражения и самоопределения, в отличие от имитации, которая может рассматриваться как форма социального конформизма.

В современном мире важность творчества и инноваций особенно подчеркивается в контексте экономического развития, технологического прогресса и культурного обогащения. Однако и имитация продолжает играть значительную роль, обеспечивая основу для обучения, взаимного влияния культур и распространения инноваций.

Соотношения творчества и имитации в социально-философском аспекте требует глубокого понимания как эти процессы влияют на развитие культуры, общества, и личности. Эти концепции не являются взаимоисключающими, а скорее дополняют и взаимодействуют друг с другом, способствуя эволюции человеческого знания и культуры.

Взаимодействие творчества и имитации: Творчество означает способность создавать новые идеи, объекты или методы, которые отличаются оригинальностью и инновационностью. Оно выражается через уникальные художественные произведения, научные открытия, технологические инновации и оригинальные мысли. Имитация, с другой стороны, представляет собой процесс воспроизведения или адаптации уже существующих идей, объектов или методов. Это основной механизм обучения и социальной адаптации, который позволяет культурным и знаниям передаваться от поколения к поколению. В социально-философском контексте творчество и имитация можно рассматривать как два конца спектра процесса культурной и интеллектуальной эволюции. Имитация играет критическую роль в начальном обучении и воспроизводстве социальных норм и культурных ценностей.

Исследование соотношения творчества и имитации в социально-философском аспекте приводит нас к ряду важных выводов о природе этих явлений и их влиянии на развитие индивида и общества:

1. **Взаимозависимость:** Творчество и имитация не являются противоположностями, а скорее взаимозависимыми и взаимодополняющими

- процессами. Имитация может служить основой для творческого развития, предоставляя материал, из которого можно черпать вдохновение и на который можно опираться при создании нового.
2. Динамика развития культуры: Соотношение творчества и имитации отражает динамику культурного развития. Имитация способствует сохранению и передаче культурного наследия, в то время как творчество стимулирует инновации и прогресс. Оба процесса необходимы для гармоничного развития и обновления культурных традиций.
 3. Обучение и социализация: Имитация играет ключевую роль в обучении и социализации индивидов, позволяя им усваивать существующие знания, нормы и умения. Творчество же предоставляет возможность для самовыражения и развития уникальных личностных качеств.
 4. Эволюция знаний: В научном и технологическом контексте соотношение творчества и имитации отражает процесс эволюции знаний. Имитация существующих теорий и методов лежит в основе обучения и научной работы, в то время как творческий подход приводит к новаторским открытиям и изобретениям.
 5. Социальное и культурное разнообразие: Творчество способствует культурному и социальному разнообразию, поощряя индивидуальное и коллективное самовыражение. В то же время, имитация помогает поддерживать общие ценности и социальную когезию, обеспечивая основу для общего понимания и коммуникации.

В итоге, соотношение творчества и имитации в социально-философском аспекте подчеркивает их важность для индивидуального развития и прогресса общества. Баланс между этими двумя процессами способствует обновлению культурных традиций, развитию знаний и технологий, а также поддержанию социальной гармонии и разнообразия.

1. Абрамов, А.П. Концептуальные подходы к изучению личности в контексте научного и философского знания / А.П. Абрамов // Исторические, философские, политические и юридические науки, культурология и искусствоведение. Вопросы теории и практики. - Тамбов: Грамота. - 2011. - № 8(14) 4.2. С.10-13.
2. Коган Л.А. О будущем философии // Вопросы философии. 1996. №7. С. 29.

Красножон Г.А.

Синергия философии права, политической теории и этики

*Тихоокеанский государственный медицинский университет
(Россия, Владивосток)*

doi: 10.18411/trnio-04-2024-81

Аннотация

Философия права не только неотделима от этики и политической теории, но и зависит от них. Политическая теория расширяет темы философии вниманием к источникам, характерных для юридической мысли (документам, конституциям, договорам, приобретенным правам и т. д.), а этика привлекает внимание философии к моральным нормам, традициям, обычаям, обеспечивающим устойчивость ценностных ориентаций. Цель статьи – представить возможности философия права при рассмотрении постоянных и текущих этических и политических вызовов. Делается предположение о задачах философии права, учитывая тот факт, что правовые системы это не просто набор норм, но и правовая практика.

Ключевые слова: философия права, этика, политическая теория.

Abstract

Philosophy of law is not only inseparable from ethics and political theory, but also depends on them. Political theory expands the themes of philosophy with attention to sources characteristic of legal

thought (documents, constitutions, contracts, acquired rights, etc.), and ethics draws the attention of philosophy to moral norms, traditions, customs that ensure the stability of value orientations. The purpose of the article is to present the possibilities of legal philosophy in addressing ongoing and ongoing ethical and political challenges. An assumption is made about the tasks of legal philosophy, taking into account the fact that legal systems are not just a set of norms, but also legal practice.

Keywords: philosophy of law, ethics, political theory.

Подобно этике и политической философии, философия права принадлежит философии практического разума. Практический разум – специфический термин немецкого Просвещения XVIII в. Наиболее системно теория практического разума представлена в философии И. Канта, который определял его как этику, состоящую из моральной философии и прагматического раздела [2, с. 469]. Практический разум и, следовательно, философия практического разума, стремится сделать разумными размышления и выбор свободно выбранных действий и, таким образом, формирует себя и свои сообщества.

Этика рассматривает эти проблемы в той форме, в которой они стоят перед каждым индивидом. без исключения, в затруднении выбора значимого поведения (действие или бездействие), выбор, который, формируя мир, также будет формировать собственный характер личности.

Политическая философия рассматривает проблемы, стоящие перед каждым из нас ровно настолько, насколько нам необходимо согласованно действовать с другими членами наших сообществ, чей выбор является выбором сообщества, чьим действиям человек намерен способствовать своими собственными действиями.

Философия права расширяет и конкретизирует политическую философию, рассматривая в какой именно степени выбор, сделанный сегодня в отношении будущего политического сообщества, должен определяться или формироваться сделанным выбором и действиями, совершенными в прошлом, в форме договоров, завещаний, конституции, законодательных актов, обычаев, судебных решений и т. п.

Этот вопрос сам по себе является темой ряда «общих принципов права», разработанных в классических теориях «естественного права», которые непосредственно входят его определения. Речь идет принципах справедливости и общего блага (интереса). Философия права определяет их уместными (справедливыми) и авторитетными, а также признает уместными и авторитетными различные виды частных и публичных правотворческих и правовых актов, упомянутых выше.

Этика стремится к осуществлению всех основных форм человеческого блага и определять, насколько выбор и действия могут способствовать или противоречить этому осуществлению. Политическая философия рассматривает влияние выбора и действий на общее благо политического сообщества, на выполнение и соблюдение прав человека всех его членов. Философия права находит основания для признания справедливости как фундаментального принципа права и авторитета частных и публичных юридических актов, имеющие конкретное отношение к этим принципам, так и актов, касающихся общего блага, простирающегося непрерывно от прошлого, в котором члены сообщества выбирали действия, соответствующие общественным интересам, в настоящее, для которого предназначались эти действия. Смысловая преемственность общего блага дает основание современным членам сообщества аналогичным образом определять в должной мере будущее осуществление тех же самых принципов.

Такого рода принципы, обоснованные системой логических аргументов, были выдвинуты еще Аристотелем, чьи идеи можно называть отправной точкой для западноевропейских исследователей. Его рассуждения о справедливости в «Никомаховой этике», включают в себя представления о равном отношении к людям и законности. «Все склонны называть правосудностью такой склад [души], при котором люди склонны к правосудным поступкам, совершают правосудные дела и желают правосудного... о

неправосудности [говорят, что это такой склад], при котором поступают неправомерно и желают неправомерного» [1, 1129b, 24-25].

Понятие справедливости в философии Аристотеля сопровождается рассуждениями о моральных добродетелях: «Итак, правосудность сия есть полная добродетель, [взятая], однако, не безотносительно, но в отношении к другому [лицу]» [1, 1129b, 24-25]. Действительно, для того, чтобы понятие общего блага стало доступным для обыденного сознания, ему необходимо опираться не на правовую казуистику, а на понятные нормы морали. Понимание справедливости в морали и этике принимает форму самых первых принципов практического разума, направляя каждого из нас к общим основным человеческим благам (каждое из которых является неотъемлемым аспектом человеческого процветания) и конкретно к моральным принципам, побуждающих общество в целом и отдельные сообщества к выбору и разумным действиям.

Выбор не означает одновременное следование одному благу, он сопровождается столкновением разных видов благ; не одним, а разными способами реализации каждого блага и разными людьми. Для понимания процесса формирования представлений об общем благе объединений гражданского общества и государства, философия права привлекает политическую философию. Ее задача – на основе широкого человеческого опыта, обыденных знаний о фактических условиях сосуществования и сотрудничества в политической жизни и коллективных действиях, выявить условия и факторы, которые должны полностью учитываться в государственном управлении и законодательстве для достижения общего блага. Например, законодательство учитывает тот факт, что единогласие относительно конкретных форм общественной жизни и деятельности практически не достижимы, а, значит не может быть источником сотрудничества в жизни политического сообщества. Данное обстоятельство требует и практически оправдывает необходимость концепций существования институтов власти и обязательство подчиняться директивам властей (законодательной, судебной или исполнительной и т. д.). Точно так же ограниченность человеческого предвидения оправдывает институт или практику, которую мы называем справедливостью, например, отступление от буквы установленного закона, если справедливость реализуется в рамках морального требования.

На этом основании философия права расширяет область конкретно-правовой этикой и политической философией. Эта область характеризуется тем, что основания для нынешних решений о будущем укоренены в фактах о прошлом. Факты являются положительными источниками права в законодательстве, в практике и обычаях судебной власти, в юридических доктринах. Источники создают набор нормативных предложений о полномочиях и обязанностях, которые при обобщении позволяют найти собирательные требования общественного интереса. Каждый такой набор положений – «правовая система», «закон страны», «региональный закон» и т. д. – считается применимым во всей своей полноте к каждому человеку и фактам в пределах его юрисдикции. И действительность каждого положения закона проверяется правовой системой, а она, в свою очередь, контролируется другими положениями в рамках набора и является предварительным условием ее применимости к конкретным лицам и фактам.

Такие понятия, как юрисдикция и действительность, по своей сути не являются чем-то неизвестным для политической философии; они уже имеются в рассуждениях Аристотеля о желательности верховенства закона как гаранта общего блага [1, 1180a 20]. Но они остаются неявными и невыраженными до тех пор, пока философия права не выведет их из юридического дискурса. Она делает это именно для того, чтобы объяснить, почему каждая правовая система надлежащим образом развивает эти (и другие) концепции как технические средства, обеспечивающие соблюдение правил и институтов юридической системы, что не под силу политическим дискуссиям и этическим рассуждениям по отдельности. Как таковые эти разделы знаний не могут дать однозначный ответ на некоторые конкретные вопросы о том, каким будет правильный выбор и поведение в конкретной ситуации.

Потенциал современного позитивного права основан на базе правовых положений прежних правовых систем, что позволяет обеспечить связи прошлого, настоящего и будущего, воплощать в жизнь законные ожидания или, по крайней мере, законно приобретенные права, включая права собственности, договорные и квазидоговорные права, права на компенсацию и реституцию и т. д. – и, таким образом, делает возможным обширное расширение экономической социальной и культурной жизни, индивидуального выбора поведения и призвания. Все это часть политической философии и политическое искусство, часть настолько обширная и специализированная, что заслуживает своего особого места и названия – философия права.

1. Аристотель. Никомахова этика // Аристотель. Соч. в 4 т. Т. 4. М., 1983.
 2. Кант И. Критика практического разума // Кант И. Соч.: В 6 т. Т. 4. М., 1976
-

РАЗДЕЛ V. КУЛЬТУРОЛОГИЯ

Голяков Н.Ю., Морохова О.А.
История математики в мировой культуре

*Владимирский государственный университет имени А. Г. и Н. Г. Столетовых
(Россия, Владимир)*

doi: 10.18411/trnio-04-2024-82

Аннотация

В данной статье проводится обзор развития математики на протяжении веков и ее влияния на культуру и общество. В тексте рассматриваются вклад различных цивилизаций, а также математических гениев в различные области математики. Данный обзор подчеркивает важность математики как универсального языка и ее влияние на развитие науки, технологии, философии, искусства и культуры в целом.

Ключевые слова: история, математика, математические концепции, мировая культура, наука, общество, универсальный язык, цивилизации

Abstract

This article provides an overview of the development of mathematics over the centuries and its impact on culture and society. The text examines the contributions of various civilizations as well as mathematical geniuses to various fields of mathematics. This review highlights the importance of mathematics as a universal language and its impact on the development of science, technology, philosophy, art and culture in general.

Keywords: history, mathematics, mathematical concepts, world culture, science, society, universal language, civilizations

Математика – это универсальный язык, который объединяет различные культуры и цивилизации через века. Ее история насчитывает тысячелетия, начиная с древних времен, когда первые цивилизации начали развивать свои математические концепции и методы. Погружаясь в мудрость древности, можно обнаружить, как математика играла роль в формировании культуры и общества ранних цивилизаций.

Одной из первых цивилизаций, которая внесла значительный вклад в развитие математики, был Древний Египет. Египтяне использовали математику в различных сферах жизни, включая земледелие, строительство и торговлю. Они разработали систему числовых записей, основанную на десятичной системе, а также использовали геометрию для измерения земельных участков и строительства пирамид [1].

Древние цивилизации Месопотамии, такие как Шумеры и Вавилон, также внесли свой вклад в развитие математики. Они создали одну из первых известных систем записи чисел, основанную на шестидесятеричной системе, которая впоследствии стала называться шестидесятеричной системой Вавилонии. Эта система была использована для ведения учета товаров, а также для математических расчетов и построения таблицы умножения [2].

В Древней Индии математика развивалась параллельно с философией и религией. Знаменитые древние индийские математики, такие как Ариабхата и Брахмагупта, внесли важный вклад в развитие алгебры, тригонометрии и дифференциального исчисления. Они также создали символическую запись чисел, которая впоследствии стала известной как индийская цифра [3].

Развитие математики в ранних цивилизациях имело огромное влияние на их культуру и общество. Она позволила древним цивилизациям развивать сельское хозяйство, строить величественные сооружения и торговать с другими народами. Более того, математика стала

важным инструментом для философии, религии и искусства, формируя основы для дальнейшего развития человеческой мысли.

Древняя Греция – великая колыбель философии, искусства и науки, также считается родиной запоминающихся математических достижений. Греческие мыслители создали фундаментальные математические концепции, которые продолжают оказывать влияние на наше понимание мира и самих себя. Одним из самых известных и первых греческих математиков был Фалес из Милета. Он считается одним из основателей греческой математики и астрономии. Фалесу приписывают доказательство целого ряда теорем, среди которых есть, например, свойство углов при основании равнобедренного треугольника и теорема о пропорциональных отрезках, вошедшая в науку под именем своего автора. Пифагор также считается одним из основателей греческой математики. Он основал школу, где студенты изучали не только математику, но и философию, музыку и астрономию. Пифагор и его последователи сформулировали ряд важных математических теорем, включая теорему Пифагора о треугольниках. Одним из наиболее влиятельных греческих математиков был Евклид. Его труд "Элементы" считается одним из самых важных математических текстов в истории. В "Элементах" он собрал и систематизировал основные математические знания своего времени, включая геометрию и алгебру. Этот труд оказал огромное влияние на развитие математики и философии на протяжении многих веков. Диофант был греческим математиком, который считается одним из основателей алгебры. Его самой известной работой является труд "Арифметика", который стал первым систематическим изложением алгебраических методов. В "Арифметике" Диофант рассматривал решение алгебраических уравнений, включая диофантовы уравнения, которые названы в его честь. Развитие греческой математики оказало огромное влияние на культуру и общество Древней Греции, а также на последующие цивилизации. Математика стала важным инструментом для изучения мира и развития науки, а также для философских рассуждений и обсуждений. Более того, греческая математика стала основой для дальнейшего развития европейской математической традиции, оказывая влияние на таких ученых, как Рене Декарт и Исаак Ньютон [4].

В период "Первого пробуждения" математика начала играть более важную роль в европейской культуре. В этот период значительный вклад внес итальянский математик Леонардо Фибоначчи. Фибоначчи, также известный как Леонардо Пизанский, считается одним из самых влиятельных математиков своего времени. Его наиболее известная работа "Liber Abaci" (Книга вычислений), в которой он описывает использование индийских цифр и позиционной системы счисления, стала ключевым вкладом в развитие европейской математики. Одним из наиболее известных математических объектов, связанных с именем Фибоначчи, является последовательность чисел, которая названа в его честь. Последовательность Фибоначчи начинается с двух первых чисел, а каждое последующее число в последовательности является суммой двух предыдущих. Эта последовательность нашла применение во многих областях, включая теорию чисел, комбинаторику, искусство и биологию. Фибоначчи и его работы оказали значительное влияние на культуру и общество в Европе. Его вклад в развитие алгебры, теории чисел и арифметики помог сформировать основы для дальнейшего интеллектуального прогресса в Европе. Более того, последовательность Фибоначчи стала объектом внимания в искусстве, архитектуре и литературе, что подчеркивает важность его вклада в культуру [5].

В период Ренессанса математика вновь стала фундаментальным элементом культурного и научного развития. В этот период ключевую роль сыграли такие выдающиеся математики, как Джероламо Кардано и Никколо Тарталья, чьи работы оказали огромное влияние на современную математику и культуру в целом. Джероламо Кардано – итальянский математик, физик, астроном и врач стал одним из главных деятелей периода Ренессанса. Его наиболее известным трудом была книга "Ars Magna" (Великое искусство), в которой он впервые описал методы решения кубических уравнений. Этот труд стал важным шагом в развитии алгебры и открытии новых математических методов. Никколо Тарталья также является знаменитым итальянским математиком. Его вклад в развитие математики заключался в решении кубических

уравнений и разработке метода касательных, который затем был расширен и развит Рене Декартом и Исааком Ньютоном. Ренессанс математики, представленный работами Кардано и Тартальи, оказал огромное влияние на культуру и общество. Их открытия стали отправной точкой для развития алгебры и анализа, что послужило основой для дальнейших математических и научных исследований. Более того, интерес к математике и науке в целом в период Ренессанса стимулировал интеллектуальный прогресс и культурный подъем в Европе.

В эпоху становления механической картины мира математика стала не только инструментом для понимания мира, но и ключом к развитию науки и технологии. В этот период выдающиеся ученые, такие как Рене Декарт и Исаак Ньютон, оказали огромное влияние на развитие математики и культуры в целом. Рене Декарт – французский философ, математик и ученый, считается одним из основателей современной математики. Его наиболее известным трудом стала книга "Геометрия", в которой он впервые описал использование аналитической геометрии, соединяя алгебру и геометрию в одну дисциплину. Это стало важным шагом в развитии математики и оказало огромное влияние на развитие науки и техники. Исаак Ньютон – английский физик, математик и астроном, считается одним из величайших ученых в истории. Его наиболее известным трудом стала книга "Математические начала натуральной философии", в которой он изложил свои законы движения и теорию гравитации. Эти законы оказали огромное влияние на развитие физики и инженерии, и стали основой для дальнейшего научного прогресса. Работы Декарта и Ньютона имели огромное влияние на культуру и общество в целом. Их открытия стали отправной точкой для развития науки, технологии и промышленности, что привело к революции в техническом и интеллектуальном прогрессе. Более того, их работы внесли существенный вклад в развитие философии, логики и научного мышления, что повлияло на культуру и образ мышления людей в течение многих столетий.

Развитие теории вероятностей – один из ключевых моментов в истории математики, которые привели к значительному развитию этой науки и оказали глубокое влияние на мировую культуру. Этот период связан с работами таких ученых, как Блез Паскаль, Якоб Бернулли и Пьер-Симон Лаплас. Блез Паскаль – французский математик, физик и философ, стал одним из первых, кто систематизировал и формализовал концепцию вероятности. Его работа "О вероятности" была важным шагом вперед в развитии теории вероятностей. Паскаль ввел понятие вероятности событий и разработал ряд методов для их анализа. Якоб Бернулли, швейцарский математик, продолжил работы Паскаля и внес существенный вклад в развитие теории вероятностей. Его работа "Ars Conjectandi" (Искусство предположений) стала одним из первых систематических изложений вероятностных методов и содержала в себе такие важные концепции, как закон больших чисел. Пьер-Симон Лаплас, французский математик и астроном, сделал существенный вклад в развитие теории вероятностей и ее применение в науке. Его работа "Теория вероятностей" стала классическим трудом в этой области и содержала множество важных результатов, включая теорему Байеса и центральную предельную теорему. Развитие теории вероятностей оказало огромное влияние на культуру и общество. Она нашла применение в различных областях, таких как физика, экономика, биология, социология и даже искусство. Введение вероятностных методов позволило более точно анализировать и предсказывать различные события и явления, что сделало их важной частью научного и культурного развития.

Теория чисел – это одна из старейших и наиболее интригующих областей математики, которая изучает свойства целых чисел и их взаимосвязи. Великие математики, такие как Пьер Ферма, Леонард Эйлер и Карл Фридрих Гаусс, внесли огромный вклад в развитие этой области, оказавшей глубокое влияние на мировую культуру. Пьер Ферма – французский юрист и математик, стал известен благодаря своей работе в области теории чисел, особенно известной как "Великая теорема Ферма". Эта теорема стала одним из самых известных и загадочных математических утверждений в истории. Леонард Эйлер – швейцарский математик, считается одним из наиболее продуктивных и влиятельных математиков всех времен. Он сделал многочисленные открытия в области теории чисел, включая теорему о разложении чисел на простые множители, и оказал огромное влияние на развитие математики в целом.

Карл Фридрих Гаусс, немецкий математик, стал известен как "князь математики" благодаря своему фундаментальному вкладу в различные области математики, включая теорию

чисел. Он сформулировал теорию о квадратичных формах, разработал теорию о делимости и сделал множество других важных открытий. Развитие теории чисел математиками, такими как Ферма, Эйлер и Гаусс, имело огромное влияние на культуру и общество. Их открытия и достижения стали отправной точкой для развития математики, физики, криптографии и других областей науки. Более того, их работы оказали влияние на литературу, искусство и философию, стимулируя интеллектуальный прогресс и развитие культуры в целом.

XIX век был периодом значительного развития математики, который оказал огромное влияние на мировую культуру и общество. В этот период множество выдающихся математиков внесли свой вклад в различные области математики, от геометрии до алгебры. Среди них были Николай Лобачевский и Давид Гильберт, чьи идеи оказали глубокое влияние на развитие математики и культуры. Николай Лобачевский – русский математик, стал известен благодаря своим работам в области неевклидовой геометрии. Его идеи, выраженные в его трудах, открыли новые горизонты в понимании геометрии и важности альтернативных геометрических пространств. Лобачевский сделал огромный вклад в развитие математики, предложив новые подходы к пониманию пространства и времени. Идеи Лобачевского по неевклидовой геометрии привели к пересмотру традиционных представлений о пространстве и времени, что оказало влияние на философию, литературу и искусство. Работы Гильберта в области алгебры и математической логики стимулировали развитие компьютерной науки и технологий. Давид Гильберт, немецкий математик, также внес существенный вклад в развитие математики XIX века. Он известен своей работой в области алгебры, топологии и математической логики. Его работы оказали влияние на многие области математики, включая теорию чисел, теорию групп и анализ.

Переход математики к XX веку был временем значительных интеллектуальных исследований и дебатов, которые оказали огромное влияние на культуру и общество. Два великих математика этого периода – Георг Кантор и Леопольд Кронекер – представили новые идеи и подходы, которые стали ключевыми в развитии математики и ее влиянии на мировую культуру. Георг Кантор – немецкий математик конца XIX – начала XX века, стал известен своими исследованиями бесконечных множеств и теории множеств. Его работы привели к созданию теории множеств как основополагающей области математики. Кантор также сформулировал понятие счетности множества и доказал существование бесконечных множеств большей мощности, что привело к революционным изменениям в понимании бесконечности. Леопольд Кронекер, немецкий математик того же периода, был противником некоторых идей Кантора и отстаивал концепцию конструктивизма в математике. Он высказывал сомнения в реальности бесконечных объектов и призывал к ограниченности и конечности математических конструкций. Кронекер также внес вклад в теорию чисел и алгебру. Идеи и дебаты между Кантором и Кронекером о бесконечности, множествах и основаниях математики подняли важные вопросы о природе математики, ее философии и методологии, которые привлекли внимание не только математиков, но и философов, литераторов и художников.

Подводя итог, можно сказать, что математика является универсальным языком, объединяющим различные культуры и цивилизации через века. Она сыграла важную роль в развитии философии, науки, технологии и искусства. Развитие математики имело огромное влияние на интеллектуальный прогресс человечества, формируя основы для научного мышления и новаторских идей, которые сформировали современный мир.

1. Burton D.M. The History of Mathematics: An Introduction. – 7th ed. – New York: McGraw-Hill, 2011. – 816 p.
2. Berlinghoff W.P., Gouvea F.Q. Math Through the Ages: A Gentle History for Teachers and Others. – Mineola: Dover Publications, 2019. – 275 p.
3. Stedall J.A. The History of Mathematics: A Very Short Introduction. – 1st ed. – Oxford: Oxford University Press, 2012. – 144 p.
4. Boyer C.B., Merzbach U.C. A History of Mathematics. – 3rd ed. – Hoboken: Wiley, 2011. – 688 p.
5. Stillwell J. Mathematics and Its History. – 3rd ed. – New York: Springer, 2010. – 662 p.

Дворянкин О.А.

Определение информационно-аналитического психотипа лиц старшего поколения (пожилого возраста) в сети Интернет

*Московский Университет МВД России имени В.Я. Кикотя
(Россия, Москва)*

doi: 10.18411/trnio-04-2024-83

Аннотация

В статье исследуется информационно-аналитический психотип людей пожилого возраста в Интернете и вокруг него. Изучаются особенности, характеристики, структура, положения общения людей пожилого возраста, как в реальной жизни, так и виртуальной. Особое внимание обращено на стилистику общения в сети Интернет и ее разновидности у людей пожилого возраста.

Ключевые слова: информационно-аналитический психотип, люди пожилого возраста, женщина, мужчина, Интернет, информация, информационная безопасность, коммуникация, общение, демография

Abstract

The article examines the information and analytical psychotype of elderly people on and around the Internet. The features, characteristics, structure, and positions of communication between elderly people, both in real life and virtual, are studied. Special attention is paid to the style of communication on the Internet and its varieties in the elderly.

Keywords: information and analytical psychotype, elderly people, woman, man, Internet, information, information security, communication, communication, demography

Новое столетие ознаменовано ростом доли пожилых людей в общей популяции всего мира, наблюдается увеличение продолжительности жизни человека. Демографические изменения, отмеченные в мире, прежде всего в экономически развитых странах, отражены в таких выражениях, как «седеющее общество» или «седое цунами».

Всемирная организация здравоохранения в своем документе «Десятилетие здорового старения на период 2020-2030 гг.» отмечает, что к концу «Десятилетия здорового старения (2020-2030 гг.)» численность населения в возрасте 60 лет и старше вырастет на 34%, увеличившись с 1 миллиарда в 2019 г. до 1,4 миллиарда человек в 2030 г., а к 2050 г. численность пожилых людей во всем мире увеличится более чем вдвое и составит 2,1 миллиарда человек [1].

По усредненному прогнозу Росстата, в Российской Федерации доля лиц старше трудоспособного возраста увеличится за период с 2016 по 2025 г. с 24,6 до 27,0% и составит 39,9 млн чел. [2] Данная тенденция формирует новые задачи и цели перед государством и обществом, направленные на обеспечение потребностей представителей старшего поколения.

Одной из наиболее важных потребностей пожилых людей сегодня выступает потребность в общении.

Безусловно, социализация, включенность в жизнь общества, активное взаимодействие с другими людьми – все это необходимо человеку в любом возрасте для того, чтобы ощущать свою ценность и смысл существования.

Социализация продолжается всю жизнь, но если в детстве, юности и зрелости этот процесс происходит чаще всего естественно, и человек постоянно приобретает новые социальные связи на учебе, на работе или на отдыхе, то в старости все гораздо сложнее. Недаром пожилой возраст называют периодом социальных потерь и отсутствия приобретений.

После выхода на пенсию человек автоматически утрачивает большую часть социальных связей, теряет социальный статус, который давала ему работа. Возрастные болезни существенно ограничивают возможности активного отдыха и занятий спортом. Физические, а

часто и материальные проблемы становятся препятствием для путешествий и культурного досуга – походов в театры и на выставки. Уход из жизни супругов и близких друзей старшего возраста становится причиной одиночества и длительных депрессий [3].

Однако в современном мире вопрос социализации людей пожилого возраста уже не стоит так остро. Появление глобальной сети Интернет отразилось и на жизни представителей позднего возраста.

Так, в России с каждым годом становится все больше пожилых интернет-пользователей: для них действуют многочисленные курсы компьютерной грамотности, проводятся чемпионаты по компьютерному многоборью и т. д. [4]

Согласно статистике, за прошедший 2023 год произошли качественные изменения в составе аудитории, пользующейся Интернетом – сюда все более активно приходят пенсионеры и люди предпенсионного возраста. В настоящее время больше половины населения пенсионного и предпенсионного возраста активно пользуются Интернетом. В режиме «онлайн» почти 80% граждан России старше 16 лет. Основной прирост аудитории при этом дают представители пожилых возрастов [4].

Рассматривая понятие «пожилой возраст», можно отметить, что он включает в себя различный спектр личностных особенностей, таких как социальные, психологические и физиологические. Они выступают следствием естественных изменений в возрастном статусе личности, что напрямую связано с биологическими процессами организма и определяет необходимость приспособления к данным явлениям [5].

Пожилые люди обладают целым комплексом качеств и индикаторов, которые им приписываются в обществе как представителям старшего поколения. Одними из них выступают коммуникативные практики, среди которых – стиль и тема общения, особенности установления контакта, социальный статус и характер поведения. При этом пожилой человек по-прежнему ассоциируется в социуме с источником знаний, опыта, хранителем традиционных ценностей.

Своя тематика и манера общения есть у молодежи, есть особенности общения и у среднего поколения. Точно то же самое наблюдается и в общении людей старшего возраста – их общение отличается от общения как молодежи, так и среднего поколения, у них проявляются свои особые интересы, свои предпочитаемые темы и вырабатывающиеся с возрастом коммуникативные традиции.

Совершенно естественно, что привычки общения людей, их потребности в общении и традиции общения друг с другом изменяются с их возрастом. Возраст человека на протяжении всей истории человечества является одним из основных факторов, определяющих социальные роли и статусы, общественные ожидания.

В зарубежной литературе обращается внимание на схожесть характеристик речи, пожилых людей и маленьких детей, при этом используются термины «**вторичный детский лепет**» или «**старческая речь**».

Так, характерными чертами речи старшего поколения являются: *выбор простых и общеупотребительных слов, частое использование детского словаря, модификации произношения, выражения и предложения простой структуры, частые повторы одних и тех же слов/предложений/мыслей, ограниченный круг тем бесед.*

В отечественной литературе, по данным доктора филологических наук., профессора, директора Института логопедии Гданьского университета К. Качоровски-Брей, используются термины «старческая речь», язык старости, речь людей старшего поколения, геронтное общение, речь/коммуникация пожилых людей [6]. Из данных терминов становится очевидным, что речь представителей данного возраста может как ассоциироваться с детской речью, которая по своему содержанию и оформлению может быть невнятной, мало развернутой, аграмматичной.

Отмечая особенности письменной речи пожилых людей, аспирант кафедры русского языка, современной русской и зарубежной литературы Воронежского государственного педагогического университета Н.Н. Лантюхова выделяет следующие положения: грамматика

сохраняется практически полностью; снижается синтаксическая сложность текста (особенно после 75 лет), при этом возрастает лексическая сложность; уменьшается разнообразие в построении синтаксических структур; сокращается объем текста; возрастает количество ошибок, связанных с неправильным построением предложения [7].

Российский языковед, доктор филологических наук И.А. Стернин в своих исследованиях отмечает, что в речевом общении людей третьего возраста (людей пожилого возраста) особый интерес вызывают такие вопросы, как стандартный круг собственных интересов, константная тематика бесед, коммуникативные традиции [8].

К темам, к обсуждению которых представители старшего поколения могут охотно вступать, относят беседы о прошлом, взаимоотношениях поколений, пенсионном обеспечении, социальной поддержке, вековых традициях народа, чистоте языка и т.д. И.А. Стернин предлагает следующий спектр тематических разговорных направлений пожилых людей.

1. **Беседы о прошлом.** Представители старшего поколения концентрируют внимание на своем жизненном опыте, умозаключениях, знаниях, которые были получены в результате жизненного пути.

Повествование является автобиографичным и пронизывается сугубо личной историей. Как правило, это темы о супругах, детях, ближайших родственниках, работе и друзьях.

Воспоминания создают людям старшего поколения своеобразную психологическую «безопасную зону», такое психологическое пространство, которое свободно от стрессов и напряжения, пространство, в котором они чувствуют себя уютно и спокойно, где они играют важную роль и «контролируют ситуацию».

Для старшего поколения в воспоминаниях характерна идеализация прошлого, определенный романтизм, гипертрофия положительных моментов и событий прошлого – и своих, и в семье, и в стране, хотя, как известно, «прошлое не было таким, каким мы его помним».

2. **Политическое искусство.** Пожилые люди размышляют о политическом устройстве государства, деятельности политических лидеров как нынешних, так и прошлых, оценивают эффективность действующей власти, политических реформ. Такая тема отличается повышенной эмоциональностью, заряженностью от процесса проявления гражданской позиции.

3. **Дачный досуг.** Размышления о способах ухода за растениями, деревьями, взращивания семян, урожай и его переработке. Обмен мнениями, опытом, иногда и продуктами деятельности является как способом самореализации, так и средством пополнения продовольственной корзины, времяпрепровождения.

4. **Пенсионное обеспечение, продовольственная корзина и коммунальные платежи.** Размер пенсии, ее индексация – это одна из центральных тем, также имеет место ориентирование в ценах на товары и услуги, качество товаров, скидки, ассортимент; повествования «о путешествиях» за продуктами, отличающихся подходящей ценой.

Обсуждение коммунальных платежей носит, как правило, отрицательный окрас, постоянное повышение тарифов вызывает чувство дискомфорта и раздражения, не устраивает качество предоставляемых услуг.

5. **Ненужность стариков обществу.** В общении друг с другом старшее поколение часто обсуждает тему того, что «Старики теперь никому не нужны». Они подолгу и подробно жалуются друг другу, как им трудно жить, когда никто ими не интересуется [9].

Многие пожилые люди в таких ситуациях обещают своим близким, что они скоро умрут и освободят окружающих от хлопот.

6. **Размышления о настоящем и будущем.** Среди тем выделяются эпидемиологическая обстановка в мире и стране, школьное образование и

единый государственный экзамен (ЕГЭ), дистанционное обучение, перспективы страны и будущего поколения [10].

Таким образом, очевидно, что содержание тематических бесед пожилых людей подчеркивает их заинтересованность в разнообразных аспектах социальной жизни.

И.А. Стернин в своем научном труде «Общение со старшим поколением» выделяет следующие характерные черты общения людей старшего поколения [11]:

1. Функции общения.

Основная функция общения у пожилых людей – поддержание коммуникативного контакта, цель которого – установление и поддержание социальных связей. Преобладает именно контактоустанавливающая коммуникация – достаточно продолжительная по времени беседа на разные, в том числе отвлеченные темы с любым собеседником.

2. Объем общения.

Кратковременное общение люди пожилого возраста, как правило, не любят, краткий разговор с ними часто воспринимается ими как неуважительный. Они любят неторопливый разговор, чтобы не было четких временных ограничений по его продолжительности, чтобы собеседник не спешил.

При этом отмечу, что очень долго разговаривать на любую, даже интересную на них тему, для пожилых людей, как правило, затруднительно, им требуется передышка. Психологи отмечают, что разовый объем общения с пожилым человеком обычно составляет 20-30 минут, от более длительного общения они, как правило, устают.

3. Круг общения.

Пожилые люди ориентированы на общение преимущественно с людьми своего возраста. Могут заговорить и охотно поддерживают общение с любым собеседником своего возраста.

Они любят общаться со сверстниками с близким опытом – широко используются выражения «Помнишь, когда...?», «А в наше время...» и подобные.

При общении в семье им интересны более молодые члены семьи как источник информации о мире, о событиях в учебных заведениях, трудовых коллективах их детей, внуков и родственников.

При общении пожилых людей «выдают» такие речевые фразы как:

- *Раньше был порядок...*
- *Нынешняя молодежь...*
- *Старики сейчас никому не нужны...*
- *Раньше было лучше...*
- *Нас в молодости строго воспитывали (наказывали)..*
- *Как все подорожало...*
- *Нас учили лучше...*
- *А вот в наше время...*
- *Вот раньше..., а сейчас...*
- *Сейчас без денег никуда не сунешься...*
- *Совсем здоровья не стало и т.д.*

Данные фразы отчетливо демонстрируют положение старшего поколения в обществе, их опыт, жизненный путь, проблемы со здоровьем, проблемы в недостатке общения, недовольство современным жизненным укладом с отсылкой, что «раньше было иначе, было лучше».

Кандидат филологических наук, доцент Омского государственного университета М.А. Харламова в своем исследовании «Маркеры возрастной стратификации в диалектном дискурсе и тематическая разметка текста» приводит результаты исследования высказываний в речи диалектоносителей старшего поколения [12].

На основании анализа записей диалектоносителей преклонного возраста (60 лет и старше), собранных на территории Среднего Прииртышья, отобраны тексты с лексическими, морфологическими и иными приметами, актуализирующими названный возраст.

1. **Респонденты отмечают, какой большой жизненный путь они прошли для того, чтобы достичь, наконец, стабильной, спокойной жизни,** зачастую пытаются обратить на это внимание молодежи, что вызывает пересечение с оппозицией *«молодость – старость»*, выражаемой контекстуально и при помощи непосредственных обращений к молодежи:
 - *Девач'ки ни-дай бох штоп вам так ни-пришлось какмы пражыли // (А. А. Зеленова, жен., 89 лет);*
 - *И-жыли фсю-жысьнь пятеро детей нарадили // (А. В. Храпова (Петухова), жен., 78 лет) [12].*
2. **Относительный возраст может быть выражен через лексемы внук, парень, также косвенно указывающими на современную социальную роль информанта:**
 - *Внукам ну-чѐ по-двацать ани ужэ у-нас парни // (А. В. Храпова (Петухова), жен., 78 лет) [12].*
3. **Значимым и частотным критерием оценки своего возраста для диалектоносителей становится физиологический фактор.** С годами здоровье тела и ясность рассудка теряют свои позиции: становится сложнее следить за хозяйством, подводит память, начинают заговариваться.
 - *Плоха у-мене зрение / плоха / я думала никада я такая слипая ни-буду как у-меня глаза были яркой // Вот сабиремся ран'шы / чилавек пять // (А. А. Зеленова, жен., 89 лет);*
 - *[Как хозяйство ведете?] Ну-вели а-щас ужэ не-маи када ужэ вес'ти // (И. П. Камнев, муж., 69 лет) [12].*
4. **Пора преклонного возраста представляется как пора увядания, накопленного большого жизненного опыта и определенного социального и семейного статуса.**
 - *Вот меня спрашывают у-тебя баба Аня легкая рука? (А. В. Храпова (Петухова), жен., 78 лет);*
 - *Вот прийдись так найдеш старух или нет штоп-вот нипол'завацца ап'теками этими ф'сякими // (З. Г. Иванова, жен., 81 год) [12].*
5. **Прожитые годы дают основания для представления (и противопоставления) себя не только как личности из другой эпохи, но и абсолютно другого уровня ума и знания жизни, хотя в контексте не эксплицируется старость, но ясно, что старость (сегодня, сейчас) диалектоноситель сравнивает с порой молодости, когда не было опыта, бытовых навыков и тех знаний, что приобретаются с опытом жизни:**
 - *А аткуда я че-знала? // Ниче ни-знала // Восимнацать лет // Дивитнацатьый мне ужэ с-апреля нашол / а я фтарова июля Галю радила // (Л. Д. Фешина, жен., 81 год) [12].*

Таким образом, анализ речи диалектоносителей старшего поколения показал, что возраст действительно является значимым концептом для самоидентификации диалектоносителя.

Для человека преклонного/пожилого возраста – это определение себя как личности другой эпохи, особого социального статуса, завоеванного многолетним опытом, но изменение современной жизни в лучшую сторону не дает полной радости из-за физиологических проблем, слабого здоровья, одиночества.

Наиболее активно в направлении изучения речи лиц позднего возраста работает коллектив ученых под руководством доктора философии Корнельского университета США S.

Кемпер. С 80-х гг. XX века по настоящее время представители данной группы провели десятки различных исследований [13][14][15][16].

Так, например, в результате ряда экспериментов ими было установлено снижение синтаксической сложности текста с возрастом (особенно после 75 лет), уменьшение разнообразия в построении синтаксических структур [17].

По предположению исследователей, это объясняется проблемами с рабочей памятью лиц старшего возраста. Хотя возможно и другое объяснение, связанное с тем, что люди старшего возраста стараются выразаться понятнее, поэтому употребляют менее сложные конструкции.

Снижение синтаксической сложности текстов с возрастом их авторов подтверждено также исследованиями из университета Торонто С. Rabaglia и Т.А. Salthouse.

Данные исследователи установили, что у пожилых людей возрастает лексическая сложность текстов. С. Rabaglia и Т.А. Salthouse предположили, что с возрастом лексическое разнообразие речи растет, поскольку люди узнают больше о мире и могут более точно передать свои мысли. Это может объяснять и снижение синтаксической сложности: возможно, при возросшем словарном запасе сложный синтаксис уже избыточен.

Профессор социологии в Университете Содружества Вирджинии Дэвид Дж. Бромли в своем научном труде «Aspects of written language production over adult life» на основе анализа текстов 240 респондентов в возрасте 80-86 лет доказывает, что в диалогах лиц, старшего возраста используются более простые синтаксические конструкции, меньше встречается подчинительных союзов, небольшим оказывается само количество предложений [18].

Ма Юйсинь, аспирант Государственного института русского языка имени А.С. Пушкина, в своем исследовании особенностей речевого поведения пожилых людей в русскоязычной коммуникации выделяет следующие характерные черты речевого поведения пожилых людей [19]:

а) Коммуникативные повторы.

Среди всех повторов, имеющих место в речи пожилых людей, можно выделить два наиболее частотных подтипа с функцией коммуникативного продвижения:

- **самоисправляющий повтор**, сопровождающийся короткой паузой и иногда морфологическими искажениями и грамматическими неточностями, которые корректируются говорящим: *Ну, я считаю, молодость, она вот, если я по жизни прожила, значит, с детьми, то я набиралась от детей, вот это... вот этой молодости, на-на-пример, когда мы ходили в поход, а мы каждое лето ходили со своими классами в походы, я набиралась этой энергии, вот именно, и от природы, и от общения с детьми, набиралась на... на весь, последующий год (Галина Ивановна, 75 лет) [19];*
- **подчеркивающий повтор**, буквально воспроизводящий ключевые слова во всем высказывании для выделения какой-то важной для говорящего информации: *Она поступает в центральную психиатрическую больницу. **Курит**. Что ж, посмотри сколько девиц **курит**, мужиков даже меньше, чем женщин, девок **курит** малолетних. И пьют, и **курят**, и всё. Что ты сделаешь? Ничего не сделаешь... (Л.З. Райнез, 85 лет) [19];*

б) Фрагментация высказывания и простая структура предложения.

При передаче сложной информации пожилые люди склонны к фрагментации длинных синтагм, выделению и оформлению в речи нескольких мелких частей. Наблюдается использование неполных синтаксических конструкций, вставных конструкций простой структуры. Например: *Я просто подушечки красивые делаю. Это всё дома. Но мы делаем и в соузаците, научила я некоторых девочек вязать (Людмила Павловна, 75 лет) [19];*

в) Апелляция к прошлому.

Использование исторически маркированной лексики, грамматических конструкций прошедшего времени, жанра воспоминаний является яркой чертой большей части текстов пожилых людей. Отчасти это связано с актуализацией темы прошлого со стороны лиц пожилого возраста, но в то же время апелляция к прошлому инициируется самими рассказчиками и регулярно воспроизводится в их речи. Например: *Но нас поехало 9 человек вместе с классным руководителем и директором школы по комсомольским путевкам в город Чита* (Маргарита Петровна, 79 лет); *И вот мы путешествовали. И мне там досталось 5 деревень и 2 совхоза в распоряжение, ходить пешком 30 км от нашего центра. Но зарплату нам платили городскую. Вот* (Ксения Михайловна, 85 лет) [19].

Исследователи из Центра языка и мозга, НИУ ВШЭ, г. Москва Светлана Малютина, Евгений Лапин и Мария Терехина, анализируя лексическое разнообразие у пожилых людей, пришли к следующим заключениям.

У пожилых людей отмечается:

- замедление языковой обработки;
- менее точное понимание синтаксиса (по крайней мере, в случае «сложных» конструкций или условий обработки);
- уменьшение грамматической сложности высказываний;
- снижение связности речевого диалога [20].

Группа исследователей из Архангельска ФГБОУ ВО «Северный (Арктический) федеральный университет имени М.В. Ломоносова», А.В. Грибанов, Ю.С. Джос, И.Н. Дерябина, И.С. Депутат, Т.В. Емельянова, изучая вопросы старения головного мозга человека, отмечают, что речь при старении сохраняется относительно хорошо [21].

Пожилые люди 60-70 лет используют в своей речи более разнообразные грамматические формы по сравнению с более старшей возрастной группой.

Однако имеются изменения в процессах понимания чужой речи в связи с замедлением скорости обработки информации. В отношении письменной речи также наблюдаются определенные изменения с возрастом. Понимание и восприятие замедляются, пожилым людям становится труднее уловить смысл прочитанного [22].

Но в то же время многими исследователями подчеркивается, что современное поколение пожилых людей сильно отличается от предыдущих поколений не только высоким уровнем образования и уже имеющихся навыков, но и желанием использования сети Интернет в своей жизни, в своей социализации, в своем желании «стирания границ» между поколениями.

Однако на современном этапе стиль общения людей разных возрастов в Интернете сильно различается. В частности, дети порой удивляются тому, что их родители вовсе не используют эмодзи и смайлы или используют их неправильно.

Существует стереотип, согласно которому люди старшего поколения не могут или просто не хотят адаптироваться к новым формам общения.

Исследователи Университета Оттавы проанализировали использование эмодзи представителями разных поколений и обнаружили, что, хотя пожилые люди (старше 60 лет) в целом понимают значение эмодзи, они используют их реже и менее разнообразно по сравнению с молодыми [23].

В ходе исследования ученые Университета Оттавы выяснили, что смайлик, олицетворяющий удивление, – изображение маленького желтого лица, потерявшего дар речи, с широко открытыми глазами и поднятыми бровями – оказался самым трудным для интерпретации пожилыми людьми. На втором месте эмодзи, выражающий счастье.

Ведущий автор исследования Изабель Буте, доцент Оттавского университета, отмечает, что проблема использования лицами старшего поколения в своих диалогах эмодзи заключается в уровне комфорта и технических знаниях, необходимых для активного использования эмодзи в общении (рис. 1).



Рисунок 1. Пример использования смайлов в общении старшим поколением [24].

В целом, результаты показали, что пользователи старшего возраста воспринимают смайлы как что-то сложное, меньше уверены в своей способности их применять и с меньшей вероятностью будут использовать технологии, в которых эмодзи широко распространены.

Анализом использования смайлов и эмодзи занимались и исследователи в Великобритании. Среди 2 тысяч человек в возрасте от 16 до 29 лет был проведен опрос, чтобы они высказали свое мнение об смайлах. Одним из вопросов, который задавался молодым людям, был вопрос о том, какие смайлы/эмодзи на их взгляд в переписках выдают возраст собеседника, а именно лиц пожилого возраста.

По мнению зумеров (лиц в возрасте от 16 до 29 лет), эмодзи, который больше всего выдает лиц старшего поколения [25]:

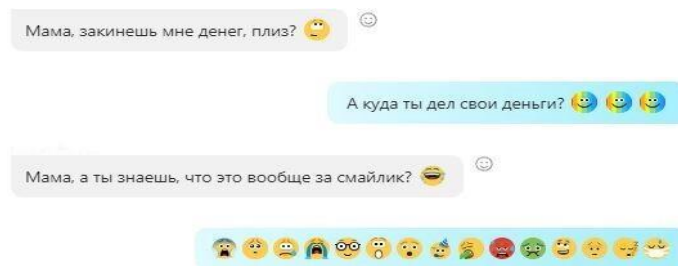
- большой палец вверх – 👍 (24%);
- красное сердце ❤️ (22%);
- хорошо, ок 👌 (20%);
- галочка ✅ (17%);
- громко плачущее лицо 😭 (16%);
- обезьяна с руками, закрывающими лицо 🙈 (15%);
- хлопаем в ладоши 🙌 (10%);
- поцелуй 💋 (10%);
- гримасничающее лицо 😬 (9%).

Исследование, проведенное учеными из Ноттингемского университета, так же обнаружило, что пожилые люди часто неправильно используют смайлики-эмодзи для выражения своих чувств в текстовых сообщениях. Исследование показало, что эмодзи воспринимаются по-разному в зависимости от пола, возраста и культуры человека.

Ученые из данного университета Ихуа Чен и Синчен Янг собрали группу из 253 китайцев и 270 жителей Великобритании для изучения различий в восприятии эмодзи. Результаты показали, что с возрастом точность распознавания эмоций, которые передают смайлики, снижается. Участники реагировали на шесть эмодзи, такие как «радость», «отвращение», «страх», «печаль», «удивление» и «гнев» [26].

Женщины чаще правильно определяли значения эмодзи, чем мужчины, а участники из Соединенного Королевства трактовали их точнее, чем китайцы. Например, китайская группа по-разному трактовала смайл, обозначающий радость.

В то же время смайлик, который участники исследования обозначили как «отвращение», в Интернете трактуется как «растерянное лицо».

Таким образом, исследование ученых из Ноттингемского университета опять же подтверждает, что пожилые люди не всегда понимают, какую эмоцию призван передавать смайлик.

Подводя итог проведенному исследованию, можно прийти к выводу, что у представителей третьей возрастной группы (люди пожилого возраста) отмечаются: специфика состояния речи, которая проявляется в употреблении простых, распространенных слов и предложений, замедленном темпе и частых паузах. Среди значимых тем общения – круг интересов, коммуникативные традиции, беседы о прошлом, взаимоотношения поколений, пенсионном обеспечении, социальной поддержке, вековых традициях народа, чистоте языка и др.

Анализ различных научных публикаций показал – основное внимание исследователей направлено на изучение особенностей речи по гендерному признаку. Сегодня малоизученным остается вопрос о специфике языка и общения представителей позднего возраста (люди пожилого возраста), который чаще рассматривается с психологического, психотерапевтического или сугубо лингвистического ракурсов на материале иностранных языков и диалектов. Становится очевидной необходимость восполнения недостатков практического и теоретического знания в изучении специфики речи пожилых людей.

И в этой связи важным направлением для людей пожилого возраста в сети Интернет становится информационная безопасность, так как люди данной возрастной ранее не соприкасались с информационными технологиями и им тяжело сразу и правильно разобраться во всех «премудростях» виртуального пространства, не смотря на свой богатый жизненный опыт.

1. Десятилетие здорового старения на период 2020-2030 гг.. [электронный портал] URL:https://cdn.who.int/media/docs/default-source/decade-of-healthy-ageing/final-decade-proposal/decade-proposal-final-apr2020-ru.pdf?sfvrsn=64fd27ba_4 (дата обращения: 13.03.2024).
2. Об утверждении Стратегии действий в интересах граждан старшего поколения в Российской Федерации до 2025 года: распоряжение Правительства РФ от 05.02.2016 № 164-р. [электронный портал] URL:<https://docs.cntd.ru/document/420334631> (дата обращения: 13.03.2024).
3. Социальная жизнь в преклонном возрасте. URL:https://pansionat.life/articles/sotsialnaya_zhizn_v_preklonnom_vozraste (дата обращения: 13.03.2024).
4. РБК: в России возросло число интернет-пользователей среди взрослого населения. [электронный портал] URL:<https://tass.ru/nacionalnye-proekty/7507689> (дата обращения: 13.03.2024).
5. Темаева И.В. Геронтное общение: социолингвистический взгляд на проблему // Изв. Саратов. ун-та Нов. сер. Сер. Социология. Политология. 2020. № 4. [электронный портал] URL:<https://cyberleninka.ru/article/n/gerontnoe-obschenie-sotsiolingvisticheskiy-vzglyad-na-problemu> (дата обращения: 13.03.2024).
6. Качоровска-Брей К., Милевски С. Социолингвистические аспекты общения с пожилыми людьми // Системная психология и социология. 2017. № 4. С. 65–74.
7. Лантюхова Н. Н. Синтаксические особенности письменной речи лиц пожилого и старческого возраста // Современные проблемы лингвистики и методики преподавания русского языка в вузе и школе. 2017. № 27. С. 24–26.
8. Стернин И.А.. Основы речевого воздействия. Учебное издание. – Воронеж: «Истоки», 2012.- 178 с.
9. Стернин И.А. Общение со старшим поколением. Изд.4, испр. – Воронеж: «Истоки», 2013. – 24 с.
10. Лантюхова Н. Н. Синтаксические особенности письменной речи лиц пожилого и старческого возраста // Современные проблемы лингвистики и методики преподавания русского языка в вузе и школе. 2017. № 27. С. 24–26.
11. Стернин И.А. Общение со старшим поколением. Изд.4, испр. – Воронеж: «Истоки», 2013. – 24 с.
12. Харламова, М. А. Маркеры возрастной стратификации в диалектном дискурсе и тематическая разметка текста / М. А. Харламова, В. С. Москаленко // Вестник Омского государственного педагогического университета. Гуманитарные исследования. – 2019. – № 3(24). – С. 111-114.
13. Kemper S, Sumner A. The structure of verbal abilities in young and older adults. *Psychol Aging*. 2001 Jun;16(2):312-22.
14. Kemper S, Herman RE, Lian CH. The costs of doing two things at once for young and older adults: talking while walking, finger tapping, and ignoring speech or noise. *Psychol Aging*. 2003 Jun;18(2):181-92.
15. Kemper S, Marquis J, Thompson M. Longitudinal change in language production: effects of aging and dementia on grammatical complexity and propositional content. *Psychol Aging*. 2001 Dec;16(4):600-14.
16. Kemper S, Herman RE, Liu CJ. Sentence production by young and older adults in controlled contexts. *J Gerontol B Psychol Sci Soc Sci*. 2004 Sep; 59(5): P220-4.

17. Jackson JD, Kemper S. Age differences in summarizing descriptive and procedural texts. *Exp Aging Res.* 1993 Jan-Mar;19(1):39-51.
18. Bromley DB. Aspects of written language production over adult life. *Psychol Aging.* 1991 Jun;6(2):296-308.
19. Юйсинь М. Особенности речевого поведения пожилых людей в русскоязычной коммуникации // Современное педагогическое образование. 2023. № 6. [электронный портал] URL:<https://cyberleninka.ru/article/n/osobennosti-rechevogo-povedeniya-pozhilyh-lyudey-v-russkoyazychnoy-kommunikatsii> (дата обращения: 14.03.2024).
20. Малютина С., Лапин Е., Терехина М. Лексическое разнообразие у молодых и пожилых людей: эксперимент на заканчивание предложений. [электронный портал] URL:https://www.hse.ru/data/2020/12/10/1356615369/Малютина_ЛингФорум.pdf (дата обращения: 13.03.2024).
21. Chugani NT, Phelps ME, Mazziotta JC. Positron emission tomography study of human brain functional development. *Ann Neurol.* 1987 Oct;22(4): 487-97.
22. Грибанов А.В., Джос Ю.С., Дерябина И.Н., Депутат И.С., Емельянова Т.В. Старение головного мозга человека: морфофункциональные аспекты. *Журнал неврологии и психиатрии им. С.С. Корсакова. Спецвыпуски.* 2017;117(1-2):3-7.
23. Старики хотят использовать эмодзи, просто не знают как. [электронный портал] URL:<https://www.ferra.ru/news/techlife/stariki-khotyat-ispolzovat-emoji-prosto-ne-znayut-kak-07-03-2024.htm> (дата обращения: 13.03.2024).
24. Люди старшего поколения не всегда понимают значение «эмодзи». [электронный портал] URL:<https://nauka.err.ee/1609274823/ljudi-starshego-pokolenija-ne-vsegda-ponimajut-znachenie-jemoji> (дата обращения: 13.03.2024).
25. Зумеры рассказали, какие эмодзи используют только «старики». [электронный портал] URL:<https://mel.fm/novosti/1670495---i--zumery-rasskazali-kakiye-emoji-ispolzuyut-tolko-stariki> (дата обращения: 13.03.2024).
26. Ученые из Ноттингема выяснили, как старшее поколение использует эмодзи. [электронный портал] URL:<https://sovetoв.su/news/2024/2/16/54095> (дата обращения: 13.03.2024).

Дворянкин О.А.

Определение информационно-аналитического психотипа старшеклассника в сети Интернет

*Московский Университет МВД России имени В.Я. Кикотя
(Россия, Москва)*

doi: 10.18411/trnio-04-2024-84

Аннотация

В статье исследуется информационно-аналитический психотип молодых людей (старшеклассников) в Интернете и вокруг него. Изучаются особенности, характеристики, структура, положения общения старшеклассников, как в реальной жизни, так и виртуальной. Особое внимание обращено на стилистику общения в сети Интернет и ее разновидности у старшеклассников.

Ключевые слова: информационно-аналитический психотип, старшеклассники, девочки, мальчики, школьники, подростковый возраст, Интернет, информация, информационная безопасность, коммуникация, общение

Abstract

The article examines the information and analytical psychotype of young people (high school students) on and around the Internet. The features, characteristics, structure, and positions of communication between high school students, both in real life and virtual, are studied. Special attention is paid to the style of communication on the Internet and its varieties among high school students.

Keywords: information and analytical psychotype, high school students, girls, boys, schoolchildren, adolescence, Internet, information, information security, communication, communication

Сегодня многими исследователями информационно-аналитического психотипа человека большое внимание уделяется школьному возрасту и непосредственно влиянию на молодых людей информационных технологий сети Интернет.

Именно данный этап жизни каждого человека имеет большое значение в формировании его привычек, познании себя и мира, становлении его как личности. Наиболее ярко психотип современного школьника проявляется в старших классах учебного заведения, то есть у старшеклассников (15-18 лет).

Возраст 15-18 лет в психологии развития получил название периода ранней юности. Главная его особенность заключается в гармонизации физического и психического состояний, на данном этапе происходит завершение процесса формирования мировоззрения девушек и юношей, расширяется кругозор, складывается система представлений о собственном внутреннем «Я» [1].

Если подростковый возраст характеризуется резким изменением психологического состояния, нигилизмом в общении со взрослыми, то в период ранней юности происходит совершенствование нервной системы, что выражается в более адекватной реакции на происходящие внешние процессы. Изменяется и мышление. Юноши и девушки подвергают полученную извне информацию более критическому анализу, мышление, таким образом, становится более систематическим. Именно поэтому большинство старшеклассников требует подтверждения, аргументации новой информации, полученной на уроке. Достаточно часто они вступают в полемику с учителем, стараясь доказать и отстоять свою точку зрения на момент видения данной проблематики.

Одной из самых важных особенностей периода ранней юности становится проблема самосознания и самопознания. В возрасте 15-18 лет складывается система представлений о самом себе, которая является отражением психической реальности ребенка.

Открытие внутреннего мира, позиционирование себя как частицы большого мира – главное новое приобретение периода юности.

Таким образом, период юности характеризуется серьезными изменениями в жизни девушек и юношей [1].

Мышление в указанный период характеризуется более высокой степенью систематичности, отмечается высокий показатель критического отношения к новой, ранее не известной информации. Происходит расширение кругозора, однако учащегося привлекает лишь та область знаний, которая пригодится ему в будущем, следовательно, расширение кругозора обусловлено интересом к определенной специальности. Наконец, именно в период юности закладывается система ценностей, что определяет будущую направленность личности старшеклассника.

При этом **особое значение в развитии старшеклассников приобретает язык, который представляет собой одно из проявлений социальной человеческой сущности и позволяет обществу существовать и развиваться.** Язык, на котором мы говорим, показывает наши предпочтения, интересы, место проживания и характер деятельности. Современной особенностью его формирования является то, что сегодня на него оказывает существенное влияние Интернет [2].

В научных изданиях, средствах массовой информации (СМИ) и учебных заведениях все чаще обсуждаются проблемы языковой культуры личности, и в частности культурного облика современных школьников с учетом влияния информационных технологий сети Интернет.

Сегодня очевидным является тот факт, что русский язык претерпевает массовое влияние других форм языка, нарушение литературных норм, частое употребление просторечий и бранной лексики негативно сказывается на культуре речи детей с учетом положений Интернета.

Языковая культура современного старшеклассника – это пластичная речевая среда, которая быстро реагирует на появление нового в обществе, и эти изменения находят свое выражение в структуре общения.

Состав языковой культуры школьника обуславливают многочисленные факторы: заимствование иностранных слов, лексика молодежных субкультур, развитие денежных отношений и информационных технологий, кардинальные изменения нравственных ценностей

в современном обществе, влияние и распространение в повседневной жизни профессиональной речевой коммуникации.

При анализе сложности и многогранности речевой культуры молодого поколения необходимо учесть тот факт, что этот процесс связан с особенностями того социума, в котором мы живем. Наше общество, в сравнении с предыдущими поколениями, отличается интернационализацией, глобализацией, неологизацией, демократизацией, жаргонизацией, американизацией и экспрессизацией.

Многие сферы деятельности современных детей связаны с эффективной коммуникацией, с активным воздействием на человека.

В этой связи появление Интернета, его информационных технологий, и их массовое использование открыло перед людьми, а особенно перед детьми школьного возраста «ворота» в «мир новых возможностей». Одной из таких возможностей стала возможность общения посредством сети Интернет, которая еще в большей степени обострила проблему языковой культуры школьников.

Язык Интернета – объект живой, динамично развивающийся и меняющийся, и его изучению сегодня придается огромное значение, поскольку именно посредством языка осуществляется процесс коммуникации и целостного взаимодействия между людьми [2].

При этом в такой коммуникационной среде существуют не только стандартные коммуникативные формы, но и наблюдаются различные отклонения от норм языка, обусловленные спонтанностью и скоростью осуществления такой коммуникации.

В блогах, чатах, на форумах, в живых дневниках, в сообщениях электронной почты и социальных сетях «ВКонтакте», «Одноклассники», «Telegram» тексты создаются в режиме реального времени, что требует от коммуникаторов быстрого обмена текстами сообщений или мемами, смайликами, знаками и символами.

Участники коммуникации при этом зачастую не используют знаков препинания, отказываются от употребления прописных букв, создают свои электронные послания с многочисленными сокращениями разных типов (усечение основы, аббревиация) и с обычными опечатками, исходя из того, что это не затрудняет понимания со стороны адресата. В результате Интернет становится невольным виновником размывания языковых норм.

Распространенной формой общения являются чаты в интернет-мессенджерах – тематические объединения людей для обмена сообщениями в реальном времени. Коммуникация старшеклассников в чатах занимает значительное время [3].

Наиболее часты школьные чаты для общения с одноклассниками (рис. 1). Именно в этом виде цифровой коммуникации наиболее очевидно представлены интересующие старшеклассников темы и отражены их возрастные и другие особенности.



Рисунок 1. Переписка двух одноклассниц в мессенджере [4].

Как видно из представленного скриншота: в диалоге отсутствует нормативная пунктуация; вместо полных форм слов используются сокращенные варианты: *магаз* вместо *магазин*, *ша* вместо *сейчас* и так далее. Такие особенности речи очень часто встречаются в речи

школьников. Когда их спрашиваешь, почему ты так написал, они отвечают не задумываясь: «Так быстрее» [4].

Для среды общения старшеклассников характерны неформальные отношения, обращение друг к другу на «ты», по прозвищам даже в официальной обстановке, широкое использование жаргонных словечек, стремление подражать западному образу жизни и типу общения: «Слышь, ты, скажи Серому», «Зацени!», «Прикинь», «Батя подарил на днюху. Круто, да?», «Пацаны! Вчера телик смотрели?»

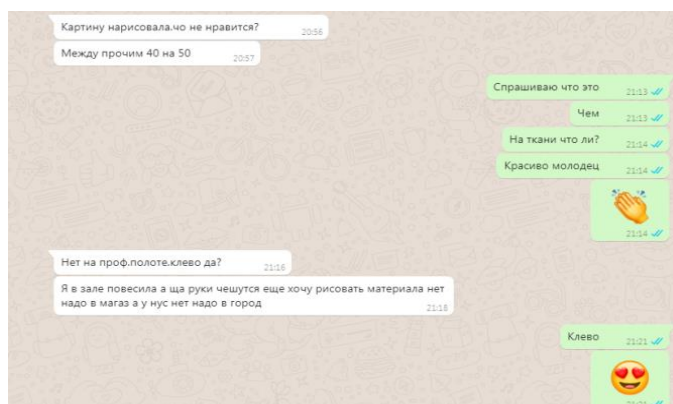
Из внутренних факторов более значимыми, по мнению исследователей, являются доминантность, мобильность, экстравертность, пол и возраст.

Кандидат филологических наук Сибирского федерального университета С.В. Мамаева пишет: «современные школьники в большинстве являются доминантными языковыми личностями, для них характерны такие черты, как инициатива и напористость, их основное иллокутивное намерение, т.е. желание повлиять на собеседника, убедить его в своей правоте, что находит отражение не только в поступках, но и в речи: «Да я тебе точно говорю. Зуб даю!», «На фигу мне врать тебе. Это всяко так и есть», «Давай проверим, если мне не веришь. Потом еще спасибо скажешь» [5].

Кроме того, учащиеся старших классов являются мобильными языковыми личностями. Они с легкостью переключаются на общение от других своих занятий, однако также быстро и отвлекаются. Для них характерен быстрый темп речи, а смысл важнее словесного облачения: «Короче, ты понял», «Моцарт или Бах: какая разница! Грустная музыка, короче».

К тому же старшие школьники в большинстве случаев экстраверты. Их отличает стремление к общению везде и всегда. Одними из любимых занятий, которые называют старшеклассники, являются разговор по телефону и «тусоваться»: «Я в свободное время по телефону люблю болтать», «Мы часто перезваниваемся, болтаем по два часа», «Мы вчера там тусовались, про все договорились. Завтра приходи тоже с ними побазаришь», «Я вообще разговаривать люблю. Молчать не умею».

Анализ своеобразия речевой субкультуры школьника старших классов, а также речевого портрета коллективной языковой личности школьников, позволил С.В. Мамаевой создать обобщенный речевой портрет старшеклассников, характеризующий коллективные и групповые возрастные особенности речи на всех системно-языковых уровнях.

1. Словообразовательный уровень

На словообразовательном уровне индивидуальные и типовые особенности проявляются в выборе слов определенного морфемного состава, а также особом способе словопроизводства – усечении, характерном для данного возраста.

В речи школьники старших классов чаще всего используют слова, имеющие одну приставку, причем, в основном, это касается глагольных форм: приходят, поговорила и др.

Слова, имеющие суффиксы, также составляют примерно треть от общего числа словоупотреблений. Наибольшей частотностью обладают существительные: математичка, училка, бабуля, родственнички, обманщики, подарочки, словечки, со скобками, продащица и др. причем, чаще всего суффиксы имеют оттенок оценочности и экспрессивности.

Для речи школьников не характерно «усложнение» слов, а напротив их сокращение, «усечение». Отмечено частое употребление такой словоорганизации, как: комп, домашка, домаха (домашняя работа), телик, видик, классуха, физра, деньрож, дэрэ (день рождения), родаки, джоха (джойстик) [6].

2. Синтаксический уровень

Синтаксис речи старшеклассников характеризуется использованием различных синтаксических конструкций. Наиболее употребительными являются простые односоставные предложения. Первое место среди них занимают безличные предложения: *Принесло тебя такую рань; ниче не запомнилось; ваще колбасило.*

Частотными являются конструкции, осложняющие простое предложение. Чаще всего в роли осложняющих членов выступают конструкции с однородными членами предложения и

обращениями: *Лен, ну ты глянь, как прикольно; Он такой классный, прикольный, вообще суперский.*

Коллективная особенность в использовании синтаксических конструкций проявляется в предпочтении сложноподчиненных предложений, особенно с союзным словом *который*: *Давай домашку, которую вчера задали пропустим; Помнишь того пацана, ну, который еще ржал весь вечер* [7].

Сложносочиненные и бессоюзные предложения менее частотны в устной речи школьников, к тому же характер этих конструкций усиливают признаки, сближающие их со сложноподчиненным предложением.

3. Школьный сленг

Анализ речевой субкультуры старшеклассников позволяет выделить их в особую речевую группу со своим языком – молодежным, школьным сленгом. Обычно для старшеклассника его речевой группой является круг его друзей, сверстников, одноклассников или тех, с которыми он связан общими интересами (музыка, спорт, какое-либо увлечение). Таким образом, формируется общность языковых средств и сходство правил их использования [8].

В речи участников конкретной группы часто образуются определенные речевые шаблоны и стереотипы речевого поведения: нужно следовать тем правилам, которые приняты в данной группе, иначе тебя перестанут считать «своим». Кроме того, как пишет кандидат филологических наук С.В. Мамаева, формируется и «свой» лексикон, который служит языковым воплощением и речевых шаблонов, и вербальных проявлений стереотипов речевого поведения.

Большое влияние на лексикон школьников имеет реклама. Активно рекламируемые товары, как считает С.В. Мамаева, становятся источником метафорических ассоциаций: *памперс* – тряпка для стирания с доски, *энерджайзер* – учитель физкультуры. В ряде случаев мотив номинации содержится именно в рекламном тексте: «классная руководительница» – *Тэфаль* («Всегда думает о нас»), «двойка» – *твикс* («Сладкая парочка») [9].

Названия кинофильмов, телепередач и их рубрик тоже находят достойное применение как номинативные жаргонные единицы: *большая стирка* – классный час, *фактор страха* – контрольная работа, *пятый элемент* – шпаргалка, *очумелые ручки* – учитель труда.

Активно идет процесс заимствования **сленгизмов** из английского языка: *хомяк* – домашняя работа (от home work), *скулить* – учиться в школе (от school), *зафрендить* – подружиться в социальных сетях и т.п. Использование созвучия для достижения комического эффекта является отличительной чертой современного школьного жаргона (сленга) [10].

Следует также отметить важность и необходимость исследования тематики общения старшеклассников, поскольку она имеет ряд специфических черт и, соответственно, требует рассмотрения в рамках изучения их коммуникативного поведения.

С незнакомыми адресатами речи школьники (независимо от пола и возраста) чаще всего говорят на «отвлеченные» темы: **погода, спорт, политика.**

С взрослыми людьми (учителями, родителями и родственниками) самой популярной являются темы **«Учеба» и «Здоровье».**

В общении с родителями обсуждаются **бытовые проблемы** и тема **«Подарки».**

С детьми обсуждается **учеба, мультфильмы и здоровье** (попытка общения с позиции взрослого).

С ровесниками обсуждаются **учеба, увлечения, девочки/мальчики, секс, здоровье.**

У девушек основными темами общения друг с другом являются **мода, красота и здоровье.** У юношей – **спорт и секс.**

Отметим, что старшеклассники, в отличие от взрослых людей, охотно беседуют на «отвлеченные» темы; выражение «разговор на общие темы». Что касается коммуникативных табу, то в общении со взрослыми адресатами **не обсуждается интимная жизнь** (или другому – личная жизнь), с учителями и незнакомыми людьми, кроме этого, **закрытой является тема «семья»** («не выносить сор из избы»).

В общении с ровесниками мало «закрытых» тем. Однако большинство старшеклассников не обсуждают с ровесниками семейные проблемы. Девочки не обсуждают с мальчиками подробности своей интимной жизни, стараются не говорить о сексе и о футболе. Мальчики не считают нужным обсуждать с девочками свои проблемы (преимущественно личного характера) и касаться личностей других юношей.

В общении с взрослыми людьми коммуникативное поведение старшеклассников относительно нормативно, стереотипно и стандартизовано (отклонения от нормы наблюдаем редко). Это проявляется в достаточно внимательном подборе слов, использовании обращений по имени-отчеству, сдержанности в поведении, стремлении к использованию в речи фраз, характерных для «взрослой» речи [11].

Однако многое зависит от адресата речи и степени знакомства с ним: в общении с родителями могут наблюдаться отклонения от нормы, использование просторечных, а иногда – грубых слов, ироничность. В общении с ровесниками речь старшеклассников экспрессивна, они часто употребляют слова-оценки (как положительные, так и отрицательные), грубые и просторечные слова, стремятся к изменению этикетных слов и конструкций (пасиб, извинчаюсь), речевой игре. В общении с детьми чаще всего встречаем несоблюдение норм этикета, грубость, скорее всего порожденную ощущением безнаказанности либо являющуюся калькой поведения взрослых людей, окружающих старшеклассников.

Учащиеся 9-11 классов стремятся продемонстрировать ироничность в общении со знакомыми людьми, чаще в ситуации общения с родителями, сверстниками, иногда – с учителями и детьми. Велико влияние на вербальное коммуникативное поведение старшеклассников теле- и кинообразцов речи, примеры которых обнаруживаем практически в каждой ситуации общения.

Современные старшеклассники ориентированы на фамильярно-разговорный и просторечный типы речевой культуры. Об этом свидетельствует то, что в речи учащихся 9-11 классов встречаются случаи не различия «Ты» и «Вы» - форм общения, употребления в разных коммуникативных ситуациях схожих речевых стереотипов [11].

Старшеклассники редко используют обращения, стремятся к сокращению стандартных речевых конструкций, во множестве употребляют просторечные и жаргонные слова. При этом такие слова, как «шавка», «дура», «придурок», осознаются членами исследуемой группы как вполне допустимые и не имеющие неодобрительного оценочного компонента.

Отметим, что коммуникативное поведение девушек заметно отличается от коммуникативного поведения юношей.

Речь учениц 9-11 классов более вариативна, эмоциональна, девушки чаще используют обращения, элементы речевой игры, более строго соблюдают этикетные нормы. Заметим, что старшеклассницы чаще употребляют уменьшительно-ласкательные формы, соблюдают Вы-форму общения, их речь крайне редко (только в ситуации замечания) включает в себя ненормативную (бранную) лексику.

Юноши могут вообще не использовать приветствий, редко используют обращения, почти не извиняются, существенно реже, чем девушки, делают комплименты. Юноши часто не соблюдают нормы речевого этикета. Речь юношей более лаконична, они испытывают большие, чем девушки, коммуникативные трудности при общении с незнакомыми людьми, педагогами или родителями. В речи юношей велик процент фамильярных, жаргонных, грубых слов, употребления ненормативной лексики, они часто демонстрируют речевую агрессию (особенно по отношению к детям).

Исследование, проведенное кандидатом филологических наук, доцентом Воронежского государственного университета А.Г. Лапотько совместно со студенткой В.Е. Батраковой, показало, что коммуникативное поведение учащихся 9-ых классов отличается от коммуникативного поведения учеников 10-11 классов.

Девятиклассники демонстрируют меньшее разнообразие примеров обращений, приветствий, благодарности. Их речь заметно грубее речи учащихся 10-11 классов: они дают наибольшее число инвектив в ситуации замечания и обращения. Учащиеся 9 класса не знают

многих норм речевого этикета, их речь не отличается разнообразием конструкций, в ней отсутствуют элементы речевой игры [11].

Это во многом можно объяснить тем, что для подростков 14 лет характерна низкая самооценка, у них не окончательно сформирована жизненная позиция, они постоянно ищут себя и стремятся занять определённое место в коллективе.

Учащиеся 10-11 классов уже достаточно сознательно управляют своими потребностями, устремлены в будущее (выбор профессии и жизненного пути) и постоянно стремятся так или иначе повысить свой культурный уровень, что способствует развитию навыков общения. Юноши и девушки стремятся быть интересными и соответствовать нормам, предъявляемым школой и родителями.

Интересным представляется также и анализ использования учащимися старших классов использования таких средств в диалогах как смайлы/эмодзи.

Раньше эмодзи использовали прямолинейно. У людей старшего поколения смайлик 😊 означал радость, а 😞 – грусть. У современных выпускников школ все иначе: они вкладывают в эмодзи сарказм и иронию.

Аналитики Дзена и VK на онлайн-платформе проводили исследование, в котором участвовали 1200 респондентов.

В ходе исследования было выявлено, что старшеклассников в переписке онлайн можно выявить:

- по особому сленгу: например, по словам «форсить» (продвигать), «краиш» (объект увлечения, влюбленности), «стэнить» (быть фанатом кого-либо или чего-либо), «симп» (поклонник, человек, который слишком пытается понравиться);
- по эмодзи – например, по такой их комбинации 👉 👉 ;
- актуальные фразы из соцсетей: *POV* (point of view, точка зрения), *main character* (главный герой) и др.;
- Часто используют и выражения из популярных видео: «Если б мы знали, что это такое, но мы не знаем, что это такое», «Ты не понимаешь, это другое» и «На чилле, на расслабоне» [12].

В рамках этого же исследования было выявлено сколько эмодзи шлют старшеклассники за день (рис. 2).



Рисунок 2. Количество эмодзи в день [12].

В топ эмодзи, которые используют с нестандартным значением, попали [12]:

1. 😞 – 50% опрошенных выражают им любые сильные чувства.

Пример употребления: «Посмотри, какой милый котенок в костюмчике 😞»

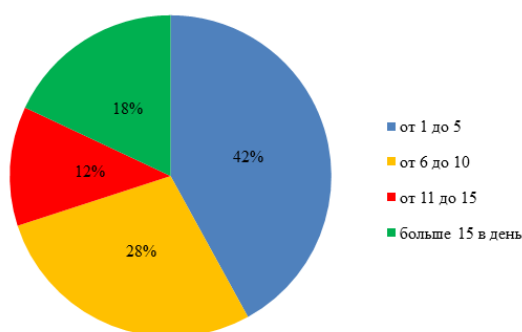
2. 🤡 – 46% реагируют им на глупость.

3. *Пример употребления: «Я пролила кофе на ноутбук 🤔»*
 👉 👉 – 40% используют их в качестве просьбы.
4. *Пример употребления: «Купишь мне булочку? 👉 👉»*
 👁 👁 – 22% выражают им интерес к сообщениям.
5. *Пример употребления: «Есть новые сплетни? 👁 👁»*
 🐼 – 15% ставят его вместо эмодзи 😄.

Пример употребления: «Смотрел новую серию «Полового воспитания»? 🐼»

Приведем примеры еще нескольких эмодзи, имеющих нестандартное значение среди старшеклассников, но менее популярных [13]:

👍 – Ироничное «Ну ты молодец». Эмодзи уместен в саркастичных и пассивно-агрессивных ответах, а также может выражать обиду.

Пример употребления: «Спасибо, что опоздал на полчаса 👍»

😬 – Ужас, кошмар, полная жуть

Пример употребления: «Меня уволили 😬»

👤 – Человек на фото настолько привлекателен, что от одного взгляда на него можно забеременеть.

Пример употребления: «О боже, какой красавчик! 👤»

👁 🗨 👁 – Шок, удивление.

Пример употребления: «Что есть, то есть 👁 🗨 👁»

❤ – Используется, чтобы скрасить неприятный ответ. Что-то вроде «Извини, но нет».

Пример употребления: «Узкие джинсы еще можно носить?» – «Нет ❤»

Данный список можно продолжать, однако уже по представленным выше примерам становится очевидно, что выпускники школ используют свой язык, который, скорее всего, еще не понятен младшим школьникам, частично понятен молодежи, так как часть из них и сами еще недавно были школьниками, но с большой вероятностью непонятен старшему поколению, которые привыкли воспринимать увиденное (смайл/эмодзи) прямолинейно.

Также отметим, что старшеклассники могут употреблять несколько эмодзи для большей эмоциональности. 36% опрошенных добавляют больше трех эмодзи в одном сообщении, а 12% – больше пяти.

Таким образом, подводя итог проведенному анализу, можно сделать следующие выводы.

Стиль жизни в интернет-пространстве диктует нам новую реальность, и, соответственно, определяет языковую специфику нового письменного текста и в то же время возрождает эпистолярный жанр в виде электронной переписки.

В целом, противостояние языковой традиции и языкового творчества, стремление к экономичности языкового выражения сказывается на семантике слов, на формах слов, на синтаксических связях, которые имеют место в интернет-сообщениях.

Язык современных старшеклассников очень своеобразен, потому что в этом возрасте одним из ведущих видов деятельности является общение. Часто учащихся старших классов

отличает стремление высказаться, в чем-либо убедить своих сверстников, желание быть услышанным и понятым.

В речи современных школьников прослеживается отчуждение от общепринятого языка, выделяющееся поведение и творческая самореализация. Молодежная речь подобна его носителям: резкая, громкая, дерзкая. Она результат своеобразного желания переделать мир по-другому, а также знак «я свой».

Таким образом, нельзя забывать, что в речи проявляется личность школьника-старшеклассника: интеллект, чувства, характер, цели и интересы человека.

Подводя итоги, необходимо отметить, что язык Интернета – объективное явление современности, своеобразная языковая мода. Но всякой моде свойственно проходить. Уже сейчас в Интернете прошло несколько акций: на многих блогах, форумах, персональных страницах появились таблички «Я умею говорить по-русски!», «Пишу по-русски, «афтарам» просьба не беспокоить», «Хочу читать тексты на правильном русском языке».

Надеюсь, что современные выпускники школ все же будут говорить и писать «по-русски», в то же время сохраняя свою индивидуальность, подчеркивая особенность «письма» своего поколения.

Однако при этом не должны забывать и о личной информационной гигиене (информационной безопасности).

1. Психологический портрет старшеклассника. [электронный портал] URL:<https://infourok.ru/statya-psihologicheskij-portret-starsheklassnika-4104070.html> (дата обращения: 17.03.2024).
2. Аношина Е.Ю. Формы и средства выражения речевой агрессии в русскоязычных и англоязычных текстах Интернет-блогов. – Тольятти, 2016. – 118 с.
3. Подгорная Е.А., Демиденко К.А. Лингвистические характеристики интернет-чатов как вида коммуникации // Концепт. 2014. №9 [электронный портал] URL:<https://cyberleninka.ru/article/n/lingvisticheskie-harakteristiki-internet-chatov-kak-vida-kommunikatsii> (дата обращения: 16.03.2024).
4. Общение школьников в сети и через смс: речь с ошибками, которая из интерактива «переходит» в тетрадь. [электронный портал] URL:<https://dzen.ru/a/XaktfqP25AMdggW9> (дата обращения: 16.03.2024).
5. Шарифуллин, Б.Я., Мамаева, С.В. Основные признаки речевого жанра «угроза» в молодежном общении / С.В.Мамаева // Теоретические и прикладные аспекты педагогического образования: Сб. науч. статей. – Красноярск: КГУ, 2003. – С. 148.
6. Мамаева С.В. Речевой портрет коллективной языковой личности школьников 5-7 классов: диссертация ... кандидата филологических наук: 10.02.01 / Мамаева Светлана Викторовна; [Место защиты: Сам. гос. ун-т]. – Лесосибирск, 2007. – 202 с.
7. Мамаева, С. В. Своеобразие речевой субкультуры школьника-подростка / С. В. Мамаева // Письма в Эмиссия.Оффлайн. 2007. № 1. С. 1123.
8. Мамаева С.В. Речевой портрет коллективной языковой личности школьников 5-7 классов: диссертация ... кандидата филологических наук: 10.02.01 / Мамаева Светлана Викторовна; [Место защиты: Сам. гос. ун-т]. – Лесосибирск, 2007. – 202 с.
9. Мамаева, С. В. Своеобразие речевой субкультуры школьника-подростка / С. В. Мамаева // Письма в Эмиссия.Оффлайн. – 2007. – № 1. – С. 1123.
10. Хамитова, С. Е. Школьный жаргон как эмотивный компонент языка / С. Е. Хамитова, Р. М. Рахимжанова // Ломоносовские чтения на Алтае: фундаментальные проблемы науки и образования: Сборник научных статей международной конференции, Барнаул, 20–24 октября 2015 года / Алтайский государственный университет. – Барнаул: Алтайский государственный университет, 2015. – С. 388-397.
11. Коммуникативное поведение. Вып. 24. В.Е.Батракова, А.Г.Лапотько. Особенности коммуникативного поведения старшеклассников. Воронеж: изд. «Истоки», 2006. 44с.
12. Какие слова, эмодзи и жесты популярны у зумеров — исследование Дзена. [электронный портал] URL:<https://ppc.world/news/kakie-slova-emodzi-i-zhesty-populyarny-u-zumerov-issledovanie-dzena/> (дата обращения: 16.03.2024).
13. Клоун, череп и ноготочки: что значат эмодзи, популярные у зумеров. [электронный портал] URL:<https://journal.tinkoff.ru/short/zoomer-emoji/> (дата обращения: 16.03.2024).

Таю Ю.

История зарождения и понимания комического в музыкальной культуре

РГПУ им. А.И. Герцена
(Китай, Чжумадянь)

doi: 10.18411/trnio-04-2024-85

Аннотация

Традиционно принято считать комическое далеким от музыкального искусства. Однако, современная музыкальная культура давно опровергла позицию Н. Гартмана о несовместимости юмора и музыки. Данный факт подтверждается возрастанием интереса к изучению комического, как области пересечения взглядов истории и теории искусства. Сегодня исследование эволюции понимания комического, его выражения в музыкальном искусстве очень актуальны. В связи с чем, требуется целостное осмысление данного феномена в контексте современной культуры, которая, в свою очередь преобразует наследие прошлого.

Предметом пристального внимания философов и исследователей современности давно являются мировоззрения различных исторических эпох, в частности эти работы посвящены литературе, живописи, истории архитектуры. Сегодня, проникнув практически во все сферы жизнедеятельности человека, музыка тоже требует своего философского осмысления. Изучение в музыкальном искусстве комической составляющей, проявления ее эмоциональных оттенков, позволило раскрыть новые возможности влияния музыки на формирование духовно-нравственных ценностей подрастающего поколения. А сегодня поиск инновационных методик воспитания, актуален как никогда.

Ключевые слова: историческое понимание комического в музыке, методика композиторской деятельности, средства выразительности музыкального языка, юмор в музыке, духовно-нравственные ценности, периоды развития музыкальной культуры, сарказм, гротеск, пародия.

Abstract

Traditionally, comic is considered far from musical art. However, modern music culture has long refuted N. Hartman's position on the incompatibility of humor and music. This fact is confirmed by the increasing interest in the study of comic, as an area of intersection between the views of history and the theory of art. Today, the study of the evolution of the understanding of comic, its expressions in musical art are very relevant. In this regard, a holistic understanding of this phenomenon is required in the context of modern culture, which, in turn, transforms the legacy of the past.

The subject of close attention of philosophers and researchers of modernity has long been the worldviews of various historical eras, in particular, these works are devoted to literature, painting, the history of architecture. Today, having penetrated almost all spheres of human life, music also requires its philosophical understanding. The study of the comic component in musical art, the manifestation of its emotional shades, made it possible to reveal new possibilities of music's influence on the formation of spiritual and moral values of the younger generation. And today the search for innovative parenting methods is more relevant than ever.

Keywords: historical understanding of the comic in music, the methodology of composer activity, the means of expressiveness of the musical language, humor in music, spiritual and moral values, periods of development of musical culture, sarcasm, grotesque, parody.

К вопросу изучения комического в музыке обращались многие музыковеды и философы. Однако, стоит заметить, что большинство из этих работ посвящено рассмотрению творчества отдельных композиторов, их специфике выражения юмора посредством музыкального языка. В этом случае без внимания остается непосредственно процесс развития комического, духовная атмосфера рассматриваемого периода, содержание его общего

культурного фона. В связи с чем, сам юмор в музыке, исторические предпосылки его проявления и функции остаются недостаточно изученными.

Проанализированные нами фундаментальные работы Т. Апинян, М. Арановского, М.Бахтина, А.Бергсона, Б.Дземидока, Л.Карасева, В.Проппа, М.Рюминой, В.Янкелевича дают возможность частично структурировать характерное для каждой эпохи понимание комического. Исследования Ю.Борева, М. Кагана, Т.Любимовой, Т.Савиловой, П.Шестакова содержат главы, посвященные анализу рассматриваемого феномена в контексте музыкальной культуры современности. Однако, проблем и перспектив музыкального юмора, методов его влияния на процесс формирования нравственности и духовности данные труды не рассматривают. [1]

В данной статье мы проанализируем результаты существующих исследований по заявленной тематике и на основе имеющейся информации выявим основные проявления комического в музыкальных произведениях различных эпох, возникающие как реакция композитора на философские интенции времени.

Понимание комического, сложившееся в драматургии Античности, пришло в музыкальную культуру на рубеже эпохи Возрождения и Барокко. В этот период комическое рассматривалось как одно из культурных художественно-эстетических явлений, не равнозначных по смыслу термину «смех». Барочная теория понимания данного феномена связана не с психофизиологическим удовольствием, а именно «смехом ума» - остроумием, пониманием смысла, зашифрованного в музыке. Иными словами, способностью воспринимать через звуки художественный подтекст, заложенный композитором в произведение.

Композиторы того времени, В.А. Моцарт, Л.В. Бетховен, Й. Гайдн, понимали музыку, как отражение души человека, состояние которой побуждает тело к действию. В их произведениях выражается не только непосредственное наслаждение и удовольствие от музыки, но и четко прослеживается та смысловая нагрузка, которой наделен каждый звук, каждая мелодическая линия, тема.

Несколько позже, произошла некая трансформация барочной теории, которая привела и к переосмыслению феномена комедийного в музыке. Новой целью музыкального искусства стало «исцеление смехом». Не нарушая связи радости и веселья, культурным смыслом комедийного в музыкальном искусстве классицистов являлся дидактизм. Особенно характерным для данного периода считается возвращение сознания к нормативной среде прекрасного и идеализированного оптимизма, столь характерного для мировоззрения этой эпохи. [2]

Музыкальные произведения композиторов эпохи Романтизма, представителями которой являются Г. Берлиоз, Ф. Лист, Р. Шуман, вновь видоизменили представление комического в музыке. В своем творчестве данные авторы показывают объект, комическим не являющийся, однако своей субъективной рефлексией подразумевают его таковым. Такой эффект достигается применением определенных средств музыкальной выразительности вопреки их смысловому контексту. Этот прием схож с литературной катахрезой. Таким образом, происходит побуждение слушателя к неожиданным образам и мыслям, способствующим познанию не только окружающего мира, но и себя самого.

Однако, стоит отметить тот факт, что, модифицируя понимание феномена комического, композиторы-романтики не искали новых средств музыкальной выразительности, а искали новые методики работы со старыми. Именно в этот период происходит дифференциация содержания комического в понятия иронии, сатиры и гротеска. В качестве примера, можно привести сюиту «Карнавал», вокальный цикл «Любовь поэта» Шумана, где внутренний диалог личности воплощен такой техникой интонационных связей и окрашен иронией, проникающей во все сферы человеческой жизни. Сюда же отнесем демоническую иронию Лита (соната h-moll), гротеск Берлиоза (Фантастическая симфония), с применяемыми техниками монотематизма и жанровой трансформации. Здесь смех – ничто иное как знак телесной избыточности, которая угрожает духовным ценностям, внутренней гармонии. Таким образом,

стоит рассматривать комическое в музыке романтизма как эстетическое творчество личности, дисгармонию ощущения общества в человеке. [3,4]

Содержание комического в музыке модернизма, также претерпело некоторые изменения, по сравнению с предыдущей эпохой. Здесь важную роль играет личность А. Шопенгауэра, который интерпретировал смех – как интеллектуальное явление, своеобразную реакцию разума на понятие, не соответствующее своему явлению. Примерами выражения такого понимания комического стали, например, опера «Мавра» Стравинского, «Любовь к трём апельсинам» Прокофьева. В этих произведениях отчетливо слышен результат расхождения традиционного стиля и непосредственно содержание реального звучания. По сути, композиторы – модернисты, обратили внимание слушателя на проблему самопознания культуры, стимулируя его на самостоятельный поиск доминантных духовных ценностей и смыслов. [5]

Музыка постмодернизма способствовала появлению, так называемой, центрально-маргинальной системы и отразила тенденции эвдемонизации бытия, где счастье является высшей целью человеческой жизни. Высокие композиторские технологии и маргинальное музыкальное мышление придали любому музыкальному сочинению признаки произведения искусства. Теперь комическое как эстетическое оказалось не востребованным массовой музыкой. В своих работах М. Кундер называет музыку этого периода музыкой без мысли и памяти, целью которой является утверждение инфантильности как образа будущего. [6].

Для музыки, решающей насущные проблемы бытия, комическое стало в некотором роде стратегией понимания культуры и ценностей прошлого. Новый взгляд композиторов на некоторые сочинения, исключение однозначного понимания их эстетического содержания, способствовал обращению художественного мышления творцов на несколько шагов назад. Тем самым раскрыв новые смысловые резервы некогда известных произведений. Д. Шостакович («Сатиры» на стихи С. Чёрного), Л. Десятников («Любовь и жизнь поэта» на стихи Д. Хармса и Н. Олейникова), использующие технику коллажа и деконструкции, продемонстрировали слушателями способность музыки в сочетании иронии и развлекательности. Используя определенные выразительные средства музыкального языка эти композиторы придали музыкальным произведениям черты дискурса. Речь идет о диалоге создателя и реинтерпретатора, в котором раскрывается новый смысл содержания музыкального текста. А, непосредственно, при переносе внимания с самого произведения на механизм его понимания, происходит активизация сознания слушателя. [7,8]

Таким образом, проведенный анализ понимания комического в музыке с исторической точки зрения, доказывает, что создание системы духовных ценностей и последующее их отражение в музыкальных произведениях невозможно без философской теории понимания бытия. При помощи определенных средств музыкального языка композиторы разных эпох и периодов развития музыкальной культуры отражали в своих произведениях разных юмор. Использование комической составляющей демонстрирует актуальные проблемы общества, в некоторых случаях и предлагает пути их решения. Аналитический, осмысленный подход к музыкальному тексту направляет слушателя не только на созерцание прекрасного, но и на постижение глубокого художественного смысла произведения, тем самым позволяя раскрыть собственный эвристический потенциал.

1. Апинян Т.А. Музыка в контексте истории философии: между универсумом и человеком. Метафизические размышления о музыке / Т.А. Апинян – Санкт-Петербург: Издательство СПбГУ, 2018 – 145с.
2. Вебер К.М. Музыкальная эстетика Германии XIX века: в 2 т. / К.М. Вебер; сост. А. В. Михайлов, В. Шестаков. – Москва: Музыка, 1982 – 378 с.
3. Ганслик Э. О. музыкально-прекрасном. Музыкальная эстетика Германии XIX века: в 2 т. / Э.О. Ганслик; сост. А. В. Михайлов, В. Шестаков. – Москва: Музыка, 1982 – 543 с.
4. Акиндинова Т.А. Актуальность прекрасного: Эстетика Канта накануне XXI века / Т.А. Акиндинова. – Санкт-Петербург: Вестник СПбГУ, 2021 – 124 с.

5. Акишина Е. О специфике эмоционального содержания в музыке Шнитке. Альфреду Шнитке посвящается. / Е.О. Акишина. – Москва: Композитор, 2023 – 527 с.
6. Акопян К.З. XX век в контексте искусства / К.З. Акопян. – Москва: Академический Проект РИК, 2015 – 221 с.
7. Акопян Л.О. Дмитрий Шостакович: опыт феноменологии творчества / Л.О. Акопян. – Санкт-Петербург: Композитор, 2014 – 348 с.
8. Арановский М.Г. Музыка и мышление. Музыка как форма интеллектуальной деятельности / М.Г. Арановский. — Москва: КомКнига, 2007 – 423 с.

Трофимов Р.В., Липунова П.С.

Трансформация кельтского фольклора в образцах хореографического наследия

Белгородский государственный институт искусств и культуры

(Россия, Белгород)

doi: 10.18411/trnio-04-2024-86

Аннотация

В статье обосновывается актуальность и значимость кельтского фольклора в современной культуре и искусстве. В ходе исследования рассматриваются исторические аспекты становления очагов кельтской культуры на территории Европы и анализируются факторы, повлиявшие на развитие культурных традиций кельтских народов. В данном контексте выявляется важная роль друидов в кельтском обществе и их влияние на формирование религиозных воззрений и основ кельтского фольклора. В связи с этим, подробно рассматриваются жанры народного творчества и традиционная хореография, фундаментом которой стали кельтские легенды и мифы. В статье исследуется трансформация кельтского фольклора, проходившая в три этапа и отразившаяся в образцах хореографического наследия.

Ключевые слова: кельты, фольклор, ритуальный танец, традиционная культура, друиды, аутентичная хореография, образцы хореографического наследия.

Abstract

The article substantiates the relevance and importance of Celtic folklore in modern culture and art. The study examines the historical aspects of the formation of the centers of Celtic culture in Europe and analyzes the factors that influenced the development of the cultural traditions of the Celtic peoples. In this context, the important role of druids in Celtic society and their influence on the formation of religious beliefs and the foundations of Celtic folklore are revealed. In this regard, the genres of folk art and traditional choreography, the foundation of which are Celtic legends and myths, are considered in detail. The article examines the transformation of Celtic folklore, which took place in three stages and was reflected in the samples of choreographic heritage.

Keywords: Celts, folklore, ritual dance, traditional culture, druids, authentic choreography, samples of choreographic heritage.

В современном мире в последние десятилетия отмечается возрастание интереса к кельтской культуре, а особенно к легендам и мифам. Сегодня популярными стали такие персонажи, как эльфы, тролли и сильфиды, чьи образы взяты из кельтской мифологии и используются авторами для создания сюжетов литературных произведений и сказок, которые в дальнейшем находят свое отражение в мультфильмах, художественных фильмах и в постановках хореографических номеров.

Не секрет, что активными потребителем форм подобного творчества является детская и юношеская аудитория, следовательно, изучение материала и постановка хореографических произведений на основе кельтской танцевальной культуры в самодеятельном танцевальном коллективе может стать тем средством, которое будет способствовать формированию крепкой мотивации к образовательной деятельности участников, содействуя развитию их физических и личностных качеств. Кроме этого, знакомство с кельтской танцевальной культурой на лучших ее образцах, даст возможность участникам глубже познать аспекты традиционной культуры,

что будет способствовать развитию толерантности и закладке фундамента для крепких дружеских межкультурных отношений в будущем.

Кельты являются одним из самых загадочных народов древней Европы, чья история полна фантастических и таинственных событий и не исследована до конца. Особенность кельтской цивилизации в том, что ее народ смог сохранить и пронести в веках, вплоть до сегодняшнего дня, многие элементы своей культуры, в частности, свой фольклор. Известно, что в некоторых районах Бретани, Британии и Шотландии, а также в ирландских диаспорах США, до сих пор люди говорят на языке, близкому к древнему.

Известный кельтолог Г. Биркхан характеризует кельтов как племена и племенные союзы древней Европы, которые в общем и целом отличались от других племен и племенных союзов единой материальной (латенская культура) и духовной культурой (понимаемой как совокупность коллективных обычаев и норм) [1, с. 39].

Автор также говорит о кельтах как о группе индоевропейских племен, объединенных общим языком и территорией, и относит к ним такие этносы как галлы, галаты, валлийцы, бретонцы, гэлы, мэны, корнцы, ирландцы, шотландцы, гельветы, белги, арверны, бойи, сеноны, битуринги, вольки и другие.

Биркхан указывает, что в древности кельты располагались на территории, окружающей озеро Невшатель (современная Швейцария), но в период античности произошла их экспансия по территории, на которой располагаются сегодня крупные современные западноевропейские государства и некоторые страны Восточной Европы. Известно также, что кельтские племена совершали набеги на Малую Азию и основали Анкару - столицу современной Турции. В настоящее время потомки кельтов проживают в основном в исторической области Бретани, полуострове Корнуолл, исторической провинции Уэльс, Шотландии, острове Мэн и Ирландии. Является фактом и то, что кельтская культура оказала значительное влияние на культуру коренного населения европейских государств, заложив важные кирпичики в фундамент будущей общеевропейской культуры.

Многие ученые обращают внимание на недостаточную исследованность архаичной кельтской культуры. Это связано с тем, что все культурные традиции, в том числе и фольклор передавались из поколения в поколение верховными жрецами общества друидами, исключительно в устной форме. Исследователь кельтской культуры Ф. Леру говорит о том, что друиды составляли духовную элиту кельтского мира [4, с. 18]. Леру также указывает, что всю важную информацию, которая касалась культуры и образования друиды передавали из «уст в уста», не доверяя письменным текстам.

Бретонский кельтолог К.Ж. Гюйонврах также считает, что на формирование кельтского фольклора значительное влияние оказала особая привилегированная группа людей, которая выделялась в кельтском обществе, владела совокупностью сакральных знаний о мире и называла себя друидами.

Исследователь М.В. Устюжанина указывает, что корпорация друидов была четко структурирована и включала в себя особую группу, причисленную к культурной элите. В нее входили филиды – хранители сакральной и исторической традиции, барды – поэты и певцы, оваты – толкователи природных явлений, отвечающие за обряды жертвоприношений [7, с. 148].

Исходя из сведений, подчеркнутых из греческих и римских источников античных авторов, в частности из труда Юлия Цезаря «Записки о Галльской войне», можно прийти к пониманию того, что именно филиды, барды и оваты были хранителями кельтских традиций и фольклора. В труде Юлия Цезаря упоминается тот факт, что все знания в кельтском обществе передавались друидами в устной форме.

Именно с этим связаны слабые процессы трансформации кельтского фольклора и сохранение многих его черт в аутентичной форме. По нашему мнению, данный фактор сыграл положительную роль в том, что многие фольклорные темы, персонажи и образы, нашли воплощение в современных образцах хореографии.

Как мы выяснили, кельтский фольклор является важной частью культуры многих народов, причисляющих себя к этой древней цивилизации. Исследователь М.В. Устюжанина

пишет, что кельтскому фольклору свойственна кельтская языческая традиция, которая характеризуется многобожием, а также неразрывной связью с циклами природы [7, с. 148].

Кельтский фольклор тематически богат и разнообразен, в нем выражены мироощущение, мировоззрение и культурные ценности народа. Символическая связь кельтов с миром магии нашла свое отражение в мифах и легендах, где присутствуют множество волшебных персонажей, таких как фейри, эльфы и пр...

Отмечено также глубокое уважение кельтов к природе и ее циклам. Многие мифы кельтского фольклора связаны с богами и богинями природы, такими как Кернуннос (бог лесов), Риган (богиня земли) и Луг (бог солнца и света).

Кельты были известны своими воинскими традициями, и многие легенды и сказания кельтского фольклора рассказывают о героических подвигах воинов, битвах и защите своих земель. Одним из примеров является герой ирландского эпоса Кухулин.

Кельтский фольклор содержит романтические мотивы, повествующие о любви, страсти и романтических приключениях. Многие легенды о любви связаны с богами и героями.

В культуре кельтов широко распространено представление о цикличности времени, сезонов и жизни. Это отражается в мифах о вечном возвращении, циклах рождения и смерти. Подобные темы составляют основу кельтского фольклора и олицетворяют его уникальное мировосприятие, связь с природой, магическими традициями и героическими легендами.

Многие фольклорные традиции кельтов связаны с проведением празднеств, включающих в себя обряды и ритуалы и играющих важную роль в повседневной жизни, позволяющих укреплять связь с природой, богами и другими людьми. Одним из таких праздников, который сохранился до наших дней, является «День Белтэйна», посвященный поклонению огню как символу очищения и обновления. Он отмечается в начале мая и символизирует наступление лета. Много веков назад в этот день кельты собирались вместе, украшали дома зеленью и праздновали возвращение жизни в природе, проводя священные ритуалы.

Важной частью кельтской культуры является обычай, называемый «кельтские каменные круги», в котором происходит символическое соединение человека с племенем. Внешние проявления обычая выражаются в форме ритуального действия, а именно в составлении каменного кругового орнамента на земле, где каждый камень представляет собой отдельную сущность, а все вместе создают единство и силу коллективного духа [2].

Известно, что кельтский фольклор включает в себя разнообразные жанры устного словесного народного творчества, возникшего на основе стихов ранних кельтских сказителей – бардов.

Согласно высказыванию Диодора Сицилийского, жившего в I веке до н.э., барды играли весьма важную социальную роль: их нанимали для создания поэм во славу покровителей, но также и для осмеяния их врагов. Они, к тому же, излагали циклы мифов и легенд о знатных кельтских героях во время пиров, плясок и любовных утех, которые обычно следовали за дневными охотами или сражениями [8, с. 50].

Исходя из этого, становится понятным, что кельтский фольклор – это не только устное словесное народное творчество, но и словесно-музыкальные и музыкально-хореографические произведения.

Кельтский танец – это традиционный танец с широкой палитрой хореографической лексики, которая возникла и развивалась в регионах проживания кельтов, таких как Ирландия, Шотландия, Уэльс и Бретания. В основе танца лежат древние обряды, мифы и легенды этих регионов. Он имеет глубокие исторические и культурные корни и является важной частью культурного наследия.

В истории развития кельтского танца можно выделить три периода: период ритуального танца, период формирования и развития народного танца и современные практики бытования народного танца.

Период кельтского ритуального танца был связан с ритуалами друидов, которые практиковали круговые ритуальные танцы, связанные с религиозными обрядами почитания Солнца [9].

Солнце играло важную роль в кельтской культуре и являлось символом религиозных и мифологических убеждений народа. Оно служило в качестве астрономического ориентира для определения времени года и поры сбора урожая. Его почитали как божество, проливающее на людей свет, дающее жизнь и мудрость. Бог Солнца, Имболк, часто изображался в образе мужчины, а богиня Солнца, Эостре, представлялась как женщина. Кельты свято верили, что их земля находится под защитой определенного божества Солнца, которое появляется и исчезает в зависимости от времени года [6].

Ритуальный танец в честь Солнца обычно происходил по часовой стрелке вокруг огня в сопровождении священных гимнов или напевов, а подражание направлению движения Солнца, было предназначено для того, чтобы сделать это действие более мощным.

Кельты также практиковали ритуальные круговые танцы, связанные с религиозными обрядами почитания Дуба, который считался священным и наиболее боготворимым деревом. Дуб занимал высокое место среди пяти священных деревьев Ирландии. Древнеримский писатель Плиний Старший отмечал: «Кельты выбирают дубовые леса и не проводят никакого обряда без листьев этого дерева. Они считают, что все, что произрастает на дубе, послано небом и означает, что это дерево было избрано самим богом» [5].

Наряду с другими священными почитаемыми деревьями, такими как ясень и боярышник, дуб, по народным преданиям, был связан с феями (fairies) - мифическими существами, обладающими человеческой внешностью и сверхъестественными качествами. С дубом также ассоциировался ирландский бог Дагда, отвечающий за плодородие и урожай.

Дагда олицетворял собой физический мир и служил людям надежной опорой. Ему принадлежал котел под названием «Неиссякающий», способный возвращать мертвых к жизни и готовить угощение для вечного пира, утоляя голод каждого гостя. Его неизменным оружием была дубовая восьмизубая палица, которую он возил на колесе за собой, оставляя глубокие борозды. Эта палица могла убить девять человек одним ударом, но ее рукоять могла вернуть павшего к жизни [5].

Дуб считался важным источником изобилия, поскольку многие животные, на которых охотились кельты, питались его плодами. Когда кельты приручили свиней, они кормили их желудями. Люди также употребляли желуди в пищу: варили их, а затем измельчали. Друиды жевали желуди, чтобы обрести силу, необходимую для предсказания будущего. Свои церемонии они проводили, собираясь в дубовых рощах, на которых танцевали ритуальные танцы [5].

Отметим, что в кельтских традициях важную роль играло священное растение омела. Поскольку ее корень не касался земли, кельты считали ее «небесной» - близкой к Богу. Недаром головной убор друидов напоминал по форме двойной лист омелы. Омела ассоциировалась с изменением годового цикла (зимним солнцестоянием), так как распускалась в период, когда остальная природа была «мертва». Найти омелу считалось большой удачей. Друиды срезали такую омелу золотыми серпами в определенные дни года и кельты верили, что она исцеляет любые болезни. Процесс сбора омелы сопровождался ритуальными танцами [5].

Таким образом, можно сказать, что кельтский танец восходит к кельтскому наследию и связан с ритуалами друидов. Многие исследователи сходятся во мнении о том, кельтский танец, вобрав в себя ритуальный характер, сформировался в большей степени на народных традициях и бытовых элементах кельтской жизни.

Возникновение народного танца у кельтов – признак преобразования фольклора в сценическую хореографию, в результате которой видоизменились не только формы ритуального танца, но и произошли метаморфозы выразительных средств.

Таким образом, процесс трансформации кельтского танца можно условно разделить на два этапа, где первый этап связан с процессом перехода ритуального танца в формы

фольклорного танца, а второй этап охарактеризовать как развитие фольклорных танцевальных форм, являющихся по своей сути народный танец, в сценические хореографические образцы танцевального наследия.

Важным фактором, повлиявшим на становление кельтского народного танца, стали средневековые сельские ярмарки, на которых крестьяне собирались для состязаний в ловкости и силе, а также для исполнения совместных танцев. Традиция народных праздников кельтов с танцами была закреплена еще в дохристианскую эпоху. Первым известным в истории народа праздником являлся праздник «Аонах» (Великий праздник) в честь окончания уборки урожая на холме Тара, и его неотъемлемой чертой были групповые танцы. Чаще всего подобные танцы исполнялись по кругу и были посвящены Солнцу, священным деревьям, растениям и животным.

В истории кельтской культуры был также известен воинственный танец с мечами. Впервые о нем упоминал английский путешественник Файнс Морисон в 1600 году. Сегодня можно увидеть реконструкцию данного танца под музыкальное сопровождение шотландской дудки, волынки или скрипки.

Следует отметить, что важную роль в развитии кельтских танцев сыграли региональные традиции, соответствовавшие особому укладу жизни народа в местах проживания.

Так, шотландские танцы имеют длинную историю и разнообразные стили, сформировавшиеся под влиянием географической горной среды. Сегодня в репертуаре многих хореографических коллективов можно увидеть виды традиционного танца «Хайлэнд» (горский танец), который может исполняться сольно, в виде перепляса, а также в мужских группах как воинский танец. Его лексика основана на высоких прыжках и сложных шагах, исполняющихся под музыкальное сопровождение волынки.

Ирландские танцы также являются важной частью кельтской культуры. Они включают традиционные виды танцев, таких как джигга, рилл и хорнпайп. В зависимости от региона проживания каждый вид танца имеет свои отличительные особенности, как в танцевальной лексике, технике исполнения, так и в композиционных расположениях исполнителей на сценической площадке. Исследователи ирландского народного танца отмечают, что, начиная с XVII века, многие традиционные танцы развивались в видах, имеющих отношение к чечетке.

В Бретани, регионе Франции с кельтскими корнями, существует множество традиционных танцев, которые отражают местные обычаи и культурные особенности.

Вальс кельтов – это один из самых известных кельтских танцев, который часто исполняется на фестивалях и праздниках в Шотландии и Ирландии.

Кельтские народные танцы обычно исполняются в группах, под аккомпанемент живой музыки, такой как скрипка, волынка, дудка или барабаны.

Широко распространены кейли - традиционные ирландские и шотландские социальные танцы в форме полек или вальсов, исполняющиеся, как правило, в парах. Следует указать на существующие между ними различия. Ирландским кейлям соответствует более сложная техника, требующая от танцовщика специальной подготовки, а шотландские кейли исполняются в праздничные дни, всеми кто желает танцевать.

Изначально слово «кейли» означало праздник или веселье, и это значение до сих пор сохраняется в Ирландии. В более узком смысле кейли также обозначает определенный вид танца [3].

Сегодня кельтский фольклор получает новую жизнь в танцевальных произведениях современных авторов. Образцы сценической хореографии, выстроенные на кельтском фольклоре, в основе которого древние легенды и мифы, отражают культурное наследие и традиции кельтского народа.

Ярким примером трансформации кельтского фольклорного материала в современных хореографических произведениях, является репертуар всемирно известных танцевальных шоу «Riverdance», «Lord of the dance» и «Tiger show». Основатель и хореограф труппы Майкл Райан Флэтли в своих номерах рассказывает о генезисе культуры Ирландии, о ее ценностях, выраженных в традициях, оригинальным языком хореографии, близким к аутентичному.

Интересен балет «Легенда о Кельтах», созданный хореографом Дэвидом Батлером на музыку композитора Дэвида Уэстброка, представляющий зрителю кельтские мифы и легенды.

Отметим также балет «Триптих» хореографа Гленны Дэвис на музыку композитора Лайама Теарна по сюжетам кельтской мифологии и фольклору, представляющий собой современную интерпретацию кельтских традиций.

Сегодня образцы хореографического наследия, основанные на кельтском танцевальном фольклоре, включающем в себя характерные аутентичные движения и жесты, широко востребованы в мировом социокультурном пространстве. Важной особенностью подобных произведений является то, что в них отражены исторические события, а также представлен удивительный мир легендарных героев и мифологических персонажей.

Таким образом, образцы хореографии, являясь своеобразным аккумулятором накопленного культурного опыта, способствуют сохранению не только древних кельтских традиций, но и всего культурного наследия для потомков будущих эпох.

1. Биркхан Г. Кельты: история и культура / Г. Биркхан; пер. с нем. Нины Чехонадской. - Москва : Аграф, 2007. - 512 с. - (Серия «Наследие кельтов»).
2. Кельты: загадочное народное искусство и обычаи [Электронный ресурс]. - URL: <https://istorikazov.ru/kelty-zagadochnoe-narodnoe-iskusstvo-i-obychai.html> (дата обращения 22.01.2024).
3. Кейли - прародитель групповых танцев Европы [Электронный ресурс]. - URL: <https://4dancing.ru/blogs/060611/493/> (дата обращения 22.01.2024).
4. Леру Ф. Друиды / Ф. Леру; перевод с французского Цветковой С. О. - Санкт-Петербург : Евразия, 2000. - 288 с.
5. Священные деревья кельтов [Электронный ресурс]. - URL: <https://beliyles.com/tpost/r6d1uie4r1-svyaschennie-derevya-keltov> (дата обращения 22.01.2024).
6. Солнце, кельты, что это? [Электронный ресурс]. - URL: <https://mks-onlain.ru/solntse-kel-ty-что-eto/> (дата обращения 22.01.2024).
7. Устюжанина М.В. Проблемы реконструкции религии древних кельтов / М.В. Устюжанина. - Ученые записки Орловского государственного университета. Серия: Гуманитарные и социальные науки. 2012. № 5 (49). С. 147-150.
8. Хлебнова Т. И. Кельты - художники и сказители / Т.И. Хлебнова (перевод с английского М.Н. Соколовой). - Москва: АРТ-РОДНИК, 2003. - 64 с.
9. Энциклопедия танца: Ирландские танцы [Электронный ресурс]. - URL: <https://var-veka.ru/blog/irlandskie-tancy.html.htm> (дата обращения 22.01.2024).

РАЗДЕЛ VI. СОЦИОЛОГИЯ

Бикбулатова Р.Ш.

Фейковые новости как инструмент манипулятивного воздействия в медиасреде

*Уфимский университет науки и технологий
(Россия, Уфа)*

doi: 10.18411/trnio-04-2024-87

Аннотация

Данная статья нацелена на рассмотрение феномена фейковых новостей как средство манипуляции в информационном пространстве, рассматривает их влияние на общественное мнение и доверие к СМИ, а также анализирует методы создания и распространения фейковых новостей. Исследование описывает значение фейковых новостей и их влияние на наш социум.

Ключевые слова: фейковые новости, медиaprостранство, интернет, СМИ, информация.

Abstract

This article aims to examine the phenomenon of fake news as a means of manipulation in the information space, examines its impact on public opinion and trust in the media, and also analyzes methods for creating and disseminating fake news. The study describes the meaning of fake news and its impact on our society.

Keywords: fake news, media space, Internet, mass media, information.

Фейк – это журналистское сообщение, содержащее недостоверную и непроверенную информацию, не соответствующую реальным фактам и эмпирической действительности, и опубликованное в СМИ. [1, с 25]

Ключевая специфика фейковых новостей заключается в том, что они могут быть очень убедительными. Часто они содержат некоторые факты, которые правдивы, чтобы придать им легитимности. Однако, эти факты могут быть использованы в контексте, который полностью изменяет их значение и смысл.

Еще одна особенность фейковых новостей - это их скрытость. В большинстве случаев, авторы фейковых новостей пытаются замаскировать источник информации, чтобы скрыть свое участие в создании такого материала. Это делает труднее проверку достоверности новости и увеличивает ее потенциальную убедительность.

Исследователь И. Мудрая выделяет следующие задачи фейковых новостей: дезинформировать аудиторию; пропагандировать свое видение, политику или позицию; вызвать агрессию; поколебать позицию индивидуума и заставить его усомниться; посеять панику; изменить мнение аудитории; побудить к определенному действию; активировать внимание и заинтересовать аудиторию; убедить аудиторию с помощью вымышленных фактов; запугать аудиторию и т.п. [Old Journal URL].

Несмотря на приведенные выше негативные факторы, фейковые новости приобретают все большую популярность. Это объясняется тем, что читатели не сразу способны понять информационную подделку, безоговорочно или отчасти верят в достоверность описанных фактов.

В этих условиях от средств массовой информации требуется высочайшая социальная ответственность. Однако современные реалии таковы, что осознание журналистом ответственности нередко вступает в противоречие с принципами коммерциализации СМИ. [3, с. 9].

По методу распространения фейки являются массмедийные фейки (которые создают специально для СМИ и через них распространяются) сетевые слухи (распространение чужой

выдумки через социальные сети). По форме существуют: фотофейк, видеофейк и фейковый журналистский материал [2, с 18].

Как отличить фейковые новости, фейковую информацию от настоящей, подлинной и предоставить своей аудитории верную и проверенную информацию? Верификация информации – одна из важнейших частей редакционного процесса, которая в целом не изменилась при учете конвергенции СМИ. В каком-то смысле «смещение на цифровой основе» дало новые возможности для проверки информации.

Традиционно инструментами верификации являются: поиск первоисточника, «звонок» очевидцу, нахождение альтернативного источника и другие. Интернет добавил редакторам как обязанностей, так и возможностей. С помощью Интернета можно связываться с очевидцами событий, получать визуальные материалы, подтверждающие или опровергающие информацию, и собирать комментарии. Однако теперь необходимо также проверять достоверность аккаунта в соцсетях, место и время публикации и сведений, указанных в ней.

По мнению зарубежных исследователей, существует 3 главных аспекта, которые необходимо верифицировать (подтверждать) в «social media» (социальных медиа).

Среди них:

1. оригинальность контента (происхождение),
2. кто загрузил (источник),
3. где загрузил (локация) и когда опубликовано (дата).

Выделяется 7 правил «фактчекинга»

- 1) поиск 2–3 независимых источников;
- 2) комментариев и информация - разные вещи;
- 3) поиск мнения стороны с альтернативной точкой зрения;
- 4) внимательность; необходимо искать ошибки в названиях, датах, именах и так далее;
- 5) анализ и понимание цели публикации (возможно, она изначально планировалась как розыгрыш);
- 6) «точность важнее скорости»; суждение нужно выносить только после полного изучения материала и альтернативных точек зрения;
- 7) не стоит доверять тем публикациям, у которых не указан автор или источник» [1, с 126].

В последнее время в мире наблюдается все большее распространение фейковых новостей, способных повлиять на общественное мнение и даже на политические процессы. Российские СМИ не стали исключением из этого списка, и в настоящее время в их практике можно выделить несколько особенностей, характерных именно для этой страны.

Первая особенность – это связь между СМИ и государством. В России значительная часть СМИ контролируется государством или его представителями. Это означает, что информация, которую они публикуют, может быть подвержена цензуре или пропагандистскому воздействию. К сожалению, это приводит к тому, что многие новости и статьи, опубликованные в российских СМИ, содержат не только ошибочную, но и заведомо ложную информацию.

Вторая особенность – это использование новостных фейков для достижения политических целей. Например, российские СМИ могут создавать фейковые новости, чтобы навредить определенному политическому лагерю или кандидату. Это можно наблюдать не только в России, но и за ее границами, где российские СМИ пытаются оказывать влияние на международную общественность.

Третья особенность – это создание "анти-фейковых" кампаний. В последнее время в России появилось много различных организаций и проектов, которые заявляют о борьбе с фейками. Однако часто эти организации сами представляют собой инструменты государственной пропаганды. Их целью может быть не столько борьба с фейками, сколько формирование определенного общественного мнения или поддержка интересов власти.

Четвертая особенность – это использование социальных сетей для распространения фейков. Социальная сеть сегодня – это интерактивный веб-сайт, который предоставляет возможность сообществу людей, объединенных общими интересами, обмениваться информацией [WileyOnlineLibrary URL]

Следовательно, в современном медиапространстве специфика фейковых новостей заключается в их быстром распространении, низком пороге вхождения на рынок массовой информации, зависимости аудитории

Перейдем к примерам фейковых новостей, которые были опубликованы в интернете и ввели в заблуждение читателей.

Обсуждалось, что с 1 января 2020 года в России вводится новый обязательный налог — очередной сбор в пенсионные фонды, только на этот раз частные [ГлавБух URL]. Что произошло на самом деле: Правительство и ГосДума несколько лет обсуждает «закон о программе индивидуального пенсионного капитала» (ИПК), в соответствии с которым россиянам было бы предложено на добровольной основе осуществлять дополнительные ежемесячные отчисления в пенсионные фонды. В итоге, по Интернету и газетам гуляет несколько вариантов этого законопроекта и ни один из них не является правдивым. Почему? Потому, что осенью 2019 года было принято решение от этого закона отказаться, зато был представлен новый законопроект о «гарантированном пенсионном плане», в соответствии с которым любой гражданин сможет присоединиться к программе добровольно и ежемесячно выплачивать 1% от МРОТ в пенсионный фонд. Правда и этот законопроект далек от совершенства и находится на стадии обсуждения.

Феномен фейковых новостей актуален для всех стран мира. Например, в Индии случился инцидент, связанный с вбросом информации в мессенджер WhatsApp, в котором просили помочь в поимке преступников. В городе Акатлан, где был совершен этот вброс, почти все жители состоят в небольшом групповом чате. Именно там подстрекатели призвали жителей к линчеванию «виновных». Манипуляция сработала, эмоции взяли верх. Трансляция избиения и расправы появилась в социальной сети Facebook. Позже выяснилось, что убитые люди были невиновными. Социальные сети и мессенджеры являются мощным источником информации, на котором аудитория может полагаться. Из-за надежного сквозного шифрования в WhatsApp невозможно отследить происхождение сообщений, и этим воспользовались создатели фейка. [TheGuardian URL]

Следующая фейковая новость была о том, что курить сигарету запрещено даже на собственном балконе, правительство ужесточило законодательство, а любителей табака будет вычислять и штрафовать с помощью дронов. [Пятый канал URL]

Что же произошло на самом деле? Были приняты поправки в «Правила противопожарного режима» и один из пунктов запретил разведение открытого огня на лоджиях и балконах. В СМИ «эксперты» различной степени важности начали спорить о том, можно ли считать тлеющую сигарету открытым огнем или нет. Масла в огонь подливали и сами представители МЧС и даже законодатели. Однако факт остался фактом — под «открытым огнем» подразумевалось разведение костров в тех же мангалах, переносных печах или барбекю.

Приведённые примеры демонстрируют разные источники ложных новостей. Такого рода фейк-новости в Интернет могут «вбрасывать» специальные сайты, у которых основным предназначением является создание и распространение ложной информации.

1. Ильченко С.Н. Как нас обманывают СМИ: Манипуляция информацией. – СПб, 2018.- 320с
2. Панарин И. Н. СМИ, пропаганда и информационные войны / И. Н. Панарин. Москва: Поколение.2012 — 229с
3. Пешкова Н.П; Анищенко А.А; Гилязова Д.Р; Титлова. А.С. Вербальная коммуникация: контакты и конфликты [Электронный ресурс]: монография / Башкирский государственный университет;. — Уфа: РИЦ БашГУ, 2018 — 213с
4. Мудрая И. Понятие «фейк» и его виды в СМИ / И. Мудрая / И. Мудрая. [Электронный ресурс]: URL; <http://old.journ.lnu.edu/vypusk7/n15/tv15-25.pdf> (дата обращения: 03.01.2024)

5. Сайт журнала «Главбух» – самого массового журнала по налогообложению и бухгалтерскому учету. [Электронный ресурс] URL: <https://www.glavbukh.ru/> (дата обращения: 02.01.2024)
6. Пятый канал – Главные новости России и мира сегодня [Электронный ресурс] URL: <https://www.5-tv.ru/> (дата обращения: 01.02.2024)
7. TheGuardian Boston protesters 'united against racism' shut down highway during rush hour [Электронный ресурс] URL: <https://www.theguardian.com/us-news/2015/jan/15/boston-black-lives-matter-shut-down-interstate-93> (дата обращения: 06.01.2024).
8. WileyOnlineLibrary [Электронный ресурс]: URL: <http://onlinelibrary.wiley.com/doi/10.1111/j.1083-6101.2007.00393.x/full> (дата обращения: 04.01.2023).

Галямов А.А.

Результаты мониторинга качества жизни коренных народов Севера (на примере Нижневартовского района)

*Обско-угорский институт прикладных исследований и разработок
(Россия, Ханты-Мансийск)*

doi: 10.18411/trnio-04-2024-88

Аннотация

В данной статье предложен социологический анализ результатов мониторинга качества жизни за 2022 год, проведенный среди представителей коренных малочисленных народов Севера, проживающих на территории Нижневартовского района.

Ключевые слова: качество жизни, респонденты, коренные малочисленные народы Севера, мониторинг, Нижневартовский район, ханты, ненцы.

Abstract

This article offers a sociological analysis of the results of monitoring the quality of life for 2022, conducted among representatives of the indigenous peoples of the North living in the Nizhnevartovsk region.

Keywords: quality of life, respondents, indigenous peoples of the North, monitoring, Nizhnevartovsk district, Khanty, Nenets.

Обско-угорским институтом прикладных исследований и разработок (г. Ханты-Мансийск) на протяжении 2022 года проводился мониторинг по теме «Состояние уровня владения родным языком и социально-экономических проблем коренных народов Севера ХМАО–Югры», целью которого являлся, в том числе, и анализ качества социально-экономической жизни среди представителей коренных малочисленных народов Севера Нижневартовского района. Данное исследование проводилось в анкетной форме. Анкеты содержали вопросы с вариантами ответов. Респондентам нужно было выбрать только те ответы, которые они считали приемлемыми.

Среди научных исследований, в которых рассматривались вопросы качества жизни коренных народов Севера, необходимо упомянуть работы С.Х. Хакназарова [1; 2]. Последний, на примере Сургутского и Советского районов Ханты-Мансийского автономного округа – Югры, с помощью анализа и обобщения социологических опросов, обозначил основные социально-экономические проблемы, влияющие на жизнь коренных северян.

В центре внимания настоящей статьи – социологический анализ результатов мониторинга качества жизни за 2022 год, проведенный среди представителей коренных малочисленных народов Севера, проживающих на территории Нижневартовского района. Для этого рассмотрим результаты опроса, касающиеся таких важных индикаторов качества жизни как источники дохода, экологическое состояние и уровень медицинского обслуживания.

В рамках проводимого исследования опрос в форме анкетирования прошли 169 респондентов из населенных пунктов Нижневартовского района, из них представителей коренных этносов: ханты – 119 (70,4%), ненцев – 43 (25,5%), русских и других национальностей – 6 (4,1%). Из них: мужчин – 53 (31,4%), женщин – 116 (68,6%) (таблица 1).

Таблица 1

Пол, национальность.

Пол	Национальность											
	пустые ячейки		манси		ханты		ненец		другое		ИТОГО:	
	F	%	F	%	F	%	F	%	F	%	F	%
Мужской	0	0,0	0	0,0	36	30,3	15	34,9	2	33,3	53	31,4
Женский	1	100,0	0	0,0	83	69,7	28	65,1	4	66,7	116	68,6
ИТОГО:	1	100,0	0	0,0	119	100,0	43	100,0	6	100,0	169	100,0

В выборке представлены все возрастные категории, при этом, преобладают респонденты молодого, среднего и пожилого возрастов: 21-30 – 18,3%, 31-40 лет – 17,2%, 41-50 лет – 24,3%, 51-60 лет – 18,3%, 61 и старше – 14,2%.

По месту жительства практически большинство опрошенных (113 человек) представляют с. Варьеган (66,9%). Из с. Корлики – 18,9% опрошенных, п.г.т. Новоаганск – 5,3%, п. Аган – 3,6% и др.

По образовательному уровню большинство респондентов имеют среднее (41,4%) и среднее специальное/профессиональное (32%) образование, и только лишь 11,2% – высшее. По роду занятий, в том числе трудовой, преобладают пенсионеры (24,3%), работники в сфере традиционных профессий (12,4%), работники образования и науки (11,2%), служащие (10,7%), работники в сфере культуры (7,7%). Следует отметить, также, высокий по отношению к проценту занятых количество безработных (16,6%).

Практически половина респондентов своим основным источником дохода указала заработную плату (45%), тогда как остальные выбрали такие варианты ответов как «доходы от сдачи дикоросов, мяса, рыбы, меха» (18,9%), «выплаты из социальных фондов» (11,8%). Еще 18,3% сослались на другие источники доходов, чаще всего имея в виду пенсионные выплаты, если учитывать большой процент пенсионеров (таблица 2).

Таблица 2

Распределение ответов на вопрос: «Источник Ваших основных доходов?».

Источник Ваших основных доходов?	Национальность											
	пустые ячейки		манси		ханты		ненец		другое		ИТОГО:	
	F	%	F	%	F	%	F	%	F	%	F	%
пустые ячейки	0	0,0	0	0,0	0	0,0	0	0,0	0	0,0	0	0,0
Заработная плата	1	100,0	0	0,0	51	42,9	20	46,5	4	66,7	76	45,0
Выплаты из социальных фондов	0	0,0	0	0,0	19	16,0	1	2,3	0	0,0	20	11,8
Доходы от сдачи дикоросов, мяса, рыбы, меха	0	0,0	0	0,0	21	17,6	11	25,6	0	0,0	32	18,9
Доход от продажи продукции традиционных промыслов, собственного производства	0	0,0	0	0,0	2	1,7	0	0,0	0	0,0	2	1,2
Доход от предпринимательства	0	0,0	0	0,0	1	0,8	0	0,0	1	16,7	2	1,2
Другие источники	0	0,0	0	0,0	22	18,5	9	20,9	0	0,0	31	18,3
Нет данных	0	0,0	0	0,0	3	2,5	2	4,7	1	16,7	6	3,6
ИТОГО:	1	100,0	0	0,0	119	100,0	43	100,0	6	100,0	169	100,0

На вопрос «На что Вы тратите основную часть доходов?», где можно было указать несколько вариантов ответа, подавляющее большинство опрошенных выбрали «питание и одежда» (89,3%), больше половины – «лекарство, лечение» (55,6%), еще 14,2% – «образование детей». На приобретение техники и средств для традиционных видов хозяйственной деятельности (17,8%) основную часть доходов чаще всего тратят те, кто занят в сфере традиционных профессий (рыбак, охотник, оленевод и др.) и имеет доход от сдачи дикоросов, мяса, рыбы и меха.

На важный вопрос «Как Вы считаете, за последний год Вы стали жить?», 39,1% опрошенных указали прежний уровень, 30,8% стали жить хуже, 11,8% – намного хуже, и только 6,5% выбрали вариант «гораздо лучше» (таблица 3).

Таблица 3

Распределение ответов на вопрос: «Как Вы считаете, за последний год Вы стали жить?».

Как Вы считаете, за последний год Вы стали жить?	Национальность											
	пустые ячейки		манси		ханты		ненец		другое		ИТОГО:	
	F	%	F	%	F	%	F	%	F	%	F	%
пустые ячейки	0	0,0	0	0,0	3	2,5	2	4,7	0	0,0	5	3,0
Гораздо лучше	0	0,0	0	0,0	11	9,2	0	0,0	0	0,0	11	6,5
На прежнем уровне	0	0,0	0	0,0	47	39,5	16	37,2	3	50,0	66	39,1
Хуже	0	0,0	0	0,0	38	31,9	12	27,9	2	33,3	52	30,8
Намного хуже	1	100,0	0	0,0	11	9,2	7	16,3	1	16,7	20	11,8
Затрудняюсь ответить	0	0,0	0	0,0	9	7,6	6	14,0	0	0,0	15	8,9
ИТОГО:	1	100,0	0	0,0	119	100,0	43	100,0	6	100,0	169	100,0

При оценке изменений качества жизни в муниципальном образовании по сравнению с предыдущим годом, 43,2% респондентов считают, что все осталось на прежнем уровне, 21,9% – затруднились с ответом. Стоит указать и на противоположные мнения, с разной степенью оценки изменения качества жизни: с одной стороны, «ухудшилось» (13%) и «намного ухудшилось» (10,7), с другой – «улучшилось» (4,7%) и «немного улучшилось» (5,3%) (таблица 4).

Таблица 4

Распределение ответов на вопрос: «Оцените, как изменилось качество жизни в вашем муниципальном образовании по сравнению с прошлым годом?»

Оцените, как изменилось качество жизни в вашем муниципальном образовании по сравнению с прошлым годом?	Национальность											
	пустые ячейки		манси		ханты		ненец		другое		ИТОГО:	
	F	%	F	%	F	%	F	%	F	%	F	%
пустые ячейки	0	0,0	0	0,0	1	0,8	1	2,3	0	0,0	2	1,2
Улучшилось	0	0,0	0	0,0	8	6,7	0	0,0	0	0,0	8	4,7
Немного улучшилось	0	0,0	0	0,0	4	3,4	3	7,0	2	33,3	9	5,3
Осталось на прежнем уровне	0	0,0	0	0,0	51	42,9	19	44,2	3	50,0	73	43,2
Немного ухудшилось	0	0,0	0	0,0	8	6,7	9	20,9	1	16,7	18	10,7
Ухудшилось	1	100,0	0	0,0	19	16,0	2	4,7	0	0,0	22	13,0
Затрудняюсь ответить	0	0,0	0	0,0	28	23,5	9	20,9	0	0,0	37	21,9
ИТОГО:	1	100,0	0	0,0	119	100,0	43	100,0	6	100,0	169	100,0

66,9% опрошенных оценивают экологическое состояние региона (района) как неудовлетворительное, тогда как удовлетворительное лишь 14,8%. Еще 17,2% – затруднились с ответом (таблица 5).

Таблица 5

Распределение ответов на вопрос: «Как Вы оцениваете экологическое состояние региона (района) в настоящее время?»

Как Вы оцениваете экологическое состояние региона (района) в настоящее время?	Национальность											
	пустые ячейки		манси		ханты		ненец		другое		ИТОГО:	
	F	%	F	%	F	%	F	%	F	%	F	%
пустые ячейки	0	0,0	0	0,0	1	0,8	1	2,3	0	0,0	2	1,2

Удовлетворительно	1	100,0	0	0,0	23	19,3	1	2,3	0	0,0	25	14,8
Неудовлетворительно	0	0,0	0	0,0	72	60,5	37	86,0	4	66,7	113	66,9
Затрудняюсь ответить	0	0,0	0	0,0	23	19,3	4	9,3	2	33,3	29	17,2
ИТОГО:	1	100,0	0	0,0	119	100,0	43	100,0	6	100,0	169	100,0

На уточняющий вопрос «Если неудовлетворительно, то почему?», где можно было выбрать несколько вариантов ответа, 53,8% респондентов указали на уменьшение численности животных, дичи и рыб, 36,1% – на то, что выводятся из оборота огромные территории промысловых угодий и оленепастбищ, 28,4% – происходит загрязнение рек и водоемов, 23,7% – высыхают и вырубаются леса и др.

63,9% респондентов согласны с тем, что в результате промышленных разработок ухудшается экологическое состояние региона; 34,9% – согласны с тем, что происходит вытеснение коренного населения с территории их проживания (34,9%). Лишь 7,7% опрошенных считают, что, напротив, происходит улучшение экологического состояния региона.

Почти половина респондентов (49,1%) оценили состояние своего здоровья как «посредственное», 26,6% – как «хорошее», 10,7% – как «плохое». Стоит отметить, что варианты, определяющие состояние здоровья опрошенных как «отличное» (3%) и «очень хорошее» (4,7%) встречаются редко (таблица 6).

Таблица 6

Распределение ответов на вопрос: «В целом Вы бы оценили состояние Вашего здоровья как:».

В целом Вы бы оценили состояние Вашего здоровья как:	Национальность											
	пустые ячейки		манси		ханты		енец		другое		ИТОГО:	
	F	%	F	%	F	%	F	%	F	%	F	%
Отличное	0	0,0	0	0,0	5	4,2	0	0,0	0	0,0	5	3,0
Очень хорошее	0	0,0	0	0,0	7	5,9	1	2,3	0	0,0	8	4,7
Хорошее	0	0,0	0	0,0	29	24,4	14	32,6	2	33,3	45	26,6
Посредственное	1	100,0	0	0,0	55	46,2	24	55,8	3	50,0	83	49,1
Плохое	0	0,0	0	0,0	14	11,8	3	7,0	1	16,7	18	10,7
Нет данных	0	0,0	0	0,0	9	7,6	1	2,3	0	0,0	10	5,9
ИТОГО:	1	100,0	0	0,0	119	100,0	43	100,0	6	100,0	169	100,0

Половина респондентов (55,6%) оценивают свое здоровье, по сравнению с тем, что было год назад, «примерно так же»; 15,4% – «несколько хуже, чем года назад»; 23,7% – оставили данный вопрос без ответа. Как и в предыдущем вопросе, ответы, которые бы выявляли положительную динамику, встречаются редко: «значительно лучше» – 1,8%, «несколько лучше» – 3%.

107 респондентов (63,3%) оценили качество медицинского обслуживания в своем населенном пункте как неудовлетворительное, и только 18 человек (10,7%) как удовлетворительное. Еще 24,3% опрошенных затруднились с ответом (таблица 7).

Таблица 7

Распределение ответов на вопрос: «Как Вы оцениваете качество медицинского обслуживания в Вашем населенном пункте?».

Как Вы оцениваете качество медицинского обслуживания в Вашем населенном пункте?	Национальность											
	пустые ячейки		манси		ханты		енец		другое		ИТОГО:	
	F	%	F	%	F	%	F	%	F	%	F	%
пустые ячейки	0	0,0	0	0,0	2	1,7	1	2,3	0	0,0	3	1,8
Удовлетворительно	0	0,0	0	0,0	16	13,4	0	0,0	2	33,3	18	10,7

Неудовлетворительно	1	100,0	0	0,0	75	63,0	28	65,1	3	50,0	107	63,3
Затрудняюсь ответить	0	0,0	0	0,0	26	21,8	14	32,6	1	16,7	41	24,3
ИТОГО:	1	100,0	0	0,0	119	100,0	43	100,0	6	100,0	169	100,0

На уточняющий вопрос «Если неудовлетворительно, то почему?», 42,6% респондентов связывают данную оценку с плохой организацией работы медицинских учреждений (очереди, невозможность попасть на прием в удобное время, опоздания специалистов и т.д.), еще 27,2% – с отсутствием (недостатком) специалистов необходимого профиля. Среди других причин – «низкая квалификация, некомпетентность специалистов» (4,7%), «плохое качество медицинского оборудования и лекарственных средств» (4,7%).

75,1% опрошенных считают, что в большей степени на здоровье местного населения сказываются пьянство и алкоголизм, 70,4% – безработица, 43,2% – нехватка денег на лекарства и лечение, 26,6% – загрязнение почвы и воздуха, 26% – стрессы в семье, 23,7% – стрессы на работе др.

Таким образом, результаты опроса отражают достаточно тревожную ситуацию с уровнем качества социально-экономической жизни среди представителей коренных малочисленных народов Севера Нижневартовского района. Среди показателей, обнаруживающих негативную динамику, выделим следующие из них:

- уровень благосостояния часть опрошенных (39,1%) оценили как прежний, т.е. без изменений; другая (30,8%), что жить стало хуже, или намного хуже (11,8%);
- 66,9% опрошенных оценивают экологическое состояние региона (района) как неудовлетворительное;
- 63,9% респондентов согласны с тем, что в результате промышленных разработок ухудшается экологическое состояние региона; 34,9% – согласны с тем, что происходит вытеснение коренного населения с территории их проживания;
- практически половина респондентов (49,1%) оценили состояние своего здоровья как «посредственное»;
- более половины респондентов (63,3%) оценили качество медицинского обслуживания в своем населенном пункте как неудовлетворительное.

1. Хакназаров С. Х. Качества жизни коренных народов Севера Сургутского района Ханты-Мансийского автономного округа – Югры: субъективный взгляд // Международный журнал гуманитарных и естественных наук. 2023. № 6-3 (81). С. 103–107.
2. Хакназаров С. Х. Социологический анализ социально-экономических проблем коренных народов Советского района ХМАО–Югры // Управление устойчивым развитием. 2022. № 4 (41). С. 65-72.

Грязнов С.А.¹, Николаев П.П.²

К вопросу о фейковой информации в социальных сетях

¹Самарский юридический институт ФСИИ России

²Самарский государственный экономический университет

(Россия, Самара)

doi: 10.18411/trnio-04-2024-89

Аннотация

Фальсифицированная информация в настоящее время представляет собой самый серьезный краткосрочный риск, с которым сталкивается мировое сообщество. При этом феномен дезинформации не нов, однако сегодня его отличает наличие таких интернет-площадок как социальные сети, которые радикально изменили способы доступа к информации.

Статья посвящена рискам фейковой информации с точки зрения скорости распространения и масштаба влияния.

Ключевые слова: фейковые новости, социальные сети, дезинформация, предвзятость подтверждения, фактчекер.

Abstract

Falsified information currently poses the most serious short-term risk facing the global community. At the same time, the phenomenon of disinformation is not new, but today it is distinguished by the presence of such Internet platforms as social networks, which have radically changed the ways of accessing information. The article is devoted to the risks of fake information in terms of speed of spread and scale of influence.

Keywords: fake news, social media, disinformation, confirmation bias, fact checker.

В литературе можно найти множество концепций, относящихся к фейковым новостям (дезинформация, мисинформация, слухи, ложная информация, информационный беспорядок, информационная война). Кроме того, часто термин «фейковые новости» означает разные вещи для разных людей. Однако фейковые новости – это общая проблема, с которой сталкиваются СМИ всех типов, при этом больше всего вопросов имеется к цифровым медиа, особенно, платформам социальных сетей.

Наиболее часто упоминаемые и обсуждаемые формы фейковых новостей включают кликбейт (вводящие в заблуждение заголовки), мистификацию (намеренно сфабрикованная новостная история, используемая для маскировки правды), пропаганду (политически контекст), фрейминг (использование некоторого аспекта реальности, чтобы сделать контент более заметным, в то время как правда умалчивается), теории заговора (некое событие является результатом тайных заговоров, созданных могущественными заговорщиками).

Социальные сети приобретают все большую силу и влияние и служат средством ускорения социально-политических движений [1, 2]. Сетевые эффекты расширяют участие в платформах социальных сетей, которые, в свою очередь, распространяют информацию более быстрыми темпами по сравнению с традиционными СМИ [6, 7]. С одной стороны, из-за массового роста потребления онлайн-контента, в первую очередь через социальные сети, деловые организации и политические партии стали делиться неоднозначным или фальшивым контентом, чтобы повлиять на онлайн-пользователей и их решения ради финансовой и политической выгоды. С другой стороны, люди часто относятся к социальным сетям с позиции гедонизма, что снижает их склонность проверять получаемую информацию [5].

В распространении дезинформации важную роль играют структура и алгоритмы платформ. Архитектура платформы – это своеобразная экосистема, разделенная на относительно стабильную платформу и дополнительный набор модулей, которые поощряются к изменению (при этом правила проектирования обязательны для обоих). Бизнес-модели этих платформ основаны на максимальном вовлечении пользователей (новостная лента любой социальной сети основана на предпочтениях пользователя). Тем самым архитектура платформы упрощает передачу и ретрансляцию дезинформации, которая способна повлиять на решения своей аудитории, что может изменить подход гражданина к теме или предмету (например, движение против вакцинации).

Сегодня любой человек, у которого есть учетная запись в социальной сети, может стать источником «новостей». Для отдельных лиц и средств массовой информации, публикующих какие-либо новости, цель почти всегда одинакова – чтобы публикацию увидело большее количество людей. Однако часто детали, вырванные из контекста, искажают реальность, а благодаря кнопке «поделиться» ошибочные впечатления могут практически мгновенно распространиться среди большого количества людей [7]. После того, как дезинформирующие посты становятся вирусными, их исправления уже не воспринимаются и им не верят. Возмутительный «факт» всегда громче и интереснее, чем его последующая смягчающая корректировка.

Информацию, которую пользователи видят в социальных сетях, определяет алгоритм, курирующий контент. Задача алгоритма – задержать пользователя, чтобы он находился «онлайн» как можно дольше. Чем дольше пользователь находится на сайте, тем больше таргетированной рекламы (предназначенной специально для него) может продавать платформа. Таким образом, технология, лежащая в основе всех социальных сетей, не оптимизирована для обеспечения доступа к высококачественной информации. Ее целью является только вовлечение, позволяющее яркими и неоднозначным историям и мнениям быстро найти широкий отклик аудитории.

Следует отметить что фейком может быть пост, видео, фото, аккаунт в соцсетях и даже сам сайт – имитирующий известный ресурс. Существуют потенциально опасные фейки, например, террористической направленности, которые требуют проверки. К ним относятся сообщения о ложном минировании, выдуманных преступлениях той или иной группы людей, нападениях, убийствах. В случае с фейками категории «спасите детей», «помогите животным» легко манипулировать на человеческом сострадании и сопереживании. Нажав кнопку репоста, пользователь чувствует, что совершил доброе дело, которое ему ничего не стоило. По сути, любой фейк воздействует на эмоциональную сферу. Чем сильнее человек откликается на предложенную проблематику, тем меньше у него контроля и критики информации.

Тем не менее, распознать фейковую информацию непросто. На определенные сомнения должны наводить громкие завлекающие фразы, никак не связанные с основным содержанием статьи или поста, отсутствие указания и ссылок на первоисточники, скандальность подачи и требования распространения. Иногда для того, чтобы выяснить является ли новость фейком, приходится прибегать к помощи экспертов – фактчекеров. Так, в 2021 году в борьбе с фейками объединились крупнейшие российские СМИ и медиаплощадки. «Альянс фактчекеров» существует на платформе «Яндекс.Кью», где эксперты отвечают на вопросы пользователей.

Одна из угроз искусственного интеллекта – возможность создания и распространения фальсифицированной информации. Нейросети могут генерировать поддельные изображения, видео- и аудиозаписи, что способно повлечь за собой негативные последствия, включая дезинформацию и подрыв доверия к источникам. Социальный бот – это компьютерный алгоритм, который автоматически создает контент и взаимодействует с людьми в социальных сетях, пытаясь имитировать и, возможно, изменить их поведение. Хотя боты предназначены для предоставления полезных услуг, они могут также наносить и вред, например, способствуя распространению непроверенной информации. Способы, используемые для обнаружения ботов, зависят от социальной платформы и цели. Вредоносный бот, предназначенный для дружбы с как можно большим количеством учетных записей, потребует другого подхода к обнаружению, чем бот, предназначенный для неоднократной публикации ссылок на вредоносные веб-сайты.

Методы обнаружения фейковых новостей можно разделить три группы: человеческие (эта категория включает в себя использование краудсорсинга и методов проверки фактов, которые полагаются на человеческие знания; основанные на искусственном интеллекте (машинное и глубокое обучение, сверточная нейронная сеть, рекуррентная нейронная сеть, а также обработка естественного языка); на основе блокчейна (в эту категорию входят решения, использующие технологию блокчейна для обнаружения и устранения фейковых новостей в социальных сетях путем проверки надежности источника и установления возможности отслеживания новостного контента).

В качестве одного из способов борьбы с распространением фейков видеохостинг YouTube выдвинул инициативу о маркировке сгенерированной продукции, предупреждающей о возможной фальсификации. Отметка будет требоваться для тех видео и фото, где изменены голос и лицо человека или созданы реалистичные сцены, например, реальный городской пейзаж [4]. При этом анимированные видео со спецэффектами маркироваться не будут.

Обнаружение фейковых новостей в социальных сетях все еще находится на ранней стадии развития, поэтому остается множество сложных проблем, требующих более глубокого изучения. Необходимо обсудить потенциальные направления исследований, которые могут

улучшить задачи по обнаружению и смягчению последствий фейковых новостей. Так, в контексте чрезвычайной ситуации (стихийного бедствия, эпидемии, террористического акта) можно анализировать поведение служб экстренного реагирования и менеджеров по чрезвычайным ситуациям, чтобы понять структуру их обмена информацией с общественностью [3]. Кроме того, будущие исследования необходимо сосредоточить на анализе правительственных и организационных мер по контролю над дезинформацией на уровне политики, регуляторных механизмов и коммуникационных стратегий [6].

1. Алешкова, Д.В. Анализ инновационной активности вузов Самарской области / Д.В. Алешкова // Вестник молодых ученых Самарского государственного экономического университета. 2018. № 2(38). С. 11-14.
2. Джулай, Д.В. Основные направления инновационной деятельности в Самарской области / Д.В. Джулай, А.М. Измайлов // Тенденции развития современного общества: экономико-правовой аспект: Сборник научных трудов международной научно-практической конференции, Пенза, 14–15 ноября 2016 года. – Пенза: Пензенский государственный технологический университет, 2016. – С. 26-28.
3. Сурнина Л., Прокопенко М. Фейковые новости: вызовы для информационной безопасности // Научные высказывания. 2023. №22 (46). С. 22-25.
4. Харламова И.Ю., Полев С.С. Распространение фейковой информации и способы борьбы с ней // Базис. 2022. №2 (12). URL: <https://cyberleninka.ru/article/n/rasprostranenie-feykovooy-informatsii-i-sposoby-borby-s-ney> (дата обращения: 28.03.2024)
5. Baptista, J.P.; Gradim, A. Understanding Fake News Consumption: A Review. Soc. Sci. 2020, 9, 185. <https://doi.org/10.3390/socsci9100185> (дата обращения: 28.03.2024)
6. Харитонова, Д.В. Роль преподавателя в организации процессов коммуникации студентов вузов / Д.В. Харитонова // Российская наука: актуальные исследования и разработки: Сборник научных статей XV Всероссийской научно-практической конференции. В 2-х частях, Самара, 17 марта 2023 года / Редколлегия: Е.А. Кандрашина, В.А. Пискунов (ответственные редакторы) [и др.]. Том Часть 1. – Самара: Самарский государственный экономический университет, 2023. С. 269-271.
7. Харитонов, Е.А. Использование ит-технологий студентами в процессе обучения / Е.А. Харитонов, Д.В. Харитонова // Российская наука: актуальные исследования и разработки: Сборник научных статей XIV Всероссийской научно-практической конференции. В 2-х частях, Самара, 22 сентября 2022 года / Редколлегия: С.И. Ашмарина, В.А. Пискунов (ответственные редакторы) [и др.]. Том Часть 1. – Самара: Самарский государственный экономический университет, 2022. С. 25-28.

Грязнов С.А.¹, Николаева И.В.², Левченко А.В.³
Феномен социального конфликта

¹Самарский юридический институт ФСИИ России

²Самарский государственный экономический университет

³Самарский государственный социально-педагогический университет
(Россия, Самара)

doi: 10.18411/trnio-04-2024-90

Аннотация

Статья посвящена одной из самых актуальных проблем – социальным конфликтам, в той или иной мере присутствующим во всех сферах жизни современного общества. Данный тип конфликтов может происходить вследствие культурных и индивидуальных различий социальных групп, природных, экономических, политических, исторических, этнических и конфессиональных факторов. Сделан вывод, что для предотвращения и разрешения конфликтных ситуаций необходимо изучение конфликтогенных факторов, причин и методов управления конфликтами.

Ключевые слова: социальные группы, противостояние интересов, конфликтная ситуация, социальный конфликт, социальная власть.

Abstract

The article is devoted to one of the most pressing problems - social conflicts, which are present to one degree or another in all spheres of life in modern society. This type of conflict can occur due to

cultural and individual differences in social groups, natural, economic, political, historical, ethnic and religious factors. It is concluded that in order to prevent and resolve conflict situations, it is necessary to study conflict-generating factors, causes and methods of conflict management.

Keywords: social groups, opposition of interests, conflict situation, social conflict, social power.

Общество включает в себя различные институты и группы людей, имеющих свою особую идентичность [1, 7]. Однако ни одна нация или культура не имеет ресурсов для удовлетворения потребностей всех групп, одновременно сохраняя гармонию. В результате, преследуя свои цели, группы часто сталкиваются с разногласиями по поводу того, как использовать ограниченные ресурсы и максимизировать свою прибыль или результаты [4, 6]. Как следствие возникает социальный сценарий, в котором группы противостоят друг другу, чтобы продвигать свои интересы за счет других. Социологи, психологи и антропологи называют это явление социальным или групповым конфликтом, который возникает, когда одна социальная группа сравнивает свои достижения с другой и считает, что другая (другие) группа маргинализируют ее.

Источником социального конфликта является социальная власть. Доступ к власти или контроль над ней обеспечивает успех группы в достижении ее цели. В результате более влиятельная группа побеждает, а более слабая – проигрывает конкуренцию. Необходимо подчеркнуть, что главным соображением при анализе социальных конфликтов является их неизбежность в любых социальных отношениях [5].

Одним из известных отечественных исследователей конфликта является доктор философских наук, профессор А. Здравомыслов. В своей монографии «Социология конфликта» он рассмотрел четыре точки зрения на причины возникновения социальных конфликтов (предложенные К. Марксом, А. Гидденсом, П. Сорокиным, Р. Дарендорфом). Немецкий философ и социолог Маркс с его идеями о том, что общество само по себе является историей классовой борьбы, считается «отцом» теории социальных конфликтов.

Маркс отмечал, что история развивается поэтапно – богатые всегда эксплуатируют бедных и слабых – рабы в Древнем Риме и современный рабочий класс подвергаются одной и той же основной эксплуатации. Только благодаря социалистической революции, возглавляемой пролетариатом (рабочим классом), общество может подойти к заключительной стадии развития: бесклассовое коммунистическое общество. Взгляд Маркса на социальные изменения является активным и не предполагает, что люди будут оставаться пассивными в ответ на эксплуатацию или другие проблемы материальной культуры.

Социолог и педагог П. Сорокин также утверждал, что игнорирование потребностей и интересов общества является основным источником революций. Поэтому крайне важно контролировать степень удовлетворения различных социальных групп. Также обсуждая поведение людей, Сорокин указывал, что большое влияние на поведение оказывают такие факторы, как наказание и вознаграждение – это некая «волшебная сила», влияющая на психику человека и меняющая его поведение, привычки. Теория Сорокина об основных формах социального поведения и морали позволяет понять межличностные и межгрупповые взаимодействия и доказывает, что люди могут влиять на этот процесс. Сорокин считал, что чем выше культура человека, тем большую роль в его поведении играет целеустремленность [3].

Сегодня ученые выделяют три типа социальных конфликтов. Во-первых, открытый конфликт. Здесь конкуренция обеих сторон является жесткой и прямой (например, война между двумя странами). Более простой пример – это аргумент, в котором один говорящий подчеркивает и объясняет свою позицию, оспаривая при этом легитимность противоположной точки зрения.

Во-вторых, объективный конфликт. Когда одна группа пытается получить преимущество над другой. Под объективным конфликтом подразумевается социальное устройство, которое приносит пользу одним и наносит ущерб другим. Например, правительство реализует меры социальной поддержки, при этом одни люди получают больше прибыли, чем

другие, а третьи оказываются в невыгодном положении, что приводит к объективному социальному конфликту. В-третьих, субъективный конфликт. Он возникает, когда человек идентифицирует или видит ситуацию, связанную с борьбой. При этом человек остается в состоянии конфликта, не выражая его.

Следовательно, в социальном конфликте акцент делается, прежде всего, на противостоянии двух и более социальных категорий. Это может быть социальная группа, такая как профсоюз, политическая партия, профессиональная организация, семья, а также может относиться к социальному классу – рабочий, средний, высший класс. Эти примеры подразумевают социально детерминированные ожидания того, как данная категория должна действовать по отношению к другой (для возникновения конфликта необходимо, чтобы как минимум две социальные категории были связаны и противостояли друг другу).

Как сказано выше, проблема распределения власти в группе является основой всех конфликтных отношений. Навязывание воли одним актором или группой другому создает ситуацию, в которой другой актор или группа отвергает это требование. Здесь важно различать объективные и субъективные основы конфликта. Споры могут возникать по поводу распределения дефицитных материальных и нематериальных ресурсов, таких как доходы, статус, господство над территорией, а также субъективных аспектов – враждебное, агрессивное отношение, чувство обиды, которые также могут играть определенную роль в возникновении конфликтных отношений.

Конфликты, как правило, включают в себя две точки зрения: «за» и «против», где присутствует эксплуататор и эксплуатируемый – тот, у кого есть власть управлять, и тот, у кого ее нет. При этом надо отметить, что за власть может бороться множество групп (она не обязательно должна быть сосредоточена в руках одной социальной группы).

Борьба за власть может быть локальной или охватывать весь мир (Мировые войны). Масштаб проблем в споре варьируется от незначительных позиционных разногласий до драматических социальных революций. Взаимодействие в споре также может идти по разным путям. Влиятельная группа способна пресечь спор в самом начале или продлить его надолго, что предполагает применение различных уровней насилия.

Однако конфликт не следует рассматривать исключительно как негативный процесс, приводящий к беспорядку, интегративная природа социальных споров подчеркивалась такими теоретиками, как Р. Дарендорф и Л. Козер. Иногда в ходе конфликта люди пересматривают собственные интересы и объединяются друг с другом на основе взаимопомощи, поиска выхода из конфликтной ситуации [2]. Таким образом, конфликт может иметь профилактическую функцию – способствовать предотвращению более разрушительных противоборств, предупреждать нравственные потери.

Тем не менее, дисфункции социальных конфликтов очевидны – это рост неравенства в группе, что способно привести к распаду группы в экстремальных обстоятельствах. Например, гражданская война может привести к тому, что одна из частей страны станет независимым государством. Помимо этого, высокой ценой конфликта являются человеческие жизни и материальные потери.

В заключение можно сделать вывод, что социальный конфликт – это проявление социальной власти. Чтобы понять природу социального конфликта, необходимо учитывать уровень социальных сил и элементы, которые на них влияют.

Социальные, национальные и межэтнические конфликты характеризуют современную социальную реальность. Для смягчения конфликтов важно изменить управление обществом и социальными процессами. В противном случае они могут уничтожить не только национальное общество, но и современную цивилизацию.

1. Алешкова, Д.В. Анализ инновационной активности вузов Самарской области / Д.В. Алешкова // Вестник молодых ученых Самарского государственного экономического университета. 2018. № 2(38). С. 11-14.

2. Бунтовакая Л.Л. Конфликтология: учебное пособие для вузов / Л. Л.Бунтовская, С.Ю. Бунтовский, Т. В. Петренко. – 2-е изд., перераб. и доп. – Москва: Издательство Юрайт, 2024. 144 с.
3. Крутиков А.А. Питирим Сорокин и его социология революции. URL:https://www.perspektivy.info/history/pitirim_sorokin_i_jego_sociologija_revolucii_2023-11-30.htm (дата обращения: 29.03.2024)
4. Межличностные отношения спортсменов как фактор обеспечения психологического комфорта в волейбольной команде / Л.В. Булькина, Н.А. Курочкина, В. П. Губа, Ю. Ю. Карева // OlymPlus. Гуманитарная версия. 2019. № 2(9). С. 15-17.
5. Тишкевич Э.В. Социальный конфликт в контексте научного анализа // Kant. 2020. №3 (36). URL: <https://cyberleninka.ru/article/n/sotsialnyy-konflikt-v-kontekste-nauchnogo-analiza> (дата обращения: 29.03.2024)
6. Харитонов, Е.А. Использование ит-технологий студентами в процессе обучения / Е.А. Харитонов, Д.В. Харитонova // Российская наука: актуальные исследования и разработки: Сборник научных статей XIV Всероссийской научно-практической конференции. В 2-х частях, Самара, 22 сентября 2022 года / Редколлегия: С.И. Ашмарина, В.А. Пискунов (ответственные редакторы) [и др.]. Том Часть 1. – Самара: Самарский государственный экономический университет, 2022. С. 25-28.
7. Харитонova, Д.В. Роль преподавателя в организации процессов коммуникации студентов вузов / Д.В. Харитонova // Российская наука: актуальные исследования и разработки: Сборник научных статей XV Всероссийской научно-практической конференции. В 2-х частях, Самара, 17 марта 2023 года / Редколлегия: Е.А. Кандрашина, В.А. Пискунов (ответственные редакторы) [и др.]. Том Часть 1. – Самара: Самарский государственный экономический университет, 2023. С. 269-271.

Ерохина Л.Д.¹, Ерохин А.К.²

Динамика социальных страхов в российском обществе в период с 1990-х по 2023 гг (по материалам исследований научно-исследовательских центров)

¹*Дальневосточный федеральный университет,
Тихоокеанский государственный медицинский университет*

²*Дальневосточный юридический институт (филиал)
университета прокуратуры Российской Федерации
(Россия, Владивосток)*

doi: 10.18411/trnio-04-2024-91

Аннотация

Изучение социальных страхов россиян отражает социально-экономические проблемы в России, которые имеют или имели серьезное влияние на жизнь людей. Предмет настоящего исследования – тенденции проявления социальных страхов в российском обществе. Цель работы – обзор и анализ социологических исследований, посвященных изменениям страхов в сознании российского общества. Статья может быть полезной для различных профессиональных областей, где понимание социальных страхов используется для определения социального благополучия российского общества.

Ключевые слова: научные центры, социальные страхи, динамика социальной жизни.

Abstract

The study of social fears reflects socio-economic problems in Russia that have or have had a serious impact on people's lives. The subject of the study is the trends in the manifestation of social fears in Russian society. The purpose of the article is to review and analyze sociological studies on changes in fears in the consciousness of Russian society. This can be useful for various professional fields, where understanding social fears can be important for determining the social well-being of Russian society.

Keywords: research centers, social fears, dynamics of social life.

Исследование социальных страхов является важной задачей как для понимания российского общества, так и для определения ключевых аспектов, на которые следует обратить внимание в целях повышения уровня социальной защищенности в стране. Социальные страхи – это состояние беспокойства и тревоги, вызванное определенными социальными условиями или событиями. Они могут возникать под воздействием разных факторов: экономических кризисов,

политических конфликтов, природных бедствий и т.д. Страх превратился в показатель степени реальных и возможных опасностей, присутствующих в отечественном социуме. «Отраженный в общественном мнении страх направляет внимание на источники угроз, оценивает состояние общества и проявляется в разнообразных формах. Его осознание не ликвидирует опасных ситуаций, но может активизировать действия по разрешению противоречий, или (по крайней мере) взять под контроль негативные эмоции населения. На индивидуальном уровне страх влияет на жизненные стратегии личности, определяя ее настроение, поведение и действия в проблемных условиях» [1, с. 259].

В публикациях отечественных авторов социальные страхи массового характера соотносятся с проблемами социальной безопасности, вызванных трансформацией российского общества в 90-е гг. [3], участившимися природными и рукотворными катастрофами [9], расхождением ценностей частной жизни и институциональных структур [23], экономической нестабильностью, политическими и этнонациональными конфликтами [2; 10], терроризмом в контексте социальных изменений и рисков, которые он несет для общества [24] и т.д.

Анализ источников, посвященных социальным страхам выявляет, что в большинстве своем авторы интерпретируют страхи «как многоуровневый комплекс, состоящий из защитного механизма негативной эмоции и реакции на реальную, потенциальную или мнимую опасности для физического, морального существования личности, социальной группы, общества, базовых ценностей, отношений, которые происходят в социуме и распространяются на индивидов» [4, с. 54].

Методология подготовки данной статьи базируется на обзоре и вторичном анализе научной литературы и аналитических отчетах по выявлению основных страхов россиян, их динамики и тенденций изменения.

Для изучения изменений страхов будут использованы результаты опросов, общественного мнения, статистические данные и социологические исследования, проведенные социологическими и научными организациями на тему социальных страхов россиян в период 1990-х – 2023 гг.

Особый интерес для нашей статьи вызывают доклады социологических центров ВЦИОМ (Всероссийский Центр изучения общественного мнения) и ФОМ (Фонд общественного мнения), в которых представлены итоги исследований социальных страхов населения России с 1990-х по 2023 гг., что позволяет проанализировать тенденцию изменения социальных страхов, с учетом мнения респондентов о культурном и социально-экономическом состоянии российского общества.

Результаты и обсуждения

Изучение ВЦИОМ ассоциаций россиян при упоминании о 1990-х гг. выявило у населения скорее негативное отношение граждан (53%) к данному периоду, чем позитивное (18%). 1990-е ассоциируются с ростом криминальных преступлений и опасениями за собственную жизнь и здоровье (50%). Распад страны волновали россиян (39%) больше, чем бедность (34%) [14].

Экономические проблемы, с которыми столкнулась страна в этот период времени отразились на страхах россиян, сопряженных с гиперинфляцией, утратой сбережений и рабочих мест, и многими другими негативными последствиями для обычных людей, вызвавшими падение уровня жизни. Испытывали постоянный страх потери работы в 1994 и 1999 гг. 32% и 49% соответственно, те же самые показатели были и у индекса страха бедности, нищеты [20]. Также беспокойство, переходящее в страхи, было вызвано повышением цен на все товары (49%), голодом (43%), невыплатой зарплат и пенсий (38%), массовой безработицей (24%), в целом снижением уровня жизни населения [7]. Эти события вызвали у людей страх и тревогу по поводу своего будущего и будущего своих семей, что привело к тому, что девяностые годы часто ассоциируются с трудностями и нищетой в сознании россиян.

Начало 2000-х годов российская экономика прошла уверенно. Однако мировой финансовый кризис 2007 г. затронул летом 2008 года и экономику России, изменив вектор страхов. В 2007 г. лидировали такие страхи, как потеря близких (28%), угроза войны (18%),

старость, болезнь (11%). Экономические страхи у россиян не были так ярко выражены [22]. Однако уже в 2008 г. население России отметило рост цен на товары и услуги, высокую инфляцию (22%), банковский кризис (10%), нестабильное состояние экономики (9%), влияние мирового финансового кризиса на ухудшение материального положения россиян (41%) [11].

С 2008 по 2010 гг. россиян больше всего пугала инфляция (67% в 2008 г., 61% – в 2009 г., 54% – в 2010 г.). Как следует из представленных цифр, инфляционные страхи постепенно снижались, что было связано со стабилизацией экономики, а такие индексы как безработица, уровень жизни населения, экономический кризис и др. не так сильно уstraшали россиян [6].

К 2015 г. возрастающими угрозами в глазах общественного мнения стали: экономический кризис, втягивание России в военные конфликты и обострение противоречий с Западом. Прежде всего россияне высказывали опасения экономического и политического характера, связанные с влиянием санкционных последствий на экономику страны из-за присоединения Крыма (40% респондентов в 2015 г., 47% – в 2016 г.) [13]. Если в январе 2014 года на вопрос «Что, по вашему мнению, сейчас более всего угрожает России?» о кризисе говорили менее трети опрошенных (29%), то в январе 2015-го – уже каждый второй (49%) [15]. Конкретно опасались ограничений доступа к финансовым ресурсам и технологиям для российских компаний, а также оттока инвестиций из России [16]. Массовые опасения утраты рабочего места, а вместе с ним и социального статуса, уровня благосостояния – вполне рациональны и обоснованы. В то же время более половины наших сограждан (57%) заявили, что санкции не столь значимы, чтобы в случае их применения отказываться от включения Крыма в состав России [13].

Уровень озабоченности подорожанием товаров и обесцениванием сбережений с июня по июль 2016 г. практически не изменился (8 место в рейтинге показателей в июне и 7 место в июле), однако в сравнении с началом года соответствующий показатель снизился более чем в два раза (с 18-19 места в январе-марте). Каждый второй опрошенный (53%) отметил, что данная проблема его уже затронула или непременно коснется в ближайшем будущем [17].

Сравнивая исследования последних 10 лет с исследованиями 2000-х гг. выявляется следующая динамика социально-политических страхов. Устойчиво россияне испытывают страх перед межнациональными конфликтами (29% в 2000 г.; 25% в 2015 г.; 24% в 2016 г.) [5]. Все чаще россиян стала беспокоить угроза ядерной войны (27% в 2000 г., 32% в 2015 г., 35% в 2016 г.). Тревога по поводу войны переросла в страх в 2022 г., так как показатель вырос с 36% (в 2016 г.) до 53% (в 2022 г.) [18]. Хотелось бы акцентировать внимание на тревогу обострения конфликтов между Россией и другими странами, начала военных действий, который в 2018 г. был (-26 п.) и сравнивая с 2022 г., где показатель дошел до 27 п., можно сделать вывод, что специальная военная операция и резкая мобилизация достаточно сильно повлияла на страхи россиян в целом [5].

Страх угрозы гражданской войны держится на уровне 24%-26%, страх политической борьбы в стране с 2000-х г. пошел на спад с 19% до 8% (2015-2016 гг.). Снизилось также беспокойство по поводу роста преступности (37% в 2000 г., в сравнении с 2015 (15%) и 2016 (19%) гг. [19].

Один из важнейших показателей страхов – состояние здоровья россиян и системы здравоохранения в России. Структура страхов отражает структуру ценностей нашего общества, а также проблемы медицины в течение 10 лет. Страх болезни близких, особенно детей, занимает лидирующие позиции на протяжении нескольких лет (ноябрь 1989 г. – 61%, август 2016 г. – 45%, октябрь 2017 г. – 47%, июль 2019 – 58%, февраль 2022 – 56%). Конечно, он и растет, и падает, однако можно увидеть, что по сравнению с другими страхами, он остается на первых позициях [18].

COVID-19 внес свои коррективы в страхи россиян. В пик заболеваемости в 2020 г. 58% опрошенных в какой-то мере опасались заболеть или страшились заболевания близких им людей, а 16% очень этого боялись. Уже в 2023 г. испытывали сильный страх лишь 3%, а чувствовали опасения 30% [8].

Проблема бесплатной медицины стояла на втором месте. В декабре 2018, в декабре 2019 г. и октябре 2020 г. россияне снова обратили внимание на оказание медицинской помощи, хотя значения не особо сильно поменялись [5]. Данные показатели, можно обосновать тем, что проблема медицины и здоровья всегда будет одним из главных объектов внимания россиян.

Отдельно стоит выделить большое исследование на тему страха терроризма. С 2001 г. по 2010 г. опасения стать жертвой теракта значительно выросли (с 17%-26% до 31%), а страх незащищенности от новых террористических актов поднялся с 17% в 2002 г. до 50% в 2008 г. [21]. Индекс террористических опасений в 2015 г. за месяц вырос с 41 п. (в октябре) до 50 п. (в ноябре). Одновременно с этим резко снизилась уверенность в том, что власти способны защитить граждан от террористической угрозы. Соответствующий показатель с октября по ноябрь 2015 г. упал с 60 п. до 35 п. [12].

Благодаря индексу страхов от ВЦИОМ, можно проанализировать страхи россиян за 2023 г. по месяцам. Самый пик занимает страх роста социальной несправедливости и неравенства между людьми (август и октябрь - 28 п.), при том, что на протяжении года он не особо менялся и всегда был выше 23 п. Снижение доходов и страх дороговизны/недоступности привычных товаров достигают пика в октябре (21 п. и 19 п. соответственно). Конечно же, население также тревожат и конфликты между Россией и другими странами (пик пришелся на январь – 29 п., в октябре – 15 п.). Самыми незначительными страхами, по данным ВЦИОМ, стали беспорядки внутри страны и потеря работы (-35 п. и -33 п. соответственно) [5].

Подводя итог, можно заметить перепады страхов, они зависят от конкретной ситуации в стране и акцентирования внимания россиян: в одно время на экономике, в другое на медицине и политической ситуации. Остальные страхи россиян, уходят на второй план из-за того, что каждый год, если не месяц, меняются события в стране и в целом мире, заслоняющие собою многие повседневные страхи.

1. Артеменков Ф.А. Социальные страхи как объект социологического исследования // IV Международная конференция «Культура, личность, общество в современном мире: методология, опыт эмпирического исследования», 17-18 марта 2011 г., Екатеринбург. Ч. 4. Екатеринбург: УрГУ, 2011. С. 259-261.
2. Витковская М.И. Социальные страхи как предмет социологического исследования: автореферат дис. ... кандидата социологических наук : 22.00.01. Рос. ун-т дружбы народов. 2006. 24 с. [Электронный ресурс]. URL: <https://search.rsi.ru/ru/record/01003278370?ysclid=ioarppisp271225635> (дата обращения: 15.01.2023).
3. Гудков Л. Страх как рамка понимания происходящего // Мониторинг общественного мнения. 1999. № 6. С. 46-53.
4. Гуляихин В.Н., Тельнова Н.А. Страх и его социальные функции // Философия социальных коммуникаций. 2010. № 10. С. 53-60.
5. Индекс страхов. Данные представлены на основании всероссийских телефонных опросов // ВЦИОМ. Сайт [Электронный ресурс]. URL: <https://wciom.ru/ratings/index-strakhov?ysclid=lqug24255v591568670> (дата обращения: 09.01.2024).
6. Инфляция и алкоголизм – главные страхи россиян Аналитический обзор от 15.11.2010 // ВЦИОМ. Сайт [Электронный ресурс]. URL: <https://wciom.ru/analytical-reviews/analiticheskii-obzor/infljacija-i-alkogolizm-glavnye-straxi-rossijan?vsclid=lrbvvic1vi382898126> (дата обращения: 05.11.2023).
7. Кертма Г.Л. Кризис: страхи и приоритеты // Фонд общественного мнения. Сайт [Электронный ресурс]. URL: <https://bd.fom.ru/report/map/o84040I> (дата обращения: 06.10.2023).
8. Коронавирус полтора года спустя: страх возвращается? Аналитический обзор от 14.09.2023 // ВЦИОМ. Сайт [Электронный ресурс]. URL: <https://wciom.ru/analytical-reviews/analiticheskii-obzor/koronavirus-poltora-goda-spustja-strax-vozvrashchaetsja?vsclid=lr71ut0vv822184700> (дата обращения: 09.01.2024).
9. Матвеева С.Я., Шляпентох В.Э. Страхи в России в прошлом и настоящем. Новосибирск: Сибирский хронограф. 2000. 180 с.
10. Мигунова А. В. Категория социального страха: общесоциологические теоретические представления и практики измерения // Вестник Нижегородского ун-та им. Лобачевского. 2007. №1. С. 60- 64.
11. Мировой финансовый кризис: причины и последствия. Аналитический обзор от 06.10.2008 // ВЦИОМ. Сайт [Электронный ресурс]. URL: <https://wciom.ru/analytical-reviews/analiticheskii-obzor/mirovoj-fmansovyi-krisis-prichiny-i-posledstviya> (дата обращения: 13.01.2024).
12. Мониторинг мнений (ВЦИОМ): ноябрь-декабрь 2015 г.) // Мониторинг общественного мнения: Экономические и социальные перемены. 2015. № 6. с. 79-104. URL: <https://www.monitoringjournal.ru/index.php/monitoring/article/view/1042> (дата обращения: 05.12.2023)

13. Нас пугают, а нам... не страшно! Аналитический обзор от 26.03.2014 // ВЦИОМ. Сайт [Электронный ресурс]. URL: <https://wciom.ru/analytical-reviews/analiticheskii-obzor/nas-pugayut-a-nam-ne-strashno?ysciid=lqt3fvuywz8566081502> (дата обращения: .)
14. Россия девяностых: дни поражений или побед? Аналитический обзор ВЦИОМ. 08.12.2015 // ВЦИОМ. Сайт [Электронный ресурс]. URL: <https://wciom.ru/analytical-reviews/analiticheskii-obzor/rossiya-devyanostykh~dni-porazhenii-ili-pobed?vsclid::%bsn3jqbz867684649> (дата обращения: 08.02.2024).
15. Россияне осознали глубину экономического кризиса // РБК. Сайт [Электронный ресурс]. URL: <https://www.rbc.ru/society/02/Q2/2Q15/54cdef189a79477448d3c8ce> (дата обращения: 09.01.2024).
16. Санкции // Фонд общественного мнения. Сайт [Электронный ресурс]. URL: <https://fom.ru/Ekonomika/12740> (дата обращения: 09.01.2024).
17. Страхи и опасения россиян. Аналитический обзор 08.07.2015 // ВЦИОМ. Сайт [Электронный ресурс]. URL: <https://wciom.ru/analytical-reviews/analiticheskii-obzor/strakhi-i-opaseniya-rossiyan-2?ysciid=Hrbxlkumra854Q37512> (дата обращения: 08.02.2024).
18. Страхи и проблемы российского общества. Пресс-выпуск от 10.03.2022 // Левада-Центр Сайт [Электронный ресурс]. URL: <https://www.levada.ru/2022/03/10/strakhi-i-problemy-rossiiskogo-obshhestva/> (дата обращения: 09.01.2024).
19. Страхи и тревоги. Что больше всего тревожит россиян в повседневной жизни, в жизни страны и мира? // Фонд общественного мнения. Сайт [Электронный ресурс]. URL: <https://fom.ru/Nastroeniya/12596>. (дата обращения: 23.12.2023).
20. Страхи россиян. Пресс выпуск от 18.08.2015 // Левада-Центр. Сайт. [Электронный ресурс]. URL: <https://www.levada.ru/2015/08/18/strakhi-rossiyan-3/> (дата обращения: 13.01.2024).
21. Террористы и их мишени: рейтинг опасений россиян. Аналитический обзор от 08.09.2010 // ВЦИОМ. Сайт [Электронный ресурс]. URL: <https://wciom.ru/analytical-reviews/analiticheskii-obzor/terroristy-i-ikh-iishenl-reiting-opaseni-rossiyan?ysclid=%8n6fg5kn4770602> (дата обращения: 11.02.2024).
22. Чего боятся россияне? Аналитический обзор от 30.05.2007 // ВЦИОМ. Сайт [Электронный ресурс]. URL: <https://wciom.ru/analytical-reviews/analiticheskii-obzor/chego-boyatsya-rossiyan-2> (дата обращения: 04.11.2023).
23. Шубкин В.Н., Иванова В. Страхи на постсоветском пространстве: Россия, Украина и Литва // Мониторинг общественного мнения. 1999. №3. С.30-37.
24. Щепланова В.В. Феномен терроризма в ракурсе рисков социальных изменений // Журнал социологии и социальной антропологии. 2010. №2. С. 83-99.

Иванова С.Ю., Иванов В.В., Шулга М.М.
Социально-политическая грамотность первокурсника

*Северо-Кавказский федеральный университет
(Россия, Ставрополь)*

doi: 10.18411/trnio-04-2024-92

Аннотация

В статье представлены результаты первого этапа мониторинга внедрения в высшей школе образовательного модуля «Основы российской государственности», целью которого было получение объективной информации об аудитории внедряемого курса. На основе представленных данных был сделан вывод о том, что уровень социально-политической грамотности студентов первых курсов является средним, сформировавшимся преимущественно под воздействием информационной среды социальных сетей. В этих условиях первоочередной задачей курса должно стать формирование навыков критического мышления для объективной оценки фактов и событий, происходящих в современном мире. Статья подготовлена в рамках выполнения проекта «Научно-методическое и организационно-техническое обеспечение деятельности регионального центра по включению в образовательные программы высшего образования модуля «Основы российской государственности», № 850000Ф.99.1.БН66АА00000.

Ключевые слова: студенчество, социально-политическая грамотность, образовательный модуль «Основы российской государственности».

Abstract

The article presents the results of the first stage of monitoring the implementation of the educational module «Basics of Russian statehood» in higher education. The purpose of this stage was to obtain objective information about the audience of the implemented course. Based on the presented

results, it was concluded that the level of socio-political literacy of first-year students is average, formed mainly under the influence of the information environment of social networks. Under these conditions, the primary task of the module should be the formation of critical thinking skills for an objective assessment of facts and events occurring in the modern world. The article was prepared within the framework of the project «Scientific, methodological, organisational and technical support of the regional centre's activity on the inclusion of the module «Basics of Russian statehood» in the educational programmes of higher education, № 850000Ф.99.1.БН66АА00000.

Keywords: students, socio-political literacy, educational module «Fundamentals of Russian Statehood».

Одним из основных субъектов, способных воздействовать на формирование гражданских качеств молодежи и сформировать новые социокультурные ориентиры, имеющие государственную и общественную значимость, в первую очередь, патриотизм, является система образования.

В настоящее время актуализировалась задача обновления дисциплин социогуманитарного блока в двух аспектах: во-первых, с точки зрения привнесения в них содержательных и ценностно-смысловых компонентов, направленных на решение государственных задач; во-вторых, с точки зрения приведения их содержания в соответствие друг с другом с целью исключения радикальных противоречий в освещении событий и фактов.

С 2023 года во всех вузах России введен курс «Основы российской государственности», успешная реализация которого требует научно-методического сопровождения. Для решения этой проблемы в октябре 2023 г. проведен опрос студентов первого курса Северо-Кавказского федерального университета. Опрос проводился в качестве первого этапа контроля эффективности внедрения нового курса. Цель опроса: получить объективную информацию о социально-политических установках молодых людей, решивших получать высшее профессиональное образование в университете. В опросе приняли участие 1550 первокурсников всех институтов и факультетов университета. Опрос проводился в форме онлайн-анкетирования в программе Anketolog. Анкета включила в себя 29 вопросов. Результаты опроса представлены в процентах от числа ответивших на каждый вопрос.

По результатам проведенного опроса, структура ценностных ориентаций первокурсников является модальной для региональной молодежи: на первом месте стоят витальные ценности (здоровье, крепкая семья и материальный достаток), на втором месте – ценности, связанные с достижением определенного места в обществе (карьера, возможность реализовать свои таланты и способности, преданные друзья, качественное образование, интересная работа); социетальные ценности (слава, власть, признание окружающих, стабильность в обществе) традиционно занимают низшие позиции в структуре ценностных ориентаций молодежи. Этот вывод подтверждают результаты других исследований молодежи, которые свидетельствуют о том, что «ценности выживания продолжают играть для молодых людей значимую роль, обозначая их реакцию на нестабильные социально-экономические условия жизни и продолжающиеся процессы политической трансформации, которые не вселяют в людей уверенность в завтрашнем дне, спокойствие и ощущение стабильности в жизни» [1].

Результаты ответов на вопрос: «Какие проблемы общественной жизни Вас беспокоят в настоящее время больше всего?», позволяют сделать вывод, что молодые люди достаточно интегрированы в социальные реалии современного общества – доля тех, кого общественные проблемы не интересуют составляет только 1,4%. Степень своей информированности об общественно-политических процессах в современной России большинство участников опроса (71,2%) считают достаточной. При этом основными источниками информации по общественно-политической ситуации в мире и России являются социальные сети (64,8%) и информационные, новостные Интернет-сайты (42,9%). О рисках приоритета таких источников информации свидетельствуют некоторые ответы на вопрос: «Что является основными источниками Вашей информации по общественно-политической ситуации в мире и России?».

сформулированных студентами самостоятельно: «В основном российские информационные независимые СМИ, получившие статус иноагента»; «Не интересуюсь тем что мне не нужно знать»; «Я намеренно ограждаю себя от политических новостей».

Общественные дисциплины являются основными источниками информации по общественно–политической ситуации в мире и России лишь для 4,8% опрошенных первокурсников. Отвечая на открытый вопрос: «Перечислите, пожалуйста, какие общественные дисциплины (дисциплины о закономерностях и особенностях социально–политического развития общества) Вы изучали в школе», 79% назвали обществознание, историю России, право и экономику (в разных вариациях); 3% – разговоры о важном, 11% затруднились ответить на данный вопрос или ответили, что такие дисциплины не изучали в школе вообще; 7% отнесли к общественным дисциплинам ОБЖ, физику, математику, английский язык, географию, «движение патриот», «нормы морали и нравственности», т.е. ответили на вопрос некорректно. Таким образом, можно сделать вывод, что каждый пятый первокурсник не получил базовых знаний по общественным дисциплинам.

Анализ ответов на вопросы экзаменационного типа («Что такое, по Вашему мнению, «демократия»?», «Как Вы понимаете, что такое «свобода»?», «Как Вы понимаете, что такое «суверенитет»?») свидетельствует о том, что самооценки молодых людей о степени своей информированности об общественно-политических процессах в современном российском обществе являются завышенными. Коннотациями «демократии» для большинства опрошенных являются свобода слова, печати и вероисповедания (75%), «свободы» – право самому выбирать, чем заниматься в жизни (77,2%) и независимость от кого бы то ни было (40,4%). «Суверенитет», который в настоящее время является одним из мейнстримов общественно-политического дискурса большинство респондентов определили правильно: «Независимость и равноправие государства как субъекта международного права во взаимоотношениях с другими государствами».

Интересным в рамках реализуемого проекта представляется вопрос о понимании молодыми людьми «патриотизма». Вопрос: «Как Вы понимаете, что такое патриотизм», был поставлен в открытой форме. Полученные ответы можно разделить на четыре группы:

1. Самой многочисленной (64%) является группа ответов, в которых «патриотизм» определяется как чувство любви, преданности, гордости, уверенности в своей Родине. Однако в этой группе встречаются настораживающие вариации ответов: «Любовь к родине (в данной политической ситуации считаю неуместным этот термин)»; «Любовь к своей Родине, коей я тоже не понимаю»; «Любовь к Родине, исходящая от сердца, а не навязанная глупой ничтожной пропагандой».
2. 30,7% – это ответы, в которых артикулирована готовность и необходимость защищать Родину, трудиться ради ее блага и процветания.
3. 1,3% – не смогли определить, что такое патриотизм.
4. 4% – группа ответов, которые можно определить как неоднозначные, свидетельствующие о рисках в данной сфере: «глупость», «идиотизм», «излишняя любовь к своей Родине», «пропаганда», «пустая болтовня», «средство управления людьми», «то, что мне навязывают» и т.п.

Следует также отметить, что около 5% участников опроса ответ на вопрос об их понимании патриотизма искали в Интернете.

Результаты опроса свидетельствуют также о важности формирования и поддержания органической связи между патриотической культурой и историческим сознанием. Нельзя любить Отечество вне его истории. На этот счет уместно вспомнить содержание письма А. Пушкина П. Чаадаеву, в котором речь идет о том, что есть истинный патриотизм. Критически оценивая окружающую действительность, великий поэт и патриот России пишет: «... но, клянусь честью, что ни за что на свете я не хотел бы переменить Отечество или иметь другую историю, кроме истории наших предков, такой, какой нам бог ее дал». [2;290] Подчеркивая важность воспитания на истории своей страны, И. Ильин писал: «При этом национальное

самочувствие ребенка должно быть ограждено от двух опасностей: националистического самомнения и от всеосмеивающего самоунижения». [3:240]. Современная российская молодежь еще испытывает влияние ценностного кризиса постперестроечных лет. Учитывая возраст, статус и информационную среду, в которой существуют наши респонденты, можно предположить, что представления о патриотизме формируются у молодежи, прежде всего, под влиянием окружающих взрослых.

На повседневном уровне молодые люди являются достаточно патриотичными: знают символическое значение государственного флага 95% опрошенных, государственного герба – 90,8%; знают слова государственного гимна 96,7% респондентов; имеют предметы с изображением государственной символики 60,1% участников опроса.

По результатам опроса большинство респондентов (53,1%) в той или иной степени интересуются политикой в настоящее время; 42,4% – не интересуются; 4,5% – не смогли ответить интересуются они политикой или нет. При ответе на вопрос: «В чем проявляется Ваш интерес к политике?», позицию ответа «не интересуюсь политикой вообще» выбрал каждый пятый участник опроса. Наиболее распространенными формами интереса к политике являются: «постоянно слежу за новостями и обсуждаю их с друзьями» (35,7%) и «иногда смотрю информационные программы, когда нет ничего более интересного» (34%).

По итогам проведенного исследования можно сделать вывод о том, что уровень социально-политической грамотности студентов первых курсов является средним, сформировавшимся преимущественно под воздействием информационной среды социальных сетей. В этих условиях необходимо в ходе изучения социогуманитарных дисциплин уделить повышенное внимание формированию навыков критического мышления, давать объективную оценку фактам и событиям. При рассмотрении исторических сюжетов необходимо акцентировать внимание на взаимосвязи событий прошлого и настоящего, социально-политической значимости современных событий, шире использовать возможности прогностических технологий. Для решения этих задач в курсе «Основы российской государственности» предусмотрены интерактивные формы проведения занятий, семинары, дискуссии, подготовка докладов, эссе, проектная и творческая деятельность.

1. Селезнева А.В. Политические ценности российской молодежи: социокультурные особенности и идентификационный потенциал. URL: <https://cyberleninka.ru/article/n/politicheskie-tsennosti-rossiyskoy-molodezhi-sotsiokulturnye-osobennosti-i-identifikatsionnyy-potentsial>. (дата обращения 30.03.2024)
2. Переписка А.С. Пушкина / Ред. Тютюкин К.И. М.: Художественная литература, 1982. Т.2. 563 с.
3. Ильин И.А. Путь к очевидности. М.: Республика, 1993. 430 с.

Кошелев А.А.

**Анализ жизненных стратегий молодежи в контексте социологической науки:
теоретико-методологический подход к концепции.**

*Саратовский национальный исследовательский
государственный университет имени Н.Г. Чернышевского
(Россия, Саратов)*

doi: 10.18411/trnio-04-2024-93

Аннотация

В данной научной статье проанализировано и теоретически обосновано понятие жизненных стратегий с применением различных социогуманитарных подходов. Основной целью исследования было теоретическое осмысление обозначенного объекта с целью выявления категории жизненных стратегий. Для достижения поставленных задач был применён метод теоретического анализа, который позволяет рассматривать данный феномен с различных научных позиций. Основным результатом исследования стало авторское усилие по систематизации и интеграции различных точек зрения для выявления определения жизненных

стратегий, что, может быть полезно при преподавании дисциплин социологического факультета, в частности, в рамках специальности "Организация работы с молодежью".

Ключевые слова: жизненные стратегии, молодежь, теоретико-методологический анализ, самоактуализация.

Abstract

This scientific article analyzes and theoretically substantiates the concept of life strategies using various socio-humanitarian approaches. The main aim of the research was the theoretical understanding of different approaches to identify the category of life strategies. To achieve this goal, the method of theoretical analysis was applied, which allows examining this phenomenon from various scientific perspectives. The main result of the study was the author's effort to systematize and integrate various viewpoints to identify the definition of life strategies, which, in the author's opinion, can be beneficial for teaching disciplines of the sociological faculty, particularly within the specialization of "Organization of work with youth".

Keywords: life strategies, youth, theoretical and methodological analysis, self-actualization.

Мультипарадигмальность социологической науки позволяет анализировать и объяснять разнообразные социальные явления и процессы, используя подходы из различных областей гуманитарного знания. Это способствует разработке более комплексных концепций, при этом сохраняя принципы конкретности и объективности, избегая излишних абстракций или упрощений. В связи с этим изучение жизненных стратегий молодежи в контексте изменений в современном российском обществе требует теоретического обоснования для понимания данного феномена и создания основы для дальнейших исследований.

Концепция стратегии включает в себя процесс формирования взаимосвязей между индивидами, основанный на перспективах и возможностях создания социальной солидарности для достижения долгосрочных целей. Жизненная стратегия представляет собой совокупность экономических, социокультурных, психологических и политических идей, определяющих ориентиры в достижении поставленных целей. Этот подход предполагает наличие у индивида определенных навыков и способностей, оптимизация которых позволяет управлять жизненными ориентирами в социуме.

Таким образом, стратегия жизни представляет собой гармоничное и рациональное распределение временных интервалов для самовыражения и самореализации. Важно, как личность выстраивает логику событий и осознает свои проблемы, что позволяет ей создавать индивидуальные траектории в достижении целей. Жизненные стратегии ориентированы на долгосрочные перспективы и включают в себя как личностные установки, так и стандартизацию поведения. Они также предполагают интеграцию индивида в социальные условия общества или группы, способствуя социальному развитию и воспроизводству. Критерием их определения является совокупность основных целей человека, способов их реализации. [1, с. 231]

Если обратиться к научным источникам, можно заметить схожие или даже аналогичные определения для таких концепций, как сценарий жизни и история успеха. Это отражает общую исследовательскую логику, основанную на идее идентификации жизненных стратегий с образом жизни, стилем и символическими конструктами. В данном контексте стратегии жизни могут быть разделены на активные и пассивные, где последние скорее представляют собой тактики, направленные на реагирование на уже установившееся положение, не зависящее от субъекта.

По другим критериям известный исследователь Э. Фромм рассматривает стратегии жизни, сосредотачиваясь на процессе реализации индивидуальной сущности в соответствии с собственными ценностями. Важной составляющей в этой системе является эгоцентризм, выражающийся в необходимости фанатично служить делу или призванию. Сфера масштабирования стратегий определяется уровнем социокультурного развития общества, экономическим положением, качеством жизни, наличием правовых средств для осуществления

социального контроля, степенью активности в политической сфере, а также влиянием ритуалов и традиций. [2, с. 134]

В этом контексте можно предположить, что выбор жизненной стратегии зависит от стратификационных доминант, которые выражаются в осознании индивидом своей принадлежности к той или иной социальной группе. В современном обществе особое внимание привлекает стратегия жизненного успеха, соответствующая гедонистическим ценностям, индивидуализму, конкуренции и толерантности. Такие стратегии часто связаны с деловой активностью, личной инициативой и предприимчивостью. Однако стратегии благополучия могут быть распространены и в традиционных или кризисных обществах, где условия, такие как экономический кризис или авторитарное управление, могут оказывать влияние на их развитие. В условиях трансформации социальной системы и изменения роли базовых институтов часто наблюдается динамика социальной адаптации личности к новым условиям. На наш взгляд, одна из самых интересных интерпретаций данного феномена представлена в работах западного ученого С. Кови, который рассматривает жизненную стратегию как достижение гармонии во всех сферах взаимодействия, таких как семья, социальное окружение, предпринимательство и психологические особенности. По его мнению, жизненная стратегия представляет собой баланс между желаемым и необходимым, между индивидуальным и общественным. [3, с. 117]

Однако ни одна стратегия не является статичной по своей сущности, так как подвержена воздействию внешней среды и социализационных механизмов, которые могут нарушить данную гармонию, что приводит к противоречиям в восприятии объективной реальности.

Таким образом, жизненная стратегия представляет собой систему, объединяющую когнитивные и суггестивные аспекты, ценности и практические результаты, которые вместе формируют четкий план и создают ориентиры в долгосрочной перспективе. В основе такого плана лежит ответственность за собственную жизнь, что в конечном счете формирует миссию, цели и оценки конечных целей.

Существуют три основных типа стратегий жизни: стратегия благополучия, стратегия жизненного успеха и стратегия самореализации. Эти типы основаны на более обобщенных представлениях о том, чего, как правило, люди стремятся достичь в жизни. Содержание этих стратегий можно охарактеризовать степенью социальной активности личности.

Функциональные характеристики жизненных стратегий позволяют решать ряд основных задач:

- Формировать комплекс социокультурных представлений о себе и своем месте в обществе.
- Представлять возможность взаимосвязи с объективной реальностью.
- Генерировать конструкт собственной жизни, отражая в нем проектные характеристики достижения целей.
- Определять траекторию действий, наиболее значимые приоритеты и ценности.
- Сформулировать образ и смысл жизни, а также соотнести их с реальностью.
- Правильно интерпретировать нормы, стандарты, ценности и установки, существующие в обществе в процессе социализации.
- Соотнести свой образ жизни с образом жизни окружающих людей.

1. Стюрина, Д. Е. Управление деловой карьерой : учебное пособие / Д. Е. Стюрина. — М. : Евразийский открытый институт, 2008. — 108 с. — ISBN 978-5-374-00133-4. — Текст : электронный // Электронно-библиотечная система IPR BOOKS : [сайт]. — URL: <http://www.iprbookshop.ru/10876.html> (дата обращения: 26.03.2024). — Режим доступа: для авторизир. пользователей— Саратов: Научная книга, 2019. — 159 с. — 978-5-9758-1798-3. — Режим доступа: <http://www.iprbookshop.ru/81012.html>
2. Рехадт, Эро Ключевые проблемы психоанализа : избранные труды / Эро Рехадт ; пер. М. А. Якушина. — М. : Когито-Центр, 2009. — 331 с. — ISBN 978-5-89353-275-3. — Текст : электронный // Электронно-библиотечная система IPR BOOKS : [сайт]. — URL: <http://www.iprbookshop.ru/15261.html> (дата обращения: 26.03.2024). —

3. Стивен, Кови Четыре правила успешного лидера / Кови Стивен ; под ред. П. Суворовой. — 2-е изд. — М. : Альпина Паблишер, 2019. — 140 с. — ISBN 978-5-9614-5382-9. — Текст : электронный // Электронно-библиотечная система IPR BOOKS : [сайт]. — URL: <http://www.iprbookshop.ru/86851.html> (дата обращения: 26.03.2024).

Кошелев А.А.

Развитие предпринимательства среди молодежи в малых территориальных образованиях

*Саратовский национальный исследовательский
государственный университет имени Н.Г. Чернышевского
(Россия, Саратов)*

doi: 10.18411/trnio-04-2024-94

Аннотация

При анализе данного явления основное внимание уделено его функционированию в малых территориальных единицах, что обусловило постановку цели статьи. Основной целью данного исследования является практический анализ развития предпринимательства среди молодежи в малых территориальных образованиях на примере города Надыма. Для достижения этой цели был выбран метод экспертного опроса, который позволяет получить как количественную, так и качественную оценку состояния предпринимательской сферы в регионах. Полученные результаты указывают на наличие административных препятствий и недостаток информации о государственной поддержке предпринимательской активности среди молодежи и необходимости реализации государственных программ.

Ключевые слова: предпринимательство, молодежное предпринимательство, государственная молодежная политика, информирование, поддержка предпринимательства.

Abstract

In analyzing this phenomenon, the main attention is paid to its functioning in small territorial units, which led to the formulation of the purpose of the article. The main purpose of this study is a practical analysis of the development of entrepreneurship among young people in small territorial formations on the example of the city of Nadym. To achieve this goal, the expert survey method was chosen, which allows to obtain both quantitative and qualitative assessment of the state of the business sector in the regions. The results obtained indicate the presence of administrative obstacles and a lack of information on state support for entrepreneurial activity among young people and the need to implement state programs.

Keywords: entrepreneurship, youth entrepreneurship, state youth policy, information, entrepreneurship support.

Проблематика предпринимательства, несмотря на свою относительную новизну в российском обществе, хорошо изучена в работах как отечественных, так и зарубежных специалистов. Риск, креативность и прибыльность являются ключевыми аспектами этого социального явления. Однако актуализация молодежного предпринимательства в исследовательской деятельности представлена недостаточно полно и требует более глубокого анализа с использованием междисциплинарного подхода, объединяющего экономические и социальные науки. Профессор З.М. Дыльнова также отмечает, что ни одна наука не может полностью и всесторонне исследовать это явление. [1, с. 96-102]

В Модельном законе "О государственной молодежной политике" молодежное предпринимательство определяется как предпринимательская деятельность, осуществляемая лицом, возраст которого не превышает 35 лет, и которое зарегистрировано как индивидуальный предприниматель, или как коммерческая организация, в которой учредителями являются граждане Российской Федерации, чей возраст также не превышает 35 лет, и где не менее 70% сотрудников достигли 35 лет.

В исследованиях за рубежом молодежное предпринимательство различается в зависимости от возраста. Например, английский ученый F. Chigunta предлагает следующие стадии молодежного предпринимательства:

Начальная стадия: молодые люди в возрасте 15-19 лет, которые готовятся к предпринимательской деятельности. Этот период характеризуется переходом, когда молодым людям нужно выбирать между семьей, обучением и работой. Этот период может включать несколько этапов, не ограничиваясь только окончанием образовательного учреждения и поиском работы.

Стадия роста: перспективные предприниматели в возрасте 20-25 лет. Это люди, которые приобрели опыт и навыки ведения бизнеса, накопили первоначальный капитал для запуска своего бизнеса. Они сталкиваются с выбором: заниматься малооплачиваемой деятельностью, отказаться от предпринимательства вообще или создать успешный бизнес. Основной задачей для них является увеличение выживаемости нового предприятия.

Стадия расцвета: начинающие предприниматели в возрасте 26-29 лет. У них уже есть значительный опыт ведения бизнеса, что дает им преимущество перед начинающими предпринимателями и позволяет создать жизнеспособный бизнес. Основной задачей для них является трансформация их предприятий в конкурентоспособные малые предприятия. [2, с. 11-16]

В рамках исследования данного феномена часто используется теоретический анализ и анализ законодательной базы с целью уточнения и конкретизации научной категории. Согласно распоряжению Правительства РФ, под молодежным предпринимательством понимается деятельность граждан в возрасте до 30 лет, а также юридических лиц (субъектов малого и среднего предпринимательства), средний возраст штатных работников и возраст руководителя, не превышающий 30 лет, либо в случае уставного (складочного) капитала, доля вкладов которых, не старше 30 лет, составляет более 75 процентов.

Е. Каурова и Е. Руссков, определяя молодежное предпринимательство, расширяют возрастные границы до 35 лет и выделяют важные характеристики, такие как инициативность, инновационность, творчество и гибкость мышления. Однако, развитие молодежного предпринимательства в малых территориальных образованиях недостаточно исследовано, что стало основой для целей данного исследования. [3, с. 416-423]

Для изучения этого объекта был проведен экспертный опрос в феврале 2024 года с участием 10 респондентов в возрасте от 24 до 40 лет, проживающих в городе Надыме и его районе. Результаты показали, что около 60% респондентов открыли свой бизнес более 5 лет назад, что свидетельствует о низкой динамике предпринимательской активности в регионе. Сравнительно недавно, менее года назад, предпринимательские структуры были созданы только у 18% опрошенных, а еще 22% начали свою деятельность в интервале от одного до пяти лет назад.

Анализ численности сотрудников в организациях показал следующее:

- до 15 человек - 18%;
- от 16 до 100 человек - 62%;
- от 101 до 250 человек - 20%.

Эти данные указывают на некоторую стабильность предпринимательской активности, но также на преобладание малого и среднего бизнеса, что свидетельствует о медленном развитии предприятий в регионе. Основные сферы деятельности включают финансовые услуги (28%), розничную торговлю (32%), здравоохранение, транспорт, услуги связи и образование (по 10% соответственно), что отражает общую рыночную ситуацию в современном российском обществе.

Среди проблем, негативно влияющих на рост предпринимательской активности, респонденты выделили низкую поддержку со стороны администрации и необходимость дальнейшего взаимодействия с властными структурами для конструктивного сотрудничества (80%). Тем не менее, большинство отметили усилия властных органов по развитию деловых коммуникаций в регионе (60%).

К сожалению, около 70% опрошенных указали, что не имеют информации о доступных программах поддержки молодых предпринимателей в регионе. Только 10% знают о существовании «Бизнес-инкубатора», и еще 10% заявили, что они знакомы с возможностями спонсорской поддержки. [4, с.416]

Это свидетельствует о низком уровне информированности, что связано с относительно низким уровнем предпринимательских навыков предпринимателей в малых территориальных образованиях. Эта проблема требует решения в рамках программ государственной поддержки молодежи.

Важно отметить, что все опрошенные участники высказали негативное отношение к внешним санкциям против Российской Федерации. Тем не менее, большинство из них выразили уверенность в возможности преодоления этих препятствий благодаря мобилизации внутренних ресурсов.

Итак, молодежное предпринимательство в малых территориальных образованиях в основном представлено малыми и средними предприятиями, преимущественно в сфере услуг, что отражает общую тенденцию деловой активности в регионах. Основные проблемы, выявленные респондентами, включают необходимость более тесного взаимодействия с властными структурами и недостаточное информирование о программах поддержки молодежного предпринимательства. Однако большинство экспертов оценили положительное развитие бизнеса в регионе и видят возможности преодоления внешних санкций за счет мобилизации внутренних ресурсов.

1. Дыльнова З. М., Семенова Ю. А. // Известия высших учебных заведений. Поволжский регион. Общественные науки, Саратов, 2014. № 3 (31). С. 96-102.
2. Власов Г. Ю. Развитие молодежного предпринимательства на современном этапе. // Российское предпринимательство. № 10. Выпуск № 2 (194). 2011. С. 11-16.
3. Распоряжение Правительства РФ от 29.11.2014 № 2403-р «Об утверждении Основ государственной молодежной политики Российской Федерации на период до 2025 года», «Собрание законодательства РФ», 15.12.2014, № 50, ст. 7185.
4. Каурова Е.Э. Анализ международной практики финансовой поддержки молодежного предпринимательства / Е.Э. Каурова, Е.Г. Русскова // Современные проблемы науки и образования, М., 2015, № 2-2. С. 416-423.

Маслодудова Н.В.

Блоггерство как новый вид профессиональной деятельности

*Сибирский юридический институт МВД РФ
(Россия, Красноярск)*

doi: 10.18411/trnio-04-2024-95

Аннотация

В статье анализируются зарождение блоггерства и причины его популярности в современном обществе. Автор отмечает, что превращение этой деятельности из простого развлечения в профессиональную сферу, сравнимую в современном медиапространстве с ролью традиционных СМИ, требует серьезного законодательного регулирования этой деятельности.

Ключевые слова: блоггерство, платформы единомышленников, профессиональная деятельность, новая форма журналистики.

Abstract

The article analyzes the origin of blogging and the reasons for its popularity in modern society. The author notes that the transformation of this activity from a simple entertainment into a professional sphere, comparable in the modern media space with the role of traditional media, requires serious legislative regulation of this activity.

Keywords: blogging, like-minded platforms, professional activities, a new form of journalism.

Блоггерство, как явление, стало неотъемлемым атрибутом современного информационного общества, превратившись в доходную профессию, привлекающую людей свободным графиком работы и отсутствием начальства. По результатам проводимого нами ежегодного опроса с использованием платформы Yandex Forms (ЦЕННОСТНЫЕ ОРИЕНТАЦИИ СОВРЕМЕННОЙ МОЛОДЕЖИ (Конструктор) (yandex.ru)) среди обучающихся высших учебных заведений г. Красноярска блоггер, как самая высокооплачиваемая профессия, занимает первое место по мнению будущих педагогов, медиков и полицейских (69 % из числа опрошенных респондентов). Получая социально ориентированные профессии, понимая их важность и значимость, обучающиеся, однако, не связывают их с возможностью получения достаточного ежемесячного, по их представлениям, дохода (80-100 тыс. - 31,2% и более 100 тыс. – 27,6% из числа опрошенных). Более того, традиционные для получения желаемого дохода предпринимательские сферы деятельности тоже не рассматриваются сегодня обучающимися как привлекательные и высокодоходные.

Слово «блоггер» в русском языке до сих пор воспринимается как неологизм и указывается в русских толковых словарях как заимствованное, означающее «ведущий блога».

Хотя зарождение блоггерства в мире приходится на 90-е годы XX века (от незатейливых первых блогов до запущенных в 1999 году платформ Blogger и LiveJournal), популярность блоггерства в России выросла именно за последние 5 лет и связана с развитием социальных сетей, доступностью Интернета и смартфонов (расширение территориального охвата и значительное снижение их стоимости). Газета «New York Times» назвала «отцом-основателем личных блогов» Джастина Холла, создавшего блог, состоящий из обзоров HTML, которые просто попадались ему в сети Интернет.

Платформы Blogger и LiveJournal стали популярны за счет удобного и привлекательно интерфейса. Первоначально создаваемые для единомышленников, на которых люди делились своими мыслями, решая тем самым проблемы одиночества маленького человека в большом городе, постепенно блоги стали средством зарабатывания денег и возможностью формирования общественного мнения. Учитывая, что главным критерием успешности блога является количество его подписчиков, то есть тех, кто смотрит и читает его регулярно, погоня за подписчиками стала условием получения ожидаемой материальной прибыли. Блогеры охватывают обширное количество тем для обсуждения, поднимают актуальные проблемы и сами порой стремятся создавать информационные поводы, не всегда руководствуясь принципом профессионализма, а откровенно идя на поводу человеческих страстей, безответственно играя общественным мнением. Именно последнее стало поводом для серьезного обращения внимания со стороны государства на деятельность популярных блоггеров.

Осознание роли блоггерства, как важнейшего явления современного информационного общества, а также превращение этой деятельности из простого развлечения в профессиональную сферу, заставляет предъявлять к создателям блогов определенные требования. Первым примером таковых явился «Кодекс блоггера», созданный одним из главных идеологов Web 2.0 Тимом О'Райли, включающий в себя следующие правила: брать на себя ответственность не только за собственные слова, но и за комментарии, оставленные в вашем блоге; удалять анонимные комментарии (предполагающие полную безответственность высказывающегося); прямо указывать на поведение тому, кто ведет себя неприемлемо; не писать в Интернет того, чего бы вы не смогли сказать человеку в лицо.

Рост профессионализма блоггеров связан в том числе с соблюдением установленных правил в контексте понимания того, что их деятельность в современном медиапространстве сравнима с ролью традиционных СМИ, которые представлены профессиональными журналистами и деятельность которых регламентируется российским законодательством.

По словам Председателя Комитета Госдумы по информационной политике, информационным технологиям и связи Александра Хинштейна, большинство из представителей профессионального сообщества (журналистов и работников СМИ) не считают необходимым ставить знак равенства между журналистами и блоггерами. «Это не означает, что

блогеры хуже, а журналисты лучше, кто-то – первый сорт, а кто-то – второй. Нет, это говорит лишь о том, что журналистика – это профессия, которой надо учиться, которая требует определенных профессиональных требований, а блогером может стать любой человек, у которого в руках есть устройство – мобильное или стационарное, позволяющее выйти в Интернет». (2)

Однако следует признать, что хотя на блогеров не обучают ни в колледжах, ни в вузах, эта сфера сегодня очень популярна и доходна. Кроме того, популярные блогеры сами обучают желающих, передавая накопленный опыт через различные курсы (техника создания видеоролика и фотосъемки; особенности монтажа в видеоблоге; как грамотно и интересно раскрыть вопрос, интересующий аудиторию и т.п.) Профессиональный блогер владеет основами маркетинга, дизайна и является хорошим копирайтером. (3) Поэтому впечатление, что популярным блогером может стать любой желающий, является, на наш взгляд, очень обманчивым. А тот факт, что с 2004 года в мире за блогерство присуждается премия The Best of the Blogs, а в России с 2009 года - Блог Рунета, дает все основание рассматривать эту сферу деятельности как формат новый журналистики.

Проводя в 2016-2017 годах исследование на выявление наиболее популярных жанров блогов среди современных обучающихся (на примере высших учебных заведений г. Красноярского), был сделан вывод, что обучающиеся в большей степени интересуются развлекательными каналами (пранки, вайны и т.д.) (46,2% от числа опрошенных респондентов). Кроме того, респондентов интересуют бьюти-блоги (19,2%) и блоги по интересам (книги, кино, игры) (11,5%). Именно такой направленностью блогов объяснялась либеральная политика государства в отношении ведущих их блогеров. Однако и здесь уже обнаружили проблемы, требующие законодательного регулирования. В первую очередь это было связано с ростом такого явления как «инфоцыганство», попыткой научного изучения которого может выступать работа А.В. Олефиновой и Е.А. Рокутовой. (5)

Начиная с 2022 года большую популярность среди молодежи получили политические блоги, авторы которых активно комментируют политические события, давая оценки как с привлечением профессиональных экспертов, так и, по сложившейся ранее привычке, без привлечения профессионалов, опираясь только на свои субъективные представления. Не обладая необходимыми знаниями, но пользуясь своей популярностью, такие блогеры формировали и продолжают формировать общественное мнение, лишённое рациональности, осознанного анализа полученной информации, но наполненное эмоциональностью, а порой даже открытой агрессией. Безответственное поведение таких блогеров во многом становится результатом безнаказанности их действий.

Необходимо признать, что «информационное пространство конструируется через воздействие различных институтов масс-медиа и без целенаправленной политики по формированию цензуры или каких-то формальных критериев преподнесения данной информации невозможно представить изменение общего информационного пространства нашей страны». (4). Хотя 5 мая 2014 года Федеральным законом № 97-ФЗ были утверждены поправки в Федеральный закон от 27 июля 2006 г. № 149-ФЗ «Об информации, информационных технологиях и о защите информации», в 2017 году из-за своей нежизнеспособности они были отменены. Очевидно, что проблемы в области регулирования деятельности блогеров на сегодняшний день продолжают оставаться очень актуальными, привлекая внимание законодателей, общественников и представителей блогерской деятельности, готовых профессионально работать в правовом поле.

1. О внесении изменений в Федеральный закон «Об информации, информационных технологиях и о защите информации» и отдельные законодательные акты Российской Федерации по вопросам упорядочения обмена информацией с использованием информационно-телекоммуникационных сетей : Федеральный закон РФ от 05.05.2014 N 97-ФЗ // КонсультантПлюс.
2. Закон о блогерах: предложения по правовому регулированию блогосферы. – URL: Закон о блогерах: предложения по правовому регулированию блогосферы (garant.ru) (дата обращения 25.03.2024).

4. Как стать блогером? И можно ли это считать профессией? – URL: Профессия блогер: описание профессии, как стать блогером, сколько зарабатывает, где учиться, плюсы и минусы профессии (proforientator.ru) (дата обращения 25.03.2024).
5. Маслодудова, Н.В. Информационное пространство современного мира / Н.В. Маслодудова // Социология. – 2023. – № 6. С.27-34.
6. Олефирова, А.В. Инфоцыганство как явление в интернет-пространстве / А.В. Олефирова, Е.А. Рокутова. // Международный научный журнал «ВЕСТНИК НАУКИ». – 2022. – № 6 (51). Т.3. С.169-173.

Рахманкина А.Р.

Роль социальных сетей в рекламе: современные тренды и форматы

*Государственный университет образования
(Россия, Москва)*

doi: 10.18411/trnio-04-2024-96

Аннотация

Статья посвящена социальным сетям в разрезе набирающего популярность рекламного канала. Обозреваются современные тренды и форматы рекламного контента. Выявляются их преимущества, социальные сети рассматриваются в контексте их востребованности и популярности. Формируются рекомендации относительно использования социальных сетей в качестве канала размещения рекламных сообщений.

Ключевые слова: социальные сети, рекламные сообщения, контент, форматы контента, современные тренды.

Abstract

The article is devoted to social networks in the context of an advertising channel that is gaining popularity. Modern trends and formats of advertising content are reviewed. Their advantages are identified, social networks are considered in the context of their demand and popularity. Recommendations regarding the use of social networks as a channel for advertising messages placement are formed.

Keywords: social media, ad messaging, content, content formats, current trends.

Развитие общества и его быта неизбежно влекут за собой модификацию или адаптацию различных процессов. В зависимости от потребностей аудитории и текущих трендов видоизменяется не только концепция самой рекламы, но и ее форматы, а также и каналы ее размещения. Этому поспособствовал резкий скачок массового перехода в онлайн-среду, спровоцированный карантинным режимом COVID-19. Одним из последствий пандемии, ставшей апогеем развития цифровизации бизнес-процессов, является масштабное перемещение рекламы в интернет-пространство, где она не перестает развиваться и совершенствоваться.

Тренды рекламы в социальных сетях

Генерация контента посредством нейросетей и искусственного интеллекта – тренд, находящийся на пике популярности в данный момент. Пользователь отправляет определенный запрос боту, который на основе базы данных генерирует текстовый ответ, изображение или видео по предоставленному человеком описанию. Данная практика применяется в рекламной деятельности, но находится на этапе развития и совершенствования.

Видео контент - данного вида контент набирает все большую популярность среди аудитории за счет лаконичности и динамичности визуальной подачи информации. В данный момент происходит постепенное смещение фокуса потребителя с коротких видео (shorts, ВК клипы) на более продолжительные, которые способны полноценно раскрыть преимущества рекламируемого продукта.

Инфлюенс-маркетинг - реклама, транслируемая референтным лицом в личном блоге или социальной сети. Если блогер, занимающий определенную нишу (бьюти-сфера, обзорщик и прочее), правильно подобран под специфику продукта, рекламная компания будет успешной.

Контент не для всех - суть данного тренда заключается в том, что автор контента делится недоступной широким массам информацией для ограниченного количества пользователей. Это может быть формат закрытого чата в Telegram, посты и истории для близких друзей во ВКонтакте, формат донатов, поддерживаемый платформой ВКонтакте - за определенный ежемесячный взнос пользователь получает неограниченный доступ к эксклюзивному контенту, который автор публикует для лимитированного количества подписчиков, готовых за это платить. Посредством этого создается более глубокая связь между автором и подписчиком, что располагает аудиторию и вызывает доверие к рекламируемому продукту.

SEO-продвижение - в социальных сетях актуален поиск информации, не меньше, чем в интернет-поисковиках. Посредством ключевых слов, хэштегов пользователи могут наткнуться на рекламируемый продукт или сам бренд. Больше всего этот способ рекламы подходит для платформы ВКонтакте.

Продакт-плейсмент - довольно популярный тренд, базирующийся на концепте мимолетного упоминания продукта. Например, автор контента может поделиться с подписчиками результатом использования рекламируемого продукта, не упоминая о его марке и прочей атрибутике, или воспользоваться продуктом в историях или прямом эфире. В этой ситуации пользователи самостоятельно проявят интерес к рекламируемому продукту и попросят автора поделиться его названием.

Комментинг - набирающий популярность кластер рекламной деятельности, больше подходящий для продвижения личного блога и рекламы его деятельности. Суть заключается в том, что автор контента находит публикации, где обсуждается тема, касающаяся его сферы деятельности, и оставляет под ней комментарий. Он должен быть провокационным, побуждающим читателя к тому, чтобы перейти в блог автора.

Форматы рекламы в социальных сетях

Реклама в посте – представляет собой продающее текстовое сообщение, дополненное визуальным изображением продукта, размещается референтным лицом в своем личном блоге. Обычно такой формат более эффективен в сопровождении с ссылкой на магазин, где можно совершить покупку.

Видеореклама – чаще всего представлена в виде коротких клипов (VK клипы, Shorts, Reels), историй, а также полноформатного видео, размещаемого на странице рекламодателя. Является одним из самых востребованных форматов ввиду динамичности и наглядности преподнесения информации.

Рекламная запись – рекламные объявления, которые отображаются в новостной ленте или на странице сообщества, встраиваясь в порядок публикаций.

Карусель – рекламное сообщение содержит в себе несколько карточек продукта, состоит из короткого текстового сообщения, фотографии и ссылки для перехода. Данный формат предназначен для рекламы услуг и продуктов сообществ внутри социальных сетей.

Востребованность рекламы в социальных сетях объясняется тем, что люди проводят в ней большое количество времени, занимаясь скроллингом или общаясь со знакомыми: 93% диджитал-потребления приходится на мобильные устройства, которые находятся под рукой. В среднем около 60 минут в день россияне проводят в социальных сетях, лидером которых является ВКонтакте. По среднемесячному охвату за первое полугодие 2023 года 71% населения страны старше 12 лет посещает эту социальную сеть хотя бы раз в месяц, по среднесуточному около 43% заходят хотя бы раз в день. При этом показатели месячного и суточного охватов ВКонтакте продолжают увеличиваться. Также следует выделить Telegram, который среди социальных сетей является лидером по приросту пользователей в связи с введенными санкциями.

Как итог, социальные сети становятся неотъемлемой частью не просто человеческих жизней, но и культурной особенностью общества. Процесс развития их функционала способствует укоренению социальных сетей, а также распространению и захвату дополнительных сфер жизни. Таким образом, и рекламные кампании, размещаемые внутри них, являются релевантными и востребованными.

Стоит отметить, что грамотный подход к использованию социальных сетей в качестве канала для размещения рекламы способен принести максимальную эффективность: необходимо отталкиваться от целей, стоящих перед бизнесом. В случае, если бизнес является новым игроком на рынке и его задача максимизировать прибыль, то реклама в социальных сетях может не принести ожидаемых результатов. Здесь более уместна поисковая контекстная реклама, которая за меньшую стоимость способна привлечь большее количество заявок и лидов. Если же существует необходимость развивать или наращивать имидж бренда, продукта или услуги и его публичный капитал, повышать его узнаваемость, то реклама в социальных сетях является идеальным решением. Помимо широкого охвата аудитории, доказано, что реклама в социальных сетях является крайне эффективным инструментом формирования авторитета бренда, а также лояльности потребителей к его продуктам или услугам. Кроме того, к еще одному преимуществу можно причислить точность рекламы, ее персонализация. Социальные сети, содержащие в себе данные о пользователях, способствуют в создании рекламных кампаний, релевантных запросам пользователей. Таким образом, рекламная информация будет удовлетворять интересы конкретно целевой аудитории бренда. Неоспоримым преимуществом рекламы в социальных сетях также является взаимодействие с аудиторией посредством комментариев и реакций и гибкость в выборе форматов: доступно все, начиная с текстовых постов и заканчивая историями, в том числе и возможность совмещать несколько форматов, конвертируя их в более насыщенный и интересный контент.

Недостатки же, в свою очередь, не столь критичны на фоне преимуществ. Самая серьезная из них – вероятность блокировки или скрытия рекламы. Более того, некоторые пользователи могут негативно отреагировать на нарушение конфиденциальности их личных данных. Эта проблема требует тщательной проработки, так как с течением времени она становится все более актуальной и болезненной. Еще одним весомым недостатком может стать высокая конкуренция, что провоцирует повышение цен на размещение рекламы в выбранной социальной сети. Для малого и среднего бизнеса это может оказаться серьезным и даже непреодолимым препятствием. Последним значимым недостатком является игнорирование рекламы пользователями. Люди просто принципиально не тратят свое время на просмотр рекламного контента, перелистывая или скрывая его из ленты новостей. Именно поэтому рекламное сообщение должно содержать себе креатив или цепляющие майндстопперы, способные с первых секунд привлечь внимание потребителя.

Несмотря на то, что реклама в социальных сетях находится на пике популярности, есть определенные рекомендации, которых необходимо придерживаться. Не стоит игнорировать текущие тренды, касающиеся данной сферы, и не бояться пробовать что-то инновационное, не просто повторяя тренды, но и создавая их самостоятельно. Это способно в какой-то степени нивелировать конкуренцию и привлечь внимание пользователей к рекламируемому бренду или продукту. Грамотная креативная составляющая в рекламном сообщении в большинстве случаев становится синонимом успешности и повышенного внимания к нему – необычная подача информации намного выигрышнее сухого делового обращения. Нельзя заикливаться на одном формате – необходимо экспериментировать, опираясь на реакцию аудитории, потому что именно они являются инструментом, способным привести рекламную кампанию к успеху.

1. Тренды SMM 2024 // Martrending URL: <https://martrending.ru/smm/trendy-smm-2024?ysclid=lu2rzh7p6r618259313> (дата обращения: 22.03.2024).
2. Эффективна ли реклама в соцсетях? // Бирс URL: <https://birsagency.ru/blog/smm-vs-context/#popup:infoblock> (дата обращения: 22.03.2024).
3. Форматы рекламы в социальных сетях // Веб Центр URL: <https://web-c.ru/blog/formaty-reklamy-v-sotsialnykh-setyakh/> (дата обращения: 22.03.2024).
4. Россияне проводят в соцсетях в среднем один час в день // Sostav URL: <https://www.sostav.ru/publication/issledovanie-62983.html> (дата обращения: 22.03.2024).
5. Васильева, О. А. Коммуникационные стратегии международных брендов на зарубежных рынках в условиях Covid-19 / О. А. Васильева, Э. А. Кокотова // Наука и бизнес: пути развития. – 2022. – № 2(128). – С. 101-105. – EDN IEUUSI

Юрцев А.Н.**Система мониторинга и анализа использования социальных сетей для деструктивного социального воздействия на молодёжь в сети интернет***Волгоградский государственный университет
(Россия, Волгоград)*

doi: 10.18411/trnio-04-2024-97

Аннотация

В статье дано понятие деструктивных сообществ, рассмотрены признаки основных группировок – сообщества футбольных хулиганов, группы аутодеструктивной направленности, криминальной группы, колумбайна, сообщества по пропаганде наркотиков, показаны маркеры, свойственные той или иной группировки. Систематический мониторинг социальных сетей является профилактикой вербовки интернет-пользователей в деструктивные сообщества. В организации эффективного мониторинга не достаточно руководствоваться только маркерами и деструктивными метками, Инструменты на базе искусственного интеллекта могут круглосуточно мониторить каналы социальных сетей, сканируя большие объемы данных, извлекая соответствующие метки, и предупреждая о потенциальных угрозах.

Ключевые слова: деструктивные сообщества, социальные сети, интернет-пользователи, маркеры, деструктивные метки, противоправное поведение.

Abstract

The article gives the concept of destructive communities, examines the characteristics of the main groups - a community of football hooligans, a group of self-destructive orientation, a criminal group, Columbine, a drug propaganda community, and shows the markers characteristic of a particular group. Systematic monitoring of social networks is a prevention of the recruitment of Internet users into destructive communities. In organizing effective monitoring, it is not enough to rely only on markers and destructive labels. AI-powered tools can monitor social media channels around the clock, scanning large volumes of data, extracting relevant tags, and warning about potential threats.

Keywords: destructive communities, social networks, Internet users, markers, destructive tags, illegal behavior.

Социальные сети – одна из популярных площадок молодежной аудитории для общения и поиска информации. В настоящее время одной из ключевых современных информационных угроз для общества в сфере медиабезопасности становится вовлечение молодежи и несовершеннолетних в деструктивные Интернет-сообщества, а также популяризация молодежных движений, идеализирующих идеи насилия или суицида.

Деструктивные сообщества - это организованные объединения людей, в основе существования которых лежит идеология, противоречащая ценностям общественного социума и государства, которая проявляется в неким противоправном поведении членов этого сообщества. Для таких людей присуща низкая устойчивость личности к манипуляциям и провокациям, невысокая критичность мышления, недостаточный жизненный опыт. Только в сети «ВКонтакте» зарегистрировано порядка 1,5 миллионов аккаунтов пользователей, которые системно потребляют или распространяют деструктивный и экстремистский контент.

На данный момент наиболее распространены на территории РФ:

Сообщества футбольных хулиганов - это группы и сообщества в социальных сетях и мессенджерах, освещающие деятельность какого-либо ultras любого футбольного клуба, а также группы, контент которых содержит изображения и видеозаписи перформансов различных ultras, видеозаписи и фотографии т.н. «забивов», изображения логотипов и одежды премиальных «кэжуал»-брендов и их реплик, а также людей, одетых в подобную одежду.

Группы аутодеструктивной направленности - группы и чаты в социальных сетях и мессенджерах, размещающие в качестве контента материалы, пропагандирующие девиантное

поведение (расстройства пищевого поведения, пропаганда психических заболеваний, пропаганда употребления алкоголя и запрещенных психоактивных веществ, пропаганда опасного для жизни и здоровья поведения, пропаганда нетрадиционных семейных ценностей, цифровое самоповреждение, пропаганда суицида, а также депрессивный контент.

Криминальные группы - это группы и сообщества в социальных сетях и мессенджерах, распространяющие криминальную идеологию среди своей аудитории прямым или косвенным образом, а также группы, являющиеся воронками вовлечения в подобные сообщества.

Колумбайн (Скулшутинг) - сообщества школьных расстрелов, которые романтизируют и продвигают идею массовых убийств и, в особенности, массовых убийств среди детей и подростков в школах.

Сообщества по пропаганде наркотиков – данные романтизируют образ жизни наркоманов, но самое страшное вовлекают своих членов в распространение наркотиков. Для этого пользователям массово рассылаются предложения о «подработке» в качестве курьеров, где обещают высокую заработную плату. Закладчиками часто становятся молодые люди, в том числе несовершеннолетние. Статистика свидетельствует о том, что большинство наркокурьеров арестовывают в первые 2-3 месяца, а сбыт наркотиков, который им вменяют - это тяжкая статья УК РФ. Так, вчерашние школьники и студенты получают реальные сроки лишения свободы и оказываются за колючей проволокой на долгие годы своей жизни [1].

Анализу на страницах социальных сетей подлежит наличие терминологии, характерной для сообщества, наличие в аккаунте информации, свидетельствующей на возникновение у пользователя негативных эмоций, наличие групп с агрессивными концепциями, склоняющих к противоправным действиям и т.п. Каждая страница пользователя содержит комментарии на так называемой «стене», которые характеризуют круг интересов, увлечений, актуальных на данный момент проблем, манеры общения в сети. На начальном этапе происходит привлечение внимания потенциальных адептов к публикации в социальной сети путем броских фотографий, любопытных фактов или предложений с возможностью получения выгоды. Далее при проявлении положительной реакции пользователя, создатели контента вовлекают его, переводя фокус внимания на закрытые чаты и затем в офлайн режим.

Систематический мониторинг социальных сетей является профилактикой вербовки интернет-пользователей в деструктивные сообщества, профилактикой формирования у молодежи нетрадиционных духовно-нравственных ценностей, опасных взглядов и убеждений [2-3]. Мониторинг проводится: Министерством внутренних дел РФ в отношении распространяемой посредством сети «Интернет» информации о наркотических или психотропных веществах, местах их приобретения; Федеральной службой по надзору в сфере защиты прав потребителей и благополучия человека – в отношении распространяемой посредством сети «Интернет» информации с призывами к совершению самоубийства или о способах самоубийства; Федеральным агентством по делам молодежи в отношении распространяемой посредством сети «Интернет» информации, направленной на склонение или иное вовлечение молодежи в совершение противоправных действий; Министерство внутренних дел РФ, Федеральная служба безопасности РФ и Федеральная служба войск национальной гвардии РФ – в отношении распространяемой посредством сети «Интернет» информации о способах, изготовления или переделки оружия, взрывчатых веществ.

Владельцы таких сайтов четко знают, что их деятельность запрещена законами РФ и подлежит блокировке, поэтому информация маскируется и свои идеи владельцы контента продвигают в игровой или рекламной форме, которая не первый взгляд не представляет опасности. Однако для эффективной профилактики недостаточно проведения мониторинга социальных сетей только со стороны Федеральных служб, необходимо организовать систематический мониторинг внутри образовательного учреждения. При проведении мониторинга для выявления деструктивных элементов используют систему маркеров - выделяют ключевые слова, относящиеся к деструктивной направленности сообществ, определяют число сообществ, содержащих в себе аутодеструктивную направленность, выявляют адептов этих сообществ и далее проводят уже конкретные мероприятия в отношении

конкретных пользователей, от блокировки сетей до привлечения к административной или уголовной ответственности. Существуют 4 вида маркеров: Визуальные маркеры - изменение стиля (закрытая одежда, порезы на руках, ссадины); Виртуальные маркеры – депрессивные статусы, подписка на деструктивные сообщества; Вербальные маркеры – высказывание желания умереть, угрозы совершить самоубийство, позитивная оценка суицидального поведения, употребление специфического сленга («выпилиться», «обнулиться»); Эмоциональные маркеры – смена эмоционального поведения (жизнерадостный подросток вдруг стал замкнутым); Дополнительные факторы – внутрисемейные конфликты, неразделенная любовь и т.д.

Однако для эффективной работы не достаточно руководствоваться только маркерами и деструктивными метками. Например, исследованием открытых профилей пользователей тематических групп Волгоградской области в социальной сети «ВКонтакте» зарегистрировано 30 сообществ, в которых присутствовали атрибуты, связанные с деструктивным течением категорий. Однако большинство из них попало в выборки только из-за буквенной аббревиатуры в названии сообществ, например, МКУ "Верхнебезымянковский ЦКД и БО", однако действия и описания сообществ не соответствуют деструктивной направленности.

Искусственный интеллект становится решением, предлагая свои инструменты и методы для оптимизации процесса мониторинга и анализа социальных сетей. Инструменты на базе искусственного интеллекта могут круглосуточно мониторить каналы социальных сетей, сканируя большие объемы данных, извлекая соответствующие метки, и предупреждая о потенциальных угрозах. Кроме того, алгоритмы искусственного интеллекта постоянно обучаются и совершенствуются, позволяя эффективно приспосабливаться к меняющимся тенденциям контентов социальных сетей.

Программный комплекс должен находить в соцсетях и мессенджерах пользователей, распространяющих экстремистский контент и оперативно узнавать о готовящихся акциях. Также программа выявляет среди пользователей активистов протестных движений, деструктивных, радикальных течений, фиксирует и сортирует их по возрасту, месту проживания и роду деятельности. Мониторинг должен происходить в соцсетях "Вконтакте", "в мессенджере Telegram, а также в онлайн-СМИ. Все сообщества будут поделены программными методами на группы, а полученные данные о деструктивных сообществах поступят в специальную базу.

1. Тугай, Л. А. Противостояние деструктивному воздействию социальных сетей в аспекте нравственного воспитания молодежи / Л. А. Тугай // Цифровизация образования: поиск и выбор инновационных решений : Материалы МЕЖДУНАРОДНОЙ НАУЧНО-ПРАКТИЧЕСКОЙ КОНФЕРЕНЦИИ, Челябинск, 24–26 марта 2022 года. – Челябинск: Издательство ЗАО "Библиотека А. Миллера", 2022. – С. 223-228.
2. Какорина, О. А. Волгоградская Кибердружина: шесть лет профилактической работы по предупреждению и недопущению негативного воздействия на детей и взрослых Волгоградской области через Интернет / О. А. Какорина, Я. Н. Топилин // Безопасность информационных систем и технологий в условиях цифровой экономики : Материалы X Всероссийской научно-практической конференции, Волгоград, 22–23 декабря 2022 года / Редколлегия: О.А. Какорина, Т.А. Попова, Ю.С. Бахрачева. – Волгоград: Волгоградский государственный университет, 2022. – С. 47-52.
3. Колобанов, Р. В. Деятельность «Кибердружины» ВолГУ в сфере противодействия экстремистским проявлениям в Интернет-пространстве / Р. В. Колобанов, О. А. Какорина // Профилактика экстремизма, терроризма и национализма в молодежной среде : Региональная научно-практическая конференция, Волгоград, 30 ноября 2022 года. – Волгоград: Волгоградский государственный университет, 2022. – С. 3-7. Концепция информационной безопасности Федеральной налоговой службы, приказ ФНС России от 06.04.2021 № ЕД-7-24/298.

РАЗДЕЛ VII. ЖУРНАЛИСТИКА

Линь Ц.

Роль интернет-рекламы в формировании нарративов международной журналистики

МГУ имени М.В. Ломоносова

(Россия, Москва)

doi: 10.18411/trnio-04-2024-98

Аннотация

В данной статье анализируется важная роль интернет-рекламы в формировании международных новостных нарративов. Поскольку интернет-реклама стала одним из основных источников дохода для новостных СМИ, она оказывает значительное влияние на отбор новостного контента и способ его подачи. Финансируя контент, привлекательный для зрителей, рекламодатели заставляют определенные события получать чрезмерное освещение, в то время как другие важные темы игнорируются. Эта предвзятость влияет на восприятие обществом международных событий и формирует необъективные глобальные новостные нарративы. Новостные организации сталкиваются с проблемой балансирования между стремлением к финансовой выгоде и соблюдением этических норм журналистики. В ответ на эту проблему многие организации предприняли шаги по обеспечению независимости редакции, однако по мере изменения рекламных моделей продолжают возникать новые этические проблемы, требующие постоянной адаптации и обновления стратегий.

Ключевые слова: интернет-реклама, журналистские нарративы, международная журналистика, принятие редакционных решений.

Abstract

This paper analyzes the important role of Internet advertising in shaping international news narratives. As Internet advertising has become a major source of revenue for news media, it has had a significant impact on the selection of news content and the way it is reported. By funding content that appeals to viewers, advertisers cause certain events to receive excessive coverage while other important topics are ignored. This bias affects public perceptions of international events and shapes biased global news narratives. News organizations face the challenge of balancing the pursuit of financial gain with the maintenance of ethical journalism. In response to this challenge, many organizations have taken steps to ensure editorial independence, but new ethical issues continue to emerge as advertising patterns change, requiring constant adaptation and updating of strategies.

Keywords: Internet Advertising, journalism narratives, international journalism, editorial decision-making.

1. Введение

В эпоху цифровых технологий интернет-реклама приобретает все большее финансовое значение для новостных СМИ, являясь одним из основных источников дохода для поддержания их деятельности. Согласно отчету PwC "Глобальные перспективы в сфере развлечений и СМИ на 2023-2027 годы", в 2022 году мировые доходы от развлечений и СМИ (E&M) вырастут до 2,32 триллиона долларов, и хотя этот рост ниже, чем 10,6-процентный рост в 2021 году, прогнозируется, что к 2027 году мировые доходы от рекламы вырастут с 763,7 миллиарда долларов до 952,6 миллиарда долларов, что свидетельствует о значительном росте интернет-рекламы. По данным исследовательского центра Pew Research Center, в США около 90 % взрослых (93 %) получают новости в Интернете как минимум с помощью мобильного или настольного устройства, что подчеркивает важность онлайн-пространства как для традиционных, так и для "сетевых" новостных СМИ. На этом фоне теория медиазависимости обеспечивает мощную аналитическую базу для понимания влияния интернет-рекламы на

международные новостные нарративы.[5] Теория предполагает, что по мере роста потребности общества в информации растет и его зависимость от СМИ, что делает СМИ ключевой силой в формировании общественного восприятия и повестки дня. В то же время теории, связанные с влиянием рекламы, такие как "экономика рекламы", раскрывают, как рекламодатели влияют на выбор новостных организаций и стиль повествования, финансируя создание контента, а также более широкое влияние этого влияния на общественное восприятие и социальный дискурс.[3] Благодаря точным стратегиям таргетинга и персонализации рекламодатели не только привлекают целевую аудиторию, но и косвенно определяют способ подачи новостного контента и стиль повествования, в котором он распространяется по всему миру. Понимание этой динамики имеет решающее значение для обеспечения качества и беспристрастности новостей, помогая выявлять и устранять возможные риски предвзятости и манипуляций, а также обеспечивать правдивое и разнообразное освещение международных новостей.

2. Влияние рекламы на принятие редакционных решений

Влияние рекламы на принятие редакционных решений в новостной индустрии становится все более значительным как с точки зрения непосредственного получения доходов от рекламы, так и с точки зрения потенциального влияния рекламодателей на направление контента.[1] Например, некоторые известные новостные организации, столкнувшись с давлением со стороны крупных спонсоров, могут изменить угол освещения событий или пропустить важные истории, которые неблагоприятны для спонсора. Такая практика ставит серьезные этические дилеммы и бросает вызов принципам журналистской беспристрастности и независимости. Например, некоторые новостные организации могут принять более осторожную или тенденциозную стратегию освещения противоречий, связанных с крупными рекламодателями, чтобы не навредить коммерческим отношениям с ними. В этом случае на выбор содержания и освещения новостей оказывают сильное влияние интересы рекламы. Этическая дилемма, возникающая при таком влиянии рекламы на редакционный контент, заключается в том, как новостные организации могут найти баланс между стремлением к финансовой выгоде и соблюдением этических стандартов журналистики. Новостные организации обязаны предоставлять общественности точные и полные новости, но им также необходимы доходы от рекламы для поддержания своей деятельности. Такое двойное давление может привести к чрезмерному соответствию интересам рекламодателей, что может подорвать объективность и доверие к журналистике. Чтобы решить эту проблему, многие новостные организации приняли стратегию создания "брандмауэра" между редакцией и рекламным отделом. Эта стратегия направлена на обеспечение независимости принятия редакционных решений и предотвращение влияния рекламных интересов на содержание и направление освещения новостей. Конкретные меры включают в себя четкие руководства и этические кодексы, которые прямо запрещают рекламе вмешиваться в отбор и освещение редакционного контента. Например, такие отраслевые организации, как Американское общество редакторов новостей (ASNE) и Всемирный альянс издателей новостей (WAN-IFRA), подчеркивают важность сохранения журналистской независимости и предлагают ряд этических рекомендаций, помогающих новостным организациям контролировать границы между редакционной и рекламной деятельностью. С помощью этих мер новостные организации пытаются найти баланс между сохранением журналистской целостности и коммерческим успехом. Однако с ростом цифровых медиа и изменением рекламных моделей появляются новые вызовы и этические проблемы, требующие от новостных организаций постоянной адаптации и обновления стратегий и руководств.

3. Влияние на международные новостные нарративы

Интернет-реклама влияет на международные новостные нарративы, формируя фокус и проблематику аудитории.[2] Рекламодатели, как правило, финансируют контент, привлекательный для широкой аудитории, в результате чего новостные организации потенциально могут уделять больше внимания определенным событиям, игнорируя другие, менее "привлекательные" истории. Например, популярные международные события могут получать непропорционально большое внимание на разных платформах, отчасти потому, что они привлекают больше кликов и доходов от рекламы. Такая предвзятость не только влияет на общественное восприятие международных событий, но и может привести к маргинализации некоторых важных вопросов, формируя таким образом необъективный глобальный новостной

нарратив. Например, освещение крупного международного события может быть совершенно иным на новостной платформе с преимущественно подписной моделью, чем на платформе, которая полагается на доходы от рекламы. Платформы, работающие по модели подписки, могут быть более склонны к глубокому и всестороннему анализу, поскольку они получают доход от спроса читателей на качественный контент. И наоборот, платформы, работающие за счет рекламы, могут быть более склонны выделять контент, привлекающий клики и доли, даже если это означает, что освещение может быть более поверхностным или содержать заголовки, вызывающие эмоции.[4]

Кроме того, платформы социальных сетей используют сложные алгоритмы для определения того, какой контент отображается пользователям. Эти алгоритмы, как правило, отдают предпочтение контенту, который вызывает взаимодействие с пользователями (например, лайки, комментарии и акции), а не исходя из объективной ценности или важности новости. В результате даже истории об одном и том же событии могут отличаться по содержанию из-за различий в рекламных моделях и алгоритмах платформ. Например, крупное политическое событие может быть подробно проанализировано на специализированном новостном сайте, не ориентированном на рекламу, в то время как в социальных сетях оно может стать популярным благодаря спорному ракурсу, что позволит привлечь пользователей и получить доход от рекламы. Особенно важна роль алгоритмов в создании новостей в социальных сетях, поскольку они часто определяют приоритетность контента на основе потенциала вовлеченности, а не информативности. Это означает, что определенный высокоинтерактивный контент с большей вероятностью попадет к большому числу пользователей, независимо от его новостного качества. Такая практика не только усугубляет эффект эхо-камеры, но и может привести к предвзятому восприятию обществом определенных событий, поскольку не все важные новости вызывают высокий уровень взаимодействия с пользователями. Таким образом, интернет-реклама и алгоритмы социальных сетей вместе формируют онлайн-повествование о международных новостях, иногда в ущерб их глубине и разнообразию. Признание этого факта имеет решающее значение для понимания современной экологии новостей и продвижения более объективной и всесторонней журналистики.

4. Заключение

Таким образом, интернет-реклама играет важную роль в формировании международных новостных нарративов, влияя на выбор контента и практику освещения событий новостными организациями. Ожидается, что это влияние будет расти по мере развития технологий и изменения поведения потребителей. Новостные организации столкнутся с проблемой сохранения редакционной независимости и адаптации к тенденциям цифровой рекламы. В то же время интернет-реклама предлагает новостным организациям возможность инновационного повествования и повышения вовлеченности аудитории. В будущем поиск баланса между стремлением к получению прибыли и сохранением журналистской целостности станет одной из главных задач новостной индустрии.

1. Абу, Х. И. Новейшие проблемы функционирования журналистской информации в условиях динамично-изменяющейся медиасреды // Актуальные проблемы медиапространства: от теоретических аспектов до практической реализации : Сборник научных статей, Москва, 14 апреля 2022 года. – Москва: Российский университет дружбы народов (РУДН), 2022. – С. 8-13.
2. Дегтерев, Д. А. Ценностный суверенитет в эпоху глобальных конвергентных медиа // Вестник Российского университета дружбы народов. Серия: Международные отношения. – 2022. – Т. 22, № 2. – С. 352-371. – DOI 10.22363/2313-0660-2022-22-2-352-371.
3. Дугин, Е. Я. Коммуникативный поворот в исследованиях медиакоммуникации и журналистики // Журналист. Социальные коммуникации. – 2023. – № 1(49). – С. 55-65.
4. Пугачева, К. Ю. Влияние интернет-рекламы на сознание пользовательской аудитории // Вестник МГЭИ (on line). – 2020. – № 2. – С. 142-154. – DOI 10.37691/2619-0265-2020-0-2-142-154.
5. Тимчак, К. Н. Социальная реклама в интернете как проявление конвергентной журналистики // Социология. – 2019. – № 5. – С. 52-57.

РАЗДЕЛ VIII. ИСТОРИЯ И АРХЕОЛОГИЯ

Багрянцева Е.А.

Создание Государственного агропромышленного комитета в рамках централизации системы управления агропромышленным комплексом СССР

ГОУ ВО МО «Государственный социально-гуманитарный университет»
(Россия, Коломна)

doi: 10.18411/trnio-04-2024-99

Аннотация

В статье рассматривается процесс централизации системы управления агропромышленным комплексом СССР и создание Государственного агропромышленного комитета.

Ключевые слова: продовольственная программа, агропромышленный комплекс, Госагропром.

Abstract

The article examines the process of centralization of the management system of the agro-industrial complex of the USSR and the creation of the State Agro-Industrial Committee.

Keywords: food program, agro-industrial complex, Gosagroprom.

Решение актуальных вопросов агропромышленного комплекса страны, связанных с поиском эффективной модели управления сельским хозяйством и предприятиями перерабатывающей промышленности, предполагало дальнейшую централизацию системы управления агропромышленным комплексом.

В речи М.С. Горбачева «Коренной вопрос экономической политики партии», произнесенной М.С. Горбачевым на совещании в ЦК КПСС по вопросам ускорения научно-технического прогресса 11 июня 1985 года, особое внимание было уделено необходимости сокращения административно-управленческого аппарата страны: «Многое предстоит сделать по совершенствованию структуры органов республиканского управления, где число министерств и ведомств слишком велико и продолжает расти. Здесь еще больше, чем на союзном уровне, назрела проблема интеграции и концентрации управления».

14 ноября 1985 года был образован высший орган управления АПК СССР – Государственный агропромышленный комитет СССР, объединивший Министерство сельского хозяйства, Министерство плодоовощного хозяйства, Министерство мясной и молочной промышленности, Министерство пищевой промышленности, Министерство сельского строительства и Государственный комитет СССР по производственно-техническому обеспечению сельского хозяйства. Госагропрому СССР были переданы инспекции по закупкам и качеству сельскохозяйственных продуктов (кроме хлебных инспекций) и предприятия первичной переработки хлопка и льна.

Для ликвидации вошедших в состав Государственного агропромышленного комитета министерств создавались специальные ликвидационные комиссии (приказ Госагропрома СССР №16 от 29 декабря 1985 года). Их основной задачей было составление статистической отчетности по основным направлениям деятельности упраздняемых министерств, а также обеспечение встраивания предприятий агропромышленного комплекса в структуре Госагропрома СССР.

В состав Государственного агропромышленного комитета СССР вошли организации по агрохимическому обслуживанию предприятий, объединения по строительству и эксплуатации хозяйственных зданий, импорту плодоовощной продукции, предприятия птицеводческой,

мясной, молочной и биологической промышленности, организации по поставкам сырья, тары и технологического инвентаря.

Приказом Агропромышленного комитета СССР №1 от 10 декабря 1985 года «О дальнейшем совершенствовании управления агропромышленным комплексом и о структуре, численности и условиях оплаты труда работников органов управления системы Госагропрома СССР» была утверждена структура центрального аппарата и организаций Госагропрома СССР.

Как указано в самом приказе, структура Агропромышленного комитета создавалась с учетом некоторых особенностей конкретных территорий, и, прежде всего, природно-климатических условий, уровня развития транспортной системы в республиках. В структуру центрального аппарата Госагропрома СССР вошли различные управления, отделы и инспекции по основным направлениям деятельности, в том числе – Главное управление планирования, социального и экономического развития агропромышленного комплекса, Отдел по производству и переработке продукции растениеводства, Отдел по производству и переработке продукции животноводства, Отдел пищевой промышленности, Главное управление ветеринарии с Государственной ветеринарной инспекцией, Отдел по делам колхозов, Отдел экономических исследований и другие.

Постановлением Совета Министров СССР №336 от 18 марта 1986 года было утверждено положение о Государственном агропромышленном комитете СССР. Основной целью создания Госагропрома СССР являлось осуществление комплексного руководства сельским хозяйством, пищевой и мясной промышленностью, заготовками сельскохозяйственной продукции, первичной переработкой, строительством, производственным обслуживанием совхозов и колхозов, а также в рамках своей компетенции управление в области приемки и переработки зерна, мелиорации, лесного и рыбного хозяйства.

К основным задачам Государственного агропромышленного комитета СССР относились: решение проблем, связанных с выполнением Продовольственной программы; эффективное использование производственно-экономического потенциала АПК (прежде всего земли, трудовых, материальных и финансовых ресурсов); планирование, финансирование и ресурсное обеспечение развития производства; всемерное развитие агропромышленного комплекса; обеспечение сбалансированного развития отраслей АПК СССР по регионам; рациональное размещение, специализация и концентрация производства и другие.

Госагропром СССР, в соответствии с принятым Положением, осуществлял функции, связанные с планированием, снабжением, распределением фондов определением основных направлений развития и др.

Таким образом, Государственный агропромышленный комитет имел достаточно широкий круг полномочий и направлений деятельности. Он являлся высшим органом управления агропромышленным комплексом СССР, который занимался вопросами планирования и распределения финансовых ресурсов и одновременно с этим должен был решать достаточно узкие и второстепенные вопросы, которые могли быть решены и на более низком уровне управления сельским хозяйством.

Окончательный состав Государственного агропромышленного комитета Совет Министров СССР утвердил постановлением от 23 апреля 1986 года. В связи с принятием данного постановления Госагропром СССР издал приказ от 13 мая 1986 года №207, определявший персональный состав комитета. Председателем Госагропрома СССР был назначен Мураховский В.С.; первыми заместителями – Иевлев А.И., Сизенко Е.И.; заместителями председателя стали Кузнецов Л.Н., Никонов А.А, Баландин Ю.Н., Романенко Г.А. и др.

Система Госагропрома РСФСР по данным на декабрь 1985 года охватывала 24,3 тыс. колхозов и совхозов, 1834 районных агропромышленных объединения, 6 тыс. предприятий мясной и молочной промышленности, 10 тыс. предприятий и организаций, обслуживающих сельское хозяйство, 4 тыс. строительных организаций, 155 научных учреждений. Общая численность работников, вошедших в состав Государственного агропромышленного комитета РСФСР, составила 13,5 млн. человек.

Однако ознакомление с практикой деятельности ряда управленческих звеньев агропрома в различных регионах страны убеждало в том, что даже на районном уровне не было достигнуто должного разграничения функций хозяйственного управления предприятиями АПК, государственного руководства ими и контроля. Решение этого вопроса требовало более четкого законодательного определения сферы компетенции соответствующих государственных органов, что, однако, сделано не было.

Вопросами общественного надзора за деятельностью Госагропрома СССР было поручено заниматься Комитету народного контроля (КНК). 19 ноября 1986 года состоялось общее собрание народных контроллеров Госагропрома СССР в составе 380 участников.

Оценивая новую структуру управления агропромышленным комплексом, народные контроллеры пришли к выводу, что взаимосвязь многоотраслевой структуры управления Госагропрома СССР еще не отлажена, нет единой политики, структурные подразделения замыкаются в узкоотраслевых интересах.

Предоставление больших прав госагропромам союзных республик, областным, краевым комитетам по вопросам планирования, финансирования и капитального строительства обернулось ущемлением отраслевых интересов в целом.

В протоколе заседания Комитета народного контроля от 9 декабря 1986 года содержится информация о невыполнении приказов Госагропрома СССР структурными подразделениями. Так, Государственная инспекция по заготовкам и качеству продукции не выполнила приказ Госагропрома СССР от 7 мая 1986 года в части утверждения Положения о Госинспекции и должностных обязанностях работников, хотя срок исполнения истек в мае 1986 года. В соответствии с приказом Госагропрома СССР от 30 мая 1986 года Госинспекция обязана была утвердить в июне того же года Положение о единой Московской государственной инспекции по качеству сельскохозяйственной продукции и продуктов ее переработки. Однако и это поручение не было выполнено.

Таким образом, несмотря на все преобразования, которые были осуществлены в рамках Продовольственной программы и постановлений Совета Министров СССР, сложившуюся структуру управления агропромышленным комплексом СССР нельзя назвать совершенной. К основным ее недостаткам можно отнести недостаточную упорядоченность организационно-производственной структуры и структуры управления, особенно на районном и областном уровнях, ведомственную разобщенность между сельскохозяйственными предприятиями и обслуживающими организациями.

1. Конищев Ю. О межотраслевом хозрасчете агропрома. Из редакционной почты // Коммунист. 1985. №3. С. 118.
2. Об утверждении Типового положения о государственном агропромышленном комитете автономной республики, агропромышленном комитете края, области. Постановление Совета Министров СССР № 336 от 18 марта 1986 г. // СП СССР. – 1986. – № 15, ст. 88.
3. Российский государственный архив экономики (РГАЭ). Ф. 650. Оп. 1. Д. 1. Л. 1-2.
4. РГАЭ. Ф. 650. Оп. 1. Д. 1. Л. 8.
5. РГАЭ. Ф. 650. Оп. 1. Д. 6. Л. 147-148.
6. РГАЭ. Ф. 650. Оп. 1. Д. 7. Л. 214.
7. РГАЭ. Ф. 650. Оп. 1. Д. 42. Л. 83-87.

Гончаренко О.Н.¹, Яковлева В. Л.²

История аграрного района в туристическом маршруте

¹ФГБОУ ВО Государственный аграрный университет Северного Зауралья

²МАОУ Армизонская СОШ
(Россия, Тюмень)

doi: 10.18411/trnio-04-2024-100

Аннотация

В статье описываются основные этапы истории Армизонского района, Тюменской области. Авторы, используя исторический метод и метод «устной истории» провели

конкретно-историческое исследование и восстановили историю Армизонского района, Тюменской области. Статья раскрывает содержание понятия «сельский туризм», а также объективные причины необходимости формирования туристического маршрута в районе. Значительное внимание уделяется потенциальным туристическим объектам, установленным методом наблюдения и опроса местных жителей. В заключении содержится вывод о том, что составленный маршрут позволит не только прививать патриотизм и любовь к Малой Родине у подрастающего поколения, но и придаст импульс развитию Армизонского района.

Ключевые слова: история, хозяйственная деятельность, сельский туризм, Армизонский район, сельские жители, патриотизм.

Abstract

The article describes the main stages in the history of the Armizon region, the Tyumen region. The authors, using the historical method and the "oral history" method, conducted a specific historical study and restored the history of the Armizonsky district, the Tyumen region. The article reveals the content of the concept of "rural tourism", as well as the objective reasons for the need to form a tourist route in the area. Considerable attention is paid to potential tourist sites identified by the method of observation and interviewing local residents. The conclusion concludes that the drawn up route will not only instill patriotism and love for the Little Motherland in the younger generation, but will also give impetus to the development of the Armizon region.

Keywords: history, economic activity, rural tourism, Armizon region, villagers, patriotism.

Значимость разработки туристических маршрутов в сельской местности придает то обстоятельство, что «село как тип социокультурного пространства способствует сохранению национальной культуры» [3, С.69.], а хорошо организованный сельский туризм - развитию сельских территорий. Развитие сельского туризма является общемировым трендом. В целях поддержки этого направления Всемирная туристская организация ООН (UNWTO) объявляла 2020-й годом сельского и экологического туризма, что привлекло внимание путешественников к сельской местности и повлекло за собой развитие сельских территорий [8, С.119]. Для России становится особо актуальным развитие этого направления, что обусловлено необходимостью диверсификации сельской экономики, стремлением увеличить занятость и источники доходов сельского населения, преодолеть сельскую бедность, привлечь инвестиции для улучшения инфраструктуры на селе [8, С.119.].

Объектом изучения является Армизонский район Тюменской области, который обладает большим потенциалом для развития туристского направления, прежде всего, благодаря своему выгодному географическому расположению. Находясь в отдаленности от областного центра – города Тюмени, район по праву может считаться одним из самых экологически чистых мест в регионе. Кроме того, район находился в центре многих исторических событий, определивших путь Тобольской губернии, а с 1944 г. Тюменской области.

Цель статьи отразить историю района и его жителей в туристическом маршруте Армизонского района.

Для выявления туристических объектов, представляющих ценность для формирования «образа Армизонского края» нами, использовались документы из фондов архива Армизонского муниципального района и архива военкомата Армизонского и Бердюжского района; районные средства массовой информации, в том числе газета «Армазонский вестник» и краеведческий альманах «Жоркина слобода».

Сельский туризм можно охарактеризовать как вид деятельности, связанный с организацией путешествий, развлекательных и образовательных мероприятий в сельской местности, предполагающий создание комплексного туристического продукта, включающего транспортировку, проживание, питание, организацию досуга и экскурсионное обслуживание, выражающего и сохраняющего самобытность региона и обеспечивающего экономические выгоды принимающей стороне посредством создания рабочих мест.[4, С.68.] Изучение

сельского туризма привлекает внимание исследователей, как в России, так и за рубежом. Российские исследователи Илясова Е. В., Крылова Б. М. Логунцова И. В., Мирошниченко Т.А., Подгорская С.В., Тамов А. А. и другие отмечают важность развития такого вида туризма в XXI веке и, особенно, в период пандемии [7; 12; 8.]. Строева А.Г., Иволга А.Г., Елфимова Ю.М., Груздева М.А. Петрова М.В. Туров Р.С. подчеркивают значимость сельского туризма, как перспективного направления развития развития сельских территорий регионов России [11; 6;9; 10; 13.].

Изучая сельский туризм, Гончаров В.В. и Берденникова Н.Г. [2, С.266.] отмечают, что для туристического развития сельская местность должна обладать соответствующим ресурсным потенциалом: природным и культурно-историческим.

Армизонский район расположен в юго-восточной части Тюменской области на расстоянии 230 км от областного центра и в 72 км от железной дороги. Граничит с Курганской областью (Мокроусовский, Частоозёрский районы) и пятью районами Тюменской области (Бердюжским, Гольшмановским, Омутинским, Заводоуковским и Упоровским районами). Площадь территории — 3109 км². Одним из наиболее характерных ландшафтов района являются многочисленные озёра, самые разнообразные по величине, и форме, происхождению и химическому составу воды. Всего на территории района расположено около 300 озер. Армизонский район образован в ноябре 1923 года в составе Ишимского округа Уральской области из Армизонской, Орловской, частей Лихановской и Ражевской волостей Ишимского уезда. В семнадцати его сельсоветах насчитывалось 3354 хозяйства, проживало 15750 человек. В 1934 году по постановлению ВЦИК район упразднили и его территория вошла в состав Бердюжского района. В 1935 году район образован вновь, но уже в составе Омской области, имел он в ту пору 18 сельсоветов и два поселковых Совета, 38 населенных пунктов. В 1943 году указом Президиума Верховного Совета СССР Армизонский район был включен в состав Курганской области, а 14 августа 1944 года – Тюменской. В 1963 году район вторично становится жертвой административно территориальных экспериментов. Указом Президиума РСФСР от 1 февраля им укрупнили все тот же Бердюжский район. Окончательную самостоятельность Армизонский район обрел 12 января 1965 года. В него вошли 9 сельсоветов.

Село Армизон, образца 1903 года, насчитывало 68 дворов, в коих проживало 196 мужчин и 204 женщины. В селе располагались: полицейское управление, волостное управление, почтовое отделение. В 1917 году на территории Армизонской волости проживало 20 тысяч человек, работало три церковно- приходских школы, в которых обучалось до сотни местных ребятишек, имелось семь церквей. В 20 –е годы основным занятием населения стало земледелие, подсобным – животноводство. Сеяли в основном пшеницу и овес. На территории района насчитывалось 31 населенный пункт, где проживало 15748 человек, грамотой владели 4790 человек. Имелось 12 маслобойных заводов и кустарные промыслы – сапожный, пимокатный, портняжный, кузнечный и овчинный. Развита была сеть кооперативов (в том числе сельхозкредитный), которая полностью удовлетворяла спрос населения. К 1928 году в районе действовало 53 культурно - просветительских учреждения. Процесс коллективизации был болезненно трудным, но в 1933 году было создано 39 колхозов, 3 совхоза, Орловская МТС. В годы Великой отечественной войны все хозяйства района сеяли зерновые и бобовые культуры – пшеницу, овес, ячмень, просо, горох; технические и овощные – картофель, свеклу, капусту, лук, огурцы, помидоры, морковь. После войны обратили внимание на развитие животноводства. В 1950 –е годы в районе зарождались рыболовное хозяйство и садоводство. В 1980 – е гг. наряду с сельским хозяйством стала развиваться местная промышленность. Кроме масла и кирпича, Армизон в ту пору славился черепицей и гончарными изделиями.

Культурная жизнь района была на высоком уровне, это объясняется тем, что уровень культурно просветительской работы сельский клубов и библиотек отвечал всем требованиям. Практически во всех сельских клубах были сформированы коллективы художественной самодеятельности. [1, С.73, 75.]

История района – это и история ее людей. Село Снигирево знаменито тем, что там долгие годы жил Иван Петрович Кондратьев (15.12.1922 – 1998), Герой Советского Союза. В боях при освобождении Черкасской области подбил 4 танка, 2 бронемашин и 3 грузовика с

пехотой врага. В селе Шабалино трудился Владимир Иванович Азаров «Заслуженный работник сельского хозяйства» и автор книги «Редкие животные Тюменской области», а также Петр Андреевич Андреев «Заслуженный работник сельского хозяйства», профессор, академик.

История развития Армизонского района дает право утверждать, что:

1. Туризм как самостоятельная отрасль в Армизонском районе никогда не существовал и на сегодняшний день отсутствует. Изредка, значит нестабильно, осуществлялись и осуществляются поездки в наиболее интересные уголки района со школьниками.
2. Район обладает потенциалом для развития туризма. Он имеет выгодное географическое положение и богатую историю, позволяющие активно включиться в сеть туристических маршрутов, уже действующих на территории области.
3. Исходя из положения района, особенностей его рельефа, климатических, гидрографических и природных условий, а также наличия культурных достопримечательностей, можно говорить о потенциальной привлекательности территории для туристов.

Историческая информация, наблюдение и отзывы местных жителей позволили составить обзорный маршрут, состоящий из 17 объектов культурно-исторического и природно-географического значения (Табл.1.).

Таблица 1

Объекты туристического маршрута Армизонского района.

<i>Название населенного пункта</i>	<i>Туристический объект</i>	<i>Краткая характеристика</i>
<i>с. Армизонское</i>	<i>Парк «Юбилейный» /«Братская могила борцов за установление Советской власти».</i>	<i>Парк заложен в честь 85-летнего юбилея района 10.08.2008. Расположен в центре села на площадке между зданием Армизонского РДК и бывшего здания кинотеатра «Космос». Памятник «Братская могила борцов за установление Советской власти» разработан был по спискам, составленным в 1967 г., по опросам старожилов. В братских могилах захоронены более 200 защитников Советской власти, погибших в 1919-1921г. Таких захоронений в Армизонском районе 13. Все они приняты на государственную охрану как памятники истории регионального значения.</i>
<i>с. Армизонское</i>	<i>Обелиск погибшим в годы Великой Отечественной войны</i>	<i>Установлен 7 ноября 1981 года. На постаменте - вертикальная каменная плита (стела), где стоит воин с тяжелым автоматом в руках, на голове каска, на плечах плащ-палатка. Над воином – Орден Отечественной войны. Справа и слева от солдата расположены по 2 плиты, с фамилиями и именами погибших воинов.</i>
<i>Деревня Снигирева</i>	<i>Братская могила борцов за установление Советской власти. История деревни через биографии жителей.</i>	<i>Решением Тюменского облисполкома от 21.11.1977 года № 477 она признана памятником регионального значения. История деревни через биографии жителей.</i>
<i>д. Шабалина</i>	<i>Троицкий храм. История деревни через биографии жителей.</i>	<i>Построена «ретроспективном» стиле, воспроизводит московское и ярославское храмовое зодчество XVII века. История деревни через биографии жителей.</i>
<i>Село Орлово</i>	<i>Братская могила кулацко-эссеровского мятежа 1921 г. Маслокомбинат. История села через биографии жителей.</i>	<i>Во время кулацко-эссеровского мятежа 1921 г. много погибло жителей села. В братской могиле села, что находится на улице Валерия Жирыкова, захоронено более 120 человек. Обелиск (1974 г.) представляет собой стену с изображением на ней в правой верхней части ордена Отечественной войны. К стене крепятся плиты с фамилиями орловчан, не вернувшихся с фронта в родное Орлово. История села</i>

		<i>через биографии жителей. Орловское масло отправляли в Лондон на стол английской королеве.</i>
<i>Няшинский увал</i>	<i>Няшинский увал Братская могила</i>	<i>Няшинский увал, - самая высокая точка юга Тюменской области. Братская могила, в которой захоронены жертвы кулацко-эсеровского мятежа 1921г.</i>
<i>Село Калмакское.</i>	<i>Храм Космы и Дамиана в селе Калмакское; Памятная плита воину-афганцу</i>	<i>Построен из дерева в 1856 г., перестроен после пожара в 1907 г. Памятная плита погибшему в Афганистане Белкову Вячеславу Алексеевичу (2018 г.).</i>
<i>По пути движения из с. Калмакское в с. Армизонское</i>	<i>Агроусадьба Зиновкиных</i>	<i>Значимость агроусадьбы в современном мире и России</i>
<i>С. Армизонское</i>	<i>Храм во имя святого праведного Прокопия Устюжского, святого-юродивого.</i>	<i>Храм построен в 1802 г. В 1925 г. здание церкви было перестроено под клуб, где и в данный период времени расположено здание районного Дома культуры. Новый храм открыт в 2014г.</i>
<i>С. Армизонское</i>	<i>История района и села по пути движения автобуса до места прибытия</i>	<i>История района и села</i>

Составленный нами маршрут позволит не только прививать патриотизм и любовь к Малой Родине у подрастающего поколения, но и придаст импульс развитию Армизонского района, так как по утверждению исследователей «сельский туризм имеет возможность стать такой отраслью, которая смогла бы без средств помощи государства решать основные социально-экономические проблемы села. Развитие данного вида туризма будет содействовать развитию социальной и инженерной инфраструктуры сельской территории, вследствие чего повысится интерес молодых специалистов к устройству на предприятия сельской местности, а это, в свою очередь, положительно скажется на уровне доходов сельских территорий [10, С.52]». Данная экскурсия будет интересна как жителям Армизонского района, так и гостям любого возраста.

Немаловажным фактором является то, что туризм как средство удовлетворения потребности в свободе, самовыражении и познании логично отвечает требованиям постиндустриального человека и будет востребован, а сельский туризм, традиционно один из наиболее бюджетных его вариантов, востребован тем более [13, С.285]. Однако, для успешной организации данного вида деятельности необходимы усилия по развитию соответствующей инфраструктуры. Одна из таких проблем - отсутствие торговых точек и зон отдыха на данном маршруте.

1. Булдакова, А. М. Культура Армизонского района Тюменской области в советский период / А. М. Булдакова – Текст: непосредственный // Science Time. - 2015. - № 3. - С. 70-77.
2. Гончаров, В.В. Экономические и отраслевые аспекты устойчивого развития туризма в регионах России / В.В. Гончаров, Н.Г. Берденникова – Текст: непосредственный // Проблемы современной экономики. - 2012. - № 4. - С.366-368.
3. Гончаренко, О.Н. Вектор развития российского села / О.Н. Гончаренко – Текст: непосредственный // Аграрный вестник Урала. - 2009. - № 10 (64). - С. 69-71.
4. Гончаренко, О.Н. Сельское храмовое зодчество Тюменской области: история и туризм / О.Н. Гончаренко, А.А. Скаряднова – Текст: непосредственный // Тенденции развития науки и образования. - 2022. - № 84-2. - С. 67-72.
5. Гамидова, А. Э. Сельский туризм в постпандемийный период / А. Э. Гамидова – Текст: непосредственный // Известия Санкт-Петербургского государственного экономического университета. - 2021. - № 1. - С. 162-166.
6. Груздева, М. А. Развитие сельского туризма в России: перспективы и проблемы / М. А. Груздева - Текст: электронный // Дискурс. - 2019. - № 6. - С. 97-109. -URL: <http://journal-discurs.ru/files/arkhiv-zhurnala/6-2019/97-109.pdf> (дата обращения: 17.09.2022)

7. Логунцова, И. В. Индустрия туризма в условиях пандемии коронавируса: вызовы и перспективы / И.В. Логунцова - Текст: электронный // Государственное управление. Электронный вестник. - 2020. - № 80. - С. 49-65. - URL: <https://istina.ips.ac.ru/publications/article/303936953/> (дата обращения: 20.10.2022)
8. Мирошниченко, Т.А. Современные тенденции и перспективы развития сельского туризма в России / Т.А. Мирошниченко, С.В. Подгорская – Текст: непосредственный // Вестник Забайкальского государственного университета. - 2021. - Т.27. - № 3. - С.119-127.
9. Петрова, М. В. Оценка перспектив развития сельского туризма в Алтайском крае / М. В. Петрова - Текст: электронный // Экономика Профессия Бизнес. - 2022. - № 1. - С. 67-72. - URL: <http://journal.asu.ru/ec/article/view/epb202209>. (дата обращения: 29.10.2022)
10. Саранчин, Д.А. Потенциал сельского туризма в России / Д.А. Саранчин, Р.С. Туров– Текст: непосредственный // Мир Инноваций. –2021. – № 3. – С. 51-53.
11. Строева, А.Г. Сельский туризм как перспективное направление развития сельских территорий регионов России / А.Г. Строева, А.Г. Иволга, Ю.М. Елфимова– Текст: непосредственный // Сервис в России и за рубежом. - 2021. - Т.15. - №2. - С. 110-120.
12. Тамов, А. А. Развитие сельского туризма в условиях карантинных мер / А. А. Тамов, Е. В. Илясова, Б. М. Крылова - Текст: электронный // Вестник АГУ. Серия «Экономика». - 2020. - № 3. - С. 119-124. - URL: <http://vestnik.adygnet.ru/files/2020.3/6399/119-124.pdf> (дата обращения: 25.02.2022).
13. Туров, Р.С. О неизбежности развития сельского туризма в России / Р.С. Туров – Текст: непосредственный // Интеграция науки и практики для развития агропромышленного комплекса: сборник статей международной научно-практической конференции. – Тюмень: ГАУ Северного Зауралья, 2018. – С. 284-288.

Гусев А.А.

Политика Воздушного контроля Британской империи в Южной Аравии и её влияние на современные военные конфликты

*Федеральное государственное автономное образовательное учреждение высшего образования «Российский университет дружбы народов имени Патриса Лумумбы»
(Россия, Москва)*

doi: 10.18411/trnio-04-2024-101

Аннотация

В современном мире во всех крупных военных операциях, проводимыми странами НАТО, военно-воздушные силы играют главную роль. В большинстве операций конца XX — начала XXI века ВВС играли независимую роль, сокрушая военную и экономическую мощь противника. Одним из источников современной стратегии применения ВВС являлась колониальная политика «Воздушного контроля», проводимая Британской империей на Ближнем Востоке и особенно в Южной Аравии в первой половине XX века.

Британская империя после окончания Первой мировой войны была на пике своего могущества, тем не менее она столкнулась с большими экономическими проблемами. Содержание и обеспечение безопасности на огромных подконтрольных территориях требовало гигантских финансовых вложений. Британское руководство стало искать способы сократить расходы, в том числе и на содержание вооруженных сил. Научно-техническая революция начала XX века предоставила в руки британцев мощный инструмент – военную авиацию. Созданная британцами политика Воздушного контроля смогла обеспечить защиту колониальных приобретений Британской империи от внешних и внутренних угроз при весьма ограниченных финансовых и людских затратах. Колониальный опыт Британии был в дальнейшем использован в военно-политических доктринах ведущих западных стран.

Ключевые слова: политика воздушного контроля, Аден, Британская империя, Королевские ВВС, мягкая сила, современные конфликты

Abstract

In the modern world, air forces play a major role in all major military operations conducted by NATO countries. In most operations of the late 20th and early 21st century, the Air Force played an independent role in crushing the enemy's military and economic power. One of the sources of modern air force strategy was the colonial policy of "Air Control" pursued by the British Empire in the Middle East and especially in South Arabia in the first half of the 20th century.

The British Empire was at the height of its power after the end of World War I, yet it faced great economic challenges. Maintaining and providing security in the vast territories under its control required gigantic financial investments. The British leadership began to look for ways to cut costs, including the maintenance of the armed forces. The scientific and technological revolution of the early 20th century provided the British with a powerful tool - military aviation. The Air Control policy created by the British was able to protect the colonial acquisitions of the British Empire from external and internal threats at very limited financial and human costs. Britain's colonial experience was later used in the military and political doctrines of the leading Western countries.

Keywords: air control policy, Aden, British Empire, Royal Air Force, soft power, modern conflicts

16 января 1991 года президент США Джордж Буш обратился к нации с заявлением о начале военных действий в Персидском заливе.

«Эта военная акция, предпринятая в соответствии с резолюциями Организации Объединенных Наций и с согласия Конгресса Соединенных Штатов, последовала за месяцами постоянной и практически бесконечной дипломатической деятельности». Вместо того чтобы полагаться на сухопутную стратегию по вытеснению иракской армии из Кувейта, президент рассчитывал на те силы, которые ведущий мировой теоретик авиации Джулио Дуэ назвал независимой авиацией. [7, С. 1]

Политика Воздушного контроля — это стратегия, которая использует авиацию в качестве основного военного инструмента для достижения стратегических целей нации. [2, С. 777]

Операция «Буря в пустыне» 1991 года открыла череду военных компаний западных стран, в которых авиация играла основную независимую роль.

Американские военные не были создателями этой стратегии, они лишь развили стратегию Воздушного контроля Британской империи первой половины XX века.

Элементы политики Воздушного контроля были опробованы в 1919–1920 годах при подавлении беспорядков в Сомалиленде и в начале двадцатых годов в Ираке. Свое окончательное развитие политика получила в Южной Аравии - в Адене и окружающих протекторатах.

К возникновению политики Воздушного контроля привели две причины: развитие технологий и экономическая ситуация в Британской империи после окончания Первой мировой войны.

Европейская экспансия всегда была обусловлена технической мощью, до третьей четверти XIX века европейские вооруженные силы не обладали решающим техническим превосходством над африканскими и азиатскими противниками.

В конце XIX века произошли драматические изменения. После затишья нескольких десятилетий началось ускорение темпов европейских завоеваний за рубежом. [6, С. 3]

Появление паровых морских и речных судов, прогресс в медицине, позволивший европейцам заселять тропики, появление автоматического оружия, успехи в строительстве железных дорог не оставили колонизируемым государствам шанса сохранить независимость.

Самолеты, и особенно полицейские бомбардировщики, появившиеся позднее, стали еще одним решающим фактом технического превосходства. [6, С. 4]

Второй причиной появления Политики воздушного контроля стала необходимость резкого сокращения государственных расходов Британской империи после окончания Первой мировой войны.

В январе 1919 года британская армия была сокращена на 950 тысяч человек. [1, С. 434] В 1921 году первой задачей нового министра по делам колоний стало сокращение вдвое расходов на их содержание. [1, С. 460] Возникла некоторая неуверенность в возможностях вооруженных сил Британии обеспечить безопасность на контролируемых территориях.

Решением задачи защиты интересов Британии в колониях, было принятие Политики воздушного контроля.

Разработчиком доктрины «Воздушного контроля» стал генерал. Тренчард. Ведущими теоретиками политики были групп-капитан Ч. Портал, служивший в Адене, винг-командер Р. Саундби и командором авиации Э. Людлоу-Хьюитт, служившие в Ираке. [3, С. 411].

Первым опытом применения доктрины Воздушного контроля при столкновении с внешней угрозой был конфликт британцев с зейдитами в Аденских протекторатах в 1928 году.

19 января 1839 года после непродолжительной борьбы, британцы захватили Аден, тем самым закрепив за Британской империей единственную крупную гавань на протяжении 1100 миль южного побережья Аравии.

Строительство порта в Адене представляло собой сложную задачу для Британии. С материком Аден соединяла лишь узкая полоска песка, что давало исключительные возможности для обороны, но местные племена нападали с такой силой, что приходилось содержать гарнизон из 1200 европейских и 1300 индийских солдат.

После семи лет бесплодных усилий племена поняли, что оборона слишком сильна для них, и были готовы пойти на соглашения. [10, С. 88]

Были заключены договоры с основными племенами, живущими на расстоянии около 70 миль от Адена, с целью формирования буферной территории, которая помогла бы отразить любое нападение.

В двадцатых годах XX века в Южной Аравии появилась новая сила. Войска имама Яхьи из Саны, главы религиозной секты зейдитов и личного правителя Йемена, вторглись на территорию протекторатов и захватили город Далу.

В течение 8 лет, имам, несмотря на многочисленные протесты британцев, постепенно укреплял свою власть над территориями, которые они считали зоной своих интересов. К концу 1927 года его силы приблизились на расстояние всего сорока миль от Адена. Оставшиеся в Протекторате племена стали возмущаться британским бездействием. В начале 1928 года возникла угроза вторжения крупных сил зейдитов еще дальше вглубь Аденских Протекторатов.

Аденский гарнизон состоял из одного британского батальона, одного индийского батальона и отряда кавалерии [4, С. 6] и не мог противостоять войскам Имама, поэтому защита Адена была передана ВВС Великобритании. [9, С.40]

20 июня 1928 года имаму Йемена был направлен ультиматум: если войска имама не оставят Далу, ВВС Британии нанесут авиаудары. [10, С. 92]

До начала военной операции над главными городами Йемена были разбросаны листовки с требованием вывода войск из Далы. [9, С.41]

Перед началом бомбардировок в Йемене, британцам необходимо было избавиться от угрозы вторжения войск имама в Лахедж, султанат в котором находился Аден. По этой причине в течение первой недели операции усилия были направлены на бомбардировку штабов пограничных округов в Таизе, Мафалисеи, Катаба, а также всех деревень на границе, в которых, как предполагалось, находились солдаты имама. [10, С. 93]

Нацеливание основывалось частично на предварительной воздушной разведке, частично на трансграничной разведывательной сети. Эта сеть состояла из наемных агентов в Йемене, британских агентов, действующих в приграничной зоне, а также на информации путешественников и торговцев, перемещающихся между Йеменом и британской территорией. [9, С.41]

В результате бомбардировок войска имама были деморализованы и стали оставлять свои позиции.

В течение второй недели королевская авиация стала наносить удары по гарнизонам в главных городах Йемена. В течение третьей недели удары были сосредоточены на гарнизонах зейдитов в захваченном районе к югу от Далы.

В итоге трехнедельной военной компании были созданы условия для вытеснения зейдитов из Далы. Освобождение города была поручено Эмиру Далы, находящемуся восемь лет в изгнании. Для его сопровождения был назначен британский офицер с портативной радиостанцией. [10, С. 93]

В результате тесного взаимодействия наступающих племен Протекторатов и британской авиации, координируемой по радио британским офицером, наступающие союзные Британии племена не встретили серьезного сопротивления, за два дня захватили Далу и ее чрезвычайно мощную каменную крепость.

Последняя попытка зейдитов вернуть Далу была отбита при помощи авиации, координируемой по радио.

Компания продолжалась несколько месяцев и, в конце концов, имам вынужден был сдаться и начать мирные переговоры. Затраты на воздушную операцию были минимальны и составили 8567 фунтов.

Кроме отражения внешней агрессии политика Воздушного контроля использовалась для поддержания внутреннего порядка в Протекторатах. По этой причине в первой половине XX века в британских источниках она очень часто именовалась политикой Воздушной полиции.

В качестве примера применения этой политики для поддержания порядка в Протекторатах можно привести ситуацию с урегулированием конфликта с племенем Кутайби. В феврале 1934 года воины племени Кутаби захватили важный караван, направляющийся в Аден.

Руководство Адена подготовило краткий ультиматум: племя до определенной даты должно выплатить штраф, в случае отказа племя должно покинуть свои дома и поля, которые после указанного в ультиматуме дня в любой момент могут быть подвергнуты бомбардировкам. [5, С. 352]

Этот ультиматум при помощи ВВС был доставлен лично шейху, листовки с текстом ультиматума были разбросаны по селениям.

В течение срока до истечения ультиматума британская авиация проводила фоторазведку и при помощи местных информаторов уточняла координаты объектов для авиаударов.

После истечения срока ультиматума авиация стала наносить регулярные авиаудары. Британская авиация патрулировала территорию племени и полностью парализовала хозяйственную деятельность в нем.

Британцы назвали эту политику перевернутой блокадой. После двух месяцев блокады руководство племени запросило прекращения бомбардировок и пошло на мирные переговоры. [5, С. 352]

Политика Воздушного контроля имела не только силовую, но и гуманитарную составляющую.

В течение тридцатых годов двадцатого века на территории Южной Аравии была построена сеть из более двадцати взлетных полос в поселениях вождя почти всех крупных племен.

Стоимость объектов была невелика и составляла около 500 фунтов. [10, С. 97]

При этих мини-аэродромах были открыты медицинские пункты, можно было отправить почту и в экстренных случаях болезни вождя племени или его родственников они могли быть доставлены в Аден.

Аэродромы стали центрами мягкого влияния и воспринимались арабами как благо. Британский контингент при них был минимален, аэродромы практически не охранялись.

Изучая опыт британской политики Воздушного контроля, можно выделить пять этапов классической операции королевских ВВС.

Первый этап - ультиматум. ВВС доставляет гражданских чиновников для участия в переговорах. Сам ультиматум должен быть краток и понятен противоположной стороне, не допускать двойного толкования.

Второй этап, охлаждение отношений. Выделяется время для выполнения ультиматума, от 12 часов до 3-х недель. В это время ВВС ведут подготовку к авиаударам, ведется выявление целей для нанесения ударов.

Третий этап, последнее предупреждение. Самолеты сбрасывают листовки о скором начале бомбардировок, обычно, за несколько часов до начала воздушной операции.

Четвертый этап - автономное применение ВВС. Наносятся удары по военным целям, органам управления, экономическим объектам. ВВС используются автономно или поддерживаются союзными сухопутными силами.

Пятый этап - урегулирование разногласий, возобновление мирной жизни.

Многие британские военные аналитики указывали на невозможность использования политики Воздушного контроля, для разрешения любых конфликтов. Особо отмечалось, что политика Воздушного контроля не эффективна, когда невозможно в месте проведения операции отделить враждебное и лояльное населения.

В пятидесятые годы XX века группа высокопоставленных военных ВВС США была направлена в Великобританию для изучения опыта политики Воздушного контроля. [7, С. 17] Военными были открыты все архивы, на их основании был проведен всесторонний анализ британского опыта.

В результате работы группа пришла к выводу, что успешность политики Воздушного контроля зависит от своевременной и точной политической, экономической и военной информации, дающей глубокое понимание противника. [7, С. 18]

Важным считалось наличие у противника нейтральной или умеренной политической силы, имеющей возможность перехватить власть.

Политика Воздушного контроля получила свое развитие в конце восьмидесятых годов применительно к локальным конфликтам.

В 1989 году ведущий эксперт американской научно-исследовательской корпорации РЭНД в своем докладе «Британские военно-воздушные силы в периферийных конфликтах в 1919–1976 годах» проанализировал опыт политики Воздушного контроля Британии в XX веке и представил заключение национальной комиссии США об эффективности применении ВВС. [8, С.11]

В заключении он особо подчеркнул, что применение авиации вместо сухопутных сил позволяет избежать больших финансовых и людских потерь.

Первым использованием политики Воздушного контроля в конце XX века можно считать операцию западной коалиции против Саддама Хусейна в начале девяностых годов. Целью западной коалиции было освобождение Кувейта от иракских войск с минимальными затратами. В военной операция стран НАТО достаточно легко выделить пять этапов, характерных для операций в рамках политики Воздушного контроля.

На первом этапе операции британцев против племени Кутейби самолет доставил ультиматум шейху, а в операции против Саддама Хусейна Совет Безопасности ООН принял ряд резолюций, в которых было озвучено требование немедленного и безоговорочного вывода иракских войск с территории Кувейта и начала переговоров между Ираком и Кувейтом.

Второй этап воздушной операции против Ирака продлился несколько месяцев, в отличие от британской операции, в которой шейху Кутейби на выполнение ультиматума было выделено 10 дней.

Большая продолжительность второго этапа была обусловлена тем, что западные союзники испытывали большие надежды на введенные против Ирака экономические санкции.

К третьему этапу операции (последнему предупреждению противника) можно отнести уведомление госсекретаря США Джеймса Бейкера Министерству иностранных дел Ирака о возможном использовании военной силы.

Четвертый этап, это непосредственно операция «Буря в пустыне», в ходе которой были нанесены удары по узлам связи, командным пунктам, средствам ПВО. В результате воздушной операции иракская армия в Кувейте была дезорганизована и достаточно быстро уничтожена.

На пятом этапе урегулирования коалиционные ВВС выполняли функции воздушной полиции, они контролировали выполнение Саддамом Хусейном мирных соглашений и наносили удары в случае их нарушений.

Операция «Буря в пустыне» была первой широкомасштабной операций, где авиация выполняла главную роль в военном воздействии на противника. После неё западная коалиция

проводила воздушные военные операции в Ираке, Афганистане, Сирии, Ливии и других странах Ближнего Востока.

Эти операции имели отличительные особенности, но все они, так или иначе, укладывались в схему воздушных операций, проводимых Британской империей для сохранения своего колониального владычества в Южной Аравии в первой половине XX века.

1. Гилберт М. Черчилль. Биография. М.: КоЛибри, 2021. 1056с
2. Capt John B. Glubb, "Air and Ground Forces in Punitive Expeditions," United Services Institution Journal 71:484, 1926, 777-784
3. Clayton A. The British Empire as a Superpower, 1919-1939. L.: Macmillan, 1986. 545 p.
4. Cliff Lord, David Birtles The Military and Police Forces of the Gulf States Volume 3 The Aden Protectorate 1839-1967
5. Air-Commodore C. F. A. Portal D.S.O., M.C., i.d., Air Force Co-Operation in Policing the Empire, Royal United Services Institution. Journal, 82:526, 343-358, 1937
6. David E. Omissi Air power and colonial control The Royal Air Force 1919-1939 Manchester University Press, 1990.
7. GEORGE R. GAGNON Air Control Strategy for a Smaller United States Air Force, Air University Press Maxwell Air Force Base, Alabama, May 1993
8. Hoffman, B. British Air Power in Peripheral Conflict, 1919-1976 Santa Monica, CA: RAND Corporation, 1989.
9. Sebastian Ritchie. The RAF, Small Wars and Insurgencies in the Middle East, 1919-1939 — Centre for Air Power Studies, 2011.
10. Squadron Leader The Hon R. A. Cochrane A.F.C The Work of the Royal Air Force at Aden, Royal United Services Institution. Journal, 76:501, 88-102, 1931

Дворянкин О.А.

Зарубежная военная техника (танки), использующие технологию - стрельба огнем

*Московский Университет МВД России имени В.Я. Кикотя
(Россия, Москва)*

doi: 10.18411/trnio-04-2024-102

Аннотация

В статье исследуется военная техника и непосредственно зарубежные танки, которые стреляли огнем. Изучаются особенности, характеристики, структура, формы, виды, технологии зарубежных танков, стрелявших огнем. Исследуется жидкость, ее характеристики, особенности, состав, которую использовали при стрельбе. Также анализируется эффективность применения таких танков на поле боя и их неэффективность в современном мире.

Ключевые слова: военная техника, танки, огнеметательные танки, танкетки, огонь, горючая смесь, Первая мировая война, Вторая мировая война, бой, детонирующие боеприпасы

Abstract

The article examines military equipment and directly foreign tanks that fired fire. The features, characteristics, structure, shapes, types, technologies of foreign tanks firing fire are studied. The liquid, its characteristics, features, and composition, which was used during shooting, are being investigated. The effectiveness of the use of such tanks on the battlefield and their inefficiency in the modern world are also analyzed.

Keywords: military equipment, tanks, flamethrower tanks, tankettes, fire, combustible mixture, World War I, World War II, combat, detonating ammunition

Первые танки – бронированные боевые машины с вооружением на борту – стали смертоносным детищем Первой мировой войны (рис.1).

К середине 1915 года, когда стороны измотали друг друга эшелонированной борьбой, пехота и артиллерия каждой стороны потребовали мощной огневой поддержки. Ее и предоставили танки – на тот момент еще неуклюже выглядящие металлические ромбы на

гусеничном ходу. Новый вид вооружений оказался чрезвычайно полезен на полях сражений, изрытых траншеями и испещренных воронками от взрывов снарядов и мин.



Рисунок 1. Внешний вид танков-участников Первой мировой войны [1].

Превращение гусеничного трактора в бронированную машину стало возможным благодаря идее майора Эрнеста Данлопа Суинтона, выдвинувшего ее еще в 1914 году. Рабочим названием проекта по созданию такой бронированной машины стало «сухопутный корабль» («landship»), однако для сохранения разработки в секрете новой машине было присвоено кодовое название «танк» («tank») – т.е. цистерна [2]. Таким образом, противник, узнав о передвижении такой техники, был введен в заблуждение о переброске на ту или иную позицию цистерны с топливом, но никак не тяжелого вооружения.

Итак, танк как тяжелая бронемашина на гусеничном ходу и с вооружением на борту стал едва ли не главным «детищем» Первой мировой войны. А уже в период между двумя Мировыми войнами произошло заметное изменение в качественных характеристиках этого вооружения – на танках стали применять технологию стрельбы огнем.

Стоит сказать, что ромбовидная модель сборки первых танков довольно скоро себя исчерпала: конструкторы пришли к выводу о том, что такому вооружению все же необходима башня, которой в данной схеме места просто не находилось. По этой причине в серийное производство такие танки запущены не были, хотя отдельными единицами служили и вплоть до Второй мировой войны [3]. И все же первый в истории огнеметный танк был создан именно на ромбовидной базе (рис.2).



Рисунок 2. Первый в истории танк, использующий технологию стрельбы огнем [4].

US Army Corps Steam Tank, Tracklayer появился в 1918 году благодаря усилиям офицеров Корпуса военных инженеров Армии США.

Данный танк должен был выполнять функцию штурмовой машины: для этого его оборудовали огнеметом, использование которого могло привести неприятеля в замешательство, а также специальными таранными «бивнями» для сноса небольших укреплений. Как следует из названия «Steam Tank», передвигалась машина благодаря паросиловой установке, представленной двумя паровыми двигателями «Stanley Motor Carriage» мощностью 500 лошадиных сил. Паросиловая установка использовалась и для выброса огнесмеси. Для огнеметания в танке был дополнительно размещен насос, повышающий давление и увеличивающий дальность поражения огнем до 27 м. Дополнительно на борту Steam Tank, Tracklayer имел 4 пулемета Browning калибра 7,62 мм. [5]

Вышеописанные характеристики способны создать о первом в истории огнеметательном танке представление, если не как о пределе совершенства для того времени, то, как минимум, о

чрезвычайно полезной для поддержки пехоты тяжелой вооруженной машине. Однако на деле ожидания расходились с реальностью: первый Steam Tank, Tracklayer был продемонстрирован широким кругам общественности в апреле 1918 года на параде в Бостоне (США), в ходе которого произошла поломка бронемшины, а после ее ремонта огнеметный танк отправили напрямиком на фронт, где уже затухала Первая мировая война, однако испытания фронтом танку пройти не довелось – машина так и не доехала до поля боя [6].

Представляется, что такая незавидная участь первого в истории танка с огнеметом на борту стала возможной в силу спешки конструкторов, которые, оценив прогресс, достигнутый в сфере производства наступательных вооружений, стремились как можно быстрее развить успех за счет лучшего использования потенциала танков. Тем не менее, принимая во внимание постепенный уход в прошлое ромбовидных моделей, можно сделать вывод о том, что и ввод в строй огнеметных танков на этой базе был не оправдан.

И все же даже этот опыт сослужил конструкторам хорошую службу.

Уже в перерыве между двумя мировыми войнами отдельные страны, продолжавшие в этот период свои локальные конфликты, стали совершенствовать конструкции огнеметных танков и весьма преуспели на данном поприще. Прежде всего, стоит отметить Италию, которая, решая свои геополитические задачи в Северной Африке, разместила огнеметы на танкетках «Ансальдо» (рис. 3).



Рисунок 3. Огнеметательная версия танкетки «Ансальдо» [7].

Данную конструкцию трудно было назвать удобной в бою, поскольку танкетке приходилось тащить за собой двухколесный прицеп с 500-литровой емкостью огнесмеси. Однако было у нее и преимущество: дальность огнеметания у огнеметной «Ансальдо» составляла порядка 100 м.

Тем не менее, нельзя не отметить, что подобные вооружения были эффективны лишь в Эфиопии, население которой итальянцы приводили в ужас выпускаемыми струями огня. Однако, когда итальянские огнеметательные танкетки оказались в Испании для поддержки националистов Франко, они столкнулись с советскими танками Т-26 и БТ-5, и их успехи оказались фрагментарными. С одной стороны, в горных местностях танкетки, несмотря на прицепы с огнесмесью, продемонстрировали отличную маневренность, однако на этом позитивные моменты заканчивались – на равнине огнеметные танкетки оказались совершенно беспомощными перед пушечными танками [8].

Указанные обстоятельства обусловили необходимость перехода к полноценным танкам. Это произошло к 1930-м годам, именно тогда в Италии появились первые легкие танки. Легкими такие танки были в силу того, что базой для них послужили те же самые танкетки, которые стали, например, огнеметательными танками «L3-33/Lf» и «L3-35/Lf» (рис.4). Литеры «Lf» в названиях легких танков означали их огнеметательную принадлежность («lancia fiamme» – «огнемет»).



Рисунок 4. Первый итальянский легкий огнеметный танк L3-35/Lf [9].

Первые легкие огнеметные танки в Италии были укреплены бронелистами в 6-13,5 мм, оснащены 4-цилиндровым бензиновым двигателем «Fiat SPA CV3» с жидкостным охлаждением мощностью 43 л.с. Танк был оборудован пневматическим огнеметом с дальностью огнеметания до 40 метров. Вместо пулемета на корпусе был выведен пламегаситель, а позади машины был расположен двухколесный лафет, несший запас пороха для огнемета. Танк был рассчитан на экипаж, состоящий из двух человек.

Помимо развития легких танков на танкетной базе итальянцы уже к началу 1930-х годов переоборудовали в огнеметные уже существующие пушечные и пулеметные машины. Самым массовым легким танком в Италии на этом этапе был «FIAT 3000A» – он был разработан и сконструирован в 1920-е годы, но только к началу 1930-х приобрел огнеметное вооружение (рис.5).



Рисунок 5. Пушечный FIAT 3000A (справа) и огнеметный FIAT 3000A (слева) [10].

«FIAT 3000A» за основу взял французский «Renault FT-17/18». Первоначально он имел исключительно пулеметное вооружение, однако впоследствии на борту бронемашин стали размещать и пушки.

Легкий танк был оснащен двигателем мощностью в 63 л.с., максимальная скорость машины составляла 22–24 км/ч. Ходовая часть бронемашин была составлена гусеничными траками. Танк также имел усиленную подвеску и дополнительный фальшборт, защищающий открытые элементы танка. При переделке пулеметной машины «FIAT 3000» в огнеметный танк огнемет был размещен в башне, а в нишах ходовой части были расположены баки для огнесмеси общим объемом 270 л. [11]

Тем не менее, данная вариация танка «FIAT 3000A» была, скорее, исключением, т.к. серийное производство было предусмотрено, прежде всего, для пулеметных моделей. Еще одной вариацией огнеметного танка, созданного на базе существующего пулеметного танка, стала легкая бронемашинка «L6/40» (рис.6).



Рисунок 6. Легкий итальянский танк L6/40 [12].

Версии с боевым вооружением на борту широко использовались Италией как в локальных и региональных конфликтах, так и в ходе Второй мировой войны на Восточном фронте. Огнеметная же версия исключала пушечное вооружение и предусматривала выведенный огнемет, спаренный с пулеметом, а внутри танка располагался бак для огнесмеси объемом в 200 литров. Данная версия огнеметного танка, однако, не была запущена в серийное производство и не была принята на вооружение военными силами Италии [13].

В силу вышеобозначенных причин основным легким огнеметным танком, стоящим на вооружении в итальянских войсках, являлся «L3-35/Lf».

Данные танки зарекомендовали себя как чрезвычайно маневренные, однако их броня была достаточно тонкой, в связи с чем легкие танки, как и их предшественники танкетки, оказались бессильными против противотанкового оружия.

Таким образом, в первые годы Второй мировой войны Италия, которая в Интербеллум (временной промежуток между двумя мировыми войнам) активнее всех в Европе развивала огнеметное танкостроение (превосходил ее в этом начинании лишь СССР, в котором конструирование и строительство огнеметных танков осуществлялось стремительными темпами и в несравнимо больших масштабах), фактически свернула свои начинания. В то же время, именно в первые годы Второй мировой войны другие страны, участвующие в военных действиях, включились в «огнеметательную гонку».

Огнеметное танкостроение оказалось достаточно востребовано немцами: как и Советский Союз Германия стала переделывать в огнеметные уже существующие бронемашины, а также трофейные танки зарубежного производства, на которых пушки заменялись на пневматический огнемет.

Так, например, на базе легкого танка Т-II «Фламинго» в 1939 году был создан огнеметный танк, известный как «Panzerkampfwagen II Flamm ausf A und B», или «Sdkfz 122», или тоже «Фламинго», но уже огнеметной версии.

Огнеметный «Фламинго» был оборудован двумя огнеметами, расположенными в двух вращающихся на 180° башнях в передней части надгусеничных полок – благодаря этому танкисты могли поливать огнем все пространство вокруг танка, без необходимости изменения его положения в пространстве. Бронированные баки с огнесмесью располагались также на надгусеничных полках. Дальность огнеметания составляла порядка 30–35 метров, а запаса огнесмеси хватало на 80 выстрелов [14]. Несмотря на возможности кругового обстрела из двух огнеметов, дальность огнеметания не обеспечивала «Фламинго» высокой эффективностью (рис.7).



Рисунок 7. Захваченный советскими солдатами немецкий огнеметный «Фламинго» [15].

Немецкие конструкторы переоборудовали в огнеметные танки даже полугусеничные бронетранспортеры, например, БТР SdKfz251.

Данные машины оборудовались сразу двумя 14-мм огнеметами, а также двумя пулеметами. С учетом количества установленных орудий, экипаж получившегося огнеметного танка SdKfz251/FLame Fusf C включал в себя пять человек. Благодаря изначальной большой вместимости бронетранспортера данной модели в огнеметной версии удалось разместить

внутри кузова бак для огнесмеси емкостью 700 литров – этого запаса хватало на совершение 80-ти выстрелов. Тем не менее, дальность метания огня была невелика – она не достигала и 35 метров. Броня машины была тонкой, а верх был открыт, что существенно снижало способность таких переоборудованных машин выдерживать удары от пушечных танков [16].

Огнеметные танки в 1940–1941 гг. включались в танковые дивизии, а в начале Великой Отечественной войны германская армия располагала целыми огнеметными батальонами (100-ый и 101-ый батальоны, в которых было задействовано по 42 танка. Огнеметные танки германской армии использовались для поддержки пехоты, но из-за недостаточности бронирования они несли большие потери, в связи с чем уже в 1942 году огнеметные батальоны были преобразованы в обычные танковые, хотя отдельные огнеметные танки еще использовались немцами в бою (например, в битве за Сталинград) [17].

Еще один заметный участник Второй мировой войны также включился в огнеметную гонку с началом военных действий. Можно сказать, что у Британии к моменту войны уже имелась хорошая материальная база, поскольку ее вооружения для создания танков с огнеметом на борту использовались флагманами огнеметного танкостроения того времени – Италией и СССР.

Стоит отметить, что англичане разработали одну из наиболее примечательных конструкций – «Churchill Crocodile» 1943 года – он представлял собой набор оборудования, которое можно было установить на любой машине «Churchill Mk VII», превратив его в огнеметный танк.

Огнемет устанавливался в передней части корпуса, вместо пулемета, под днищем танка было проложен трубопровод для подачи огнесмеси, который вел к прицепу, на котором располагался бак емкостью в 1800 литров. Размещение внутри машины было невозможным в силу того, что оборудование могло размещаться на любой машине «Churchill Mk VII».

Благодаря массивному баку и большому запасу огнесмеси обеспечивалась большая дальность огнеметания (на 110 м непрерывной струей) [18]. В то же время нельзя не отметить, что размещение прицепа в жесткой сцепке с бронемашинной существенно снижало ее маневренность: в частности, такой танк не мог двигаться задним ходом. Тем не менее, удобство трансформации различных танков в огнеметные сделало модификации «Churchill Crocodile» одними из наиболее известных огнеметных танков Второй мировой войны (рис.8).



Рисунок 8. Churchill Crocodile [19].

Удобство конструкции «Churchill Crocodile», позволяющее трансформировать пушечный танк в огнеметный и обратно, вероятно, сделало «крокодилов» одними из самых «долгоиграющих» огнеметных танков в истории: до конца Второй мировой войны было выпущено 800 комплектов такой аппаратуры, а оборудованные ею танки не только были востребованы до конца войны, но смогли даже повоевать в Корее, в 1950 году, а окончательно с вооружения британской армии они были сняты в 1960-е годы [20].

Завершая повествование о зарубежных огнеметных танках, необходимо уделить внимание и американскому танкостроению.

США подошли к идее создания огнеметного танка также в период Второй мировой войны, но по своим причинам: на первоначальных этапах, в силу особенностей фронта, они

вели сражения с Японией в условиях джунглей, а также были вынуждены сражаться с японцами, укрепившимися в пещерах тихоокеанских островов. Такие укрепления обеспечивали противнику серьезное преимущество, а потому США нуждались в эффективном вооружении, способном лишить Японию такого преимущества.

США пошли тем же путем, что и танкостроители других стран – взяли за основу уже существующий легкий танк «General Stuart», демонтировали 37-мм пушку и установили вместо нее канадский пневматический огнемет с дальностью стрельбы до 40 метров, спаренный с пулеметом. Запас огнесмеси составлял 170 литров (рис. 9). За время войны в огнеметные были трансформированы 37 пушечных танков «General Stuart». Их эффективность оказалась весьма высокой: огнеметное вооружение позволило выжигать джунгли и пещеры, лишая японцев их надежных укрытий [21].

Достаточно много американцы экспериментировали и с танками «M4 General Sherman»: на них огнемет устанавливали вместо курсового пулемета, вместо 105-мм гаубицы, вместо спаренного пулемета при сохранении пушечного вооружения и т.д. На отдельные танки «General Sherman» даже устанавливали британскую систему «крокодил» [22].



Рисунок 9. Огнеметный вариант танка «General Stuart» [23].

После Второй мировой войны американская история огнеметного танкостроения продолжилась: огнемет был установлен на борт среднего танка M48 (Patton III или Patton 48) – данные танки использовались в боях в период войны во Вьетнаме, где, как и в случае сражений с японцами, необходимо было вооружение для эффективного ведения боя в джунглях [24]. Однако после Вьетнама история огнеметных танков, по сути, завершилась и для США.

В целом, можно отметить, что разные страны мира плотно занялись строительством огнеметных танков в разное время, решая при этом собственные задачи: так, итальянцам еще до Второй мировой войны требовалось устрашающее оружие для борьбы с абиссинцами, американцы уже по ходу Второй мировой нуждались в вооружении, помогающем бороться не только с противником, но и с используемым им природным окружением, немцам в период войны важны были все возможности расширения собственных вооружений, а также эффективные средства борьбы с пехотой противника.

Существовала также и разница в огнесмесях, используемых в тех или иных странах для ведения огня из огнеметного танка. Объединяло танкостроителей всех стран то, что огненная жидкость должна была безотказно воспламеняться, но при этом не гореть слишком быстро, чтобы не сгореть еще в полете, а также быть сравнительно дешевой и доступной по своему составу.

Так, например, в германских танках использовался бензин, загущенный нефтью. Американцы также для огнесмеси использовали сырой бензин, а также смоляное масло в пропорциях 30 к 70. Популярными вариациями были также смеси из керосиновых фракций со смоляным маслом, древесным спиртом, ацетоном, эфиром и альдегидами. В качестве добавок могли использовать тяжелое вязкое масло, каменноугольную смолу в сочетании с легкими воспламеняемыми жидкостями, например, бензолом. Англичане на своих «Churchill Crocodile» в качестве огнесмеси использовали бензин с алюминиевой стружкой. В то же время, в СССР стремились добиться наибольшей дешевизны состава в силу дороговизны бензина, в связи с

чем наиболее популярной вариацией огнесмеси в советской армии было сочетание керосина и мазута [25].

Таким образом, у разных стран мира были различные подходы к формированию своих огнеметных вооружений. По этой причине где-то они стали разрабатываться раньше (как в Италии, вынужденной в Интербеллум решать свои внешнеполитические задачи), где-то их разработку форсировала война. Тем не менее, именно Вторая мировая война – сначала ее приближение, а потом и ее реалии – стали ключевым фактором развития огнеметного вооружения в Европе и за ее пределами. С ее окончанием и даже за годы до ее окончания в отдельных странах потребность в огнеметных танках уже не требовалась в силу продемонстрированной ими неэффективности. В других, напротив, удобство разработанной конструкции (как в случае с Churchill Crocodile) позволило танкам с таким вооружением просуществовать дольше и быть эффективными в применении.

Однако объективные проблемы огнеметных вооружений (например, необходимость постоянного подвоза дорогих компонентов для огнесмеси, слабая сопротивляемость брони) предопределили одинаковый для огнеметных танков всех стран финал – от их использования отказались.

1. Первые в мире танки: ко дню рождения машины смерти [Электронный ресурс]. URL:<https://topwar.ru/100825-pervye-v-mire-tanki-ko-dnyu-rozhdeniya-mashiny-smerti.html> (дата обращения: 08.03.2024).
2. Ромбовидные «самцы» и «самки»: как вымерли самые нелепые танки [Электронный ресурс]. URL:<https://www.zr.ru/content/articles/919608-rombovidnye-boevye-mashiny-perv> (дата обращения: 08.03.2024).
3. Ромбовидные «самцы» и «самки»: как вымерли самые нелепые танки [Электронный ресурс]. URL:<https://www.zr.ru/content/articles/919608-rombovidnye-boevye-mashiny-perv> (дата обращения: 08.03.2024).
4. Танки с огнеметом на борту: вся их недолгая история [Электронный ресурс]. URL:<https://www.zr.ru/content/articles/920410-tanki-ogon-v-pryamom-smysle> (дата обращения: 24.02.2024).
5. Танки с огнеметом на борту: вся их недолгая история [Электронный ресурс]. URL:<https://www.zr.ru/content/articles/920410-tanki-ogon-v-pryamom-smysle> (дата обращения: 24.02.2024).
6. Шумилин С. Опоздавшие на великую войну – первые американские танки. Holt 75 и «паровики» [Электронный ресурс]. URL:<https://naukatehnika.com/pervyie-amerikanskie-tanki.html> (дата обращения: 08.03.2024).
7. Итальянская танкетка Carro CV3/33 [Электронный ресурс]. URL:<http://pro-tank.ru/bronetehnika-italy-japan/italy/212-italy-cv-33> (дата обращения: 08.03.2024).
8. Операция X. Первый танковый бой в истории РККА: Т-26 против итальянских огнеметных танкеток [Электронный ресурс]. URL:<https://www.maximonline.ru/longreads/pervyyi-tankovyy-boy-v-istorii-rkka-t-26-protiv-id168379> (дата обращения: 08.03.2024).
9. Легкий огнеметный танк L3-35/Lf [Электронный ресурс]. URL:<https://warfor.me/legkij-ognemetnyj-tank-l3-35-lf> (дата обращения: 08.03.2024).
10. Лучший клон Renault FT [Электронный ресурс]. URL:<https://warspot.ru/12020-luchshiy-klon-renault-ft> (дата обращения: 15.03.2024).
11. Итальянское танкостроение. Танки Италии (Carrì armati italiani). 1929-1937 [Электронный ресурс]. URL:<https://tanksworld.alexproject.ru/?p=4-3-3> (дата обращения: 15.03.2024).
12. Итальянский легкий танк Fiat L6/40 [Электронный ресурс]. URL:<http://pro-tank.ru/bronetehnika-italy-japan/italy/211-italy-l6-40> (дата обращения: 15.03.2024).
13. Итальянский легкий танк Fiat L6/40 [Электронный ресурс]. URL:<http://pro-tank.ru/bronetehnika-italy-japan/italy/211-italy-l6-40> (дата обращения: 15.03.2024).
14. Танковый паноптикум: огнеметные танки [Электронный ресурс]. URL:<https://topwar.ru/186859-tankovyy-panoptikum-ognemetnye-tanki.html> (дата обращения: 15.03.2024).
15. Огнеметный танк Pz.Kpfw.II (F) Flamingo (Германия) [Электронный ресурс]. URL:<https://topwar.ru/95399-ognemetnyy-tank-pzkwfwi-f-flamingo-germaniya.html> (дата обращения: 15.03.2024).
16. Танковый паноптикум: огнеметные танки [Электронный ресурс]. URL:<https://topwar.ru/186859-tankovyy-panoptikum-ognemetnye-tanki.html> (дата обращения: 15.03.2024).
17. Ардашев А.Н., Федосеев С.Л. Бронекolleкция 2005. Специальный выпуск № 02 (8) Огнеметные танки Второй мировой войны [Электронный ресурс]. URL:<https://libking.ru/books/sci/sci-tech/309371-16-aleksey-ardashev-ognemetno-zazhigatelnoe-oruzhie.html> (дата обращения: 15.03.2024).
18. Танковый паноптикум: огнеметные танки [Электронный ресурс]. URL:<https://topwar.ru/186859-tankovyy-panoptikum-ognemetnye-tanki.html> (дата обращения: 15.03.2024).

19. Москвичев В. «Крокодилы» Второй мировой [Электронный ресурс]. URL:<https://warspot.ru/260-krokodily-vtorogo-mirovoyu> (дата обращения: 15.03.2024).
20. Братченко В. Огнеметные танки США и Европы [Электронный ресурс]. URL:<https://naukatehnika.com/ognedyishashhie-monstryi-2.html> (дата обращения: 15.03.2024).
21. Братченко В. Огнеметные танки США и Европы [Электронный ресурс]. URL:<https://naukatehnika.com/ognedyishashhie-monstryi-2.html> (дата обращения: 15.03.2024).
22. Москвичев В. «Крокодилы» Второй мировой [Электронный ресурс]. URL:<https://warspot.ru/260-krokodily-vtorogo-mirovoyu> (дата обращения: 15.03.2024).
23. Танковый паноптикум: огнеметные танки [Электронный ресурс]. URL:<https://topwar.ru/186859-tankovyy-panoptikum-ognemetnye-tanki.html> (дата обращения: 15.03.2024).
24. Братченко В. Огнеметные танки США и Европы [Электронный ресурс]. URL:<https://naukatehnika.com/ognedyishashhie-monstryi-2.html> (дата обращения: 15.03.2024).
25. Ардашев А.Н., Федосеев С.Л. Бронекolleкция 2005. Специальный выпуск № 02 (8) Огнеметные танки Второй мировой войны [Электронный ресурс]. URL:<https://libking.ru/books/sci/sci-tech/309371-16-aleksey-ardashev-ognemetno-zazhigatelnoe-oruzhie.html> (дата обращения: 15.03.2024).

Дворянкин О.А.

Отечественная военная техника (танки), использующие технологию стрельбы огнем

*Московский Университет МВД России имени В.Я. Кикотя
(Россия, Москва)*

doi: 10.18411/trnio-04-2024-103

Аннотация

В статье исследуется военная техника и непосредственно отечественные танки, которые стреляли огнем. Изучаются особенности, характеристики, структура, формы, виды, технологии отечественных танков, стрелявших огнем. Исследуется жидкость, ее характеристики, особенности, состав, которую использовали при стрельбе. Также анализируется эффективность применения таких танков на поле боя и их неэффективность в современном мире.

Ключевые слова: военная техника, танки, огнеметательные танки огонь, горючая смесь, Великая Отечественная война, бой, детонирующие боеприпасы

Abstract

The article examines military equipment and directly domestic tanks that fired fire. The features, characteristics, structure, shapes, types, technologies of domestic tanks that fired fire are studied. The liquid, its characteristics, features, and composition, which was used during shooting, are being investigated. The effectiveness of using such tanks on the battlefield and their inefficiency in the modern world is also analyzed.

Keywords: military equipment, tanks, flamethrower tanks, fire, combustible mixture, Great Patriotic War, battle, detonating ammunition

Союз Советских Социалистических Республик (СССР) и его правопреемница Российская Федерация на протяжении многих десятилетий занимали ведущие позиции на мировом рынке вооружений, одной из особенностей которого можно назвать постоянную смену тенденций и появление новых закономерностей развития, в силу которых на смену тем или иным, казалось бы, незаменимым единицам техники, приходили все новые и новые. Тем не менее, далеко не всем образцам военной техники удалось надолго закрепиться в истории. Это касается, например, огнеметного танка.

Танк с огнеметом на борту является достижением конструкторов военной техники середины XX века.

В этом же XX веке данная разновидность танка осталась навсегда – в настоящее время использование танков с огнеметом на борту запрещено действием Конвенции о запрещении или ограничении применения конкретных видов обычного оружия, которые могут считаться наносящими чрезмерные повреждения или имеющими неизбирательное действие [1].

Стоит оговориться, что запрет в данном случае распространяется на применение подобных танков в отношении гражданского населения и гражданских объектов, а также в отношении военных объектов, располагающихся в районе сосредоточения гражданского населения.

Такой запрет представляется неслучайным: выбрасываемая танком огненная смесь способна наносить урон вооружениям противника как в момент залпа, так и по итогам горения, поскольку огнем оказывалась охвачена все пространство, на которое горячая смесь успевала разлететься.

Как следствие, в огне погибали и бронетехника, и расположенные в районе ее сосредоточения гражданские объекты, и находящиеся в них люди.

Жестокость такого метода ведения борьбы, сопряженная с возможной гибелью попавшего под удар гражданского населения, и стала причиной введения запрета на использование танков, использующих технологию стрельбы огнем, близ гражданских объектов.

Однако некорректно полагать, что один лишь этот запрет поставил крест на развитии производства огнеметательных танков. Существуют иные, более весомые причины, выявление которых требует обращения к истории развития отечественного танкостроительства.

Хотя первый танк, использующий технологию стрельбы огнем, появился не в нашей стране, а в США – им стал огромный ромбовидный паровой «Steam Tank Tracklayer», несущий огнеметное вооружение (рис.1) [2].



Рисунок 1. Первый в истории огнеметный танк «Steam Tank Tracklayer» на параде в Бостоне (1918) [3].

Советская военная промышленность в промежуток между двумя Мировыми войнами, не смотря на различные трудности смогла обеспечить себе передовые позиции в производстве огнеметных танков.

Двигателем развития производства огнеметных танков в Советском Союзе стало Военно-химическое управление при начальнике снабжений РККА и РККФ (ВОХИМУ), а также Управления военно-химической защиты Красной Армии. Идеологи развития химического вооружения Красной Армии первоначально стремились расширить парк средств химического нападения для сухопутных войск путем модификации разнообразных существующих устройств (минометов, газометов, носимых приборов для заражения, боевых химических машин и т.д.) [4]. Однако с окончанием Первой Мировой войны началась танковая эпоха, в связи с чем Главное направление развития огнеметания было окончательно определено.

Определяющим в развитии советского огнеметного танкостроения стал 1929 год – в этом году СССР закупил в Великобритании лицензию на производство танка «Виккерс». Данный танк не был принят на вооружение в стране-производителе, однако производство все же осуществлялось для последующей продажи в другие страны [5]. Позаимствованный у англичан «Виккерс» послужил образцом для создания и последующего совершенствования других советских танков.

«Первенцем» в данных начинаниях можно считать танк с рабочим названием «Виккерс б тонн», запущенный в производство в 1931 году под индексом Т-26 (рис.2) [6].



Рисунок 2. Огнеметный вариант танка Т-26 [7].

Танк Т-26 до своего преобразования в огнеметный предназначался для поддержки и сопровождения пехоты. Для этого он был вооружен 45-миллиметровым орудием. Танк весил от 6 до 10,2 т (увеличение веса зависело от размещения дополнительного топливного бака), на борту он перевозил, помимо прочего, 165 снарядов и 3654 патрона. Как следствие, танк данной модели был достаточно медленным. Однако его предназначение по поддержке пехоты и не требовало от Т-26 высоких скоростей [8].

Решение преобразовать данную разновидность танка в огнеметную машину, вероятно, было продиктовано рядом соображений.

Прежде всего, технология стрельбы огнем оказалась востребована в связи с необходимостью прорыва укрепленных линий обороны противника.

Для окопавшегося противника пролетающие над ним танковые снаряды могли не причинить никакого вреда: вероятность попасть снарядом в окоп у танка была лишь в случае захода с фланга и обстрела по ходу движения вдоль окопа или траншеи. Однако в данном случае важно иметь в виду, что окоп, как правило, не имеет правильной прямоугольной формы – вместо этого его, делают извилистым, именно для усложнения задачи по попаданию в него снарядов. Указанное обстоятельство актуализировало проблему расширения зоны поражения Т-26, и решением в данном случае стал именно огонь.

Использование технологии стрельбы огнем стало подспорьем и в процессе уничтожения долговременных огневых точек (ДОТ) – небольших, но основательно укрепленных фортификационных сооружений, из которых противник на протяжении долгого времени мог вести стрельбу. Снарядом, выпущенным из оружия, уничтожить ДОТ было непросто, а попасть в амбразуру – еще сложнее [9]. Однако сопровождение обстрела снарядами потоком огня увеличивало шансы экипажа на выкуривание противника из засады.

В целом, можно отметить, что огонь, в отличие от снаряда, способен дотянуться до самых разных участков оборонительных укреплений, в том числе до полостей в руинах зданий или до окопов. Указанное обстоятельство обусловило последующую трансформацию Т-26 в огнеметный танк.

При этом важно понимать, что огнеметный танк, при всех его достоинствах, не был пригоден для столкновений с другими танками: обдав танк противника огнем, Т-26 все равно мог быть поражен снарядом, поскольку в одночасье танк противника не сгорит. Как следствие, технология метания огня могла быть использована в качестве вспомогательной, когда необходимо было добить противника. В целом же, в танковом бою применение огнеметного танка было затруднено.

Несмотря на это, строительство танков с огнеметом на борту в СССР в 1930-х гг. осуществлялось стремительными темпами: к началу Великой Отечественной войны в 1941 г. советские конструкторы и инженеры выпустили около 1300 танков, использующих технологию стрельбы огнем, зачастую беря за основу уже существующие машины – от танкеток до тяжелых танков [10].

Более того, как отмечает военный историк и публицист А.Н. Ардашев, увлечение советских конструкторов огнеметами привело к оснащению огнеметами накануне Великой

Отечественной войны почти всех новых танков – они применялись в качестве вспомогательного оружия, в том числе и в качестве орудия «защиты танка» [11].

Помимо оснащения огнемётными установками уже существующих машин, в СССР в 1930-х гг. было запущено серийное производство огнемётных танков, первым из которых стал ОТ-26 (рис. 3), основанный на Т-26 с демонтированной левой башней и установленным в подбашенное отделение резервуаром с огнесмесью объёмом 360 л. Помимо этого резервуара, в этом отделении были размещены баллоны со сжатым воздухом и бачком с бензином для системы зажигания. Вместе с пулеметом, размещённым на правой башне, на ОТ-26 был выведен брандспойт огнемёта. Данная модель огнемётного танка позволяла производить 70 выстрелов дальностью до 35 м.



Рисунок 3. Танк ОТ-26 [12].

Танк ОТ-26 был модернизирован к 1938 году и замещен химическим танком ХТ-26: именно эти боевые машины прошли серьезнейшее испытание боями, предварявшими Великую Отечественную войну – боями у оз. Хасан, на р. Халхин-Гол и в период советско-финской войны (1939–1940 гг.).

Как отмечает военный историк и публицист А.Н. Ардашев, борьба с японцами у оз. Хасан и на р. Халхин-Гол шла ожесточенно, буквально за каждый окоп, часто переходя в ближний бой, в условиях которого артиллерия практически не могла вести огонь. По этой причине особенно востребованными оказались огнемётные танки, выжигавшие японские укрепления [13].

На базе ОТ-26 был также создан огнемётный танк ОТ-130 (рис. 4) – при его создании было применено такое же конструктивное решение, как и на ОТ-26: брандспойт огнемёта был выведен на одной из башен, там же располагались баллоны с воздухом и бачок с бензином, а 2 резервуара для огненной смеси общей ёмкостью 400 л размещались внутри корпуса. Однако данная модель имела свою особенность: число выстрелов из этого танка было сокращено до 40 в угоду увеличения до 50 м дальности огненной струи за счет увеличенного (до 9 л) выброса огнесмеси [14].



Рисунок 4. Танк ОТ-130 [15].

Что касается состава огнесмеси, то в СССР основными используемыми ингредиентами были мазут и керосин, применявшиеся в различных пропорциях: к примеру, на гусеничном танке КС-63, оборудованном огнеметной аппаратурой, применялась огнесмесь, состоявшая на 90% из мазута и на 10% из керосина, в то время как стандартным вариантом смеси для большинства советских огнеметных танков являлась сочетание 60% мазута и 40% керосина.

При этом на танке АТО-41, по примеру зарубежных стран, в состав огнесмеси могли добавляться сырая нефть или раствор порошка ОП-2 в автомобильном бензине, а также моторное масло в смеси с керосином) [16].

Таким образом, наиболее популярным сочетанием в СССР была керосино-мазутная огнесмесь, которая, вероятно, являлась наиболее доступным вариантом, в то время как добавление сырой нефти и иных компонентов являлось, скорее, исключением.

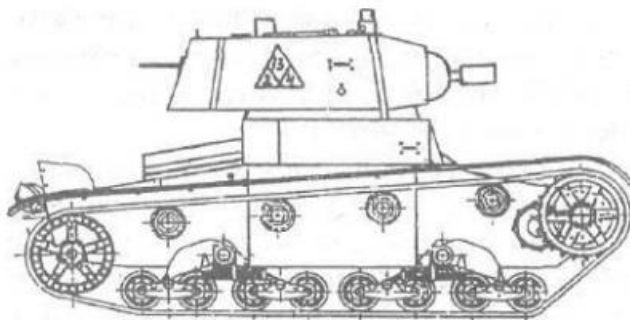
Рассмотренные выше боевые машины – Т-26 и ОТ-130 – несли на своем борту огнеметы пневматического действия: это означало, что выброс горючей смеси из брандспойта за счет воздействия сжатого воздуха под различным давлением (25 атмосфер у ОТ-26 и 35 атмосфер у ОТ-130) [17].

К числу недостатков танков ОТ-26 и ОТ-130 можно назвать их отличающийся внешний вид (однобашенные, с выведенным брандспойтом), в связи с чем противник мог легко их определить на поле боя и сосредоточить атаку, прежде всего, на них. Демонтаж пушки на этих танках также являлся ослабляющим фактором.

Более приспособленной к бою моделью оказался танк ОТ-34 (рис. 5) – огнеметный прообраз легендарного танка Т-34. Данная машина была сконструирована на базе среднего гусеничного танка А-32. Начало разработки стартовало еще в 1939 году, но производство осуществлялось уже по ходу Великой Отечественной войны и продолжалось вплоть до ее окончания.



Рисунок 5. Танк ОТ-34 [18].

Данный танк предусматривал сохранение пушечного вооружения, что позволило ему стать одним из наиболее эффективных в бою, а потому и наиболее массовым огнеметным танком в СССР.

Накануне Великой Отечественной войны прекратилось производство ОТ-26. На тот момент ОТ-34 еще находился в разработке. Когда же производство ОТ-34 стало по-настоящему массовым, эти боевые машины применялись уже для советского контрнаступления.

В образовавшийся промежуток времени было использовано новшество – автоматический пороховой огнемет АТО-41. Данные вариации огнеметного оборудования были установлены на танках ТО-54 и ТО-55 (рис. 6). Данные модели танков можно назвать массовыми: на вооружении советской армии состояли 110 единиц ТО-54 и 830 единиц ТО-55. Данные модели сохраняли на борту 100-мм пушка Д-10Т, а также несли пороховой автоматический танковый огнемет.



Рисунок 6. Танки с автоматическим пороховым огнеметом [19].

Особенностью танков с пороховым автоматическим огнеметом являлось прицельное огнеметание как с места, так и на ходу, как одиночными выстрелами огня, так и очередями по 3-5 выстрелов. Процесс огнеметания имел полностью автоматизированный характер, а дальность огня составляла порядка 200 м. Танк ТО-55 (рис. 7) долго числился на вооружении не только СССР, но и России, и был снят с вооружения в 1997 году [20].



Рисунок 7. Танк ТО-55 [21].

Таким образом, можно отметить, что за время создания и использования огнеметных танков в СССР и впоследствии в России технические характеристики этих боевых машин постоянно совершенствовались.

Как было отмечено ранее, первые огнеметательные советские танки, вводимые в строй еще до Второй мировой войны, имели дальность стрельбы огнем в 30–40 метров, в то время как в послевоенные годы огнеметные танки стреляли огнем уже на 100 и даже 200 метров.

Тем не менее, даже этих характеристик все еще не было достаточно для борьбы с бронетехникой соперника на расстоянии, а потому даже в условиях постоянного совершенствования огнеметные танки продолжали свою деятельность в условиях своей специфики, а именно – для противодействия укрепившейся пехоте противника и устранения его фортификационных сооружений [22].

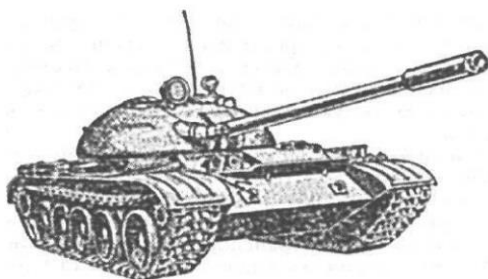
Ограниченность сферы применения огнеметных танков является одной из причин, по которой в настоящее время огнеметные танки в вооруженных силах России не применяются. Как отмечалось, дело здесь вовсе не в действии Конвенции о запрещении или ограничении применения конкретных видов обычного оружия, которые могут считаться наносящими чрезмерные повреждения или имеющими неизбирательное действие.

Другой проблемой огнеметных танков следует признать не только проблему тактического применения, но также и проблему стремительного устаревания такой техники.

Несмотря на то, что к началу Великой Отечественной войны в результате увлечения советских конструкторов оснащением различных существующих и новых танков огнеметами было создано порядка 1300 единиц огнеметной танковой техники [23], большая их часть была произведена еще в 1930-х гг., и по ходу войны быстро устаревала.

Существовали и очевидные проблемы рентабельности не столько производства таких танков, сколько их усложненного обслуживания: для огнеметных танков приходилось

своевременно и в больших объемах подвозить специфические боеприпасы (огнесмесь, баллоны с сжатым воздухом). Это не придавало огнеметным танкам удобства в использовании.

При этом с узкообозначенными задачами, которые призваны были решать огнеметные танки, могли успешно справляться и пехота, и обычная техника. Несомненным преимуществом огнеметной техники, разумеется, является способность огня доставать противника из самых глубоких окопов и самых надежных фортификационных укреплений. Однако решать такие задачи успешно может и авиация, с ее зажигательными бомбами. Современным вооружением пехоты также сегодня являются гранатометы, стреляющие ампулами с зажигательной смесью и термобарическими боеприпасами. Все это сделало неповоротливые огнеметные танки невостребованными на поле боя.

Более востребованными впоследствии стали новые машины, способные стрелять огнем: в частности, это уникальные боевые единицы, применявшиеся СССР еще в ходе войны в Афганистане. Это реактивный пехотный огнемет «Шмель» с термобарическим выстрелом и тяжелая огнеметная система ТОС-1 «Буратино» (рис. 8), установленная на базе танка Т-72. Данные системы ведения огня применяются и в современных условиях, в частности, на полях сражений в Сирии [24].



Рисунок 8. ТОС-1 на полях сражений в Афганистане [25].

Нельзя упомянуть и о таком факторе, как повышение эффективности средств противотанковой борьбы, применяемых пехотой в боях для ограничения подхода танков к позициям. Поскольку огнеметные танки имели определенную дальность действия, данный фактор стал серьезной сдерживающей силой для развития огнеметных танков.

Таким образом, современный «огнеметный танк» – это уже не танк как таковой, а система залпового огня, выпускающая детонирующие боеприпасы, расплывающиеся повсюду горючую жидкость, которую сама система и поджигает. Сами же огнеметные танки в нашей стране не исчезли полностью и не были ограничены в применении из-за Конвенции – они стали нерентабельны и, по сути, бесполезны на поле боя, уступив свое место современному и более эффективному вооружению.

1. Конвенция о запрещении или ограничении применения конкретных видов обычного оружия, которые могут считаться наносящими чрезмерные повреждения или имеющими неизбирательное действие [Электронный ресурс]. Режим доступа: https://www.un.org/ru/documents/decl_conv/conventions/pdf/conweapons.pdf (дата обращения: 24.02.2024).
2. Танки с огнеметом на борту: вся их недолгая история [Электронный ресурс]. Режим доступа: <https://www.zr.ru/content/articles/920410-tanki-ogon-v-pryamom-smysle> (дата обращения: 24.02.2024).
3. Шумилин С. Опоздавшие на великую войну — первые американские танки. Holt 75 и «паровики» [Электронный ресурс]. Режим доступа: <https://naukatehnika.com/pervyie-amerikanskie-tanki.html> (дата обращения: 24.02.2024).
4. Химическое вооружение – война с собственным народом (трагический российский опыт) [Электронный ресурс]. Режим доступа: <http://levfedorov.ru/chemarmament-5-3> (дата обращения: 24.02.2024).
5. Правдин А. Серийные огнеметные танки [Электронный ресурс]. Режим доступа: <https://proza.ru/2011/08/15/1401#:~:text=«Первым%20>

- серийным%20огнеметным%20танком%20стал,с%20бензином%20для%20системы%20зажигания (дата обращения: 24.02.2024).
6. Киличенков А.А. «Берите фирму за жабы и допытывайтесь с пристрастием»: фирма «Виккерс Армстронг» и «танкизация» Красной армии в 1930-е годы // Вестник РГГУ. Серия «История. Филология. Культурология. Востоковедение». 2018. № 5 (38). С. 54.
 7. Танки с огнеметом на борту: вся их недолгая история [Электронный ресурс]. Режим доступа: <https://www.zr.ru/content/articles/920410-tanki-ogon-v-pryamom-smysle> (дата обращения: 24.02.2024).
 8. Правдин А. Серийные огнеметные танки [Электронный ресурс]. Режим доступа: <https://proza.ru/2011/08/15/1401#:~:text=«Первым%20серийным%20огнеметным%20танком%20стал,с%20бензином%20для%20системы%20зажигания> (дата обращения: 24.02.2024).
 9. Крепкие орешки для противника [Электронный ресурс]. Режим доступа: <https://topwar.ru/2099-krepkie-ogreshki-dlya-protivnika.html> (дата обращения: 24.02.2024).
 10. Танки с огнеметом на борту: вся их недолгая история [Электронный ресурс]. Режим доступа: <https://www.zr.ru/content/articles/920410-tanki-ogon-v-pryamom-smysle> (дата обращения: 24.02.2024).
 11. Ардашев А.Н. Огнеметно-зажигательное оружие: иллюстрированный справочник. М.: ООО «Издательство АСТ», 2001. С. 168.
 12. Танковый паноптикум: огнеметные танки [Электронный ресурс]. Режим доступа: <https://topwar.ru/186859-tankovuj-panoptikum-ognemetnye-tanki.html> (дата обращения: 24.02.2024).
 13. Ардашев А.Н. Огнеметно-зажигательное оружие: иллюстрированный справочник. М.: ООО «Издательство АСТ», 2001. С. 170.
 14. Ардашев А.Н. Огнеметно-зажигательное оружие: иллюстрированный справочник. М.: ООО «Издательство АСТ», 2001. С. 163.
 15. Правдин А. Серийные огнеметные танки [Электронный ресурс]. Режим доступа: <https://proza.ru/2011/08/15/1401#:~:text=«Первым%20серийным%20огнеметным%20танком%20стал,с%20бензином%20для%20системы%20зажигания> (дата обращения: 24.02.2024).
 16. Ардашев А.Н., Федосеев С.Л. Бронекolleкция 2005. Специальный выпуск № 02 (8). Огнеметные танки Второй мировой войны [Электронный ресурс]. Режим доступа: https://www.universalinternetlibrary.ru/book/96912/chitat_knigu.shtml (дата обращения: 24.02.2024).
 17. Правдин А. Серийные огнеметные танки [Электронный ресурс]. Режим доступа: <https://proza.ru/2011/08/15/1401#:~:text=«Первым%20серийным%20огнеметным%20танком%20стал,с%20бензином%20для%20системы%20зажигания> (дата обращения: 24.02.2024).
 18. Танковый паноптикум: огнеметные танки [Электронный ресурс]. Режим доступа: <https://topwar.ru/186859-tankovuj-panoptikum-ognemetnye-tanki.html> (дата обращения: 24.02.2024).
 19. ТО-54 [Электронный ресурс]. Режим доступа: https://topwar.ru/uploads/posts/2021-09/1631326946_ognemetnyj.jpg (дата обращения: 24.02.2024).
 20. Танковый паноптикум: огнеметные танки [Электронный ресурс]. Режим доступа: <https://topwar.ru/186859-tankovuj-panoptikum-ognemetnye-tanki.html> (дата обращения: 24.02.2024).
 21. Ардашев А.Н. Огнеметно-зажигательное оружие: иллюстрированный справочник. М.: ООО «Издательство АСТ», 2001. С. 171.
 22. Огнеметный танк – грозное оружие, которое запретило ООН [Электронный ресурс]. Режим доступа: <https://picturehistory.livejournal.com/6935034.html> (дата обращения: 24.02.2024).
 23. Танки с огнеметом на борту: вся их недолгая история [Электронный ресурс]. Режим доступа: <https://www.zr.ru/content/articles/920410-tanki-ogon-v-pryamom-smysle> (дата обращения: 24.02.2024).
 24. В брызгах пламени. Чем вооружены российские огнеметчики [Электронный ресурс]. Режим доступа: <https://ria.ru/20171113/1508713968.html> (дата обращения: 24.02.2024).
 25. Рябов К. Как создавались «Буратино» и «Солнцепек» [Электронный ресурс]. Режим доступа: <https://topwar.ru/163923-kak-sozdavalis-buratino-i-solncepek.html> (дата обращения: 24.02.2024).

Дворянкин О.А.

Современная военная технология – Змей Горыныч

*Московского Университета МВД России имени В.Я. Кикотя
(Россия, Москва)*

doi: 10.18411/trnio-04-2024-104

Аннотация

В статье исследуется военная техника и непосредственно современные разработки «Змей Горыныч» - разминирование минных полей. Изучаются особенности, характеристики,

структура, формы, виды, технологии «Змея Горыныча», осуществляющие разминирование минных полей. Также анализируется эффективность применения современных военных разработок «Змей Горыныч» и их эффективность в современном мире и военном искусстве.

Ключевые слова: военная техника, современные военные разработки «Змей Горыныч», мины, разминирование, сапер, «бангалорская торпеда» «удлиненный заряд – заряд разминирования»

Abstract

The article examines military equipment and directly modern developments of the "Serpent Gorynych" - mine clearance of minefields. The features, characteristics, structure, shapes, types, and technologies of the "Gorynych Snake", which mine minefields, are being studied. The effectiveness of the use of modern military developments "Serpent Gorynych" and their effectiveness in the modern world and military art is also analyzed.

Keywords: military equipment, modern military developments "Serpent Gorynych", mines, mine clearance, sapper, "Bangalore torpedo" "extended charge – mine clearance charge"

Минные поля на протяжении многих десятилетий являются угрожающим инструментом борьбы противников друг с другом.

Сами боевые мины существуют уже на протяжении нескольких столетий: изначально «миной» называлась подземная шахта, расположенная над укреплениями противника и содержащая в себе заложенный пороховой заряд. Впоследствии сам заряд стал именоваться «миной». На протяжении многих веков основой заряда оставался дымный порох, однако впоследствии было создано множество разновидностей мин с различными взрывными веществами. Так, например, в битвах Великой Отечественной войны солдатами Красной Армии и советскими партизанами было применено порядка 40 типов мин [1].

Страшным сном каждого военного, как Второй мировой войны, так и современных войн, стали минные поля – местность, площадь которой занята установленными в определенном порядке минами в целях защиты своих позиций от атак противника.

Первоначально борьба с минными полями велась вручную специально обученными специалистами – саперами (от франц. «saper» – «делать подкопы» [2]) (рис. 1).



Рисунок 1. Работа сапера на минном поле времен Второй мировой войны [3].

Данные мероприятия, призванные обеспечить военной технике безопасный проход по местности, осуществлялись саперами вручную при использовании миноискателей и были крайне опасными. Прежде всего, потому что миноискатели не могли обнаружить мины в неметаллических корпусах, в связи с чем работу приходилось вести шупами, что было неудобно (саперы работали преимущественно ночью, чтобы их не обнаружил противник) и затратно как по времени, так и энергетически.

По этой причине инженеры различных стран бились над созданием техники, способной быстро проделывать проходы в минных полях.

Первым заметным орудием, разработанным для решения этих задач, стала так называемая «бангалорская торпеда» – изобретение британского инженерного капитана Мак-

Клинтока, представлявшего собой пятиметровую металлическую трубу, заполненную взрывчатым веществом – пироксилином и используемую для совершения последовательных взрывов.

Данное орудие было изобретено еще накануне Первой мировой войны, но нашло свое применение и во времена Второй мировой войны: данное изобретение сочетали с минным тралом – конструкцией, размещаемой непосредственно перед гусеницей танка, которая тралаила (исследовала тралом) местность и выкапывала мины или же отводила их в сторону, освобождая полосу для проезда транспорта [4] (рис. 2).



Рисунок 2. Минный трал, установленный на танке Т-26 [5].

Однако минные тралы были несовершенны, в силу того, что они могли пропускать мины. Дополненные «бангалорской торпедой», они становились эффективнее: танк с помощью трала прокладывал себе дорогу через заминированную территорию, а взрыв заряда «торпеды» позволял расчистить широкий путь для других танков, а также для пехоты.

В СССР технология «бангалорской торпеды» был принят на вооружение: советской разработкой стала двухметровая труба УЗ (от словосочетания «удлинненный заряд»), заполненная 5-ю килограммами тротила. Данная конструкция была усовершенствована до УЗ-3 – трех УЗ, объединенных в треугольную секцию. Из нескольких секций можно было собрать 8-микилограммовый заряд, взрыв которого способствовал расчистке территории в 6 метров [6] (рис. 3).

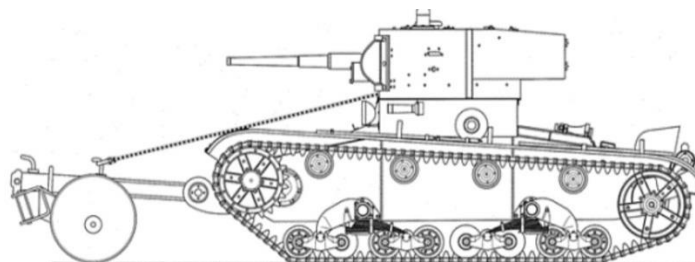

Рисунок 3. Вариация УЗ-3 – объединенные в треугольную секцию УЗ [7].

В целом, такая разработка доказала свою несомненную эффективность в части расчистки от мин проходов для танков, однако ее применение полностью лишало войска фактора внезапности, поскольку машины, тащащие с собой оборудование для разминирования, привлекали внимание противника.

Для улучшения параметров УЗ-3 было принято решение по их совмещению с ракетными пороховыми двигателями, сопла которых были направлены назад и немного вниз. Благодаря этому техническому решению заряд за счет реактивной струи поднимался и летел вперед. Получившийся комплект УЗ-3Р («удлинненный заряд – заряд разминирования») демонстрировал противнику впечатляющее огненное шоу, в связи с чем советские военные и прозвали его «Змеем Горынычем» [8] (рис. 4).

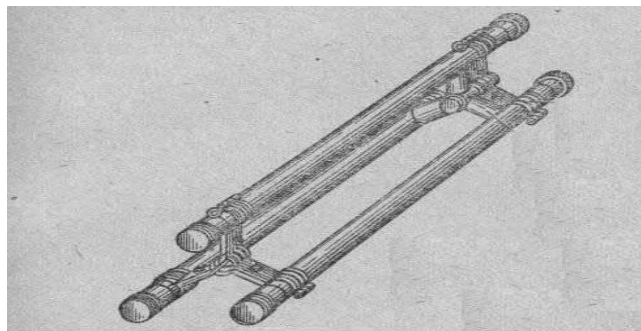

Рисунок 4. Трехголовый Змей Горыныч, изрыгающий пламя [9].

Такое сравнение представляется неслучайным, поскольку Змей Горыныч как мифологическое существо, многоголовый дракон, извергающий из всех пастьей пламя. Установка с комплектом комплект УЗ-ЗР на борту фактически так же выпускала столпы огня при выпуске заряда.

Несмотря на впечатляющий пиротехнический эффект, УЗ-ЗР доставлял его операторам и ряд неудобств: в частности, для того, чтобы нести один заряд, требовался целый грузовой 4,5-тонный «Урал-375», а саперам перед наступлением надлежало собрать из отдельных трубчатых секций конструкцию длиной в 100 м.

Кроме того, для эффективного залпа необходимо было запускать все пороховые двигатели одновременно для того, чтобы они синхронно вышли на максимальный режим работы. Любая несвоевременность в запуске приводила к нестабильной работе конструкции [10].

Данное обстоятельство поставило перед советскими инженерами задачу повышения эффективности противоминного вооружения. Все-таки УЗ даже в вариации УЗ-З был на самом деле лишь «змеей», тогда как настоящий огнедышащий змей – герой нашей истории – был следующим шагом на пути развития противоминных вооружений.

Этот путь, однако, был не прямым: прежде, в 1968 году, в СССР была разработана бронемашина УР-67, которая представляла собой размещенную на шасси бронетранспортера БТР-50ПК пусковую установку заряда УЗ-67, несущего в себе заряд тротила в 665 кг. (рис. 5).

К переднему концу заряда прикреплялась твердотопливная ракета, доставляющая взрывной шнур на расстояние до 350 метров от машины, подрыв которого осуществлялся с помощью электрозапала.

Внушительный запас тротила в 665 кг. обеспечивал расчистку территории площадью 6м x 80м [11].



Рисунок 5. Бронемашина УР-67 [12].

Данная конструкция была усовершенствована в 1977 году – УЗ-67 сменила УР-77 «Метеорит», которая унаследовала от предшественника принцип действия, но приобрела новый боеприпас: в основу удлиненного заряда был положен детонирующий 10-метровый кабель ДКПР-4, который удлинялся за счет соединения нескольких шнуров накидными гайками. Еще одним изменением стало использование не шасси бронетранспортера БТР-50ПК, а гусеничной

машины, созданной на основе самоходной гаубицы 2С1 [13]. Имя «Змей Горыныч» данная машина фактически «унаследовала» у своих предшественников.

УР-77 приняла участие практически во всех вооруженных конфликтах, в которых участвовали СССР и Россия, начиная с афганской кампании. В настоящее время УР-77 продолжает успешно применяться российскими вооруженными силами.

В частности, отечественный «Змей Горыныч» используется сегодня российской стороной в вооруженном конфликте на Украине. [14] (рис. 6).



Рисунок 6. Запуск заряда УР-77 «Метеорит» [15].

От предшественников УР-77 «Метеорит» отличает также и ряд особенностей работы.

Прежде всего, это касается специального заряда: каждый из спецзарядов имеет капроновую оболочку длиной в 93 м и диаметром в 7 см. Данная оболочка заполнялась взрывчатым веществом, сквозь которое проложен детонирующий кабель. Кроме того, УР-77 «Метеорит» имел разнообразный боеприпас: это заряды установок разминирования УЗ-67 (655 кг), УЗП-77 (725 кг) и ЗРШ. Данные боеприпасы имели разный вес: установка несла на борту 655 кг. УЗ-67 - 725 кг. УЗП-77 и 41 шашечного заряда ЗРШ. Таким образом, боеприпас был не только разнообразнее, но и имел большую массу, чем УР-67. Данный боеприпас доставлялся на разминируемую территорию пороховыми ракетами. В силу особенностей продолговатой формы боеприпасов, один из концов крепился к ракете, а другой – к тормозному канату, регулирующему дальность выстрела (рис. 7).



Рисунок 7. Заряды УЗ-67, УЗП-72 и УЗП-77 [16].

За этим следовал выброс спецзаряда со взрывчатым веществом до высоты 10-15 метров (рис. 8).

После натяжения тормозного каната срабатывало устройство для отделения снаряда, благодаря которому он падал на разминируемую территорию. Детонация заряда осуществлялась за счет импульса, подающегося с пульта управления. Общее время от направления заряда до его подрыва составляло до 5 минут [17].



Рисунок 8. Полет спецзаряда УР-77 [18].

К достоинствам «Змея Горыныча», в сравнении с предшественником УР-67, было обеспечение зачистки большей по площади территории: участок местности шириной в 14 метров и длиной до 90 метров – таким образом, зачищалась территория более чем в два раза шире и на 10 метров протяженнее, чем территория, зачищенная установкой УР-67. Это становится возможным и за счет более далекого полета спецзаряда (на 400 метров против 350 метров).

Кроме того, благодаря позаимствованному у гаубицы «Гвоздика» легкобронированного шасси 2С1 машина могла и демонстрировать вполне приличную скорость (порядка 60 км/ч), и иметь завидную дальность хода в 500 км, и даже пересекать местность по воде [19].

В целом, по многим параметрам работы «Змей Горыныч» превосходит своих предшественников.

К числу неудобств применения УР-77 можно отнести сложности и продолжительность времени перезарядки: машину надлежит вернуть на базу и потратить на перезарядку около 40 минут [20].

Еще одним «минусом» можно назвать отсутствие стопроцентной гарантии полной расчистки заминированной местности, даже несмотря на большую взрывную мощность установки. Но это связано с тем, что на взрывную волну установки могут не реагировать некоторые виды взрывателей, установленных на минах, – это касается, в частности, инфракрасных или магнитных взрывателей [21].

Тем не менее, разработанный и созданный еще в СССР «Змей Горыныч» оказался весьма востребованным вооруженными силами современной России.

Из наиболее заметных появлений УР-77 на полях сражений можно упомянуть «командировку» «Змея Горыныча» в Сирию, где он применялся как по своему прямому назначению – для разминирования, так и в ином ключе – для локального уничтожения военного контингента противника.

Благодаря российскому «Змею Горынычу» вооруженные силы Сирии смогли освободить «северную столицу» страны – Алеппо.

Кроме того, УР-77 помог сирийской армии отбросить силы боевиков за пределы центральных районов Дамаска.

«Змей Горыныч» сегодня успешно применяется и в ходе специальной военной операции России в Украине (далее – СВО): в частности, «Метеорит» оказался эффективен в Мариуполе, при освобождении территории «Азовстали», а также города Рубежное [22].

Стоит отметить, что на полях сражений СВО сегодня можно заметить не только российского «Змея Горыныча», но и его аналог и, по совместительству, конкурента – американскую систему дистанционного разминирования M58 MICLIC (Mine Clearing Line Charge).

Отнесение данной системы к аналогам российского «Змея Горыныча» обусловлено временем разработки и поступлением на вооружение американских ВС в 1988 году. Данная установка базируется на боевой машине разграждения Assault Breacher Vehicle и на танке M1 Abrams (рис. 9).



Рисунок 9. Американская установка M58 MICLIC [23].

По отдельным своим параметрам М58 МІСЛІС отчасти сопоставим с возможностями «Змея Горыныча»: так, площадь расчистки территории силами М58 МІСЛІС варьируется от 6 до 14 метров по ширине и до 100 метров в длину. Таким образом, данный показатель колеблется между УР-67 и УР-77. Однако нельзя не упомянуть и о значительно проигрывающей «Змею Горынычу» длине пуска – всего 62–67 метров (рис. 10).



Рисунок 10. Демонстрация дальности пуска М58 МІСЛІС [24].

Несмотря на то, что в настоящее время у российского «Змея Горыныча» есть конкурент на полях сражений СВО, следует подчеркнуть, что, хотя М58 МІСЛІС был создан и введен в строй позднее, он не смог подобраться к российскому «Змею Горынычу» по характеристикам: отечественный «Змей Горыныч» все еще превосходит его по дальности, по охвату территории, по разнообразию заряда (в М58 МІСЛІС используется только взрывчатка С4), по отсутствию необходимости таскать за собой прицеп, ограничивающий маневренность и т.д.

Тем не менее, нельзя не отметить, что уже в ближайшей перспективе российские вооружения могут пополниться усовершенствованным «Змеем Горынычем» – реактивной установкой разминирования УР-15 «Метеор», выполненной на шасси боевой машины пехоты БМП-3 (рис. 11).



Рисунок 11. УР-15 «Метеор» [25].

По данным экспертов, представленным в открытых средствах массовой информации, испытания боевой машины прошли еще в 2020 году, однако пока вопрос о возможности ее введения в систему вооружений Российской Федерации пока не стоит на повестке дня.

В настоящее время известно лишь о самом факте существования прототипа и проведения его испытаний, а также о том, что, помимо шасси, боевая машина несет на своем борту комплекс активной защиты «Афганит», а также пулеметную установку, управляемую дистанционно [26].

Это дает основания полагать, что установка, как и используемый в боях сегодня «Змей Горыныч», будет применяться и как средство разминирования, так и в качестве орудия борьбы с живой силой противника.

Таким образом, можно прийти к выводу, что установки разминирования прошли долгий путь развития от простых подкладываемых под препятствие труб, начиненных взрывчаткой, до сложных боевых машин, однако только в российском «Змее Горыныче» – установке УР-77 –

сошлись воедино все необходимые характеристики, обеспечивающие ему возможности, которых до сих пор не достигли зарубежные аналоги.

В настоящее время наиболее эффективная установка разминирования, разработанная еще в советский период, успешно выполняет свои задачи в военных операциях, проводимых Россией за рубежом, и, как представляется, в перспективе наша страна способна явить миру нового «Змея Горыныча», который будет являться более эффективным средством точечной борьбы с силами противника, сохраняя превосходящие все аналоги параметры разминирования.

1. Федосеев С. Мины против пехоты [Электронный ресурс]. URL:<https://www.vokrugsveta.ru/vs/article/5962> (дата обращения: 17.03.2024).
2. Происхождение слова «сапёр» [Электронный ресурс]. URL:<https://lexicography.online/etymology/%D1%81/%D1%81%D0%B0%D0%BF%D0%B5%D1%80> (дата обращения: 17.03.2024).
3. На советских солдат немцы минировали консервы, картошку и карандаши (2019) [Электронный ресурс]. URL:https://voenkhronika.ru/publ/vtoraja_mirovaja_vojna_ssr_khronika_na_sovetskikh_soldat_nemcy_minirovali_konservy_kartoshku_i_karandashi_2019/22-1-0-6282 (дата обращения: 17.03.2024).
4. Фещук М. Уборщики мин. Советские противоминные тралы 1932-1945 гг. (часть 2) [Электронный ресурс]. URL:<https://topwar.ru/81447-uborschiki-min-sovetskie-protivominnye-traly-1932-1945-gg-chast-2.html> (дата обращения: 17.03.2024).
5. Коломиец М. Танки в зимней войне 1939-1940 гг. (Часть 5) [Электронный ресурс]. URL:http://otvaga2004.ru/tanki/v-boyah/tanki-v-zimnej-vojne-5/?utm_source=warfiles.ru (дата обращения: 17.03.2024).
6. Веремеев Ю. Змей Горыныч и урка: Перекати поле. Минное поле [Электронный ресурс]. URL:<https://www.techinsider.ru/weapon/6329-zmey-gorynych-i-urka-perekati-pole-minnoe-pole> (дата обращения: 17.03.2024).
7. Рябов К. Взрыв против мины: «Змей Горыныч» в роли сапера [Электронный ресурс]. URL:<https://topwar.ru/10543-vzryv-protiv-miny-zmey-gorynych-v-rol-i-sapera.html> (дата обращения: 17.03.2024).
8. Дрозденко Д. Спасительный «змей»: как установка УР-77 сохраняет жизни на поле боя [Электронный ресурс]. URL:<https://tvzvezda.ru/news/201810051629-f9nl.htm> (дата обращения: 17.03.2024).
9. Змей Горыныч [Электронный ресурс]. URL:<https://taskraskiplus.ru/zmej-gorynyc-kartinki> (дата обращения: 17.03.2024).
10. Рябов К. Взрыв против мины: «Змей Горыныч» в роли сапера [Электронный ресурс]. URL:<https://topwar.ru/10543-vzryv-protiv-miny-zmey-gorynych-v-rol-i-sapera.html> (дата обращения: 17.03.2024).
11. Веремеев Ю. Змей Горыныч и урка: Перекати поле. Минное поле [Электронный ресурс]. URL:<https://www.techinsider.ru/weapon/6329-zmey-gorynych-i-urka-perekati-pole-minnoe-pole> (дата обращения: 17.03.2024).
12. Установка разминирования УР-67 «Урка» / «Змей Горыныч» [Электронный ресурс]. URL:<https://war-time.ru/item/ustanovka-razminirovaniya-ur-67-zmey-gorynych-urka> (дата обращения: 17.03.2024).
13. Дрозденко Д. Спасительный «змей»: как установка УР-77 сохраняет жизни на поле боя [Электронный ресурс]. URL:<https://tvzvezda.ru/news/201810051629-f9nl.htm> (дата обращения: 17.03.2024).
14. Военкоры показали работу «Змея Горыныча» в зоне СВО [Электронный ресурс]. URL:https://lenta.ru/news/2023/06/28/zmeego_gorynych (дата обращения: 17.03.2024).
15. Петров И. Установка для разминирования: как работает «Змей Горыныч» в зоне спецоперации [Электронный ресурс]. URL:<https://rg.ru/2023/06/28/zmej-gorynych-strashen-ne-tolko-dlia-ukrainskih-min.html> (дата обращения: 17.03.2024).
16. Заряды установок разминирования УЗ-67, УЗП-72, УЗП-77 (СССР) [Электронный ресурс]. URL:<http://www.dogswar.ru/boeripasy/miny/8934-zariady-ystanovok-ra.html> (дата обращения: 17.03.2024).
17. Козаченко А. Что за установку разминирования «Змей Горыныч» применили на Украине? [Электронный ресурс]. URL:https://aif.ru/society/army/chto_zha_ustanovku_razminirovaniya_zmey_gorynych_primenili_na_ukraine (дата обращения: 17.03.2024).
18. Рябов К. Взрыв против мины: «Змей Горыныч» в роли сапера [Электронный ресурс]. URL:<https://topwar.ru/10543-vzryv-protiv-miny-zmey-gorynych-v-rol-i-sapera.html> (дата обращения: 17.03.2024).
19. Козаченко А. Что за установку разминирования «Змей Горыныч» применили на Украине? [Электронный ресурс]. URL:https://aif.ru/society/army/chto_zha_ustanovku_razminirovaniya_zmey_gorynych_primenili_na_ukraine (дата обращения: 17.03.2024).

20. Петров И. Установка для разминирования: как работает «Змей Горыныч» в зоне спецоперации [Электронный ресурс]. URL:<https://rg.ru/2023/06/28/zmej-gorynych-strashen-ne-tolko-dlia-ukrainskih-min.html> (дата обращения: 17.03.2024).
21. Козаченко А. Что за установку разминирования «Змей Горыныч» применили на Украине? [Электронный ресурс]. URL:https://aif.ru/society/army/chto_za_ustanovku_razminirovaniya_zmey_gorynych_primenili_na_ukraine (дата обращения: 17.03.2024).
22. Андреев С. Секрет «Змея Горыныча»: Почему танк, у которого нет ни одного орудия, наводит ужас на ВСУ [Электронный ресурс]. URL:<https://life.ru/p/1493335> (дата обращения: 17.03.2024).
23. Козаченко А. Что за аналог установки разминирования «Змея Горыныча» замечен у ВСУ? [Электронный ресурс]. URL:https://aif.ru/society/army/chto_za_analog_ustanovki_razminirovaniya_zmeya_gorynycha_zamechen_u_vsu (дата обращения: 17.03.2024).
24. На вооружении ВСУ замечена американская система дистанционного разминирования M58 MICLIC [Электронный ресурс]. URL:<https://topwar.ru/214122-na-vooruzhenii-vsu-zamechena-amerikanskaja-sistema-distancionnogo-razminirovaniya-m58-miclic.html> (дата обращения: 17.03.2024).
25. Реактивная установка разминирования УР-15 «Метеор» [Электронный ресурс]. URL:<https://naukatehnika.com/reaktivnaya-ustanovka-razminirovaniya-ur-15-meteor.html> (дата обращения: 17.03.2024).
26. Рябов К. Установка разминирования УР-15 «Метеор» дошла до испытаний [Электронный ресурс]. URL:<https://topwar.ru/175355-ustanovka-razminirovaniya-ur-15-meteor-doshla-do-ispytanij.html> (дата обращения: 17.03.2024).

Карпенко И.В., Голубкин Д.О., Щербак В.А., Сапожников А.В.

Деятельность сестринских общин Российского общества Красного Креста в Порт-Артуре в годы русско-японской войны 1904-1905 гг.

*Первый Московский государственный
медицинский университет им. И.М. Сеченова
(Россия, Москва)*

doi: 10.18411/trnio-04-2024-105

Аннотация

В статье представлены сведения о деятельности сестринских общин милосердия в годы русско-японской войны 1904-1905 гг. в осажденном Порт-Артуре. Показано, что медицинскую помощь раненым и больным оказывали сестры Кронштадской, Квантунской Мариинской, общины святой Евгении и Касперовской общины сестер милосердия. Кроме штатных сестре в Порт-Артуре работали также и вольнонаемные сестры. Отмечен, существенный вклад сестер милосердия в обеспечение боеспособности Русской армии по защите Порт-Артура.

Ключевые слова: Русско-японская война, сестры милосердия

Abstract

The article presents information about the activities of nursing communities of mercy during the Russian-Japanese war of 1904-1905 in the besieged Port Arthur. It is shown that the sisters of the Kronstadt, Kwantung Mariinsky, St. Eugenia community and the Kaspersky community of Sisters of Mercy provided medical care to the wounded and sick. In addition to full-time nurses, freelance nurses also worked in Port Arthur. The significant contribution of the Sisters of Mercy to ensuring the combat capability of the Russian Army to protect Port Arthur was noted.

Keywords: Russian-Japanese war, sisters of Mercy

В начале XX в. во внешней политике Россией наметился дальневосточный узел противоречий. Суть вопроса сводилась к борьбе с Японией за экономическое и политическое влияние на Китай. В январе 1904 г. Япония разорвала дипломатические отношения с Россией, началась русско-японская война. Весной 1904 г. на Ляодунском полуострове были развернуты японские войска. В мае началась осада русской морской крепости Порт-Артур. В ходе войны русские войска потерпели ряд поражений (под Ляояном, Тюренченом, Мукденом и

Вафангоу). В декабре 1904 г. капитулировал Порт-Артур. Морское Цусимское сражение в результате которого был потоплен почти весь русский флот завершило поражение России в этой войне. В августе 1905 г. между Японией и Россией был подписан мир в результате которого Россия уступила Японии южную часть Сахалина и Ляодунский полуостров.

Лечебно-эвакуационные мероприятия в эту войну строились по следующей схеме. Раненые с поля боя доставлялись штатными санитарями на передовые перевязочные пункты. Далее раненые эвакуировались на главные перевязочные пункты, развернутые в 5-6 километрах от линии огня. Отсюда раненые попадали в военные полевые госпитали, а также лазареты развернутые силами Российского общества Красного Креста (РОКК) [1]. Ряд крупных госпиталей был развернут в тылу армии (г. Харбин).

Именно в этих лечебных учреждениях работали сестры милосердия различных сестринских общин. Перед русско-японской войной количество общин достигло нескольких десятков (к 1900 г. – 84 общины) [2].

Наряду с уже давно действующими (Крестовоздвиженская, Свято-Троицкая, Никольская и другие) возникали общины практически во всех уголках России. Основная задача, которую государство ставило перед общинами – была подготовка кадра медицинских сестер на случай войны. Чаще всего общины возникали под эгидой РОКК. Вся деятельность общин по профессиональному обучению сестер так же велась под руководством РОКК. На театре военных действий деятельность сестер регулировалась уполномоченными РОКК. В то же время ряд общин самостоятельно организовали профессиональную подготовку сестер. Кроме общинных лазаретов и госпиталей некоторые сестры работали и в военных госпиталях подчинявшихся военному ведомству.

Как и в прежние войны, сестринские общины приняли самое деятельное участие в оказании помощи раненым на театре военных действий в Манчжурии. К этому времени сестры были уже официально введены в штаты военных госпиталей (Приказ по Военному ведомству №114 от 1887 г.). Согласно Приказа, в госпиталь на 1,5 тыс. коек (госпиталь 1-го класса) полагалось 15 сестер, в госпиталь на 695 коек (госпиталь 2-го класса) 10 сестер, госпиталь 3-го класса на 585 коек – 6 сестер. Впоследствии количество сестер в госпиталях было увеличено в 2 раза.

Всю войну в осажденном Порт-Артуре работал госпиталь устроенный **Квантунской Маринской общиной**. Община была организована в 1900 г. основу её составили командированные в Порт-Артур сестры Евгеньевской общиной сестры милосердия [3]. После сдачи Порт-Артура госпиталь работал в Порт-Артуре находясь в плену и оказывая помощь, как русским, так и японским раненым. В связи с тем, что японцы освободили медицинский персонал, госпиталь с частью наиболее тяжелых раненых морским путем был эвакуирован в Россию. Настоятельница общины В.П. Доможирова являлась и старшей сестрой госпиталя. Сестры милосердия Назарова и Емпочкая работали в операционной и перевязочной. Сестры Дмитриева, Иванова, Дружинина в отделениях госпиталя [Там же]. Госпиталь принял за время осады 2400 раненых. Сестрам милосердия приходилось не только участвовать в операциях и перевязках, но и заниматься санитарной обработкой раненых. Старший врач госпиталя Розен в своём отчете о работе госпиталя писал: «сестры милосердия и санитары ... руками отмывали грязь и кровь и удаляли непрошенных гостей из волос и платья» [Там же, С.10]. Часть сестре госпиталя периодически откомандировывалась в полевые госпитали военного ведомства. Командующий русской эскадрой находившейся в Порт-Артуре контр-адмирал Григорович направил уполномоченному РОКК И.П. Балашеву письмо, в котором выражал глубокую благодарность врачам и сестрам общины за их самоотверженный труд.

Кронштадтская морская община сестер милосердия была основана в 1877 г. Сестры общины работали в Кронштадтском морском госпитале здесь же они проживали и столовались [4]. С началом русско-японской войны община снарядила два госпитальных судна для 1-ой и 2-ой Тихоокеанской эскадры. Штат этих плавучих госпиталей был укомплектован за счет сестер общины. Кроме этого часть сестер была откомандирована в Порт-Артур где участвовала в героической обороне крепости работая в полевых госпиталях и лазаретах. Отдельный отряд

сестер работал в лечебных учреждениях Владивостока и Харбина. Часть сестер попала в плен в осажденном Порт-Артуре а также на захваченном японцами госпитальном судне «Орел». В плену сестры продолжали работать выполняя свой долг милосердия и помощи ближним. Всего в военных действиях участвовало около 130 сестер общины. Многие сестры по возвращению были награждены золотой медалью «За усердие» на Аннинской ленте и медалью «За войну с Японией» [4].

Как было отмечено выше в осажденном Порт-Артуре сестры работали в Мариинском госпитале развернутом первоначально на 150-200 человек, но по мере ужесточения боев коечная емкость госпиталя была увеличена до 500 коек. При этом госпиталь продолжал принимать гражданских лиц и рожениц. В целом военные действия в осажденном Порт-Артуре отличались интенсивностью и ожесточением. Сестры работали под пулями и взрывами снарядов. Очевидец этих событий сестра милосердия Баумгартен отмечала: «Непрерывные штурмы, несмолкающая канонада, смерть кругом - ёвсе било по нервам, не давало заснуть даже двух часов в сутки» [5]. После сдачи Порт-Артура сестры работали в оккупированном городе оказывая помощь, как русским, так и японским раненым.

Всего в госпиталях и лазаретах Порт-Артура работали 51 сестра милосердия. Кроме уже упомянутых Кронштадской и Квантунской Мариинской, это были сестры из общины святой Евгении и Касперовской общины сестер милосердия. Следует отметить, что это были штатные сестры сестринских общин. Кроме этих сестер в Порт-Артуре также оказывали медицинскую помощь вольнонаемные сестры не входящие в штат сестринских общин. Всего было около 200 вольнонаемных сестер. Почти все сестры были награждены орденами и медалями.

Таким образом, своим героическим трудом сестры милосердия внесли существенных вклад в обеспечение боеспособности Русской армии по защите Порт-Артура.

1. А.А.Будко, И.Ю. Быков, Е.Ф. Селиванов и др. История военной медицины России. XIX – начало XX в. Т-3. – Издан. 2-е, исправл. и доп. – М.: Воениздат, ВММ МО РФ, 2008.
2. А.В. Постернак Очерки по истории общин сестер милосердия М.: Свято-Дмитриевское училище сестер милосердия, 2001. – 303 с.
3. Российский государственный военно-исторический архив Ф.12651, оп.12, д.100 Отчет деятельности Порт-Артурской больницы Мариинской общины Красного Креста].
4. Петрова Е.В. Кронштадтская морская община сестер милосердия: особенности организации и деятельности /Сборник студенческих научных работ. 2014. — М.: Изд-во ПСТГУ, 2014. — 42 с.
5. Баумгартен О.А. В осажденном Порт-Артуре // Дневник сестры милосердия Ольги Аполлоновны фон Баумгартен. - СПб., 1906. - С. 52-53.

Леонов И.В.

Пётр Первый украл триколор у голландцев: разбор одного мифа

*КНИТУ-КАИ
(Россия, Казань)*

doi: 10.18411/trnio-04-2024-106

Аннотация

Бело-сине-красный триколор – один из государственных символов России. Его традиционно связывают с именем Петра Первым, создателем русского флота. В статье разбирается миф о краже Петром флага у голландцев. Автор дает краткий исторический очерк происхождения бело-сине-красного флага. В конце работы автор приводит ряд выводов.

Ключевые слова: Пётр Первый, государственный флаг, флот, символика, исторический миф

Abstract

The white, blue, and red tricolor flag is a state symbol of Russia, which has been associated with the figure of Peter the Great since the time of his creation of the Russian navy. This article

examines the popular myth of Peter allegedly stealing the flag of the Netherlands and provides a brief historical background on the origins of this symbol. At the conclusion of this work, the author presents a set of conclusions.

Keywords: Peter the Great, national flag, fleet, symbolism, historical myth

Бело-сине-красный триколор – один из государственных символов России, имеющий многовековую историю. Он стал символом России вместе с появлением у неё военного морского флота. По этой причине триколор в народной памяти ассоциируется с именем Пётра Первого, который увлекался флотоводством и кораблестроением. И тому, и другому учился он у европейских мастеров, особенно у голландцев. Пребывая инкогнито в Голландии во время Великого посольства (1697–1698), Пётр постигал азы кораблестроения на местных верфях.

О Пётре Первом и в наше время существует немало исторических мифов. Один из них гласит, что Пётр, учившийся у голландцев корабельному мастерству, заинтересовался их флагом (красно-бело-синий) и решил взять его для своего флота, поменяв последовательность полос. Об этом написало, например, сообщество «Россия – моя история / Ставрополь». Версия о воровстве голландского триколора популярна в СМИ Украины – так, например, её озвучил журналист Валерий Калныш в эфире телеканала «Киев».

На самом деле начало истории российского триколора было положено еще в правление Алексея Михайловича, отца будущего царя-реформатора. Трехцветный флаг был поднят на первом русском морском корабле «Орёл», чья история строительства подробно описана.

Примечателен эпизод с созданием флага для «Орла». В 1667 году на имя царя была подана роспись, в которой перечислялись материалы для корабельных знамен:

«42 аршина киндяку на долгое узкое знамя: а цветами те киндяки как Великий Государь укажет, только на кораблях бывает, которого государства корабль, того государства бывает знамя»

«155 аршин тафты на знамена же для украшения корабля, под которое государство бывает кораблю пристань, в то время те знамена распускают; а на тех знаменах писать, что великий государь укажет»

Капитан корабля в своей росписи сделал запрос по поводу того, какие флаги должны быть на «Орле» и флотилии при нём. Фактически речь шла о государственном флаге, который поднимали на корабле как указатель принадлежности стране.

Возник вопрос о выборе государственных цветов. Для его решения для него царю подали «Писание о значении знак и знамен и прапоров» – справку о флагах других государств. Среди них были представлены флаги Англии, Дании, Швеции и Голландии.

Цветовая гамма для флага была определена царским указом того же года о выдаче материалов:

«Апреля в 9 день послана память в Сибирский приказ, велено прислать из меновых товаров триста десять аршин киндяков да сто пятьдесят аршин тафт черчатых белых лазоревых, к корабельному делу на знамена и еловчаки»

Таким образом, для оформления государственного флага выбрали красный («черватый»), белый и синий («лазоревый») цвета, то есть цвета голландского флага. Перечисление цветов именно в таком порядке также косвенно свидетельствует о выборе царя в пользу голландского флага. Примечательно отсутствие указаний о количестве тканей разных цветов, что позволяет сделать предположение о заказе одинакового количества ткани каждого цвета. По мнению д.и.н. А.Л. Хорошкевич свою роль в выборе цветов для флага могли сыграть традиции: красный цвет на Руси был цветом воинских знамен, голубой – Богоматери, покровительницы русской церкви, а белый – величия и свободы. Сочетание этих трех цветов должно было подчеркнуть статус России как свободного и православного государства.

При этом флаг «Орла» имел элемент, отличающий его от голландского – по царскому указу 1669 года было велено нашивать на флаги орлов:

«Того же числа, по указу великого государя кораблю, который в селе Дединове сделан вновь, велено прозвание дать Орлом; и сесть великого государя указ капитану и товарищи в

Посольском приказе сказан, и велено ему поставить на носу и на корме по орлу, и на знамена и на еловчаки нашивать орлы же».

Орёл в то время был государственным гербом России. Поэтому повеление нашивать его на вымпелы («еловчики») делало его главным идентифицирующим признаком новых российских государственных флагов.

Вышеприведенные указы дают однозначные сведения о цветовой гамме флага «Орла», но никак не о его дизайне. Среди исследователей российской символики существует три гипотезы по поводу возможного дизайна флага на корабле «Орёл»:

Вариант	Описание	Сторонники
	Флаг из четырех равных частей, разделенных прямым синим крестом – две четверти белые, две другие красные	Белавенец П.И., Вилинбахов Г.В., Иванов К.А., Семенович Н.Н. и Усачев А.А.
	Флаг наподобие голландского, но с другим расположением полос и нашитым поверх двуглавым орлом	Басов А.Н. и Веселаго Ф.Ф.
	Флаг из трёх горизонтальных полос: синей, белой и красной	Карманов В.В., Оленин Р.М. и Шижкова Н.В.

Рисунок 1.

Каждая из них основана на различных источниках, в том числе на изобразительных (гравюры) и литературных (очерки путешественников), отличающихся друг от друга.

Позднее, уже в царствование Петра Первого, появился тот триколор, который мы знаем сегодня. В начале своего правления он впервые посетил Архангельск – единственный морской порт России, по которому осуществлялась торговля с Европой. 6 августа 1693 года Пётр Алексеевич впервые вышел в море на яхте «Св.Пётр» – на её флагштоке развевался бело-сине-красный флаг. В своей «Книге о флагах» (1709) голландец Карл Алярд оставил следующее описание этого флага:

«Флаг его царского величества царя Московского разделен на трое, верхняя полоса белая, средняя синяя, нижняя красная. На синей полосе золотой с царскою каруною венчан двоеглавой орел, имеющий в сердце красное клеймо с серебряным святым Георгием без змия»

«Флаг царя Московского» является самым старым из сохранившихся военно-морских флагов России. Флаг был оставлен царём в подарок местному архиепископу Афанасию. До начала XX века находился на хранении в соборе Архангельска, откуда был вывезен и помещен в Центральный военно-морской музей.

Находясь в Архангельске, Пётр впервые увидел настоящие морские корабли – английские, голландские, немецкие. Их флаги разительно отличались от тех стягов, которые использовались в российской символике – с надписями и картинами Священного Писания. Дизайн флага, поднятого в 1693 году, был придуман самим Петром с оглядкой на увиденное им в порту Архангельска. Сюда стоит прибавить то влияние на морское дело России, которое оказали голландские мастера, в том числе на увлечение самого царя кораблестроением.

Заемствование флагов – рядовое явление. Советский красный флаг был принят большевиками как наследие Парижской Коммуны. Иноземное происхождение и у знаменитого чёрно-желто-белого флага (имперский), ставшего при Александре II государственным символом России.

В конце XVII века триколор быстро стал общепринятым символом. Он развевался на кораблях Азовской флотилии (1697–1700) и корабле «Крепость» (1700), прибывшем в Стамбул для заключения перемирия с Турцией (1700). Его поднимали во время Великого посольства (1697–1698) и под ним воевали в Битве при Нарве (1700). Но в символике военного флота он был заменен Андреевским крестом (лазурный крест на белом фоне), который окончательно утвердился на военном флоте к 1712 году. Триколор по указу 1705 года был передан торговому флоту.

Таким образом, бело-сине-красный флаг у России появился еще до рождения Петра Первого и тем более его поездки в Голландию (1697). Вклад царя-реформатора был иным – флаг приобрел привычный нам вид и стал символом сначала военного флота, а потом

гражданского. Влияние голландцев было лишь в формате заимствования: русский триколор отличался не только порядком полос, но и нашитым посередине двуглавым орлом, который уже тогда был гербом России (Флаг царя Московского).

1. Басов А.Н. История военно-морских флагов. – СПб.: ООО «Издательство «Полигон», 2003. – 312 с.
2. Дополнения к актам историческим, собранные и изданные археографической комиссией: в 12 т. – СПб: Тип. Эдуарда Праца, 1853. Т.5. – 535 с.
3. Книга о флагах. Сочинение Карла Алярда – СПб: Сенатская типография, 1911. – 98 с.
4. Петро І поцупив російський прапор у нідерландців // Telegram. – URL: <http://t.me/kyivtv/17166> (дата обращения: 21.03.2024)
5. Пчелов Е.В. Флаг корабля «Орел» в контексте формирования российской государственной символики // История и архивы. 2021. №3. – С.12-21.
6. «Россия - Моя история» | Ставрополь. // ВКонтакте. – URL: http://vk.com/wall-152296034_5189 (дата обращения: 21.03.2024).
7. Соболева Н.А. Очерки истории российской символики: от тамги до символов государственного суверенитета. – М.: Языки славянских культур; Знак, 2006. – 488 с.
8. Хорошкевич А.Л. Символы русской государственности. – М.: Изд-во Моск. ун-та, 1993. – 96 с.
9. Цвета Русского Государственного национального флага: Записка Члена Особого Совещ., Кап.-Лейт. П.И. Белавенец/ Выс. учрежд. при М-ве юст. Особое совещ. для выяснения вопроса о рус. гос. нац. цветах. – Санкт-Петербург: Сенат. тип., 1910. – 24 с.

Лобанов В.Б.

Юридический факультет Северо-Осетинского государственного университета – центр высшего юридического образования на Северном Кавказе

*Северо-западный филиал Российского государственного университета правосудия
(Россия, Санкт-Петербург)*

doi: 10.18411/trnio-04-2024-107

Аннотация

В статье освещаются вопросы, связанные с высшим юридическим образованием в стенах Северо-Осетинского государственного университета. Юридический факультет СОГУ является старейшей кузницей юридических кадров на Северном Кавказе. Факультет возник на основе учебно-консультативного пункта Всесоюзного юридического заочного института, призванного подготовить юридические кадры для трех автономий Северного Кавказа – СОАССР, КБАССР и ЧИАССР. УКП превратился в 1969 г. в юридический факультет СОГУ, который первоначально состоял из двух кафедр – правовых дисциплин и теории и истории государства и права. На 2024 г. юридический факультет СОГУ насчитывает в своем составе 5 кафедр

Ключевые слова: Северный Кавказ, Северо-Осетинский государственный университет, юридический факультет, юридические кадры, наука, право, высшее юридическое образование

Abstract

The article highlights issues related to higher legal education within the walls of the North Ossetian State University. The Faculty of Law of SOGU is the oldest forge of legal personnel in the North Caucasus. The faculty was founded on the basis of the educational and advisory point of the All-Union Correspondence Law Institute, designed to train legal personnel for the three autonomous regions of the North Caucasus – SOASSR, KBASSR and CHIASSR. The UKP turned into 1969 to the Faculty of Law of SOGU, which originally consisted of two departments – legal disciplines and theory and history of state and law. As of 2024, the Faculty of Law of SOGU has 5 departments in its composition

Keywords: North Caucasus, North Ossetian State University, Faculty of Law, legal personnel, science, law, higher legal education

Северо-Кавказский федеральный округ является крупнейшим образовательным регионом юга России, насчитывающим 95 государственных и частных вузов, из которых 50 - филиалы московских институтов, университетов и академий [1, с. 96; 2, с. 126]. Высшее юридическое образование – одно из приоритетных в СКФО [3, с. 74-75]. В статье дается емкая характеристика юрфаку СОГУ [4, с. 178].

Фактически факультет начал свою работу с 1961 года. В системе Всесоюзного юридического заочного института (далее – ВЮЗИ) был создан учебно-консультативный пункт (далее – У КП). Он был организован для подготовки юридических кадров Северной Осетии, Кабардино-Балкарии и Чечено-Ингушетии.

Доцент М.У. Дзидзоев создал У КП благодаря личным связям с ведущими специалистами в области юридического образования. Юристы А.М. Дзедаев, Г. Г. Айдаров, П.И. Дзидаханов на протяжении ряда лет были во главе У КП.

В 1969 году произошло преобразование: У КП ВЮЗИ стал юридическим факультетом СОГУ. В 2009 году Ф.В. Кесаева становится во главе юрфака СОГУ. Многие годы с факультетом сотрудничали преподаватели ведущих юридических вузов бывшего СССР [5, с. 101]. В контексте описания деятельности факультета следует дать краткие характеристики кафедрам.

Кафедра теории и истории государства и права с 2000 г. находится под руководством профессора С.М. Кесаева. В качестве приглашенных лекторов стоит отметить Б.И. Кажохина из ЛГУ имени А.А. Жданова, после 1991 г. - СПбГУ, Р.С. Мулукаева из академия МВД СССР, после 1997 г. - академия управления МВД России, Л.Я. Додина из Одесского госуниверситета, М.И. Байтина и А.В. Малько из Саратовского госуниверситета, Прусакова Ю.Г., К.Н. Краковского из Ростовского государственного университета, ныне Южного федерального университета, Н.С. Данилова из Харьковского юридического института, сейчас ставшего Национальным юридическим университетом имени Ярослава Мудрого, Л.В. Бутько из Кубанского государственного университета. Благодаря руководству кафедры с 2011 года появилась магистратура, [6] которая занимается подготовкой кадров, обладающих необходимыми компетенциями в области государственного права. С 2002 года появилась аспирантура по специальности 12.00.02 - Конституционное право; конституционный судебный процесс; муниципальное право [7].

Кафедра гражданского права и процесса была создана в 1982 г., первоначально ее возглавлял А.И. Носенко. В 1989-1994 гг. во главе кафедры была к.ю.н. А.К. Губаева, ныне работающая доцентом на кафедре гражданского права СПбГУ. С 1994-1999 гг., и с 2016 г. по настоящий момент во главе кафедры - к.ю.н., доцент С.А. Макиев [8]. В 1999-2010 гг. во главе кафедры был профессор Э.Г. Плиев.

Кафедру уголовного права и процесса сформировали на основе кафедр уголовного права и уголовного процесса и криминалистики. С 2019 г. существует аспирантура по направлению 40.06.01 - Юриспруденция «Уголовное право и криминология; уголовно-исполнительное право». Профессор Чеджемов Таймураз Бецаевич является главой кафедры [8].

Кафедра финансового и административного права существует с 2020 года. Во главе нее стоит к.ю.н., доцент Левитский Амиран Владимирович. Кафедра создала студенческий научный кружок «Отстаивание трудовых прав работников в суде и иных государственных органах», который возглавляет старший преподаватель Сидакова Б.В. В качестве мероприятий кружка стоит отметить проведение круглых столов, различных конкурсов, студенты приобретают необходимые профессиональные навыки и умения [9].

Кафедра конкурентного права ФАС России, которую возглавляет профессор А.Ю. Кинев, находится в активном взаимодействии с управлением Федеральной антимонопольной службы по Республике Северная Осетия-Алания, здесь же обучающиеся проходят практику [10].

Современная научная деятельность юрфака СОГУ заключается в изучении исторических компонентов национально-государственного строительства на Северном Кавказе, развитии федералистских отношений в СССР - Российской Федерации.

В составе факультета существует Юридическая клиника, деятельностью которой является оказание юридической и психологической помощи, которой могут воспользоваться все категории военнослужащих РФ, в настоящем или прошлом выполнявшие деятельность, связанную с воинской службой как на территории РФ, так и за ее пределами, инвалидам I и II группы, ветеранам Великой Отечественной войны, Героям Российской Федерации и Советского Союза, Героям Социалистического Труда, Героям Труда Российской Федерации, детям-инвалидам, детям-сиротам, детям, оставшиеся без попечения родителей, лицам из числа детей-сирот и детей, оставшимся без попечения родителей, а также их законным представителям и представителям, если они обращаются за оказанием бесплатной юридической помощи по вопросам, связанным с обеспечением и защитой прав и законных интересов таких детей.

В качестве кратких выводов стоит отметить, что обучающиеся юрфака СОГУ на регулярной основе становятся стипендиатами множества государственных премий. Выпускники юридического факультета СОГУ регулярно становятся сотрудниками правоохранительных органов и органов государственной власти как в Республике Северная Осетия-Алания, СКФО, так и других регионов Российской Федерации. Факультет занимается организацией научно-исследовательской деятельности, обучающиеся юридического факультета регулярно участвуют в конкурсах по международному публичному праву имени Филипа Джессопа и международному гуманитарному праву имени Ф. Ф. Мартенса. Помимо международных соревнований, обучающиеся участвуют в научных форумах по праву на всероссийском, региональном и республиканском уровнях [5, с. 108].

1. Говердовская, Е.В. К проблеме модернизации высшего профессионального образования в Северо-Кавказском регионе // Известия Российского государственного педагогического университета им. А.И. Герцена. 2008. № 57. С. 96-104.
2. Карамурзов, Б.С. Проблема формирования российской социально-культурной идентичности: миссия университета и современные реалии // Гуманитарий Юга России. 2012. № 2. С. 126-140.
3. Лобанов, В.Б. Высшее юридическое образование на Северном Кавказе: к истории вопроса // Доклады АМАН. 2023. Т. 23. № 1. С. 74-85.
4. Саламова, Н.Ю. Социальная детерминация высшего образования в Республике Северная Осетия-Алания в условиях модернизации // Вестник Северо-Осетинского государственного университета имени К. Л. Хетагурова. 2014. № 2. С. 178-183.
5. Кажаров, А.Г., Тхагапсоев, Х.Г., Яхутлов, М.М. Магистратура в современном российском вузе: региональное измерение // Высшее образование в России. 2017. № 3 (210). С. 101-108.
6. Кафедра теории и истории государства и права URL: <https://www.nosu.ru/facultet/jur/kafedry/kafedra-teorii-i-istorii-gosudarstva-i-prava/> (дата обращения 17.09.2023)
7. Кафедра гражданского права и процесса URL: <https://www.nosu.ru/facultet/jur/kafedry/kafedra-grazhdanskogo-prava-i-processa/> (дата обращения 17.09.2023)
8. Кафедра уголовного права и процесса URL: <https://www.nosu.ru/facultet/jur/kafedry/kafedra-ugolovnogo-prava-i-processa/> (дата обращения 17.09.2023)
9. Кафедра финансового и административного права URL: <https://www.nosu.ru/facultet/jur/kafedry/kafedra-arbitrazhnogo-suda/> (дата обращения 17.09.2023)
10. Кафедра конкурентного права ФАС России URL: <https://www.nosu.ru/facultet/jur/kafedry/kafedra-konkurentnogo-prava-fas-rossii/> (дата обращения 17.09.2023)

Меараго Ш.Л., Цымбал А.Н.
Полководцы и медицина. Генерал от кавалерии А.А. Брусилов – Верховный главнокомандующий Русской армии

*ФГБОУ ВО «Северо-Западный государственный
медицинский университет имени И.И. Мечникова»
(Россия, Санкт-Петербург)*

doi: 10.18411/trnio-04-2024-108

Аннотация

В статье представлен материал о жизненном пути генерала А.А. Брусилова. Акцент сделан на его воинскую доблесть и вклад в развитие и совершенствование кавалерии Русской армии.

Ключевые слова: Брусилов, Первая мировая война, кавалерийская школа, Брусиловский прорыв.

Abstract

The article presents material about the life path of General A.A. Brusilov. The emphasis is on his military prowess and contribution to the development and improvement of the cavalry of the Russian Army.

Keywords: Brusilov, World War I, cavalry school, Brusilov breakthrough.

Род Брусиловых не принадлежал к аристократическим, но был достаточно известным, старым и почтенным. В середине XVII века представители рода Брусиловых, давшего Российской империи великого полководца Первой мировой жили на Брянщине. Прадед Иван Иевлевич Брусилов начал службу при Петре I и вышел в отставку при Екатерине II в чине секунд-майора, гарантирующим потомственное дворянство.

Отец Алексея Алексеевича Брусилова Алексей Николаевич начал свою службу в коллегии иностранных дел в 1802 году. Но затем сменил ее на гусарский полк. Отечественную войну 1812 года он встретил майором в составе Кирасирского Военного Ордена полка. При Шевардино 24 августа 1812 года был ранен. Вернувшись в строй, Алексей Николаевич участвовал в заграничных походах и в 1813 году произведен в подполковники с переводом в Литовский уланский полк. С 1821 года Брусилов начал служить в Ямбургском уланском полку в чине полковника. Через три года он оставил военную службу почти на 10 лет. За это время он занимал различные гражданские должности, в том числе и пост московского вице-губернатора.

На военную службу Алексей Николаевич вернулся в 1839 году и спустя шесть лет был произведен в генерал-майоры, а затем, в 1856 году – в генерал-лейтенанты. Женился на Марии-Луизе Нестоевской, полячке из семьи коллежского асессора, которая была значительно моложе его. К моменту рождения их первенца – Алексея - ей исполнилось 28 лет, а Алексею Николаевичу – 64. Семья проживала в Тифлисе, где Алексей Николаевич служил в должности председателя полевого аудиториата Отдельного Кавказского корпуса. В мир иной супруги отошли в 1859 году с разницей в несколько месяцев. Отец умер от воспаления легких, мать – от туберкулеза, оставив трех малолетних детей – Алексея (6 лет), Бориса (4 года) и Льва (2 года). Детей взяла на воспитание бездетная сестра матери Генриетта Антоновна, бывшая замужем за военным инженером – полковником Карлом Гагемейстером. К моменту усыновления Гагемейстер служил в Кутаиси. В его доме дети получили прекрасное домашнее образование и все трое выбрали профессиональных военных [1].

Алексей Алексеевич Брусилов летом 1867 года сдавал экзамены в Пажеском корпусе, куда отец записал его еще десятью годами ранее, он в отличие от своих сверстников, был зачислен не в первый, а сразу в третий класс. В 1872 году, окончив обучение в корпусе, Брусилов мог после выпуска служить по выбору в любых частях, но молодой прапорщик выбрал местом службы 15-й Тверской драгунский полк и стал кавалерийским офицером. Выбор был не случаен: во-первых, он страстно любил кавалерию, а, во-вторых, полк стоял в

Закавказье, неподалеку от Кутаиси, где жили родные ему люди. К середине 1875 года Брусилов дослужился до звания адъютанта Тверского драгунского полка [3].

На службе в полку молодой офицер приобрел опыт и практические командные навыки. Первой войной для 24-летнего поручика стала русско-турецкая война 1877-78 годов.

В 1881 году его, как одного из наиболее отличившихся во время войны офицеров, направили в Петербург для обучения в Офицерской кавалерийской школе. Прием в школу производился к 1 октября без особых экзаменов. В драгунский отдел ежегодно принимали 38 офицеров (6 гвардейских). Учебный курс для офицеров продолжается почти два года (с 1 октября одного года по 15 августа второго). Перевод в старший курс школы производится по годовым отметкам.

Через год после начала работы его произвели в подполковники и назначили руководителем созданного при школе факультета эскадронных и сотенных командиров. Еще через год успехи Брусилова были замечены высоким начальством: после проверки школы великим князем Николаем Николаевичем талантливого офицера и педагога досрочно произвели в полковники и перевели в лейб-гвардию [1].

К этому времени Брусилов уже был автором нескольких научных работ. Он впервые описал научные основы подготовки воина-кавалериста и специальную систему тренировки лошадей. Чтобы ознакомиться с опытом, накопленным в армиях других стран, Брусилов совершил поездку по учебным заведениям Франции и Германии. Авторитет Брусилова был настолько высок, что ему не мешали проводить занятия по собственной методике. В 1898 году Брусилова назначили помощником начальника, а вскоре - в 1902 году - и начальником Офицерской кавалерийской школы.

Теперь он мог осуществить свои разработки в большем объеме. Соответственно, возросла и популярность школы. В нее мечтали попасть все офицеры-кавалеристы. В армии петербургскую школу называли Лошадиной Академией. Служивший в школе до русско-японской войны под началом Брусилова К. Маннергейм вспоминал: «Он был внимательным, строгим, требовательным к подчиненным руководителем и давал очень хорошие знания. Его военные игры и учения на местности по своим разработкам и исполнению были образцовыми и донельзя интересными».

В середине марта 1916 года А.А. Брусилов назначен на должность главнокомандующего Юго-Западным фронтом взамен Н.И. Иванова. Необходимо было срочно принимать командование: на 25 марта 1916 года в Каменец-Подольске Николаем II, являвшимся верховным главнокомандующим, был назначен смотр 9-й армии, стоявшей на левом фланге Юго-Западного фронта [1].

В Каменец-Подольске Брусилов встретил царя, который, обойдя почётный караул, пригласил Брусилова на аудиенцию. Брусилов заявил Николаю II, что мнение о невозможности наступать в настоящий момент армиями Юго-Западного фронта ошибочно: «вверенные мне армии после нескольких месяцев отдыха и подготовительной работы находятся во всех отношениях в отличном состоянии, обладают высоким боевым духом и к 1 мая будут готовы к наступлению».

В своих воспоминаниях Брусилов так описывает этот момент: «Государя несколько передернуло, вероятно, вследствие столь резкого и категорического моего заявления, тогда как по свойству его характера он был более склонен к положениям нерешительным и неопределённым. Никогда он не любил ставить точек над *i* и тем более не любил, чтобы ему преподносили заявления такого характера. Тем не менее он никакого неудовольствия не высказал, а предложил лишь повторить моё заявление на военном совете, который должен был состояться 1 апреля, причём сказал, что он ничего не имеет ни за, ни против и чтобы я на совете сговорился с его начальником штаба и другими главнокомандующими» [3].

В общем наступлении русской армии главный удар предполагалось нанести Северо-западному и Западному фронтом, но успеха, причем впечатляющего, добился лишь Юго-Западный фронт. Этот успех был вершиной полководческого искусства Брусилова. План командующего был продуман до деталей, в нем указывалось, кому, какими силами и

средствами и что атаковать, строго определялись порядок действий артиллерии и ее взаимодействия с пехотными соединениями, организация атак пехоты наиболее эффективным методом - волнами цепей.

Главная новизна плана состояла в том, что прорыв глубоко эшелонированной вражеской обороны намечалось осуществить сразу на нескольких участках фронта с тем, чтобы рассредоточить внимание, силы и средства противника.

Брусилев в своих воспоминаниях отмечал, что работа по подготовке к наступлению была «крайне тяжелой и кропотливой». Командующий фронтом, а также начальник штаба фронта генерал Клембовский и другие офицеры штаба фронта лично осуществляли проверку проводимых работ, выезжая на позиции. К 10 мая 1916 года подготовка войск фронта к атаке была «в общих чертах закончена» [2].

11 мая 1916 года Брусилев получил телеграмму начальника штаба верховного главнокомандующего Алексеева, в которой сообщалось, что итальянские войска потерпели поражение и не в состоянии удержать фронт. Командование итальянских войск просит перехода русских армий в наступление, чтобы оттянуть часть сил. Учитывая сложившуюся обстановку, по приказанию государя Алексеев просил Брусилева сообщить о готовности армий Юго-Западного фронта к наступлению. Брусилев без промедления ответил, что армии фронта готовы перейти в наступление 19 мая, но «при одном условии, на котором особенно настаиваю, чтобы и Западный фронт одновременно также двинулся вперед, дабы сковать войска, против него расположенные» [3].

В октябре 1917 года в дни вооруженной борьбы в Москве во время артиллерийского обстрела Брусилев был ранен в своем доме осколком снаряда, нанесшим ему тяжелое ранение в ногу. Он вспоминал: «2 ноября около 6 часов вечера влетела в мою квартиру граната, разорвавшаяся в коридоре как раз в то время, когда я проходил в другом конце его. Разворотив пол, стены и потолок, осколки долетели до меня и попали мне в правую ногу ниже колена. Я слышал, как Ростислав (брат жены) крикнул: «Спускайтесь в нижнюю квартиру!..» И в то же время я, чувствуя, что в моем сапоге, как в мешке, болтается раздробленная нога, в свою очередь крикнул: «Я ранен!» – и на левой ноге проскакал до кресла ближайшей комнаты. В квартире моей нас было около пятнадцати человек и четыре собаки, и никто не только что не был убит, но даже и ранен не был. Одного меня осколок гранаты изувечил, будто именно меня нужно было выбить из строя. Я фаталист и много думал об этом впоследствии. Случайности я не допускаю в данном случае. Да и вообще, что такое случайность?! А ведь не будь я ранен, я, вероятно, уехал бы на юг, к Алексееву. И все приняло бы другой оборот в моей жизни. Хорошо ли, дурно ли вышло, но я в том неповинен».

Для оказания медицинской помощи Брусилева на носилках понесли в лечебницу доктора Руднева, которая находилась в 1,5 километрах от дома Брусилева. (Сергей Михайлович Руднев. Известный хирург. Эмигрировал из СССР в начале 1920-х гг., после того, как отказался осматривать раненого Ленина. В начале войны руководил больницей в Берлине. После войны переехал в Южную Америку. Скончался в 1960-е годы). «По прибытии в лечебницу меня встретил ассистент Руднева, женатый на его дочери доктор Т.С. Зацепин. Кажется, сейчас же меня внесли в операционную, я увидел докторов Руднева и Алексинского. Затем уже от хлороформа ничего не помню. Да, я забыл, что до операционной меня вносили в темный кабинет для снимка рентгеновскими лучами моей раздробленной ноги. После операции меня нисколько не тошнило от хлороформа. Врачи удивлялись моему сердцу и утверждали, что для моих лет оно исключительно крепко. Также и кости мои, и весь мой организм они одобряли. Я им говорил, что, будучи всю жизнь кавалеристом и военным человеком, я любил всякий спорт, много тренировался, ходил пешком, ездил верхом. Все это закалило меня, и ко времени ранения на 65-м году жизни я оказался еще очень крепким и выносливым «молодцом», по выражению хирургов» [2].

На долгие месяцы, до июля 1918 г., Алексей Алексеевич оказался прикованным к больничной койке. Оправляясь в течение долгого времени от раны, Алексей Алексеевич вел жизнь затворника. Осенью 1918 года генерал был арестован по подозрению в участии в

заговоре против советской власти, организованном английским дипломатом и разведчиком Б. Локкартом, и в течение двух месяцев содержался на гауптвахте в Кремле. Подозрение не подтвердилось - Брусилов стал жертвой славы своего имени, которое заговорщики упоминали в переписке при обсуждении кандидатуры на роль вождя белого движения, - и генерал был освобожден, но до декабря 1918 года находился под домашним арестом.

В течение 1919 года Брусилов стоял в стороне от происходивших событий. Как представителю высших кругов старого общества, ему трудно было разобраться в обстановке. Многие его сослуживцы перешли в лагерь белогвардейцев или бежали за границу. Но Брусилов не последовал их примеру. Он твердо решил остаться в Советской России, чтобы служить своему народу.

С 1921 года Алексей Алексеевич занимал должность председателя комиссии по организации допризывной кавалерийской подготовки, с 1923 года состоял при Реввоенсовете для особо важных поручений. В 1922-24 годах работал главным кавалерийским инспектором РККА и усиленно занимался возрождением русской кавалерии. По ходатайству председателя Реввоенсовета СССР и наркома по военным и морским делам М.В. Фрунзе Брусилову осенью 1925 года было разрешено выехать на лечение в Карловы Вары. Поездка в Карловы Вары укрепила здоровье Алексея Алексеевича. Но весной 1926 года он простудился и заболел крупозным воспалением легких. Брусилов скончался 17 марта 1926 года в Москве в возрасте 72 лет, и был похоронен со всеми воинскими почестями на Новодевичьем кладбище.

1. Мавродин В.В. А.А. Брусилов: биографический очерк. – М.: Госполитиздат, 1942. – 48с.
2. Деникин А.И. Путь русского офицера. - М.: Современник, 1991. – 241 с.
3. А. Брусилов. Мои воспоминания. - М.: Вече, 2014. – 286 с.

Сафин Д.И.

К истории развития инженерных войск: ИМП-3М, БМП-3М и БРЭМ-1М

*Набережночелнинский государственный педагогический университет
(Россия, Набережные Челны)*

doi: 10.18411/trnio-04-2024-109

Научный руководитель: Кирушин К.Р.

Аннотация

В данной статье рассматривается современная техника инженерных войск, недавно поступившая на вооружение ВС РФ, – ИМП-3М, БМП-3М и БРЭМ-1М. Указаны тактико-технические характеристики рассматриваемого парка инженерной техники. В работе показана значимость ИМП-3М, БМП-3М и БРЭМ-1М в условиях военной и гражданской конфронтаций.

Ключевые слова: Вооруженные Силы Российской Федерации, инженерные войска, ИМП-3М, БМП-3М, БРЭМ-1М, Уралвагонзавод.

Abstract

This article presents a modern technology of engineering troops, recently introduced to the armament of the Russian Federation Armed Forces, - CEV-3V, ADV-3V and ARV-1V. Shows tactical and technical characteristics of the engineering fleet. This article presents a significance of CEV-3V, ADV-3V and ARV-1V in the context of military and civil confrontations.

Keywords: the Russian Federation Armed Forces, engineering troops, CEV-3V, ADV-3V, ARV-1V, Uralvagonzavod.

Российская Федерация на сегодняшний день входит в тройку сильнейших военных держав мира. С каждым днём она наращивает свой боевой потенциал, учитывая все ошибки прошлого. Немаловажную роль в Вооруженных Силах России играют инженерные войска,

которые за последнее время начинают набирать обороты. Современная информационная площадка военной хроники представляет заголовки новых поступлений на вооружение машин поддержки инженерной техники, среди которых следует отметить такой триумвират, как ИМР-3М, БМР-3М и БРЭМ-1М.

В 1970-е годы советские военные специалисты пришли к выводу о необходимости совершенствования инженерных войск путём обновления существующего парка техники за счёт создания новой, способной вести военно-строительные работы как во время боевых действий, так и на марше. Главное бронетанковое управление Министерства Обороны России обязало ВПК создать новую защищенную специальную машину с учётом высокой проходимости и подвижности, а также с комплексом технического оборудования на базе уже существующего шасси [1].

Разработка новой инженерной техники была возложена на «Научно-производственную корпорацию «Уралвагонзавод» имени Ф.Э. Дзержинского». Данная корпорация широко известна разработкой и созданием современных образцов вооружения и военной техники, стремясь укрепить обороноспособность государства.

Инженерная машина разграждения (ИМР-3М) представляет собой специальную машину инженерных войск двойного назначения. Во-первых, ее предназначение заключается в расчистке путей непроходимых местностей (расчистка леса, городского завала и др.) для продвижения войсковых колонн, то есть разграждения. Во-вторых, она принимает участие в аварийно-спасательных операциях (например, устранение последствий стихийных бедствий). Несмотря на все это, ИМР-3М обладает еще одним преимуществом – это способность проведения технических работ в зоне радиационного заражения [4, с. 32].

ИМР-3М основывалась на базе танка Т-90С. Интересным представляется вопрос скорости передвижения в рамках тактико-технических характеристик ИМР-3М. Так, в лесных и каменистых завалах ИМР-3М проделывает проходы со скоростью в среднем 300-400 м/ч, тогда как в минных полях – 5-12 км/ч. В сугробе с высотой 120 см машина прокладывает путь со скоростью 15 км/ч. При землеройных работах мощность выкапывания составляет до 250 кубов грунта в час, а закапывания – до 360 кубов в час [4, с. 33]. Экипаж подвижного состава состоит из 2 человек – командира-оператора и механика-водителя. На вооружении специальной машины находится 12,7-мм зенитно-пулеметная установка НСВТ или Корд. Ее роль заключается в защитно-атакующей функции при нападении авиации или в ходе борьбы с живой силой или объектами легкой брони [1].

Специальная боевая машина ИМР-3М оснащена основными рабочими инструментами: поворотный отвал, универсальный манипулятор и трал. Поворотный отвал представляет собой форму бульдозерного отвала, размещенного в пределах ходовой. Он служит для расчистки путей прохождения боевых колонн от обломков зданий, вражеских заграждений и снежных заносов. Система крыльев отвала может работать в трёх режимах: 1) двухотвальный (в этом случае крылья соединяются под острым углом в клиновидный таран); 2) бульдозерный (в данном положении крылья принимают криволинейную форму в сечении отвалом) и 3) грейдерный (в этом положении крылья выстраиваются наискось в одну линию). Следующим инструментом является универсальный манипулятор на телескопической полноповоротной стреле. В ходе экскаваторных работ манипулятор может принимать следующие положения: грейфер, рыхлитель и прямая или обратная лопата. Благодаря манипулятору, ИМР-3М может захватывать и удерживать различные объекты весом до 2 тонн на максимальном вылете до 8 метров. Наконец, трал ИМР-3М служит приспособлением для обезвреживания путем подрыва как противопехотных, так и противотанковых мин на суше. Механизм траловой системы заключается в том, что с помощью трала специальная машина выкапывает замаскированные в грунте или снегу мины, отбрасывая их при этом в сторону от колеи. Помимо этого используется траление минных штыревых и неконтактных магнитных взрывателей при помощи электромагнитной приставки [1; 4, с. 33].

Важно отметить, что инженерные машины разграждения хорошо приспособлены к действиям в условиях ядерной войны. Броневая стенка специальной машины позволяет

ослабить действие радиации извне, что позволяет проводить все манипуляции с рабочими инструментами, не покидая отделения. К примеру, активное использование ИМР-3М было применено в ходе ликвидации последствий аварии на Чернобыльской АЭС, разгребая завалы и монтируя саркофаг.

Бронированная машина разминирования (БМР-3М «Вепрь») предназначена для предотвращения подрыва боевой колонны, идущей по колее. Подбитый танк на открытом поле боя зачастую становится удобной целью для авиации и сухопутных войск врага, из-за чего была вызвана необходимость создания специальной машины, способной расчищать минные поля для свободного проезда колонны. БМР-3М «Вепрь» была разработана на базе танка Т-90. В качестве основного вооружения на БМР-3М используется 12,7-мм зенитный танковый пулемет НСВ «Утес», позволяющий вести огонь из машины по наземным и воздушным целям малой скорости [3, с. 4].

Экипаж подвижного состава состоит из двух человек: механика-водителя и командира, а также боевое отделение машины, служащее для перевозки десанта, вмещает в себя места на трех человек из состава сапёрных подразделений. Машина приспособлена к экстремальным условиям в случае химического радиоактивного и бактериологического заражения, вмещая в себя самое необходимое оборудование (кондиционер, приспособления для подогрева воды и пищи и др.), что позволяет боевому составу просуществовать автономно двое суток [1].

Отдельный интерес БМР-3М «Вепря» вызывает система защиты. Машина оснащается генератором радиопомех с широким диапазоном частот, что позволяет, в свою очередь, глушить мины, не уничтожая их. Система заглушки позволяет технике бесшумно подойти к намеченной цели без каких-либо затруднений. Для защиты днища используется композит, который выстраивается в виде множества ячеек. Боевое отделение включает в себя сидения для экипажа и десанта, которые оснащены амортизирующими устройствами [3, с. 4]. Они снижают перегрузки в машине при взрыве, обеспечивая динамическую защиту. Принцип действия снижения перегрузки заключается в том, что ударная волна, идущая внутрь салона, рассеивается, не нанося ущерба технике и экипажу. Наряду с этим, в машине установлена система дымовых завес 902В «Туча» в виде 81-мм дымовых гранат в запасе восьми штук [1].

Главным инструментом данной специальной машины является противоминный трал, на котором закреплены тяжелые стальные колеса, установленные впереди машины. Их цель заключается в том, что при наезде на мину они приводят ее в действие. Таким образом уничтожаются не только минные штыревые взрыватели и мины нажимного действия, но и магнитные мины, которые срабатывают при изменении общего магнитного поля, не требуя непосредственного контакта объектов. Для осуществления траления электромагнитных мин над стальными колесами устанавливаются электромагнитные приставки, которые испускают смоделированное магнитное излучение [5, с. 462]. Эта система называется электромагнитным тралом. Благодаря искусственному магнитному излучению, происходит подрыв мины до того, как на нее наедет машина, что предохраняет ее от повреждений.

Боевые машины разминирования играют большую роль после окончания военных действий. Они расчищают местность от неразорвавшихся боевых снарядов. Благодаря этой миссии, расчищенные районы становятся безопасными для мирного населения.

Бронированная ремонтно-эвакуационная машина (БРЭМ-1) была создана на основе серийных танков Т-64, Т-72, Т-80 и Т-90, у которого было заимствовано шасси. Эвакуация поврежденной техники с места военных действий с последующей доставкой объекта на пункт сбора в различных дорожных условиях, снятие или установление агрегатов и сборочных единиц до 20 т, выполнение грузоподъемных операций и оказание помощи при проведении ремонтных работ в полевых условиях являются основными задачами данной машины. Важно отметить, что БРЭМ-1М предназначена для буксировки аварийных танков не только в штатных ситуациях, но и из-под огня противника [2]. Наряду с этим, специальная машина используется в качестве оказания помощи экипажам танковых подразделений в ходе проведения ремонтных работ или технического обслуживания в полевых условиях.

Экипаж БРЭМ-1М состоит из трех человек: командира, механика-водителя и сцепщика-такелажника. На вооружении боевой единицы находится 12,7-мм зенитно-пулеметная установка с боекомплектом в 840 патронов, с помощью которой можно поразить легкобронированные наземные и воздушные цели. Выполнение длительных марш-бросков осуществляется благодаря многотопливному дизельному двигателю мощностью в 1,000 лошадиных сил. В машине имеется электроаппаратура для резки и сварки [1; 5, с. 463].

На крыше БРЭМ-1М оборудован комплекс систем и агрегатов массой до 1,5 т. Спереди машины используется бульдозер-сошник, который предназначен для проведения земляных работ, расчистки проходов, а также закрепления боевой машины при работе тяговой лебедкой. Вес, который может буксировать БРЭМ-1М, составляет 50 т, что достигается благодаря штангам с внутренней амортизацией и буксирным тросом. Несмотря на это, лебедка с тяговым усилием до 35 т и блоки полиспастов увеличивают тяговую силу до 140 т, что разительно увеличивает способности для вытаскивания практически любой застрявшей техники [1; 2].

Например, в мае 2010 года в Москве можно было наблюдать в действии БРЭМ-1М. После проведения парада Победы произошел инцидент с САУ-100, когда она упала с полуприцепа танковоза, опрокинувшись на крышу. Для разрешения этой проблемы была задействована БРЭМ-1М, которая при помощи тяговой лебедки САУ-100 была поставлена на ходовую, в исходное положение.

Итак, развитие современной инженерной техники Вооруженных Сил России стоит на высоком уровне. Российское вооружение военной инженерии, представленное образцами ИМР-3М, БМР-3М и БРЭМ-1М, представляет собой универсальные специальные машины. Данные образцы способны оказать непосильную помощь не только в ходе военных акций, но и в случае гражданских чрезвычайных ситуаций.

1. Аликина, С. и др. Машины поддержки [Электронный текст]. – Режим доступа: <https://ria.ru/arms/20170130/1486601405.html>.
2. Бронированная ремонтно-эвакуационная машина БРЭМ-1 [Электронный текст]. – Режим доступа: <https://topwar.ru/87633-bronirovannaya-remontno-evakuacionnaya-mashina-brem-1.html>.
3. Ильин, А. БМР-3М против минных полей [Текст] / А. Ильин // Военный парад. – 2000. – № 2. – С. 4-5.
4. Ильин, А. Гусеничные инженерные машины [Текст] / А. Ильин // Военный парад. – 2001. – № 3. – С. 32-33.
5. Карпенко, А.В. Обзорение бронетанковой техники 1905-1995 [Текст] / А.В. Карпенко. – СПб.: Невский бастион, 1996. – 480 с.

Упоров И.В.

Сложный путь поиска государственной идентичности российского общества

*Краснодарский университет МВД России
(Россия, Краснодар)*

doi: 10.18411/trnio-04-2024-110

Аннотация

В статье в кратком виде прослеживается сложный и противоречивый путь поиска российским обществом своей государственной идентичности, начиная от Древнерусского государства и заканчивая современным периодом российской истории. Обосновывается вывод о том, что по своей сути российская государственность остается европейско-капиталистической, но со своей существенной спецификой. Соответственно имевшие в прошлом место своеобразные «качели» от капиталистического к социалистическому типу государства и обратно показывают, что российский народ еще не определился со своим типом государственности, и этот выбор еще предстоит сделать.

Ключевые слова: Россия, общество, Древняя Русь, Новое время, социализм, капитализм, государственность, история.

Abstract

The article briefly traces the complex and contradictory path of Russian society's search for its state identity, starting from the Old Russian state and ending with the modern period of Russian history. The conclusion is substantiated that, in essence, Russian statehood remains European-capitalist, but with its own significant specifics. Accordingly, the peculiar "swings" that took place in the past from the capitalist to the socialist type of state and back show that the Russian people have not yet decided on their type of statehood, and this choice has yet to be made.

Keywords: Russia, society, Ancient Rus', Modern times, socialism, capitalism, statehood, history.

С точки зрения развития государственности России уже длительное историческое время отличает присуща специфика, существенно отличающая ее как от западных, так и восточных стран. Например, условно коллективная западная Европа уже несколько столетий, при всех издержках, придерживается ряд неизменяемых ценностей - личная неприкосновенность, свобода предпринимательства, защита частной собственности, свобода слова, независимость судов и др.

Признаки европейского типа государства не очень поколебали даже буржуазные революции Нового времени (разве что прибавилось больше демократических начал). И в целом государственность западных стран развивается эволюционным путем.

В России ситуация иная. Первоначально Древняя Русь в виде раннефеодальной самостоятельности княжеств вместе с принятием христианства сориентировалась по европейскому вектору. Затем Древнерусское государство, опять же еще разрозненное, оказалось под влиянием Орды, и здесь в течение более двухсот лет на развитие российской государственности не могли не повлиять присущие тогда восточным кочевым государствам устои (огромная единоличная власть главы государства, безусловное подчинение ему большинства жителей, склонность к применению насилия в поиске и добыче жизненных благ, невысокая значимость жизни отдельного человека, некоторая отсталость в техническом развитии и др.).

И вот таким смешением европейских и азиатских начал стали проявляться причудливые особенности поиска российской государственности. Так, Иван Грозный разгромом «западного» Великого Новгорода четко обозначил «особость» Московского государства, не приемлющего в полной мере западной культуры, но – сохраняя христианство.

Одновременно Московское государство, укрепив свое могущество (каким образом – это, на наш взгляд, один из важнейших и до сих невыясненных вопросов отечественной истории), стало осваивать новые территории и уже к концу XVII в. достигло Тихого океана, при этом «восточные пространства оказались доступны, так как населялись разрозненными многочисленными племенами, которые ни по политическому устройству, ни по вооружению не могли противостоять молодому, рвущемуся к богатству и политическому господству абсолютистскому государству» [1, с. 104.]. Тем самым в сознании российского общества стала обозначаться и укрепляться мысль о том, что Русское государство – это самое большое и великое государство в мире, несмотря на негативные черты (наличие крепостного права, телесные наказания, мздоимство чиновников и др.).

Будучи уже мощным государством, Россия усилиями Петра I и его сподвижников заявила о себе как империя – держава мирового уровня, стремящаяся к западным моделям государственного управления. Но одновременно определилось и понимание того, что столь громадным государством невозможно управлять иначе, как на централизованных началах, поэтому в России уникальным образом сочетались элементы европейскости и абсолютизма с присущими ему ограничениями прав личности.

Однако в 1917 г. большевистская власть коренным образом изменила ход российской истории, заменив капиталистический (буржуазный) строй социалистическим. Отвергнув империю как вид государственности, советское общество восприняло принципы новой государственности (огосударствление экономики, запрета эксплуатации человека человеком и в

целом одобряя идею строительства в будущем коммунистического общества). При этом СССР оставался самым большим государством в мире, а успехи в разных областях жизни вносили в общественное сознание советских людей все тот же, как и при Империи, знак величия советского народа.

Но советская власть в 1991 г. сдала свои полномочия, и уже в 1993 г. российский народ проголосовал за новую Конституцию России, которая отвергала еще недавно почитаемый социализм и вновь устанавливала капитализм все того же и подчеркнута европейского типа.

Однако довольно быстро, уже к концу 1990-х гг., Россия стала переживать глубокий системный кризис, в том числе «в способности самоопределения на шкале времени в мировой истории и в современном социальном пространстве» [2, с. 4]. И вот в этом контексте, спустя еще двадцать лет, то есть, в настоящее время, сегодня, вновь наблюдаются процессы, показывающие недовольство российским обществом существующей моделью российской государственности. В 2020 г. по предложению Президента России В.В. Путина были внесены поправки в Конституцию России, где, среди прочего, укрепляется суверенитет России в международных отношениях, расширяются ряд социальных гарантий для граждан.

Но по своей сути российская государственность остается европейско-капиталистической, но со своей существенной спецификой. Соответственно метания, качели от капиталистического к социалистическому типу государства и обратно показывают, что российский народ еще не определился со своим типом государственности.

Вероятно, имеется потребность в некоей конвергенции двух систем (капиталистической и социалистической), о чем еще во второй половине 1980-х гг. говорил и писал академик А.Д. Сахаров [3]. Мы полагаем, что возможен вариант, когда в экономике ключевые отрасли будут находиться под государственным управлением, при этом должны быть сильные социальные и трудовые гарантии для граждан.

1. Минакир П.А. Россия на Тихом океане // *Пространственная экономика*. 2006. № 3. С. 104-124.
2. Каменская Р.А. Историческое сознание: дисс. ... канд. филос. наук. Волгоград, 1999. 119 с.
3. Сахаров А.Д. - Конвергенция, мирное существование. Андрей Дмитриевич Сахаров: Библиографический справочник: в 2 ч. Ч.1. М. : Права человека, 2006. 368 с.

Упоров И.В.

Советская пенитенциарная политика после окончания Великой Отечественной войны

*Краснодарский университет МВД России
(Россия, Краснодар)*

doi: 10.18411/trnio-04-2024-111

Аннотация

В статье представлена социально-правовая характеристика пенитенциарной политики советского государства после окончания Великой Отечественной войны применительно к исправительно-трудовым лагерям, в которых в то время содержалась основная часть осужденных к лишения свободы за тяжкие преступления, при этом акцент делается на условиях содержания в ИТЛ. Анализируются соответствующие правовые акты, научные труды, дается их содержания и реализации в правоприменительной практике. Делается вывод о том, что пенитенциарная политика в части условий содержания заключенных в ИТЛ в рассматриваемый период развивалась противоречиво, при этом правовое регулирование имело в целом позитивную динамику в своем развитии, в то время как правоприменение – негативную.

Ключевые слова: заключенные, ИТЛ, закон, государство, политика, нарушения.

Abstract

The article presents the socio-legal characteristics of the penitentiary policy of the Soviet state after the end of the Great Patriotic War in relation to forced labor camps, which at that time held the

bulk of those sentenced to imprisonment. The relevant legal acts and scientific works are analyzed, their content and implementation in law enforcement practice is given. It is concluded that the penitentiary policy regarding the conditions of detention of prisoners in correctional labor camps during the period under review developed contradictorily, while legal regulation had a generally positive dynamics in its development, while law enforcement had a negative one.

Keywords: prisoners, correctional labor camps, law, state, policy, violations.

Послевоенные годы истории СССР (1945-1953 гг.) во внутренней политике в сфере обеспечения прав личности характеризуются продолжением репрессивной политики в отношении действительных и мнимых (в большинстве) «врагов народа», соответственно о правовом государстве на тот период, несмотря на некоторое снижение репрессивной интенсивности, говорить не приходится.

Наиболее остро это проявлялось в исправительно-трудовых лагерях (ИТЛ), как раз и предназначенных для изоляции «контрреволюционеров». Вместе с тем следует отметить, что в данной области общественных отношений советская власть издавал правовые акты, которые имели значительную гуманную составляющую, в частности, это касается ИТК РСФСР 1933 г. [1], который формально действовал до 1970 г. Другое дело, что в действительности условия содержания заключенных в ИТЛ определялись не законами, а подзаконными актами СМ СССР, НКВД-МВД СССР и ГУЛАГа, согласно которым заключенные, содержащиеся в ИТЛ, должны были трудиться на тяжелых работах в отдаленных районах страны с суровым климатом.

Но даже в ведомственных документах лагерной администрации предписывалось соблюдать требования по надлежащим условиям труда и быта заключенных.

В этом смысле нужно выделить Инструкцию МВД СССР по режиму содержания заключенных от 27 марта 1947 г. [2, л. 30-54].

В отличие от предыдущих аналогичных актов (Инструкция 1939 г.) здесь прямо указывается задача, стоящая перед лагерным начальством - «перевоспитывать заключенных на основе общественно полезного труда». Так, по медицинским показателям допускалось снижение нормы выработки, рабочий день для заключенных был сокращен и составлял 9 часов, при этом в месяц предусматривались 4 выходных дня и впервые определялись выходные дни в общесоюзные праздники (1-2 мая, 7-8 ноября, 5 декабря).

Заслуживает внимания и такая новелла, как обязанность администрации соблюдать права заключенных и не допускать по отношению к ним действий, которые могли бы унижить их человеческое достоинство.

В целом Инструкция 1947 г. предусматривала смягчение требований к заключенным и в большей мере обеспечивала их права. В этом же ряду можно назвать принятое в 1950 г. Постановление СМ СССР, согласно которому заключенные получали больше стимулов к высокопроизводительному труду – устанавливались твердые нормы и тарифы, и заключенные стали получать зарплату (исключение составляли осужденные к каторжным работам шпионы, диверсанты, пособники фашистам, для содержания которых в 1948 г. были созданы особые ИТЛ, где условия содержания были значительно более жесткие [3]).

Как видно, если исходить из содержания нормативно-правовых актов, то в послевоенное время советское государство укрепляло законность в системе ГУЛАГа, и данная тенденция, как нам представляется, недооценивается в историко-правовой литературе. Обратим внимание, что этот тренд получил некоторые импульсы еще при Сталине, а после его смерти в 1953 г. он получил известное ускорение и последовательное развитие, завершившееся ликвидацией ГУЛАГа в 1956 г.

Но здесь возникает вопрос о том, почему при таком развитии правового регулировании условий содержания в ИТЛ возникали массовые неповиновения заключенных (в виде бунтов, нападений на лагерную администрацию, голодовки, забастовок, массовых митингов-требований), причем в рассматриваемый период имело место самое масштабное восстание заключенных за всю историю страны (1953 г., Норильск), когда в отношении

заклученных пришлось применять оружие, включая танки. Другие, наиболее заметные массовые неповиновения заключенных происходили, в частности, в Арзамасе (1947 г.), в Вахрушенском ИТЛ (1951 г.), в Озерлаге (1952 г.), в Воркуте (1953 г.) и др.

Совершенно очевидно, что такого рода события не могли происходить без достаточно серьезных и глубинных причин. В этой связи нужно прежде всего отметить: одно дело – формальный правовой акт, и совсем другое – суровая реальность, с которой юридические нормы очень сильно расходились.

ГУЛАГ силами заключенных выполнял огромный объем работ на сотнях объектах, и ради производственного плана лагерная администрация часто грубо нарушала установленные требования по охране труда, оказанию медпомощи, питанию, одежде заключенных и т.д. На этот счет архивы содержат немало материалов ведомственных и прокурорских проверок, в которых вскрывались такие факты, однако в большинстве случаев дела заканчивались отписками руководства ИТЛ об «устранении» выявленных недостатков.

Далее, нужно указать на то, что широкомасштабная «бериевская» амнистия (1953 г.) [4] коснулась далеко не всех категорий заключенных, хотя надежды на освобождение или на смягчение своей участи в связи со смертью Сталина питали в той или иной степени все заключенные, находившиеся в ИТЛ.

При этом амнистии, в том числе освобождению, подлежали десятки тысяч «бытовиков» (всего было освобождено 1 млн 181 тыс человек [5, с. 83]), включая осужденных за тяжкие преступления (разбой, изнасилования и др.), и такой подход, предполагавший смягчение в целом репрессивной политики, контрастировал с отказом амнистировать «политических» заключенных. Очевидно, ввиду тяжести совершенных преступлений (особенно это касалось пособников фашистам), власть не решилась на такой шаг, учитывая, что война закончилась недавно, и у населения еще были свежи в памяти чудовищные преступления военного характера. Как бы ни было, избирательность амнистии многие заключенные считали нарушением их прав.

Немалое число заключенных считали несправедливым к себе отношение и в связи с тем, что осужденным за тяжкие государственные преступления без проведения надлежащим образом предусмотренной законодательством судебной процедуры продлевали сроки заключения, то есть решения нередко принимались заочно, без вызова заключенного в какие-либо инстанции, где он мог бы что-либо сказать в свою защиту, без адвокатов, и ему лишь доводили до сведения такого рода решения как состоявшийся факт [6, с. 403].

Не следует еще забывать, что в ИТЛ направлялись среди прочих вполне убежденные идейные противники советской власти, и прежде всего из числа осужденных за совершение актов националистического бандитизма на бывших в оккупации советских территориях (Прибалтика, Западная Украина и др.). Они ненавидели советскую власть, сознательно убивали ее представителей, членов их семей, являлись пособниками фашистов во время оккупации и т.д. Находясь в ИТЛ, многие из них продолжали свою антисоветскую деятельность, создавая, в частности, повстанческие организации, направленные на подрыв нормальной деятельности советских учреждений, включая организацию массовых беспорядков.

Соответственно мы не можем полностью согласиться с обобщениями и оценками ряда крупных массовых неповиновений заключенных послевоенного времени как неких знаковых протестных выступлений против сталинской тирании, а восставших заключенных как неких жертвенников, боровшихся за свободу в советском обществе, благодаря которым, якобы, наступила «оттепель» в СССР [7].

Мы полагаем, что здесь имеет место публицистический перефраз, поскольку в реальности ситуация складывалась намного сложнее, чтобы оценивать события одной строкой – были действительно нарушения прав заключенных, но были и преступления, в том числе тяжкие, совершаемые заключенными под флагом «восстания».

Таким образом, пенитенциарная политика советского государства в части условий содержания заключенных в ИТЛ в рассматриваемый период развивалась противоречиво, при этом правовое регулирование имело в целом позитивную динамику в своем развитии, в то время

как правоприменение – негативную, и в целом, как представляется, нет оснований давать какую-либо одну однозначную оценку.

1. СУ РСФСР. 1933. № 48. Ст. 208.
2. Инструкция МВД СССР по режиму содержания заключенных в ИТЛ и ИТК от 27.03. 1947 г.) // ГАРФ. Ф. Р-9401. Оп. 1а. Д. 234. Л. 30-54.
3. Исаков В.М., Мельник Е.В. Труд заключенных в исправительных учреждениях в послевоенные годы и его правовое обоснование // Вестник Московского университета МВД России. 2017. № 1. С. 16-21.
4. Указ Президиума Верховного Совета СССР от 27.03.1953 "Об амнистии" // Ведомости ВС СССР. 1953. № 4.
5. НКВД - МВД РФ / Сб. исторических документов. Сост. А.Я. Малыгин, Р.С. Мулукаев. М., 2000.
6. Нумеров Н.В. Золотая звезда ГУЛАГа. М., 1999.
7. Макарова А. Норильское восстание. Май-август 1953 года // Опыт ненасилия в XX столетии. Социально-экон. очерки. М.: Аслан, 1996. С. 84-91.

Филимоненков М.Х., Сарафанников В.С., Васильева Т.Г., Корякин Д.А.
Боевой путь генерала армии А.П. Белобородова

*Военная академия связи
(Россия, Санкт-Петербург)*

doi: 10.18411/trnio-04-2024-112

Аннотация

В статье описывается жизнь и боевой путь Афанасия Павлантьевича Белобородова, генерала армии, который входит в число полководцев второй мировой войны. Он прошел с боями от Москвы до Германии, а в последующем участвовал в разгроме японских милитаристов.

Ключевые слова: Иркутская пехотная школа, Волоколамское шоссе, бои за Москву, контрнаступление, 5-й гвардейский стрелковый корпус, 43-я армия, штурм Кенигсберга, Харбин, Московский военный округ, автомобильная авария,

Abstract

The article describes the life and military path of Afanasy Pavlantievich Beloborodov, an army general who is among the commanders of the Second World War. He fought from Moscow to Germany, and subsequently participated in the defeat of the Japanese militarists.

Keywords: Irkutsk Infantry School, Volokolamsk Highway, battles for Moscow, counter-offensive, 5th Guards Rifle Corps, 43rd Army, assault on Koenigsberg, Harbin, Moscow Military District, car accident.

Родился Афанасий Павлантьевич 31 января 1903 года в семье потомственных казаков в Иркутской губернии. Весь XIX век особый Иркутский казачий полк охранял границу России с Китаем и был расформирован только в конце столетия, когда рубежи нашего государства продвинулись далеко на восток и, бывшие казаки стали простыми крестьянами. В одной из таких семей и родился будущий советский генерал (фото 1).



Рисунок 1. Генерал А. П. Белобородов.

В возрасте 16 лет, он со старшим братом вступил в Иркутский партизанский отряд, воевавший против армии Колчака.

Юный Афанасий пробыл в советских партизанах недолго, но именно тогда было принято им решение, что будет профессиональным военным. В 1923 году он поступил в Иркутскую пехотную школу и в 1926 году после ее успешного окончания стал командиром пехотного взвода во 2-й Приамурской стрелковой дивизии. Вскоре его взвод считался одним из лучших в дивизии, и молодого перспективного взводного в 1928 году отправили на учебу в Ленинград на военно-политические курсы.

Будучи политруком роты в Забайкалье, во время вооруженного конфликта Советского Союза с Китаем на КВЖД, в 1929 году, Афанасий Белобородов возглавил свою роту, после того как в ходе атаки был убит командир. По итогам той локальной войны Белобородов А.П. получил свою первую награду — орден Боевого Красного Знамени.

К началу 1941 года Афанасий Белобородов руководил отделом боевой подготовки Дальневосточного округа. Когда началась Великая Отечественная война он подал рапорт о переводе в действующую армию, и в июле 1941 года был назначен командиром сибирской 78-й стрелковой дивизии. В октябре 1941 года соединение перебросили под Москву. В ноябре, когда до Кремля оставалось всего сорок километров, воинские части дивизии перекрыли Волоколамское шоссе и остановили дивизию СС «Рейх» и другие соединения фашистов.

К.К. Рокоссовский высоко оценивал деятельность дивизии Белобородова в ходе битвы за Москву, которая вошла 31 октября 1941 года в состав 16-й армии. В этих боях она будет стойко держаться на своих позициях, отбивая одну атаку противника за другой. Потери частей Белобородова будут велики и составят около 7 тысяч человек. Но врага красноармейцы в столицу не пустили.

Весь ноябрь дивизия Белобородова сражалась с наступающими немцами в районе Волоколамского шоссе, одной из основных транспортных артерий, ведущих к столице Советского Союза. За свою стойкость 26 ноября 1941 года 78-я дивизия становится 9-й гвардейской, а ее командир А.П. Белобородов производится в генералы.

Московская битва завершилась. Она, как известно, явилась началом коренного поворота в ходе войны. Здесь, в Подмосковье, произошел полный и окончательный крах блицкрига, была развенчана легенда о непобедимости гитлеровской армии.

По итогам боев под Москвой генерал Белобородов получил свой второй орден Красного Знамени. С октября 1941 года дивизия Белобородова семь месяцев непрерывно находилась в боях, которые он буквально в деталях описал в своих мемуарах «Всегда в бою», показывая и тактику действий воинских частей и подразделений, и массовый героизм бойцов и офицеров. Только лишь в апреле 1942 года дивизия была выведена в тыл на отдых и пополнение. В июле дивизия была передана в составе Сталинградского фронта, где продолжила вести активные боевые действия.

В конце октября 1942 года Афанасий Белобородов в звании генерал-майора возглавил 5-й гвардейский стрелковый корпус, в составе которого была и его гвардейская дивизия. Следующие три месяца, до конца января 1943 года, корпус Белобородова участвовал в Великолукской наступательной операции, отвлекая на себя немецкие резервы, чтобы их не перебросили к Сталинграду, где решалась судьба войны. За эти бои Белобородов одним из первых был награжден орденом Кутузова.

Летом 1943 года, в разгар Курской битвы, Белобородов назначается командиром 2-го стрелкового корпуса, который сражался севернее, в районе Смоленска. По итогам этих тяжелых боев генерал был награжден орденом Суворова. В декабре корпус Белобородова участвует в успешном окружении и разгроме семи немецких дивизий в Витебской области. Как признание боевых заслуг Белобородов получает звание генерал-лейтенанта.

22 мая 1944 года Белобородов назначается командующим 43-й армией, в боевом составе которой было 11 пехотных дивизий и 2 танковые бригады. Командовать этой армией он будет до конца войны. Войска армии принимают участие в стратегической наступательной операции «Багратион», в результате которой освобождается практически вся территория Белоруссии.

В 1945 года его войска штурмовали Кенигсберг и добивали остатки немецких войск в низовьях Вислы. 5 мая 1945 года Афанасий Белобородов получает очередное воинское звание генерал-полковник. После разгрома немецких войск, он был во второй раз награжден высоким званием Героя Советского Союза.

Но уже в те летние дни Белобородов готовился к новой войне, и в конце июня срочно отправился на Дальний Восток. Он был назначен командующим 1-й Краснознаменной армией 1-го Дальневосточного фронта. В августе 1945 года армия, имевшая в боевом составе шесть танковых дивизий и три танковые бригады, за несколько суток преодолев считавшиеся непроходимыми таежные леса, начала громить японские войска в Маньчжурии.

За победу над Японией генерал Белобородов был награжден орденом Суворова 1-й степени. Войска его армии участвовали в Харбино-Гиринской операции. Преодолев сотни километров по тяжело проходимой горной местности, его войска освободили Харбин, а первым его советским комендантом был назначен Белобородов. Он принимал Парад Победы над Японией в этом городе.

После войны Афанасий Белобородов служил на ответственных должностях. Так, с 1947 по 1953 год он командовал советской 39-й армией, располагавшейся на территории Китая в Порт-Артуре. С 1953 года – начальник курсов «Выстрел». В 1955-57 командовал войсками Воронежского военного округа, в 1957-1963 начальник Главного управления кадров МО СССР. В 1963 году ему присвоено очередное воинское звание – Генерал армии [6].

С 1963 года генерал армии Белобородов командующий Московским военным округом.

В октябре того же года служебный автомобиль генерала Белобородова попал в серьезную аварию. Почти два года после страшных переломов он провел на больничной койке [7]. Афанасий Белобородов в мае 1968 года подает рапорт об отставке с должности командующего Московским военным округом.

После выздоровления его назначили инспектором Министерства обороны, в так называемую Группу генеральных инспекторов МО СССР. В военных кругах ее именуют «райской группой».

Уже понимая, что его дни сочтены, генерал Белобородов продиктовал завещание с просьбой похоронить его на 41-м километре Волоколамского шоссе, чтобы навсегда остаться в бою, в братской могиле со своими гвардейцами - защитниками Москвы.

Афанасий Павлантьевич Белобородов скончался 1 сентября 1990 года и через пять дней был торжественно похоронен там, где и указал в завещании.

Идут годы, все дальше уходит от нас то время, когда в годы Великой Отечественной войны решалась судьба нашей Отчизны. Но по-прежнему важно изучать события тех лет и всматриваться в портреты людей, которые внесли колоссальный вклад в нашу великую Победу. Перечень этих имен огромен, едва ли не бесконечен, и в нем особое место занимает имя генерала Афанасия Павлантьевича Белобородова, который смог послужить своей стране и своему народу. И до последнего был на своем боевом посту – как гражданин, как солдат, как человек, горячо любивший свою Родину.

1. Белобородов А. П. Всегда в бою М.: Воениздат, 1978г.;
2. Белобородов А. П. Прорыв на Харбин М.: Воениздат, 1982г. 208с.
3. Рокоссовский К.К. Солдатский долг М.: Воениздат, 1984г. 365с.
4. Индра А. «Генерал Белобородов Афанасий Павлантьевич: биография, фото, семья» <http://fb.ru/s/article/248718/general-beloborodov.html>, дата обращения 12.03.2024г.;
5. Жуков Г.К. «Воспоминания и размышления» в 3-х тт. М., Издательство АПН, 1990.
6. Захарчук М.А. «Генерал Белобородов – один из тех, кто спас Москву», Независимое военное обозрение № 4 2017г. с. 38-42;
7. Вольнец А. «Генерал Белобородов», <http://rusplt.ru/society/general-beloborodov-19673.html>, дата обращения 13.03.2024г.

Чернова Т.А.

Использование регионального компонента для повышения интереса студентов аграрного вуза к изучению истории России

ФГБОУ ВО «Южно-Уральский государственный аграрный университет»
(Россия, Троицк)

doi: 10.18411/trnio-04-2024-113

Аннотация

Автор анализирует задачи, реализуемые исторической наукой, а также важность изучения истории России современными студентами непрофильных вузов. Обосновывается идея того, что использование регионального компонента повышает интерес студентов к предмету, позволяет визуализировать компромиссный характер российской цивилизации. В качестве наглядного примера автор предлагает обратиться к примеру русско–башкирских отношений.

Ключевые слова: гуманитарные науки, история России, преподавание, аграрный вуз, ветеринар, региональный материал, русско–башкирские отношения.

Abstract

The author analyzes the tasks implemented by historical science, as well as the importance of studying the history of Russia by modern students of non-core universities. The idea is substantiated that the use of a regional component increases the interest of students in the subject, allows them to visualize the compromise nature of Russian civilization. As a good example, the author suggests turning to the example of Russian–Bashkir relations.

Keywords: humanities, history of Russia, teaching, agricultural university, veterinarian, regional material, Russian–Bashkir relations.

История как наука о социальном прошлом человечества всегда вызывала повышенный интерес в обществе. История дает богатейший материал для размышления, анализа, построения доказательного конструкта. Любое событие или явление человеческой жизни имеет свои исторические корни, предпосылки, причины. Только поняв исходную точку события, его «питательную» основу, движущие силы, можно не только дать ему объективную оценку, но и спрогнозировать дальнейшее его развитие. Поэтому, в системе образования история всегда занимала важное место.

Историческая наука позволяет реализовать три важнейшие задачи – информационно – познавательную, нравственно – эстетическую (воспитательную) и интегративно– систематизирующую. Опираясь на комплекс исторических фактов, обучающийся получает представление о преемственности и ретроспективе развития общества и страны. Студенты знакомятся с образцами нравственного, трудового, воинского подвига. Строится конструкт–основа для коллективного национального самосознания. Что в свою очередь формирует систему патриотических представлений, которые позволяют студентам определить ценностные ориентиры личностного и социального развития.

Современность со всей неприкрытой ясностью показала и доказала важность сохранения исторической памяти, приверженности традиционным ценностям. Именно они позволяют консолидировать общество перед лицом внешних угроз и вызовов. И самое главное – знание истории своей страны позволяет инкорпорировать в общество молодежь. Через изучение гуманитарных науки (и прежде всего истории) идет знакомство и закрепление индивида в языковой и культурологической картине мира. Оформление научно–обоснованной исторической памяти (реальной, основанной не на мифах, а на комплексе фактов) позволит укрепить связи между поколениями, наладить социальный диалог, обеспечить преемственность поколений, укрепить патриотизм всего общества и обеспечить национальную безопасность [1]. «История России с ее многовековой традицией построения межнациональных отношений

представляет собой колоссальную фактологическую базу для изучения этнополитических тенденций» [2, с. 189].

Эти важнейшие задачи гуманитарного образования осознаются на государственном уровне, поэтому последние годы прослеживается тенденция ухода от многовариантности к единой концепции видения исторического процесса. Перед педагогами высшей школы встает непростая задача выбора методики преподавания истории России студентам, обучающимся на неисторических специальностях [3;4;5].

Использование регионального компонента позволяет повысить заинтересованность студентов в изучении истории России. Обращение к событиям Урало–Поволжского и Урало–Сибирского региона позволяет понять сложность формирования много национального государства, принципы встраивания фронта в страновое пространство. Важно продемонстрировать студентам, что фундаментом для межнациональных отношений должен выступать компромиссный диалог.

Для нашего региона иллюстрацией такого взаимовыгодного диалога являются договоренности башкирских союзов племен и Московского царства середины XVI в. о принятии первых в подданство. Обе стороны получили желаемое – государство увеличило территорию, количество подданных, отодвинуло от центральных областей границу, которую было сложно защищать ввиду равнинности и протяженности. Башкирская конница использовалась для защиты фронта от нападения со стороны Степи. В ответ башкиры получают ряд важнейших для феодальной эпохи привилегий. Прежде всего – их земли, а также земли откочевавших ногаев, закрепляются за башкирскими родами на правах вотчин. Что существенно сказывается на их благосостоянии. К тому же ясак, который был положен на башкир, был необременительным. Реальной службой, которую потребовало от башкир Московское государство стала защита границ, но учитывая что они защищали свои вотчины, в этом вопросе местное население было заинтересовано не меньше, чем Москва.

Существенной была договоренность по вопросам веры и традиций. Башкирам гарантировали конфессиональную неприкосновенность. «Грамоты Ивана IV со словами о том, что от русских не будет гонения за веру, сыграли также положительную роль в пользу принятия башкирами российского подданства. В шежере есть материал, где конкретно говорится, что решили царские власти по этому вопросу в ходе переговоров» [6, с. 69.] . В общем шежере племен Усерган, Бурзян, Кыпсак и Тамьян сказано: «Составили указную грамоту, в которой особо написали о наших землях и религии, дали слово и поклялись башкир, исповедующих ислам, никогда не насиловать в другую религию» [7, с. 79.] . Можно с уверенностью говорить о том, что на момент вхождения в состав Московского государства и выдвижения условий этого союза религиозный вопрос для башкир не был столь острым и столь определяющим, как решение земельного вопроса. Неудивительно поэтому, что «не во всех шежере упоминается об этом условии, в то время как разрешение Ивана IV владеть землей на правах вотчинника подчеркивается особо, иногда даже несколько раз. Тем не менее, данное условие, выдвинутое отдельными племенами, также было принято и выполнено московской администрацией» [6, с.73.].

Надо понимать, что «отношения государства с подданными всегда носят утилитарнопрагматический характер, поэтому верная служба иноверцев всегда остается в большем приоритете, нежели стремление государства подтолкнуть их к смене религии» [8, с. 71]. Участники русско-турецкой войны 1676—1681 гг. получали жалованье за участие в боевых действиях. Все лица, получившие ранения под г. Чигирином были награждены деньгами и землей (указ от 29 сентября 1678 г.) [9, с. 178–179] и, что самое главное, никакой градации вознаграждений по национально-религиозному признаку не было [8, с. 71]. «К концу XVII в. сформировалось две тенденции взаимоотношения власти с иноверными подданными: с одной стороны поощрение и всевозможные льготы новокрещеным, с другой стороны — пресечение исламизации русского крестьянства» [8, с. 73]. Что приводит нас к выводу о том, что договоренности середины XVI в. российская администрация выполняла. И даже по такому

сложному и остро–проблематичному вопросу как вероисповедание государство и подданные сумели найти компромисс.

Подобные примеры позволят повысить вовлеченность студентов в познавательный процесс, повысить их интерес к изучению истории России, позволит активизировать компромиссную составляющую межкультурного взаимодействия.

1. Тихомиров Н. В. Преподавание новейшей истории России в контексте обеспечения национальной безопасности / Н. В. Тихомиров // Вестник Прикамского социального института. – 2021. – № 3(90). – С. 152-157.
2. Чернова, Т. А. Актуальные подходы и методы изучения этнополитической истории (на примере исследования русско-башкирских отношений) / Т. А. Чернова // Инновационные технологии для устойчивого развития агропромышленного комплекса и подготовки кадров : Материалы Международной научно-практической конференции Института агроинженерии, Института агроэкологии, Челябинск, Миасское, 22–23 ноября 2021 года / Под редакцией Н.С. Низамутдиновой. – Челябинск: Южно-Уральский государственный аграрный университет, 2021. – С. 189-195. – EDN PBVRIU.
3. Василенко О. В. К вопросу о преподавании истории России для студентов неисторических специальностей / О. В. Василенко // Теория и практика инновационных технологий в АПК. – Воронеж: ВГАУ им. Императора Петра I, 2023. – С. 30-35.
4. Долецкая С. В. Некоторые проблемы преподавания истории России студентам неисторических специальностей / С. В. Долецкая // Актуальные проблемы гуманитарных наук. – Евпатория: ИП Бровко А., 2015. – С. 85-87.
5. Росина Н. Л. Концепция преподавания истории России в вузе: от проекта к реализации / Н. Л. Росина, М. А. Росина // Высшее образование в России. – 2023. – Т. 32, № 5. – С. 138-148.
6. Чернова, Т. А. Конфессиональные аспекты русско-башкирских отношений в середине XVI века / Т. А. Чернова // Вестник Челябинского государственного университета. – 2013. – № 30(321). – С. 69-74.
7. Башкирские шежере / сост., пер. текстов, введ. и коммент. Р. Г. Кузеева. Уфа: Башк. книж. изд-во, 1960. – 304 с.
8. Чернова, Т. А. Формирование принципов правового взаимоотношения Российского государства с мусульманским населением Урало-Поволжья во второй половине XVI - XVII вв / Т. А. Чернова // Вестник Южно-Уральского государственного университета. Серия: Социально-гуманитарные науки. – 2018. – Т. 18, № 3. – С. 69-75. – DOI 10.14529/ssh180311.
9. Полное собрание законов Российской империи. Собрание первое, Т. II. 1676—1688 гг. / под ред. М. М. Сперанского. — СПб. : Тип. II Отделения Собственной Его Императорского Величества Канцелярии, 1830 — 979 с.

Чернышева И.В., Егорычева Е.В., Мусина С.В., Давыдова Т.С.

История развития физической культуры и спорта в городе первостроителей

*Волжский политехнический институт (филиал) ВолгГТУ
(Россия, Волжский)*

doi: 10.18411/trnio-04-2024-114

Аннотация

Статья содержит краткое описание развития физической культуры и спорта в молодом городе первостроителей, г. Волжском. Представлены данные о первых тренерах, о спортивных базах, о достижении успехов лучшими спортсменами, о месте спортивных школ молодого города в российском и всесоюзном рейтинге.

Ключевые слова: спорт, развитие, физическая культура, спортивная общественность.

Abstract

The article contains a brief description of the development of physical culture and sports in the young city of pioneers, Volzhsky. Data is presented on the first coaches, on sports facilities, on the achievement of success by the best athletes, on the place of sports schools of the young city in the Russian and all-Union rankings.

Keywords: sports, development, physical culture, sports community.

Город Волжский Волгоградской области – уникальный город. Прошло всего около 5 лет после страшной Великой отечественной войны, а руководство нашей страны решило на великой русской реке Волга построить крупнейшую в мире ГЭС. Для строителей ГЭС было решено построить небольшой город. К 1954 году в молодом городе проживало около 30 тысяч человек. Город планировалось построить всего для 50 тысяч строителей и их семей, а для их здоровья и активного отдыха, было решено построить спортивный комплекс, состоящий из стадиона с трибунами на 10 тысяч зрителей, современного футбольного поля с современными беговыми дорожками и секторами для всех видов легкой атлетики, а также баскетбольными, волейбольными площадками и теннисными кортами.

В декабре 1956 года состоялся разговор о дальнейшем развитии физической культуры на Сталинградгидрострое. В это время шло строительство стадиона, бассейна и спортивного павильона. Уже в те годы старались уделять внимание физической культуре и спорту. Одной из главных задач было привлечение строителей для занятий физической культурой.

Развитию физической культуры на Сталинградгидрострое способствовал ввод в строй в конце 1957 года плавательного бассейна с 5-ю 25-метровыми дорожками.

Строительство бассейна было начато в 1952 году, это был всего четвертый закрытый плавательный бассейн в СССР. Строительство комплекса в составе стадиона на 10 тысяч мест, крытого плавательного бассейна, Дома физкультуры, сданного в эксплуатацию в 1956-1958 годах, решило одну из важнейших задач для занятий физкультурой и спортом для строителей и их детей. Управлением народного образования в 1956 году была открыта комплексная спортивная школа с отделениями легкой атлетики, спортивной гимнастики, баскетболу, волейболу, плаванию, велоспорту, художественной гимнастики.

Спортивная общественность молодого города активно откликнулась на наличие такой шикарной спортивной базы. Были созданы спортивные секции и спортивные школы практически по всем видам спорта. Успехи во многих видах спорта проявились уже в начале 60-десятых годов. Появились подготовленные в родном городе чемпионы России и СССР, мастера спорта, мастера спорта международного класса, победители Европейских и Мировых чемпионатов и финалисты Олимпийских игр.

Первым тренером секции спортивного плавания в плавательном бассейне был Л.А. Панфилов, который своей активностью, умением и преданностью плаванию в первый год сумел решить кадровый вопрос, пригласив на работу тренеров высокой квалификации. Приехала специалист высокой квалификации Т.В. Баландина. Кроме нее пригласили молодых специалистов А. Гречинова, К. Селезнева и др. Сотни мальчишек и девчонок появились на дорожках бассейна. Были созданы группы здоровья для лиц среднего и пожилого возраста.

Вся эта организационная работа не прошла даром. Уже в 1957 году выступая в Спартакиаде области, команда пловцов Волжского заняли 1е место. В последующие годы, вплоть до 1964 года, и области не было равных нашим спортсменам. В августе 1968 года мастер спорта Леонид Доброскокин, попав в сборную команду Советского Союза, участвовал в Олимпийских играх в Мехико, где занял 6 место. Участники Олимпийских игр, воспитанные в городе Волжском: Доброскокин Л. – Мехико 1968 год, Селина А. – Мюнхен 1972 год, Середин Е. – Монреаль 1976 год, Москва – 1980 год, Горчакова Л. – Москва 1980 год, Комиссарова О. – Москва 1980 год, Юдина Л. – Сидней 2000 год, Булахова М, – Афины 2004.

Тренеры секции по прыжкам в воду работали столь плодотворно, что за короткий промежуток времени смогли подготовить несколько мастеров спорта, в том числе и мастера спорта международного класса, члена сборной команды СССР Аллу Селину, которая участвуя в Олимпиаде 1972 года в Мюнхене, вошла в десятку сильнейших прыгуньей в воду в Мире. В это время очень активно развивался футбол. В 1956 году была создана хорошая клубная команда, которую возглавлял тренер-общественник В. Бурлуцкий. Вошел в строй стадион с трибунами на 10 000 человек.

У руководства стройки, профсоюзной и комсомольской организации стройки и города, городского комитета по физкультуре и спорта, его председателя А. Омелянюка появилось большое желание создать футбольную команду, которая должна играть в классе «Б»

Советского Союза. В 1957 году команду допустили до всесоюзных турниров. В подборе футболистов в команду принимали участие все организации и стройки города. Окончательное же решение принимал приехавший из Ленинграда, по приглашению объединенного стройкома, тренер Н.Бастиан. Первый год был успешным для нашей команды, заняли 3-е место. На второй год – 16е место, в 1959 г. – 13 место. В том же году команду возглавил тренер из Москвы А. Сочнев. В 1960-м году команда заняла 9-е место. Следует отметить, что игра наших футболистов привлекала на стадион тысячи болельщиков. Все это явилось стартовой платформой физкультурного и спортивного взлета волжан на республиканской и всесоюзной арене. Вот так начиналась спортивная жизнь на стройке и в городе.

Начало развития гребли на байдарках и каноэ было положено в середине 60-х годов на водной базе под руководством горкома ДОСААФ на берегу реки Ахтуба в районе острова Зеленый. Гребной спорт стал привлекать к занятиям детей и подростков. Создание хороших условий стало приносить свои плоды. Ежегодно несколько волжан становились мастерами спорта. Но особого успеха добились чемпионы Олимпийских игр, Заслуженный мастер спорта Максим Опалев и мастера спорта международного класса, кандидат в Олимпийскую сборную Елена Ершова.

В 1956 году на стадионе была открыта комплексная детско-юношеская школа спортивной гимнастики. Была поставлена задача создания условий для плодотворной работы по подготовке спортивного резерва высокого класса. Цель, к которой стремились, была достигнута. Школа Волжской гимнастики стала одной из сильнейших в России. Ежегодно в школе звание мастера спорта присваивается 5-8 гимнастам. Почетное звание Заслуженный мастер спорта СССР присвоен Л. Ежовой, выступавшей за сборную страны. В состав сборной СССР входили: Заслуженный мастер спорта СССР Л. Ежова, мастер спорта В. Тихонова, мастер спорта Е. Ильина.

Заслуженными мастерами спорта России стали серебряные призеры Олимпийских игр в Атланте и Сиднее Е. Долгополова, А. Чепелева.

С годами росло мастерство Волжских спортсменов. Ежегодно 15-20 воспитанников спортивных школ удостаивались звания «Мастер спорта СССР» по плаванию, спортивной гимнастике, боксу, волейболу, баскетболу, футболу, теннису, гребле, парусному спорту, художественной гимнастике, фехтованию, шахматам и другим видам спорта. С каждым годом росло и мастерство тренеров, многим из которых присваиваются почетные звания Заслуженный тренер СССР и России.

Все это явилось стартовой платформой физкультурного и спортивного взлета волжан на республиканской и всесоюзной арене. Вот так начиналась спортивная жизнь на стройке и в городе.

1. Кудактин, В.Н., Сердца отданные спорту/В.Н.Кудактин, Г.Ю. Голубев. – г. Волжский: « Ахтуба-пресс», 2023.С 170.



LJournal

Научно-издательский центр

Рецензируемый научный журнал

**ТЕНДЕНЦИИ РАЗВИТИЯ НАУКИ И ОБРАЗОВАНИЯ
№108, Апрель 2024**

Часть 2

Подписано в печать 25.04.2024. Тираж 400 экз.
Формат.60x841/16. Объем уч.-изд. л.11,97
Отпечатано в типографии Научный центр «LJournal»
Главный редактор: Иванов Владислав Вячеславович