

Scientific center «LJournal»

Collection of Scientific Papers
based on the results of an XXII international scientific conference

General question of world science

January 15, 2024
Italy, Florence



Florence, 2024

Collection of Scientific Papers based on the results of an XXII international scientific conference « General question of world science»
January 15, 2024, Italy, Florence, - 64 pages.

doi: 10.18411/gqws-01-2024

The collection of scientific papers General question of world science is formed based on the results of the scientific and practical conference of the same name, which has traditionally been held by the organizers since 2017 and is a very important scientific event for dozens of scientists from different countries and cities.

Covering a wide geography of its holding, the General question of world science conference allows scientists from Russia and all over the world to present their scientific research at a high international level.

The information published in the collection is presented in the original version. Spelling and punctuation preserved. Responsibility for the information presented to the public lies with the authors of the materials.

Metadata and full texts of journal articles are transferred to the ELIBRARY scientometric system.

Electronic layouts of the edition are available free of charge on the website of the Scientific Center "LJournal" - <https://ljournal.org>

CONTENTS

SECTION I. PEDAGOGY	4
Кириянова О.Е. Некоторые вопросы об инклюзивном образовании в школе.....	4
Обыденков Ю.Н. Применение искусственного интеллекта при программировании в Scratch	12
SECTION II. PSYCHOLOGY	17
Беркович О.Е., Матрёшина Е.Б., Маряхина А.Н. К вопросу о применении психологического воздействия в ходе переговоров с террористами при захвате заложников	17
Andronnikova O.O. Psychological characteristics of adolescents prone to suicidal behavior.....	19
SECTION III. ART HISTORY	26
Крючков Е.М., Уманова А.И., Гагарина Т.С. Возникновение и искусство росписи Розенбургского фарфора	26
Чэнь Ж. Танцевальная драма «Нюйва» Ляо Юна: особенности постановки Пекинского театра песни и танца (2011 г.).....	29
SECTION IV. LINGUISTICS AND LITERARY CRITICISM	32
Петрухина О.П., Дьяченко И.А., Королева Т.А. Использование политико-коммуникативных технологий в реализации стратегий борьбы за власть в политическом дискурсе	32
SECTION V. RELIGION	38
Шорнов А.С. Недостаток сотрудников при основании новых церквей: историко-богословское осмысление проблемы	38
SECTION VI. ECONOMIC SCIENCES	45
Винокурцева Е.А. Особенности развития региональных экономических систем Дальневосточного федерального округа Российской Федерации	45
SECTION VII. MEDICAL SCIENCES	48
Тимербулатов М.В., Шорнина А.С. Липосакция как этап коррекции передней брюшной стенки при изолированной абдоминопластике и симультанной герниоабдоминопластике	48
Khabarova A.V., Sotskaya Ya.A. The significance of the state of intestinal microbiocenosis in patients with chronic viral hepatitis B.....	49
SECTION VIII. CONSTRUCTION	54
Соколов Н.С. Использование электроразрядной технологии при усилении основания реконструируемого объекта.....	54

SECTION I. PEDAGOGY

Кирьянова О.Е.

Некоторые вопросы об инклюзивном образовании в школе

*Владимирский государственный университет имени
Александра Григорьевича и Николая Григорьевича Столетовых
(Россия, Владимир)*

doi: 10.18411/gqws-01-2024-01

Аннотация

Инклюзивный подход к организации общества предполагает равный доступ всех его членов ко всем благам, включая возможность для групп людей с ограничениями работать, отдыхать, перемещаться по миру наравне со всеми.

Инклюзивность направлена на изменение отношения общества к тем, кто в силу различных обстоятельств лишен возможности вести полноценную жизнь без создания для этого особых условий. Инвалиды, люди с отставаниями в развитии не должны восприниматься социумом как проблема.

Ключевые слова: инклюзивность, адаптация, доступность, трансформации системы специального образования, ограниченные возможности здоровья, образовательный процесс. правовая основа инклюзивности, совместное обучение.

Abstract

An inclusive approach to the organization of society presupposes equal access of all its members to all benefits, including the opportunity for groups of people with disabilities to work, relax, move around the world on an equal basis with everyone. Inclusivity is aimed at changing the attitude of society towards those who, due to various circumstances, are deprived of the opportunity to lead a full life without creating special conditions for this. Disabled people, people with developmental delays should not be perceived by society as a problem.

Keywords: inclusiveness, adaptation, accessibility, transformation of the special education system, limited health opportunities, educational process. the legal basis of inclusivity, co-education.

В латинском языке одним из значений слова *includo* является «включать», «помещать». Термин «инклюзивность» используется для обозначения процесса внедрения людей, имеющих различные отклонения от нормы, в социум.

В большинстве случаев речь идет о проблемах со здоровьем, мешающих нормальной жизнедеятельности: инвалидности, особенностях физического или умственного развития.

В последние годы все чаще звучат предложения понимать под инклюзивностью не только создание условий для полноценного участия в общественных процессах лиц с ограниченными возможностями здоровья, но и вопросы интеграции в активную социальную деятельность других групп населения. Это может быть устранение существующих препятствий для трудоустройства женщин или представителей отдельных национальностей. Напротив, общество осознает, что необходимо адаптироваться под потребности всех его членов с помощью изменения городской среды, дополнительного оснащения жилых зданий, различных учреждений, общественного транспорта, объектов бизнеса, культуры и спорта. Обычные образовательные организации всех уровней должны быть доступны для детей с особенностями развития, чтобы обеспечить все условия для их обучения в среде сверстников, не имеющих подобных проблем. Необходимость гарантировать доступ к получению знаний и профессиональных навыков каждому человеку невзирая на его физические или ментальные особенности признана на международном уровне. Многие страны активно продвигают идею

трансформации системы специального образования, организуя обучение детей с ограниченными возможностями в обычных школах.

На Всемирной конференции по образованию лиц с особыми потребностями, проведенной в Испании в июне 1994 года при поддержке ЮНЕСКО, была представлена инновационная образовательная концепция по обучению детей с ограниченными возможностями здоровья. По итогам конференции была принята Саламанкская декларация о принципах инклюзивного обучения, главный из которых – создание условий для развития уникальных способностей каждого ребенка. Основы инклюзивного образования детей предполагает такую организацию учебного процесса, при которой каждому обучающемуся независимо от его физических, психических, языковых, этнических и других индивидуальных особенностей гарантируется доступ к знаниям. При этом дети участвуют в общем образовательном процессе наравне со сверстниками, в обычных школах, где для них создаются необходимые условия с учетом персональных потребностей.

Суть инклюзивного образования – внедрение ребенка с ОВЗ в нормальную среду, чтобы он мог получать не только знания, но и социальный опыт, принимать участие в коллективной внеурочной деятельности, общаться с детьми, не имеющими проблем со здоровьем. Правовую основу развития инклюзивности в образовательной системе составляют несколько международных актов: Декларация о правах инвалидов, принятая Генеральной Ассамблеей ООН в 1975 году, Конвенция ООН о правах ребенка 1989 года, Стандартные правила обеспечения равных возможностей для инвалидов, утвержденные в 1993 году на 48 сессии Генеральной Ассамблеи ООН.

В российском законодательстве деятельность по развитию инклюзивного образования регламентирована Федеральным законом от 29.12.2012 г. № 273-ФЗ, в статье 5 которого упоминается организация инклюзивного образования в качестве одной из мер обеспечения получения знаний лицами с ограниченными возможностями здоровья. Методы и формы инклюзивного образования подбираются в зависимости от индивидуальных потребностей обучающихся. Педагог исходит из уровня развития ребенка, его способностей и готовности воспринимать информацию на определенном уровне.

Количество проживающих в России детей с особенностями физического и ментального развития на 2023 год составляет более 700 тысяч. Закон об образовании гарантирует каждому из них доступ к получению знаний, умений и навыков невзирая на имеющиеся отклонения от нормы. В настоящее время многие учатся наравне со сверстниками в обычных организациях благодаря созданию соответствующих условий. Важность инклюзии состоит в предоставлении возможности инвалидам находиться среди обычных детей, не обремененных аналогичными проблемами со здоровьем. В этом заключается главное отличие инклюзивности от широко применявшегося ранее надомного обучения, когда ребенок был лишен общения со сверстниками, не мог участвовать в жизни школы. Главная идея инклюзивного обучения – акцент на ценности и уникальности каждого человека, внедрение в сознание детей мысли о том, что любой из них, несмотря на индивидуальные особенности, может учиться, общаться со сверстниками, заниматься творчеством, физической культурой и спортом. Социум открыт для всех, и наличие инвалидности не является значимым препятствием для активной жизни людей с такими проблемами. Для детей с ОВЗ инклюзивное образование – возможность не отрываться от семьи, находиться рядом со своими близкими, а не в специальном интернате, который может располагаться в десятках и сотнях километров от родного дома. Обучение в обычной школе позволяет им сохранять родственные связи, жить в семье, ощущать постоянную поддержку близких. Главным плюсом внедрения принципа инклюзивности при обучении детей с ОВЗ можно назвать формирование толерантного общества, где каждый с пониманием и уважением относится к индивидуальным особенностям и потребностям остальных членов социума. Школьники приучаются воспринимать людей с особенностями развития как полноправных граждан, имеющих такие же права на образование, трудоустройство, физическое и интеллектуальное развитие, как и люди без проблем со здоровьем. К другим преимуществам инклюзивного образования детей с ОВЗ относятся:

- Расширенные возможности адаптации к обществу по сравнению с инвалидами, которые получают знания в специальных образовательных учреждениях и лишены общения со сверстниками.
- Более качественное образование, чем в сегрегационных организациях. В обычной школе ребенок с ОВЗ осваивает стандартные учебные программы, при том что в специальном учреждении применяются упрощенные варианты. При таком подходе учащиеся-инклюзивники достигают лучших академических результатов, чем те, кто проходит обучение в закрытых школах.
- Взаимоотношения между одноклассниками крепче в образовательных организациях, применяющих инклюзивную систему. Дети с ОВЗ не заиклены на своей проблеме, поскольку находятся рядом со здоровыми сверстниками. Ученики без особенностей развития доброжелательны к инвалидам, потому что у них есть возможность при длительном общении оценить их человеческие качества, интеллектуальные способности и таланты.
- Инклюзивный подход благоприятен для учащихся, поскольку педагоги задействуют инновационные образовательные технологии, повышающие уровень знаний.
- Здоровые дети и их родители начинают лучше понимать, с какими трудностями сталкиваются семьи, в которых есть ребенок с ОВЗ. Погружение в проблему стимулирует формирование равнодушной позиции, когда все усилия направлены на оказание необходимой помощи и моральной поддержки.

Выделяют два типа недостатков инклюзивного образования.

Объективные:

- Содержание программ для обучения. Дети с индивидуальными особенностями развития требуют специального подхода. Для успешного усвоения знаний необходимо сформировать у них навыки, обеспечивающие интеграцию в общество. Образовательные программы должны предусматривать специфику работы с такими детьми и в то же время не затрагивать их здоровых сверстников, которые не нуждаются в специальных навыках.
- Повышенные требования к педагогам. Учреждения, внедряющие инклюзивные методы, сталкиваются с проблемой нехватки подготовленных кадров. Учителя не обучались работе с особыми детьми в процессе получения профессионального образования и не могут приобрести соответствующие знания в ходе переподготовки, поскольку действующая система пока не перестроилась на массовое обучение детей с ОВЗ наравне с их обычными сверстниками.
- Чтобы гарантировать качественные знания всем обучающимся в классе, где есть дети с несколькими типами отклонений, педагог должен обладать высоким уровнем профессионализма и пониманием специфики состояний каждого из воспитанников с особыми потребностями.
- Дополнительное финансирование. Организация инклюзивного образования предполагает создание соответствующих условий для комфортного пребывания в стенах школы учеников с различными физическими и ментальными проблемами. Оборудование помещений требует немалых денежных расходов.
- Выделение добавочных мест при перегруженности учебных заведений. Многие регионы отмечают нехватку свободных мест для учеников и не готовы принимать детей с ОВЗ, так как для этого нужны особые условия. К ним

относятся специальные приспособления, наличие тьютора и другие проблемы, к самостоятельному решению которых образовательные заведения не готовы.

- Отсутствие налаженного взаимодействия между структурами разных уровней. Инклюзивное обучение предполагает сотрудничество между школами, профильными региональными департаментами, министерствами и ведомствами.

Субъективные:

- Родители учащихся с ОВЗ опасаются предвзятого отношения со стороны здоровых одноклассников и не готовы подвергать своих детей возможным нападкам и насмешкам.
- Семьи, в которых растут инвалиды, зачастую болезненно реагируют на то, что ровесники их детей не имеют проблем в развитии и не испытывают сложностей с обучением.
- В обычной школе учащиеся с ОВЗ не будут обеспечены реабилитационными и другими подобными услугами, как в специальном интернате.
- Дети с особенностями развития не смогут полноценно влиться в коллектив сверстников.
- Родители здоровых учащихся нередко проявляют косность и консерватизм взглядов, выступая против совместного обучения своих детей и инвалидов.

Совместное обучение обычных школьников и имеющих особенности развития возможно только при соблюдении базовых условий выстраивания образовательного процесса. За время развития и внедрения идеи в жизнь сформировались восемь принципов инклюзии, на которые следует опираться всем причастным к решению этой задачи.

Первый принцип утверждает равные права всех людей на уважение к их достоинству и на всестороннее развитие. Доступ к получению знаний и навыков не зависит от врожденных способностей или недостатков. Каждый может рассчитывать на образование, даже если для этого требуются определенные усилия. Ценность ребенка определяется не его успехами в каком-либо направлении, а самим фактом его существования.

Второй принцип декларирует право каждого человека на собственные мысли и чувства, то есть на ощущение себя самодостаточной личностью.

Безоговорочное право на общение, на возможность находить понимание у других людей и делиться с ними своими мыслями, надеждами, страхами – третий принцип инклюзии. Никто не должен быть изолирован от общества только потому, что он имеет физические или ментальные отклонения от нормы. Благодаря системе инклюзивного образования снимается проблема слабой социализации детей с ОВЗ. Находясь в постоянном контакте с людьми, не будучи ограничены узким кругом семьи, они быстрее вливаются в общество, постигают правила успешной коммуникации с окружающими. Четвертый принцип декларирует взаимную потребность людей в общении, налаживании тесных связей друг с другом и с социумом в целом. Для нормального воспитания и взросления ребенку с ОВЗ, как и всем остальным детям, необходимо быть в постоянном контакте со сверстниками. Это позволяет им разобраться в том, как устроено общество, моделью которого является любой детский коллектив.

Опыт учебных заведений, внедряющих инклюзию, показывает, что обучение особенных детей будет успешным, если максимально приблизить образовательную среду к реальной жизни. Это пятый принцип, согласно которому знания необходимо преподносить в контексте взаимоотношений между людьми, чтобы не допускать отстраненности детей с ОВЗ от общества.

Шестой принцип базируется на законах психологии и утверждает, что для любого человека нормально испытывать потребность в поддержке других членов общества, в первую очередь ровесников. Для ребенка важно быть принятым и понятым в своей возрастной среде, и одна из целей инклюзивного образования – создать для этого подходящие условия.

Седьмой принцип гласит, что для успешного усвоения знаний и закрепления навыков необходимо прыгать выше головы, то есть делать то, что требует значительных усилий. Развитие возможно при условии постоянного усложнения заданий, преодоления трудностей. В специальных учреждениях для детей с ОВЗ чаще всего наблюдается обратная картина: требования смягчаются, делается скидка на особенное состояние, что негативно сказывается на подготовке воспитанников к реалиям жизни.

Восьмой принцип пропагандирует пользу инклюзивного образования не только для детей с особенностями, но и для общества в целом. Сверстники, их родители, педагоги, иные участники процесса обучения начинают по-другому смотреть на вопросы инвалидности, проявляют больше понимания, терпимости, дружелюбия по отношению к людям с физическими и психическими недостатками.

Дети с нарушениями в развитии условно разделены на восемь групп.

Глухота. Ребенок, который не слышит с рождения или раннего возраста, нуждается в специальном обучении с акцентом на использование сурдо- и акустической аппаратуры, благодаря которой он сможет в определенной степени освоить речевой навык. Образовательная программа для детей с полным отсутствием слуха включает такие направления, как коррекция произношения, развитие причинно-следственных связей, социально-бытовое ориентирование.

Слабослышание или поздние проблемы со слухом. У таких детей присутствует самостоятельная речь в остаточном виде. Педагогам предстоит развить у них навык понимать чужую речь по губам, зрительно воспринимать информацию, научить читать и общаться с окружающими.

Слабовидение или полное отсутствие зрения, а также дети с амблиопией и косоглазием.

Дети с остротой зрения от 0,05 до 0,4 с возможностью коррекции. Обучение ведется с применением тифлооборудования и специальных дидактических материалов, благодаря которым облегчается усвоение новой информации.

Работа с детьми 3 и 4 группы направлена на активацию других анализаторов взамен утраченного зрения. Особого внимания требует речь, поскольку незрячие испытывают проблемы с вербальным выражением мыслей.

Проблемы в произношении, фонетико-фонематическое недоразвитие речи и немота. Необходимо корректировать речевое развитие, а также компенсировать имеющийся недостаток в процессе музыкальных занятий, ритмики, гимнастики, мелкой моторики.

Нарушения опорно-двигательного аппарата. В работе с такими детьми акцент делается на восстановлении двигательных функций и коррекции вторичных дефектов. Обучение совмещается с посильной трудовой деятельностью, это придает воспитанникам уверенность и ощущение собственной значимости.

Задержка психического развития. На фоне низкой степени познавательных процессов педагогам необходимо развивать навыки получения и усвоения знаний, словесно-логическое мышление.

Умственная отсталость. Таких детей можно научить считать, читать и писать, но в основном развивают трудовые навыки, благодаря которым ребенок сможет интегрироваться в социум.

Обучение практически по всем восьми видам продолжается 12 лет. Организационные формы школьного инклюзивного образования:

Классы инклюзивного обучения.

Открываются в общеобразовательных школах, чтобы ребенок с ОВЗ находился среди здоровых детей с целью социальной адаптации. Педагоги, работающие в таких классах, должны учитывать особенности развития ученика-инвалида и в то же время не делать акцент на его состоянии.

Для открытия инклюзивного класса образовательное учреждение предварительно создает условия для комфортного пребывания детей с ОВЗ в помещениях школы. Проводится дополнительное оснащение входных групп, лестниц, санузлов, учебных кабинетов.

Диагностические классы.

Они могут открываться в специальных (коррекционных) образовательных организациях для определения текущего уровня развития ребенка, выстраивания дальнейшего плана обучения с учетом особенностей его физического и психического состояния. В диагностический класс набирают детей от 6,5 до 8 лет, не посещавших дошкольные учреждения, по рекомендации ПМПК и с согласия их родителей или других законных представителей.

Сопровождение и поддержка ребенка с ОВЗ тьютором. Для безболезненного погружения особенных детей в образовательную среду используются услуги тьютора – сопровождающего лица, на которого возлагаются обязанности по координации деятельности родителей, учителей, психологов, социальных педагогов, врачей.

На практике реализация инклюзивного образования осуществляется и в других формах. Например, ребенок с особыми потребностями может посещать отдельные занятия или принимать участие только во внеурочных мероприятиях. В каждом конкретном случае подбирается вариант инклюзии, максимально соответствующий физическому и психологическому состоянию ученика-инвалида, его уровню развития, способностям и желанию общаться со сверстниками.

Каковы же педагогические приемы и методы инклюзивного образования?

- Совместное групповое обучение. Каждому участнику отводится своя роль, и успех образовательной деятельности зависит от выполнения всеми членами группы возложенных на них функций. Учитель организует взаимодействие между подопечными, следит за тем, чтобы ребенок с ОВЗ принимал активное участие в процессе получения знаний.
- Взаимное обучение. Под контролем педагога здоровый ученик передает свои умения особенному однокласснику. Такой прием доказал свою эффективность, поскольку дети с ОВЗ доверяют сверстникам и охотно перенимают от них знания и навыки. Взаимное обучение подходит для многих предметов школьной программы.
- Игровые методы. Обширный набор приемов, включающий вариант для всех возрастных групп и условий обучения.

Игра – наиболее понятный ребенку вид деятельности, поэтому логично использовать ее для повышения эффективности образовательной деятельности. Игровые формы обучения помогают объединять детей, мотивировать их на достижение поставленной цели, воспитывают командный дух и взаимовыручку.

Информационно-коммуникационные технологии занимают в современном образовательном процессе одно из ведущих мест. Учитель может использовать проектор для демонстрации слайдов с размещенными на них репродукциями, текстами, формулами и так далее. Подключая голосовое или музыкальное сопровождение, педагог задействует все виды памяти учащихся.

Для проверки знаний задействуются компьютерные тесты, викторины и другие формы в зависимости от возраста и уровня развития школьников.

Перечислим правила работы с детьми ОВЗ:

В первую очередь педагог, работающий в инклюзивном классе, должен заботиться о психологическом комфорте всех учащихся, как имеющих особенности развития, так и здоровых. Для успешной адаптации детей с ОВЗ рекомендуется соблюдать следующие правила:

- Не подгонять ребенка, разрешать ему выполнять задания в удобном темпе. Если все время делать акцент на то, что он медленно работает и задерживает остальных, можно добиться противоположного результата: ученик потеряет интерес к процессу получения знаний, его самооценка снизится. При определении объема и количества заданий педагог должен исходить из индивидуальных особенностей ученика с ОВЗ. Наращивание стоит проводить

постепенно, предоставляя ему возможность войти в общий темп работы класса.

- Виды деятельности необходимо постоянно менять, это полезно для снятия напряжения и переключения внимания всех учащихся, в первую очередь для имеющих особенности развития.
- Одной из особенностей инклюзивного образования является готовность учителя войти в положение подопечных с физическими проблемами. Им разрешается при желании сменить позу, постоять, на время перестать выполнять задания.
- Многие дети с ОВЗ проговаривают свои действия вслух, так им проще контролировать рабочий процесс. Задача педагога – научить ребенка делать это очень тихо или беззвучно, одними губами.
- Обучение будет успешным, если не принуждать детей к получению знаний, а формировать у них потребность в познавательной деятельности, создавать ситуации, в которых ребенок сам захочет разобраться в теме.
- Учебный процесс должен доставлять удовольствие. Для этого учащимся предлагаются задания, с которыми они в силах справиться, не теряя интереса. Слишком сложные или требующие постоянной концентрации могут стать причиной соматических или психологических проблем.

Назовем факторы, необходимые для включения ребенка с ОВЗ в образовательный процесс. Учебное заведение должно создать определенные условия инклюзивного образования, позволяющее успешно решать вопросы физической, психологической и социальной адаптации детей с особыми образовательными потребностями.

Служба сопровождения

Учитель не может досконально разбираться в особенностях состояния всех своих учеников с ОВЗ. Ему нужна помощь специалистов, чтобы адаптировать методику преподавания и дидактические материалы в соответствии с потребностями таких детей.

В службу сопровождения входят психологи, логопеды, социальные педагоги, тьюторы и другие специалисты. Их задача – предоставить педагогу максимум информации для продуктивного общения с ребенком-инвалидом. Даже если в школе есть штатный психолог и социальный педагог, это не гарантирует их глубокое погружение в тему инклюзивного образования. Возможно, им понадобится приобрести необходимые знания на курсах переподготовки, прежде чем они смогут оказывать поддержку учителям-предметникам в работе с особенными детьми. Для некоторых групп, обучающихся с ОВЗ необходим тьютор, который берет на себя роль сопровождающего, помощника, консультанта, следит за комфортом подопечного на уроках и переменах, разъясняет суть заданий, обеспечивает безопасное передвижение по школе и так далее. Тьютор также должен пройти предварительное обучение на специальных курсах.

Дополнительный инструктаж всех сотрудников школы

Одна из проблем внедрения технологий инклюзивного образования заключается в том, что в процесс должны быть вовлечены все, кто по роду своей деятельности пересекается с особенным ребенком в стенах учебного заведения. Каждый сотрудник, от уборщицы до директора школы, должен уметь общаться с ним, помогать в решении бытовых вопросов, проявлять дружелюбие и понимание.

Администрация образовательного учреждения проводит предварительную работу с персоналом, обращает внимание на особенности развития учеников с ОВЗ, определяет нормы поведения по отношению к ним.

Специальное оборудование

В большинстве случаев школе потребуется дополнительное оснащение пандусами и подъемниками, расширение дверных проемов, переоборудование санузлов, приобретение соответствующей мебели, а также планшетов и компьютеров для работы учеников с ОВЗ на уроке.

Для обучения незрячих детей нужны пособия и учебники, а также информационные таблички со шрифтом Брайля.

Рассмотрим 5 распространенных вопросов об инклюзивном образовании.

- «У ребенка нет опыта общения со сверстниками, он привык, что все его желания мгновенно исполняются взрослыми. Сможет ли он учиться в обычной школе?» Для начала надо разобраться, есть ли у ребенка серьезные проблемы с коммуникацией или его просто разбаловали в семье. Если речь не идет о таких расстройствах, как синдром дефицита внимания или гиперактивность, при которых детям сложно контролировать свое поведение, скорее всего, общими усилиями родителей и педагогов получится адаптировать ребенка с ОВЗ к обучению в типичных условиях. Во многих случаях внедрение в среду здоровых ровесников положительно сказывается на его психологическом состоянии. Вынужденная изоляция усугубляет имеющиеся проблемы, а доброжелательные отношения со сверстниками способны переключить внимание таких детей на общие дела, расширить их кругозор.
- «Стоит ли создавать дополнительные проблемы учителям и здоровым детям, помещая больного ребенка в обычный класс?» К сожалению, очень многие родители полагают, что присутствие в коллективе ученика с особенностями развития нежелательно для остальных детей. Противников инклюзивного образования в РФ немало, и чаще всего такая позиция объясняется недостаточной информированностью о процессе обучения в таких классах. Почему-то считается, что особенный ребенок требует к себе повышенного внимания учителя в ущерб остальным учащимся. Возможно, в некоторых случаях, особенно на начальном этапе, такие проблемы возникают, но это не повод отказывать детям с ОВЗ в праве на образование в нормальных условиях. Окончательное решение остается за врачами и родителями.
- «Здоровые одноклассники будут плохо относиться к особенному ребенку. Среди детей с такими же проблемами ему будет лучше, так может отдать его в специальный интернат?» Все зависит от индивидуальных особенностей ребенка с ОВЗ. Некоторые смогут обучаться только в коррекционной школе, но у многих детей нет серьезных противопоказаний к посещению обычного образовательного учреждения. Напротив, внедрение в коллектив здоровых сверстников готовит его к нормальной жизни в будущем. Он постепенно проходит все этапы социализации, познает принципы устройства общества и основы взаимоотношений между людьми. Такой опыт он никогда не получит, находясь дома или в стенах специального учреждения.
- «Какие условия должны быть в школе, чтобы ребенок с ОВЗ не ощущал дискомфорта?» В учебном заведении должно быть соответствующее оснащение входов, лестниц, коридоров, туалетов, кабинетов, столовой. Речь идет о поручнях, пандусах, подъемниках, табличках со шрифтом Брайля, специальной мебели, расширенных дверных проемах. В школе должны работать психолог, социальный педагог, медицинский сотрудник, тьюторы.
- «Как быть, если ребенка с ОВЗ приняли в класс, где не предусмотрено специальное оборудование?»

Вопрос решается на уровне администрации школы и регионального департамента образования. Учебное заведение не вправе отказать такому ребенку по причине неподготовленности помещений. Наоборот, появление в школе даже единственного ученика с ОВЗ – это повод срочно заняться ее оснащением, позволяющим принимать других детей с аналогичными проблемами.

Как правило, деньги на финансирование соответствующих трат заложены в целевых программах расходования бюджетных средств. Образовательное учреждение может подать заявку на их выделение для проведения переоборудования помещений.

Развитие инклюзивного образования – перспективный путь вовлечения детей с ОВЗ в активную учебную и внеурочную деятельность, оптимальный способ их адаптации к нормальной взрослой жизни и воспитания полноценного члена общества несмотря на имеющиеся проблемы со здоровьем.

1. Агаджанян, А.А., Галенко, О.И., Савин, А.В., Савин, О.А., Махновская, Е.Е. Необходимость инклюзивного образования в школах РФ // Сборник научных статей Всероссийской (национальной) научно-практической конференции «Классический и стратегический менеджмент коммерческой деятельности в современных условиях» (CSMCA-2022). Москва, 2022. С. 35-40.
2. Корбут, Г.С., Бруслова, В.С. Инклюзивное образование в начальной школе // Проблемы психолого-педагогической работы в современном образовательном учреждении. сборник материалов II международной научно-практической конференции. М. 2017. С. 463-464.
3. Кукуев, Е.А. Субъективное благополучие обучающихся в школе в условиях инклюзивного образования. //Вестник Югорского государственного университета. 2022. № 3 (66). С. 189-200.
4. Миронова, М.В., Смолина, Н.С., Новгородцева, А.Н. Инклюзивное образование в школе: противоречия и проблемы организации доступной среды (на примере школ РФ)// Перспективы науки и образования. 2019. № 6 (42). С. 349-359.
5. Муллер, О.Ю. Тенденции развития инклюзивного образования в общеобразовательных школах. // Заметки ученого. 2022. № 10. С. 123-128.
6. Петрова, Е.Э., Дегтярева, Л.И. Специфика организации инклюзивного обучения в общеобразовательном учреждении. Методическое пособие для директоров ОУ, педагогов, психологов, коррекционных педагогов // Новосибирск, 2009. 100 с.
7. Савельева, А.К. Инклюзивное образование лиц с ограниченными возможностями здоровья в условиях общеобразовательной школы. //В книге: Молодежь XXI века: образование, наука, инновации. материалы VII Всероссийской студенческой научно-практической конференции с международным участием. 2018. С. 93-95.
8. Учительская газета <https://ug.ru/>
9. Всероссийский педагогический портал <https://fgosrf.ru/>
10. Портал Российской образование <http://www.edu.ru/>
11. Воспитатели России <https://vospitateli.org/>
12. Портал учителя РФ <https://порталучителя.рф/main2/lenta/priority/news/category=56>

Обыденков Ю.Н.

Применение искусственного интеллекта при программировании в Scratch

*ФГБОУ ВО «Государственный университет просвещения»
(Россия, Москва)*

doi: 10.18411/gqws-01-2024-02

Аннотация

Изучение основ искусственного интеллекта можно начинать с младшего школьного возраста. В данной статье приводится простой пример, где на основе блочного языка программирования Scratch пишется программа по распознаванию кошек и собак по фотографии с применением дополнительного модуля ИИ «Машинное обучение».

Ключевые слова: блочный язык программирования. Scratch, PictoBlox, машинное обучение, искусственный интеллект.

Искусственный интеллект (ИИ) — это многогранная область знаний, которая включает в себя компьютерные системы, технологии и людей, стремящихся к одной главной цели: как компьютеры могут научиться выполнять задачи, требующие человеческого интеллекта, такие как мышление и распознавание объектов? Рост автоматизации производства, использование машинного обучения, больших данных и Интернета вещей, а также представление ИИ в виде чат-ботов — все это делает искусственный интеллект неотъемлемой частью нашей повседневной жизни.

Блочный язык программирования хорошо подходит при начальном этапе осваивания ребёнком азов программирования. В настоящее время существует множество программных

средств, но одним из ведущих является Scratch. Команда разработчиков из индийской компании STEMpedia создала расширенную версию этого продукта под названием PictoBlox.



Рисунок 1. Дополнительные расширения, связанные с оборудованием, робототехникой, искусственным интеллектом и машинным обучением в Pictoblox.

PictoBlox представляет собой программное обеспечение для блочного программирования, основанное на блочной версии Scratch 3.0, имеющее аналогичный набор функций. В дополнение к этому, в PictoBlox также предоставлены различные расширения, связанные с оборудованием, робототехникой, искусственным интеллектом и машинным обучением см. Рисунок 1.

PictoBlox доступен для скачивания на операционные системы Windows, macOS, Linux, Android, iOS, а также может быть запущен веб-браузером. И в данной статье мы рассмотрим пример использования дополнительного модуля «Машинное обучение» для написания программы распознавания кошек и собак по фотографии.

Для начала необходимо заранее подготовить фотографии кошек и собак. Создать две папки, в которые поместить не менее 10 различных фотографий кошек и собак. Затем добавить в проект дополнительный модуль «Машинное обучение» см. Рисунок 2.

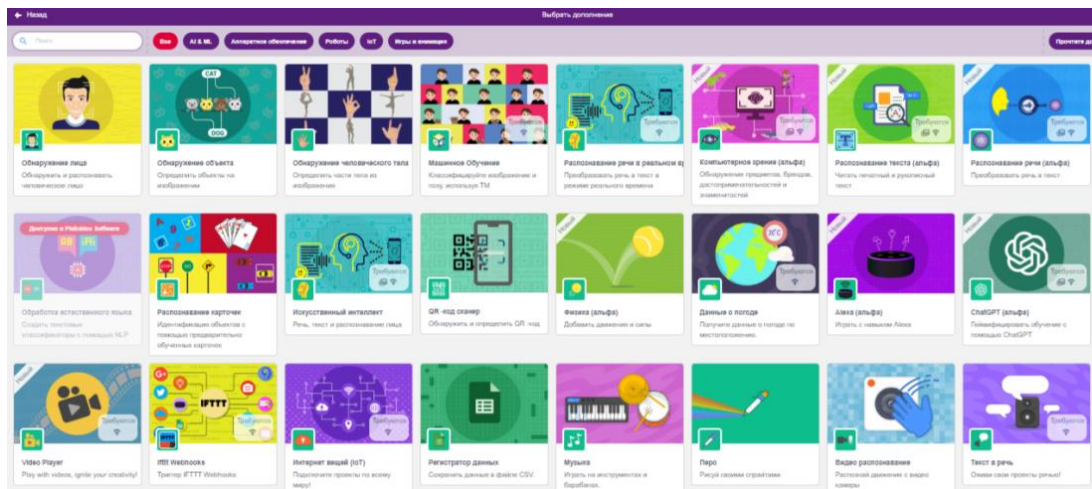

Рисунок 2. Добавление дополнительного расширения «Машинное обучение» в проект.

После добавления переходим к созданию модели для обучения по фотографиям см. Рисунок 3.

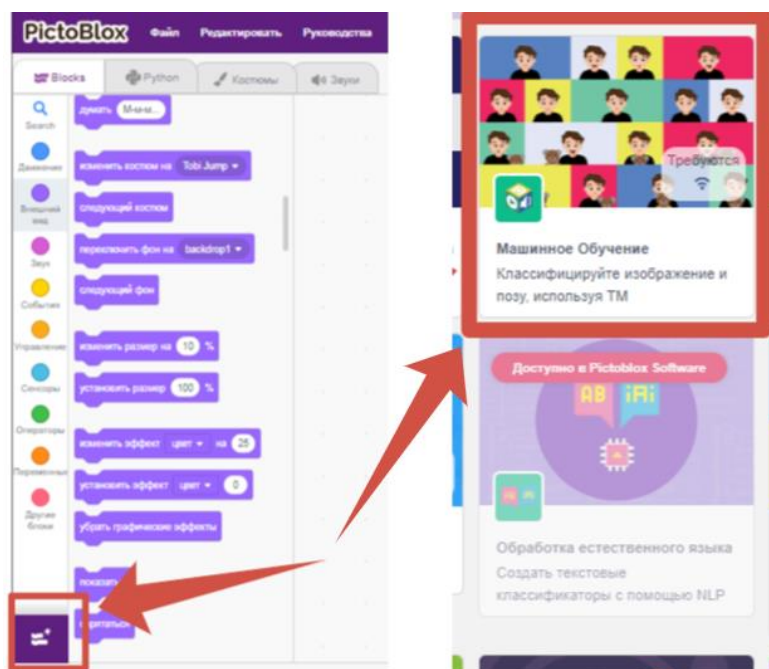

Рисунок 3. Создание модели для обучения по фотографиям.

После выбора «Проект с изображениями» переходим к созданию двух классов: 1. Кошки (Cats) 2. Собаки (Dogs). Для этого дадим им соответствующее имя в представленных полях и загрузим фотографии из приготовленных заранее папок и по ним обучаем нашу модель см. Рисунок 4.

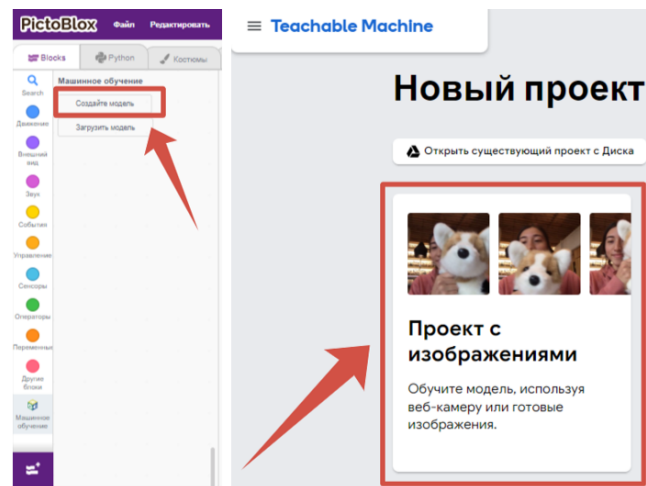

Рисунок 4. Создание классов с использованием фотографий для обучения модели.

После обучения необходимо протестировать созданную модель. Для этого загрузим сначала фотографию кошки и затем собаки. Важно для тестирования выбирать фото, которое не использовалось при обучении модели, и смотреть на процент определения см. Рисунок 5.

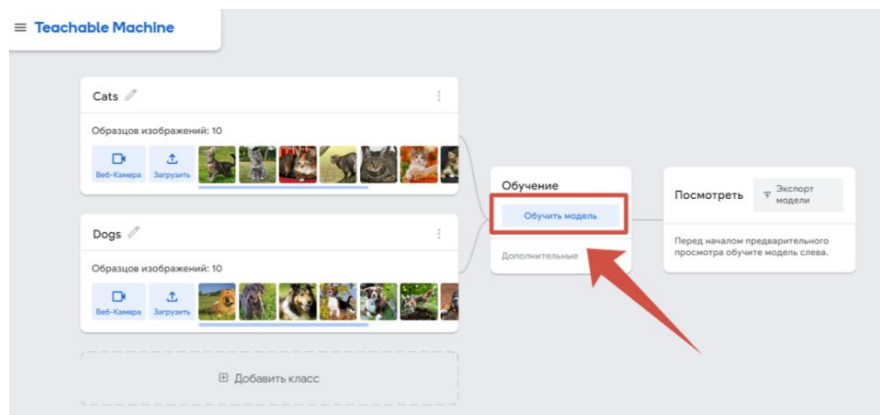

Рисунок 5. Тестирование обученности созданной модели.

При 100% определении можно смело утверждать, что и в программе распознание будет происходить без ошибок. Данную модель можно переносить в проект. Для этого экспортируем модель, загружаем и копируем появившуюся ссылку см. Рисунок 6.



Рисунок 6. Экспорт модели и получение ссылки для её использования в проекте.

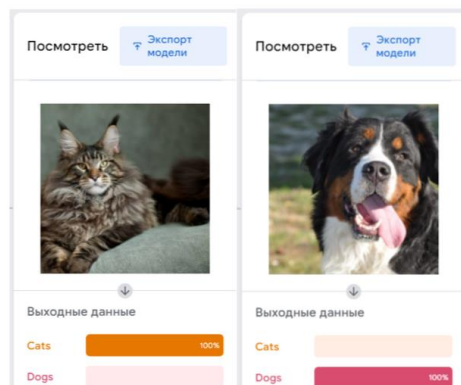

Рисунок 7. Загрузка созданной модели, используя полученную ссылку.

При нажатии на кнопку «Загрузить модель» появляется форма для вставки ссылки см. Рисунок 7. После чего, появляются блоки нашей модели с двумя созданными классами см. Рисунок 8.

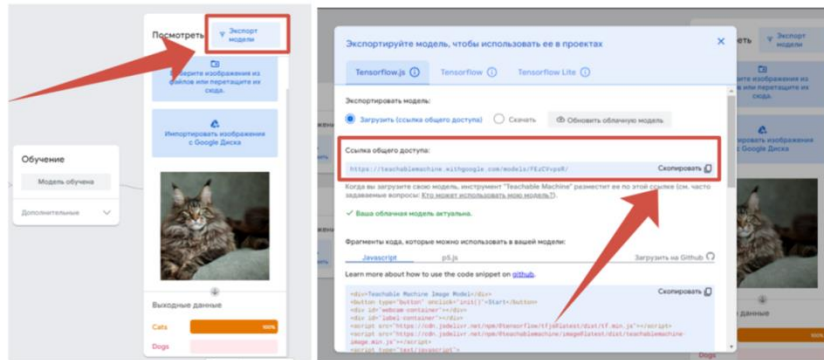

Рисунок 8. Блоки созданной модели с двумя классами.

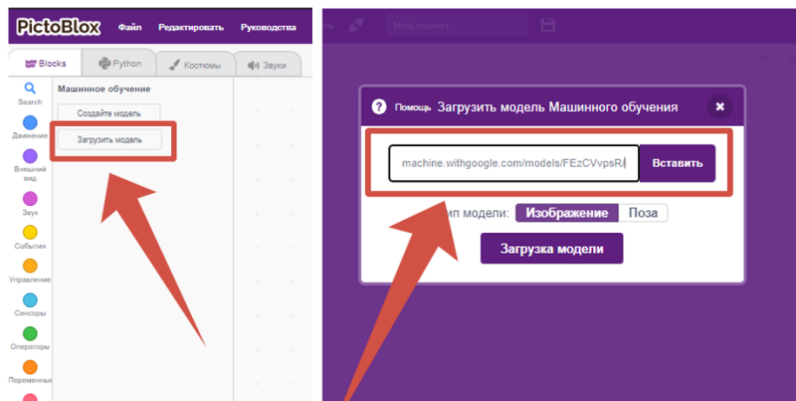
Пришло время создать простую программу для распознавания. В качестве фона (сцены) выберем фотографии кошек и собак и запрограммируем их смену см. Рисунок 9. А по мере появления, мишка Тоби будет определять, кто изображён на фотографии.

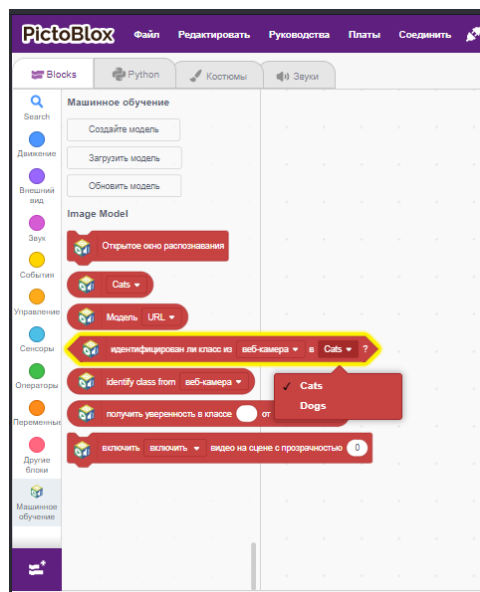

Рисунок 9. Программа для распознавания кошек и собак по фоновой фотографии.

Подводя итог можно сказать, что основы искусственного интеллекта, а именно взаимодействие и обучение можно начинать осваивать уже с младшими школьниками, которые освоили блочный язык программирования Scratch. И как мы видим по стремительному развитию новых профессий, которые сочетают в себе возможности человеческого и искусственного интеллекта, данные навыки будут востребованы уже в ближайшем будущем.

1. Международный журнал прикладных и фундаментальных исследований. – 2018. – № 5 (часть 1) – С. 257-263.
2. Международный журнал образовательных технологий в высшем образовании 20, Номер статьи: 22, 2023.
3. Youtube [Электронный ресурс]: <https://youtu.be/nlh9NdFOJdI>
 видеоплатформа., ссылка на видеурок «Распознавание кошек и собак при помощи дополнительного модуля ИИ» –
 Режим доступа: свободный. – Загл. с экрана. – Яз. рус.

SECTION II. PSYCHOLOGY

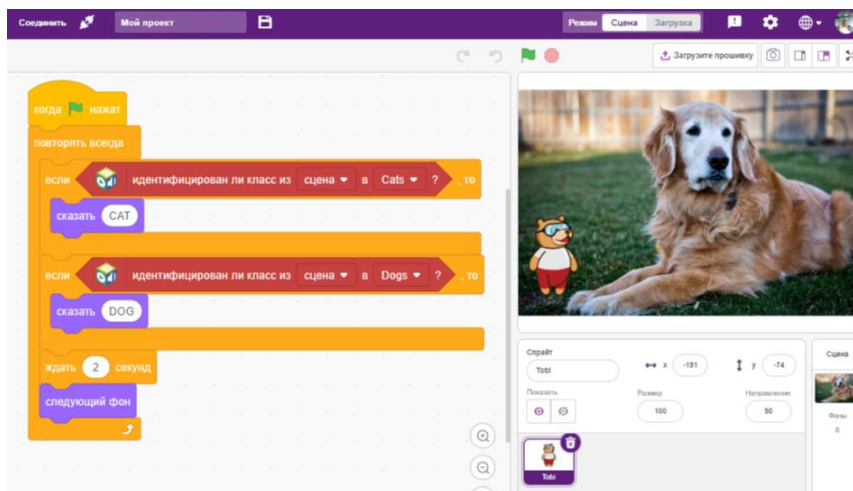
Беркович О.Е., Матрёшина Е.Б., Маряхина А.Н.

К вопросу о применении психологического воздействия в ходе переговоров с террористами при захвате заложников

*Национальный исследовательский Нижегородский
государственный университет им. Н.И. Лобачевского
(Россия, Нижний Новгород)*

doi: 10.18411/gqws-01-2024-03

Аннотация

Терроризм является одной из глобальных проблем человечества и представляет серьезную угрозу безопасности всего мира. Именно поэтому особое внимание в психологической науке уделяется переговорной деятельности при захвате преступников. В представленной статье рассматриваются некоторые методы психологического воздействия, которые применяются при переговорах с террористами при захвате заложников.

Ключевые слова: переговоры с террористами, захват заложников, террористы, психологические приемы.

Abstract

Terrorism is one of the global problems of mankind and poses a serious threat to the security of the whole world, and that is why special attention in psychological science is paid to negotiation activities when capturing criminals. This article discusses some methods of psychological influence that are used in negotiations with terrorists during hostage-taking.

Keywords: negotiations with terrorists, hostage-taking, terrorists, psychological techniques.

В современном обществе проблема терроризма значительно актуализировалась и обострилась. Совершение террористических актов в форме захвата заложников – не является исключением из числа актуальных.

Понятие терроризм принято трактовать как обозначающее комплексное явление, включающее страх и ужас как цель определенных актов и действий, сами акты и действия, их конкретные результаты и весь спектр более широких последствий [1].

Захват заложников представляет собой насильственный захват или удержание людей, жизнь, здоровье, свобода которых становится гарантией выполнения требований захватившей стороны [2].

Основной задачей психологического воздействия в процессе переговоров с террористами является изменение их намерения причинения вреда жизни и здоровью заложников. Известно, что готовность человека действовать в конкретной ситуации определенным образом определяется термином «психологическая установка» [3]. Она охватывает семантическую и эмоциональную сферу психики. На начальной стадии совершения теракта лица, взявшие заложников, убеждены в достоверности и надежности своих знаний и опыта. Все, что противоречит их представлениям и ожиданиям, вызывает сомнения, страх и вспышки агрессии. Таким образом, не следует оказывать на них убеждающее воздействие. В психологической и конфликтологической практике было выявлено, что враждебность состоит из взаимодействий эмоций, среди которых главное место занимают гнев, отвращение и презрение. Гнев возникает, когда на пути к цели появляется препятствие и генерируется энергия для его разрушения. Поскольку заложники — это не препятствие, а средство достижения целей, то вспышки гнева проявляются к тем, кто мешает террористам, сопротивляется.

Следовательно, психологические методы, применяемые в переговорах, должны опираться на сочувствие и сострадание. В этой связи полагаем уместным применение нижеперечисленных методов [3].

Самораскрытие – определенная информация, которую переговорщик может передать о себе, своих чувствах, интересах, предпочтениях – может оказать помощь в установлении контакта с террористом. Метод самораскрытия может оказаться эффективной, поскольку открытость, с одной стороны, нередко вызывает такую же реакцию с другой.

Вживание – представляет собой метод, основанный на эмпатии, «вчувствовании». С помощью «вживания» переговорщик, создает впечатление для субъекта переговорного процесса о проникновенности его чувствами, переживаниями, мыслями, может поставить себя на его место. Высокий уровень проникновенности, вживания достигается при согласии переговорщика с высказываниями или чувствами субъекта общения. В процессе реализации метода «Вживание» могут употребляться: техника "отражения эмоций" (переговорщик должен сосредоточиться на том, что говорит и делает террорист, для правильного понимания его чувств и эмоционального состояния), «да-техника».

Взаимодействие на равных. Этот метод представляет собой подстройку на равно уважительных позициях. Если у террориста ощущение, что его не воспринимают всерьез, вероятность его неконтролируемого, насильственного поведения может возрасти. В подобных случаях применение переговорщиком метода «взаимодействие на равных» может существенно снизить как уровень тревоги, так и импульсивные, аффективные, агрессивные реакции (как следствие состояния тревоги, стресса) террориста.

Демонстрация стабильности и спокойствия. В процессе переговоров с террористом (террористами), захватившим заложников, переговорщику необходимо избегать критики, угроз, проявления нетерпения, агрессии. Силовое давление должно быть использовано в качестве последнего ресурса при попытках решить проблему быстрее. Переговорщику важно учитывать их обычный стиль общения, в котором может проявляться демонстрация силы, агрессии: как вербальной, так и невербальной. В этой связи, следует отказаться в процессе ведения переговоров [4]:

- использовать в диалоге психологическую позицию «под» (только равная позиция, и иногда, даже в качестве приема, пробуются подстройка сверху);
- недооценку террориста, даже в том случае, если он похож на ребенка, в своей неспособности контролировать гнев, упрямство и желания.

Если террорист предвзято относится к личности переговорщика и к его предложениям, то целесообразно воспользоваться следующими психологическими приемами воздействия [5].

Переговорщику следует проявлять доброжелательность. Постоянно сохранять «контакт взглядов», обращаясь к субъекту переговоров. Не следует оставлять незамеченными его взгляд, тон, жесты. Движение рук свободно, когда субъект переговоров доброжелательно относится к переговорщику, а жесты сопровождают слова. При негативном отношении движение рук, выражение лица - закрепощены.

Добиваться положительных ответов. В начале установления контакта следует обращаться к нейтральным темам или вопросам, на которые можно положительно ответить «да». Затягивать в разговор. Если переговорщик будет постоянно активен в разговоре, не отдавая инициативу террористу, психологический контакт будет затруднен.

Относиться критично к своему поведению. Чтобы установить психологический контакт, необходимо контролировать свою поведенческую реакцию. Не следует соглашаться со взглядами субъекта переговорного процесса, допускать противоречивые и сложные словесные высказывания, спешить с переходом к развитию отношений, не достигнув взаимного согласия, проявлять неуверенность.

Таким образом, уместное применение приемов психологического воздействия является важным аспектом в переговорах с террористами при захвате заложников. Использование психологических приемов воздействия на террористов должно основываться на знаниях

переговорщиком их сути, при каждом отдельном случае следует действовать в соответствии с обстоятельствами – это может предопределить эффективность их применения.

1. Психологическое обеспечение деятельности сотрудников органов внутренних дел, принимающих участие в контртеррористической операции. - Красноярск, 2002
2. Илларионов В.П. Переговоры с преступниками. М.,1993. Электронный ресурс] // Режим доступа: URL: <http://yurpsy.com/files/ucheb/illar/05.htm> (дата обращения: 06.11.2023 г.).
3. Лепешкин Н.Я., Василин В.Г., Обирин А.И., Талынёв В.Е. Психологические основы терроризма и антитеррористической деятельности в современных условиях. Учебно-методическое пособие. Хабаровск,2008. Электронный ресурс] // Режим доступа: URL: <http://yurpsy.com/files/ucheb/ter/020.htm> (дата обращения: 06.11.2023 г.).
4. Асямов С.В. Психологические основы ведения переговоров при освобождении заложников. Ташкент,2020. Электронный ресурс] // Режим доступа: URL: <http://yurpsy.com/files/ucheb/prog/17-4.htm> (дата обращения: 06.11.2023 г.).
5. Психологическое обеспечение переговорной деятельности сотрудников органов внутренних дел в ситуации захвата заложников. Домодедово, 2016.с. 61-65.

Andronnikova O.O.

Psychological characteristics of adolescents prone to suicidal behavior

*Novosibirsk State Pedagogical University
(Russia, Novosibirsk)*

doi: 10.18411/gqws-01-2024-04

Abstract

This research is aimed at identifying the relationship between character accentuations, affective and volitional disorders with suicidal motivation and suicidal behavior. To study the characteristics and relationship of suicidal behavior with psychological personality traits (in particular with depression and volitional disorders and character accentuation), a study was carried out in two groups of adolescents and young men (14 - 18 years old): those who attempted suicide (45) and those who did not attempt suicide. (53). Diagnostic tools: test "Suicidal motivation" (Vagin Yu.R., 1998), test "Anti-suicidal motivation" (Vagin Yu.R., 1998), "Scale of suicidal intention" (Beck AT), K. Leonhard's characterological questionnaire, test "Depression", hospital scale of depression, normalized scale for the diagnosis of volitional disorders. Diagnostic information was received online. Mathematical processing of the data was carried out using the Mann-Whitney U-test, Spearman's correlation coefficient, and principal component analysis (latent structural analysis). Comparative analysis showed the heterogeneity of the groups in terms of the parameters studied, differences in character accentuation (hyperthymic, dysthymic), suicidal motivation (Anesthetic motivation), anti-suicidal motivation (Moral motivation, Narcissistic motivation, Cognitive hope, Temporary inflation), depression scale were revealed.

The results of this research can be used in identifying a suicidally dangerous reference group, as well as in the prevention and prevention of suicidal behavior.

Keywords: auto-aggressive behavior, victim behavior; suicide, adolescence, volitional disorders.

The phenomenon of suicide and auto-aggression behavior are forms of aggressive behavior. Autoaggressive behavior is one of the most pressing problems of psychology in the modern world. Autoaggression limits a person's capabilities, and is often the cause of interpersonal and intrapersonal conflicts. In modern literature, works are presented that reveal both the general trends in the development of aggressive and auto-aggressive behavior in society. (Greitemeyer, 2019; Zhang-James, 2016; Andronnikova, 2020), and risk factors in the main age groups, issues of identification, prevention and treatment of this phenomenon (Bannikov, 2018; Sokolova et al., 2019; Mehler-Wex, Romanos, Warnke, 2014; Andronnikova, Volkova, 2020).

There are many approaches to understanding autoaggression, its essence, mechanisms, classifications. Auto-aggressive behavior is a way of human interaction with people around him and with himself, in which he is harmed. That is, his actions are aimed at causing direct or indirect damage to his own somatic or mental health, pose a threat to the integrity and development of a person's personality. It is a complex multidimensional phenomenon that manifests itself at the cognitive, emotional and behavioral levels. N. Agazade (2020) notes that any mental or physical act can be considered as an auto-aggressive behavior if its motivation is related to self-harm.

Auto-aggressive behavior is considered by the authors in several categories: as self-harm not associated with death (Andrewes, 2019; Christoffersen, 2015) and as a suicidal act (Borisonik, 2020; Franklin, 2017).

Currently, auto-aggressive behavior is usually considered from several points of view: as a projection of the specifics of the personality structure (Lapshin, 2008), as a way to reduce internal conflict and emotional regulation (McWilliams), as a distortion of the processes of self-awareness, as a component of behavior, which at a certain moment was a form of adaptation to psycho-traumatic factors, helping a person to maintain self-esteem, the integrity of the "Self-conception", positive self-esteem, although it was detrimental to health, social adaptation, result of exteriorization of an inadequately interiorized picture of the world (Gorobets, 2007), a consequence of the failure to meet basic needs, especially the need for security (Eskankusto, 2011). In any case, auto-aggressive behavior is an adaptive form that allows you to maintain self-esteem and the integrity of the individual during adaptation in the context of a traumatic situation.

Actually suicidal behavior, we call any internal and external forms of mental acts aimed at depriving oneself of life (Franklin, 2017). Suicidal behavior as a form of auto-aggressive behavior is considered in sufficient detail both in domestic and foreign studies. However, in the context of the current increase in the number of suicidal attempts among young people, new issues related to suicidality are increasingly in the focus of attention. The focus of our attention in this article is the psychological characteristics of adolescents prone to suicidal behavior.

A.G. Ambrumov and V.A. Tikhonenko (1980), considering the structure of suicidal behavior, distinguish internal (including verbal) and external forms of mental acts, including:

- internal forms - suicidal thoughts; suicidal ideation; suicidal experiences; suicidal tendencies, which are subdivided into intentions and intentions;
- external forms - suicidal attempts and completed suicides.

An important factor directly included in the structure of suicidal behavior is the presence of a suicidal attitude. Suicidal thoughts represent the cognitive aspect of the suicidal attitude, are associated with the initial stage of the suicidal process and according are suicide risk factors. According to some reports (Lapshin, 2008; Franklin, 2017; Zhu, 2019), the formation of suicidal attitudes, antivital experiences and the emergence of suicidal thoughts in most cases occurs at the age of 14-15 years. At the same time, a number of authors (Polskaya, 2020) consider a personal conflict with frustration of basic needs in the initial period of suicidogenesis to be more significant than the presence of psychosocial stressors.

Much attention in the literature is paid to the issues of the influence of unfavorable childhood experiences on autoaggressive behavior. Among the analytical reviews devoted to this issue, the works of Y.S. Wan et al (2019); J. Liu et al (2013); Polskaya, M.A. Melnikova (2020) and others. Almost all authors note the importance of unfavorable childhood experiences in the development of a propensity for non-suicidal and suicidal self-harm. Particular attention is paid to the long-term consequences of traumatization associated with the persistence of hostile emotional reactions acting as proximal determinants of the intensification of aggressive and auto-aggressive reactions over time (Greitemeyer, 2019; Liu, 2004).

Considering the features of adolescent suicidal behavior, it is necessary to take into account such age-specific manifestations as: emotional disorders (depression), volitional disorders, character accentuations. Muratori et al (2017) associate the problems of aggressive and auto-aggressive behavior with poor emotional and behavioral self-regulation in children and adolescents.

Accentuation of character - excessive strengthening and severity of individual character traits or their combination, manifested in a person's selective attitude to psychological influences of a certain kind with good or even increased resistance to others. Different combinations of overly enhanced traits give different types of accentuations. This concept was introduced by Karl Leonhard (1989). Analysis of literary sources and our research over the years led to the conclusion that the type of character accentuation can be associated with different motives of suicidal behavior (Andronnikova, 2009).

An important component of the determination of suicidal behavior, according to many authors (Zhu, Tian, & Huebner, 2019; Muratori, 2017), are volitional disorders. Willpower disorders are a large group of psychopathological phenomena. They are expressed in a violation of the ability for activity, pathological, perverted needs, a violation of the idea of the final results, a violation of control over activities, a violation of the projection of processes in consciousness. According to many authors, depression is one of the most common factors contributing to attempted suicide.

Depression is an affective state characterized by a negative emotional background, changes in the motivational sphere, cognitive representations and general passivity of behavior. (Park et al, 2019).

Among the classic signs of depression are the feeling of vital melancholy, primary guilt, suicidal manifestations, and disturbance of the circadian rhythm. The structure of the depressive pattern often includes suicidal thoughts - a psychologically inconceivable desire to die with ideas of the meaninglessness of existence, the desirability of a fatal accident, or the intention to commit suicide. These manifestations can take on the character of obsessive ideas or irresistible attraction, stubborn desire for suicide (suicide).

Thus, a number of parameters of the psychological structure of a teenager's personality are identified, which are characteristic of a person with a high risk of suicidal behavior, which determined the focus of this study.

Methodology and methods

To identify the presence and specificity of the relationship between suicidal behavior and psychological personality traits (in particular, with depression and volitional disorders and character accentuation), we conducted a study in which two groups of older adolescents aged 14 to 18 years old took part in a total of 98 people (35 of them are boys and 63 are girls). The first group included the subjects who attempted suicide (45), the second group (53) - young people who did not attempt suicide. The presented samples were equalized by age and education; these are young people with secondary, incomplete higher education and completed higher education. It was not possible to balance the samples by gender in this research.

Diagnostic tools: test "Suicidal motivation" (Vagin Yu.R., 2001), test "Anti-suicidal motivation" (Vagin Yu.R., 2001), "Scale of suicidal intention" (Beck AT), K. Leonhard's characterological questionnaire (1989), test "Depression", hospital scale of depression, normalized scale for the diagnosis of volitional disorders. Receiving diagnostic information took place in the online mode, everyone could leave the results of diagnostics according to the methods presented and personal data.

Mathematical processing of the data was carried out using the Mann-Whitney U-test, Spearman's correlation coefficient, and principal component analysis (latent structural analysis).

Results and discussion

Revealing the relationship between character accentuations and motivation for suicidal behavior showed that the groups significantly differ in a number of indicators.

Table 1

The results of calculating the Mann-Whitney U-test of the difference between the experimental and control groups.

<i>Variables</i>	<i>The sum of the ranks of the control group</i>	<i>The sum of the ranks of the experimental group</i>	<i>Empirical value of the criterion (H)</i>	<i>Significance level (p <)</i>
<i>Anesthetic motivation</i>	<i>88,0</i>	<i>135,0</i>	<i>16,0</i>	<i>0,038</i>

<i>Depression</i>	68,0	98,0	12,0	0,001
<i>Moral motivation</i>	104,0	71,0	16,5	0,001
<i>Narcissistic motivation</i>	111,5	100,5	35,0	0,033
<i>Cognitive hope motivation</i>	160,5	95,5	22,0	0,004
<i>Temporary inflation motivation</i>	109,5	97,5	33,5	0,026
<i>Distal accentuation</i>	70,0	103,0	16,5	16,5
<i>Hyperthymic accentuation</i>	108,5	95,5	32	0,021

In the group of those who attempted suicide, the indicators were significantly higher in terms of such values as anesthetic - the intolerance of suffering; depression, dysthymic accentuation. In addition, in this group, the average indicators for the parameter "Anemic motivation - loss of the meaning of life" are significantly higher, which may indicate a persisting tendency towards suicide and unresolved problems in this area of this sample of subjects.

In the group of adolescents who did not commit suicide attempts, the indicators for the parameters of anti-suicidal motivation were significantly higher: moral - personal negative attitude towards suicidal behavior; narcissistic - self-love; cognitive hope - the hope to resolve the situation; temporary inflation is the expectation that things will change for the better over time. For adolescents of this group, hyperthymic accentuation is characteristic.

The presented differences indicate that the main deterring factors of committing suicide for the second group are a personal negative attitude towards suicidal behavior and a willingness to find other ways to resolve problems, great love for oneself, and therefore the fear of hurting oneself and harming one's body. An important parameter for the second group is the ability to comprehend the problem that has arisen, and not dwell on its insolubility, this is the search for a way out of the current situation and the hope that a solution to the problem can always be found, and that over time everything will change for the better. The data are consistent with studies by Zhu, X., Tian, L., & Huebner, E. S. (2019), which note that positive self-esteem, life satisfaction and academic achievement are protective factors that reduce the dynamics of suicidal tendencies.

The indicators of restraining repeated suicide for the first group are "Ethical motivation - a sense of duty to loved ones" and "Temporary inflation - everything will pass over time", as evidenced by the values of these parameters, which are above average, but do not reach the values of the group that did not commit suicidal attempts.

Pronounced differences between the samples are noted on the "Depression" scale. In the group of adolescents with a suicide attempt, very high indicators of a pronounced depressive state still persist, which can be expressed in mood variability - in the form of depression, sadness, sadness with the experience of loss, hopelessness, disappointment, doom, turning into a gloomy mood with grumbling, discontent, hostility towards others, helplessness, misunderstanding of the simplest situations and changes in one's mental state. Such an emotional manifestation can be accompanied by motor excitement, anxious exclamations, and peculiar physical sensations. This is consistent with research by C. Park et al. (2019). The authors highlight such personal characteristics of children and adolescents with suicidal behavior as: depression, clinical manifestations, problems with alcohol use and past suicide attempts.

To test the hypothesis that there is a connection between motivation for suicidal behavior, character accentuations, depression and volitional disorders, the results of a group of adolescents with suicidal behavior were subjected to correlation processing using the Spearman test. According to the data, it can be noted that there are significant relationships between the motivation for suicidal activity, emotional state and volitional disorders.

According to the parameter of motivation - the tendency to alternative death - the following indicators were revealed: this type of motivation is characteristic of older adolescents (0.594, $p < 0.05$) with a high sense of duty (0.568, $p < 0.05$) and learned social norms. Also, adolescents, in principle, admit the possibility of suicide for the sake of others. At the same time, they are characterized by violations of deliberate regulation (0.753, $p < 0.01$), i.e. they cannot always control their thoughts or emotional state, they tend to fixate on them.

Suicidal actions due to the loss of the meaning of life are characteristic of subjects with a high sensitivity to suffering (0.767, $p < 0.05$), without pedantic character traits (-0.544, $p < 0.05$), with dysthymic accentuation (0.678, $p < 0.05$) and volitional disorder of autonomy and skills (0.632, $p < 0.05$). That is, these adolescents commit suicidal actions due to the feeling of unbearable psychological suffering, the idea that only death can save them from mental pain. A characteristic of this group of adolescents will be the loss of the meaning of life, the feeling that all the good is already behind (0.765, $p < 0.05$), the desire to prove oneself right even in this way (0.754, $p < 0.05$), to attract attention. Restraining suicidal activity is uncertainty about the ultimate result of suicide, fear of not completing the matter (0.632, $p < 0.05$). At the same time, such adolescents are characterized by a violation of volitional behavior - the inability to overcome obstacles (0.653, $p < 0.05$). That is, such adolescents experience difficulties in actions that require purposeful efforts to achieve.

Adolescents with manipulative motivation for suicidal actions tend to feel that only suicide can relieve them of mental pain (0.776, $p < 0.01$). At the same time, a frequent characteristic for such adolescents is the desire to punish others (0.719, $p < 0.01$), to awaken the pangs of conscience in those around them. These adolescents are not characterized by hyperthymic (-0.732, $p < 0.01$) and pedantic (-0.592, $p < 0.05$) features. However, this group of adolescents is characterized by a low suicidal intention (-0.539, $p < 0.05$), therefore, when planning suicidal actions, they feel the desire to save their lives, using suicide only as a way to control others.

Suicidal actions due to the idea of the inadmissibility of their existence are typical of adolescents with the absence of an ethical component of anti-suicidal behavior (-0.666, $p < 0.05$) and a pronounced lack of self-love (-0.581, $p < 0.05$). For such adolescents, a volitional violation of the formation of automatisms and skills is characteristic. That is, these are adolescents with low self-esteem, high self-rejection, violated the right to existence.

Suicidal motivation for punishment is characteristic of adolescents with a tendency to manipulate their behavior (0.722, $p < 0.01$). The motive of expecting something better after death and the thought of death as a new life are not typical for such adolescents. If such motivation arises, then suicidal actions are restrained by the fear of death. The suicidal tendencies are minimally expressed in adolescents with a low degree of depression (-0.609, $p < 0.05$), a pronounced fear of death (0.832, $p < 0.01$), which, in principle, is characteristic of this age. However, with an increase in depression, there is a tendency to a decrease in anti-suicidal motives: religiosity (-0.609, $p < 0.05$), aesthetics (-0.635, $p < 0.05$). In addition, there is a tendency, not statistically proven, but noticeable according to the research results, to a decrease in such vital motives as a sense of duty and morality. A concomitant factor in increasing the risk of suicidal behavior in this group of adolescents will be: an increase in the results for the parameter suicidal motivation - loss of the meaning of life (0.567, $p < 0.01$).

Considering the specific tendencies to suicidal behavior of accentuated adolescents, it should be noted that they are least susceptible to suicide: the pedantic type of accentuation, since such suicidal motives as the loss of the meaning of life (-0.594, $p < 0.05$), the intolerance of suffering (-0.711, $p < 0.05$), motivational (-0.573, $p < 0.05$). Adolescents can carry out suicidal actions only as a result of a feeling of excessive complexity of activity in case of volitional violation.

Most of all, suicidal behavior is characteristic of the dysthymic type of accentuation, for which a characteristic feature of suicidal motivation is the loss of the meaning of life. Moreover, these adolescents are at a younger age.

Conclusions

Thus, the comparative analysis showed the heterogeneity of the groups according to the studied parameters, differences were revealed in the accentuation of character (hyperthymic, dysthymic), suicidal motivation (anesthetic motivation), anti-suicidal motivation (moral motivation, narcissistic motivation, cognitive hope, temporary inflation), depression scale.

Correlation analysis made it possible to identify relationships in the first group (those who made a suicidal attempt) between character accentuations, suicidal motivation, anti-suicidal motivation, depression scale, suicidal intention, and volitional disorders.

The research can serve as a basis for planning preventive work with young people aimed at reducing suicidal motivation. The study of suicidal and anti-suicidal motivation about different types of character accentuation is promising.

1. Agazade N. Clinical Aspects of Auto-Aggressive Behavior. *Med. psihol. Ross.*, 2020, vol. 11, no. 1, p. 4. Available at: <http://mprj.ru>
2. Ambrumova A.G., Tikhonenko V.A. Diagnostics of suicidal behavior: Methodical recommendations. M., 1980. 42 p. (in Russian)
3. Andrewes H.E., Hulbert C., Cotton S.M., Betts J., Chanen A.M. Relationship between rates and severity of non-suicidal self-injury and suicide attempts in youth with borderline personality disorder. *Early Intervention in Psychiatry*. – 2019. - Vol.13. - pp.194– 201. <https://doi.org/10.1111/eip.12461>
4. Andronikova O.O. The main characteristics of adolescents with self-injurious victim behavior. *Bulletin TSPU*. 2009; 9 (87): 120-126 (In Russ., abstr. in Engl.)
5. Andronnikova O.O. Actual problems of auto-aggressive behavior of adolescents. *Veles*. 2020. Vol. 6-1 (84). pp. 68-75. (In Russ., abstr. in Engl.)
6. Andronnikova O.O., Volkova E.N. Analytical review of foreign publications on the problem of suicidal and self-destructive behavior in children and adolescents. *SMALTA*. 2020. № 3. pp. 5-24. (In Russ., abstr. in Engl.)
7. Bannikov G.S., Vikhristyuk O.V., Fedunina N.Yu. Application of technology to identify risk factors for the development of suicidal behavior among adolescents and young people. *Psychological science and education*. - 2018. - Vol. 23. - No. 4. - pp. 91–101. doi: 10.17759 / pse.2018230409 (In Russ., abstr. in Engl.)
8. Borisonik E.V. Suicide as situation of extreme stress for immediate surrounding [Elektronnyi resurs]. *Sovremennaia zarubezhnaia psikhologiya = Journal of Modern Foreign Psychology*, 2020. Vol. 9, no. 1, pp. 62–67. doi:10.17759/jmfp.2020090106. (In Russ., abstr. in Engl.)
9. Christoffersen, M.N. Non-Suicidal Self-Injury—Does social support make a difference? An epidemiological investigation of a Danish national sample [Text]/ M.N. Christoffersen, B. Møhl, D. DePanfilis, K.S. Vammen // *Child Abuse Negl*. – 2015. - Vol. 44. - pp. 106–16. <https://doi.org/10.1016/j.chiabu.2014.10.023>
10. Escankusto, T.V. Problems of ensuring the social and psychological safety of the individual. *Russian psychological journal*. - 2008. - No. 3. - pp. 35-43. (in Russian)
11. Franklin, J. C., Ribeiro, J. D., Fox, K. R., Bentley, K. H., Kleiman, E. M., Huang, X., Musacchio, K. M., Jaroszewski, A. C., Chang, B. P., & Nock, M. K. (2017). Risk factors for suicidal thoughts and behaviors: A meta-analysis of 50 years of research. *Psychological bulletin*, 143(2), 187–232. <https://doi.org/10.1037/bul0000084>
12. Franklin, J.C. Risk factors for suicidal thoughts and behaviors: a meta-analysis of 50 years of research [Text]/ J.C. Franklin, J.D. Ribeiro, K.R. Fox, K.H. Bentley, E.M. Kleiman, X. Huang, K.M. Musacchio, A.C. Jaroszewski, B.P. Chang, M.K. Nock // *Psychological Bulletin*. - 2017. - Vol. 143. - № 2. - pp. 187-232. doi: 10.1037/bul0000084
13. Gorobets, T.N. Cognitive mechanism of self-destructive behavior. *The world of psychology*. - 2006. - No. 3. - pp.146-159. (in Russian)
14. Greitemeyer, T. The impact of personal relative deprivation on aggression over time [Text]/ T. Greitemeyer, C. Sagioglou // *The Journal of social psychology*. - 2019. - Vol. 159. - № 6. - pp. 664–675. <https://doi.org/10.1080/00224545.2018.1549013>
15. Lapshin, V.E. Autodestructive behavior of adolescents: reasons leading to suicide. *Bulletin of the Vladimir Law Institute*. - 2008. - No. 1 (6). - pp. 172-173. (in Russian).
16. Leonhard K. *Accentuated personalities*. Kiev, 1989. pp. 374. (in Russian)
17. Liu, J. Concept analysis: aggression [Text]/ J. Liu // *Issues Ment Health Nurs*. – 2004. - Vol. 25. - № 7. - pp. 693-714. doi:10.1080/01612840490486755
18. Liu, J. Understanding aggressive behaviour across the lifespan [Text]/ J. Liu, G. Lewis, L. Evans // *Journal of psychiatric and mental health nursing*. - 2013. - Vol. 20. - № 2. - pp. 156–168. <https://doi.org/10.1111/j.1365-2850.2012.01902.x>
19. McWilliams, N. *Psychoanalytic Diagnostics*. - M.: Independent firm "Class", 2010. - 480 p. (in Russian)
20. Mehler-Wex, C., Romanos, M., Warnke, A. Aggressive and autoaggressive behavior, impulse control disorder, and conduct disorder./ In M. Gerlach, A. Warnke, L. Greenhill (Eds.), *Psychiatric drugs in children and adolescents: Basic pharmacology and practical applications* (p. 337–350). // Springer-Verlag Publishing. - 2014. https://doi.org/10.1007/978-3-7091-1501-5_9
21. Muratori, P. Is emotional dysregulation a risk indicator for auto-aggression behaviors in adolescents with oppositional defiant disorder? [Text]/ P. Muratori, S. Pisano, A. Milone, G. Masi. // *Journal of affective disorders*. - 2017. - Vol. 208. pp. 110–112. <https://doi.org/10.1016/j.jad.2016.08.052>
22. Park, C., Lee, J. W., Lee, S. Y., Moon, J. J., Jeon, D. W., Shim, S. H., Cho, S. J., Kim, S. G., Lee, J., Paik, J. W., Kim, M. H., Kim, S., Park, J. H., You, S., Jeon, H. J., Rhee, S. J., & Ahn, Y. M. (2019). The Korean Cohort for the Model Predicting a Suicide and Suicide-related Behavior: Study rationale, methodology, and baseline sample characteristics of a long-term, large-scale, multi-center, prospective, naturalistic, observational cohort study.

23. Polskaya N.A., Melnikova M.A. Dissociation, Trauma and Self-Harm. *Konsul'tativnaya psikhologiya i psikhoterapiya = Counseling Psychology and Psychotherapy*, 2020. Vol. 28, no. 1, pp. 25–48. doi:10.17759/cpp.2020280103.
 24. Sokolova M.V., Dozortseva E.G. Tendency to autoaggressive behavior in adolescents and information consumed by them on the Internet [Electronic resource]. *Psychology and Law*. - 2019. – Vol. 9. - No. 1. - pp. 22–35. doi: 10.17759 / psylaw.2019090102 (In Russ., abstr. in Engl.)
 25. Vagin Yu.R. Prevention of suicidal and addictive behavior in adolescents. - Perm: KAPIK, 1999. - 103 p. (in Russian)
 26. Wan, Y. Associations of adverse childhood experiences and social support with self-injurious behaviour and suicidality in adolescents [Text]/ Y. Wan, R. Chen, S. Ma, D. McFeeters, Y. Sun, J. Hao, F. Tao // *The British Journal of Psychiatry*. - 2019. - Vol.214. - № 3. - pp. 146-152. doi:10.1192/bjp.2018.263
 27. Zhang-James, Y. Genetic architecture for human aggression: A study of gene-phenotype relationship in OMIM [Text]/ Y. Zhang-James, S.V. Faraone // *Am J Med Genet B Neuropsychiatr Genet*. – 2016. - Vol. 171. - № 5. - pp. 641-649. doi:10.1002/ajmg.b.32363
 28. Zhu, X., Tian, L., & Huebner, E. S. (2019). Trajectories of Suicidal Ideation from Middle Childhood to Early Adolescence: Risk and Protective Factors. *Journal of youth and adolescence*, 48(9), 1818–1834.
-

SECTION III. ART HISTORY

Крючков Е. М., Уманова А. И., Гагарина Т.С.

Возникновение и искусство росписи Розенбургского фарфора

ФГАОУ ВО «Государственный университет просвещения»

(Россия, Мытищи)

doi: 10.18411/gqws-01-2024-05

Аннотация

В статье рассматривается возникновение и развитие фарфоровой фабрики в Розенбурге. С приходом на производство Дж. Кока в 1894 году начинаются эксперименты по созданию уникального фарфора из «яичной скорлупы». За время существования Розенбургской мастерской художниками было создано множество необычных изделий из фарфора в стиле модерн, которые в настоящее время хранятся в европейских музеях.

Ключевые слова: художники розенбургской фабрики, глазурь, фарфор из «яичной скорлупы», музей керамики, костяной фарфор, Розенбург, «королевский фарфор», технологии производства фарфора, делфтская керамика, обжиг, стиль модерн, роспись фарфора, фарфоровая масса.

Abstract

The article examines the emergence and development of the porcelain factory in Rosenburg. With the arrival of J. Cock to production in 1894, experiments began to create unique porcelain from "eggshells". During the existence of the Rosenburg workshop, artists created many unusual porcelain products in the Art Nouveau style, which are currently stored in European museums.

Keywords: artists of the Rosenburg factory, glaze, eggshell porcelain, ceramics museum, bone china, Rosenburg, "royal porcelain", porcelain production technologies, Delft ceramics, firing, Art Nouveau style, porcelain painting, porcelain mass.

«В процессе обучения студентов отделения декоративно-прикладного искусства на факультете ИЗО и НР Государственного Университета Просвещения большое внимание уделяется изучению исторических аспектов и освоению технологических особенностей, связанных с развитием научно-технического прогресса.

Учебно-творческая деятельность в области декоративно-прикладного искусства является эффективным средством формирования профессиональных навыков и творческого потенциала личности в процессе обучения предметам художественного цикла.» [1, с. 114]

«Целью художественно-творческой деятельности по созданию декоративных керамических и фарфоровых изделий является подготовка студентов к самостоятельной организации творческого и художественно-производственного процесса на основе полученных представлений о специфике декоративного творчества, профессиональных умений и навыков работы с керамическими материалами.» [1, с. 114]

В 1883 году в заброшенном складском помещении в центре Гааги начала работу гончарная мастерская Розенбург, созданная по образцу De Porceleune Fles в Делфте. Ее целью было возрождение традиций легендарного сине-белого фарфора. Однако уже через два года эти планы радикально изменились с приходом на фабрику художника-декоратора Теодора Коленбрандера. Под его руководством на фабрике появились необычные блюда, чаши, вазы и сервизы, экзотические по форме и причудливые по декору. Оригинальные модели и красочные декоры, разработанные дизайнером Тео Коленбрандером, вызвали большой ажиотаж и стали поворотным пунктом в голландской керамической промышленности, которая до этого времени была ориентирована на старые традиции делфтской керамики.

В 1888 году мастерская переезжает в новое здание под названием Гагская фарфоровая фабрика Розенбург.

Весной 1900 года в Париж прибывает огромный поток посетителей на только что открывшуюся Всемирную выставку. На выставке представлены новейшие товары и изобретения со всего мира. В одном из голландских павильонов необычайно многолюдно. В нем компания *Naagsche Plateelfabriek Rozenburg* представляет свое последнее творение: коллекцию ваз, кружек и посуды из тонкого фарфора с изящной росписью. Публика в восторге, пресса также полна похвал, а итогом становится присвоение фабрике звания «королевского фарфора». Уже через неделю первые партии были распроданы. Новая продукция, вскоре получившая название фарфор «яичная скорлупа», приобретает международный успех. Хотя в том же году становится понятно, что высокая цена изысканных изделий станет препятствием для продажи большого количества.

К этому моменту знаменитая компания *Rozenburg* работает на рынке уже около 17 лет. Только под руководством основателя Вильгельма Вольфа фрайхерра фон Гуденберга - с 1883 по 1889 год - фабрике удается привлечь к себе внимание новаторскими изделиями. После 1889 г., когда ушли и фон Гуденберг, и Тео Коленбрандер, компания некоторое время находилась в поиске. Пока в 1894 г. архитектор Дж. Кок не был назначен эстетическим консультантом, а через год - директором. Полный энтузиазма, он приступает к работе. Но огромный успех фарфора из «яичной скорлупы» на Всемирной выставке в Париже в итоге оказался недолгим. Тем не менее, Розенбург продолжит поставлять хрупкую продукцию вплоть до ликвидации предприятия в 1914 году. В 1916 году начинают распродавать фабричные запасы. Часть неокрашенной «яичной скорлупы» отправляется на фабрику «Амфора» в Остгесте, где, в частности, будет работать и Сэм Шеллинк. Иногда в обращении встречается фарфор под маркой *Arhoga*.

В годы расцвета на фабрике работало около 100 художников-плиточников, но высокие инвестиции, растущая конкуренция и консервативная творческая политика привели к ее банкротству в 1917 году. Из-за высокой частоты поломок в процессе обжига эти предметы стоили очень дорого и были доступны только представителям элиты.

Именно Дж. Коку приходит в голову идея изготовления фарфора. Эксперименты продолжаются два года. После бесчисленных неудач к июню 1899 года фабрика наконец-то может представить первые успешные результаты перед избранной компанией. Рецензент газеты «*Алгемен Хандельсблад*» не может перестать говорить об этом: «Мы увидели коллекцию предметов (...) чистейшего и безупречного молочно-белого цвета, украшенных стилизованными хризантемами, тюльпанами и другими цветами. Восхищаясь и восторгаясь, мы подходили и убеждались, что нежная независимость фарфоровой массы соперничает по прозрачности и легкости с ее знаменитыми предшественницами из Японии, Саксонии и Франции. Какое богатство цвета в сочетании со стильным декором»

Джурриан Кок рекламировал свой новый продукт как «фарфор». Но действительно ли фарфор из яичной скорлупы является фарфором? Термин «фарфор из яичной скорлупы» быстро вошел в обиход после того, как газеты сравнили его с хорошо известным китайским фарфором из яичной скорлупы. На самом деле изделие Розенбурга не является ни фарфором, ни скорлупой фарфора. Китайский яичный фарфор обрабатывается на вращающемся круге, а затем обтачивается до нужной толщины. Изделие Розенбурга отливалось в форме. Фарфор состоит из каолина, кварца и полевого шпата, а розенбургский яичный фарфор помимо каолина и полевого шпата почти наполовину состоит из костной золы. Таким образом, он фактически является костяным фарфором. Но, как бы то ни было, розенбургский фарфор тонок, прозрачен и хрупок, как яичная скорлупа!

Значительная часть фарфора из яичной скорлупы находится в музеях. В отделе европейской керамики Музея керамики Принцессехоф насчитывается коллекция из 30 образцов изделий Розенбургской фабрики. Среди них - квадратный флакон с характерной сливовидной крышкой и изображением животного, похожего на черепаху, - один из самых любимых у посетителей музея. На дне флакона имеется клеймо 1901 года, номер заказа 412 и подпись RS.

Используя эту информацию, можно найти более подробные сведения об этом предмете в сохранившихся книгах заказов фабрики Розенбурга. Флакон имеет номер модели 96 и был разработан в 1899 году, когда были созданы первые 108 моделей из общего числа 315 моделей фарфора "яичная скорлупа". Эта модель находилась в производстве всего шесть лет, после 1904 г. она, предположительно, была снята с производства из-за слишком малого количества заказов. Всего было изготовлено 107 экземпляров этого флакона.

Подпись RS принадлежит художнику Рулофу Стеркену, который поступил на работу в Розенбург в 1894 году в возрасте 17 лет. Судя по всему, у него был талант, поскольку там, где другие мальчики остаются подмастерьями в течение двух лет, Стеркен получает звание подмастерья уже через год. В 1898 г. он получил статус живописца, а в 1902 г. стал мастером. Еще два года он оставался в Розенбурге, после чего переходил с одной керамической фабрики на другую. Поскольку он всегда подписывает свои работы инициалами RS, несложно проследить весь его творческий путь. Изысканная роспись по фарфору с яичной скорлупой, в которой он преуспел в Розенбурге, больше нигде не встречается.

История Розенбургской фабрики связана с именем Дж. Джурриан Кока, (родился в 1861г., Роттердам, умер в 1919г, Гаага). С 1894 по 1913 г. Дж. Кок работал на фабрике дельфтских изделий N.V. Haagsche Plaatelbakkerij Rozenburg в Гааге, сначала в качестве советника по эстетике, после июня 1894 г. - управляющего, а через год - генерального директора. Он внес многочисленные изменения в производственный процесс.

Вместе с химиком М.Н. Энгеленом он разработал несколько химических методов получения фарфора, в результате чего был получен тончайший фарфор типа «яичная скорлупа» («eggshell»), пригодный для использования во многих керамических изделиях. Фарфор формовался в гипсовых формах и обжигался при низкой температуре. Затем изделие раскрашивалось, покрывалось глазурью и обжигалось при высокой температуре.

Приход Дж. Кока в качестве директора приносит Розенбургу не только международную известность, но и в 1900 г. получает звание «королевского». Изысканные декоры украшают вазы и посуду из очень тонкого, полупрозрачного костяного фарфора с органичными формами. Благодаря работе Дж. Кока фабрика стала процветать, но во время Первой мировой войны была вынуждена ликвидироваться из-за ослабления ограничений на импорт и экспорт.

«Таким образом, при ознакомлении с особенностями производства фарфора студенты изучают историю возникновения и развития различных фарфоровых промыслов, технику исполнения, особенности стилизации декора, что способствует дальнейшему профессиональному росту и становлению, как художника декоративно-прикладного искусства». [2, с. 161]

1. Крючков Е.М., Уманова А.И. Особенности работы накладными глазурями при обучении студентов отделения декоративно-прикладного искусства факультета изобразительного искусства и народных ремесел МГОУ // Проблемы теории и методологии предметного образования. Изобразительное искусство. Декоративно-прикладное искусство. Дизайн. Межвузовский сборник статей – Москва, 2022. - С.114-118.
2. Крючков Е.М., Уманова А.И. Изучение ситце-набивного производства в России на примере коллекции Сергиево-Посадского музея-заповедника при прохождении учебной практики по получению первичных профессиональных умений и навыков // Социально-педагогические вопросы образования и воспитания. Материалы Всероссийской научно-практической конференции с международным участием - Чебоксары, 2021. - С.157-161.
3. Хрощицкий Л. Клейма на фарфоре европейского и российского производства – Москва: Изд. Любимая книга 2013. – 290 с.
4. Ляхова Л.В. Мир Запада и миф Востока. Каталог выставки. - СПб.: Изд. Государственного Эрмитажа. 2007. - 160 с.
5. Хэггар Р Энциклопедия европейской керамики и фарфора – Москва Изд. Ирины Касаткиной 2002. - 610 с.

Чэнь Ж.

Танцевальная драма «Нюйва» Ляо Юна: особенности постановки Пекинского театра песни и танца (2011 г.)

*Российский государственный университет им. А.Н. Косыгина
(Россия, Москва)*

doi: 10.18411/gqws-01-2024-06

Аннотация

В докладе обобщаются результаты анализа одного из наиболее почитаемых мифологических образов в китайской культуре – богини Нюйвы. Сделан вывод о раскрытии ее героического начала в созидательной мощи и действиях, способствующих восстановлению гармонии в разрушающемся мире. Автором прослежено раскрытие эмоционально-смыслового содержания мифологического образа Нюйвы в одноименной танцевальной драме Пекинского театра песни и танца (2011 г., композитор Ляо Юн, режиссер Тао Чэнь).

Ключевые слова: образ героя, танцевальная драма, Ляо Юн.

Abstract

The report summarizes the results of the analysis of one of the most revered mythological images in Chinese culture – the goddess Nyuva. The conclusion is made about the disclosure of its heroic beginning in creative power and actions that contribute to the restoration of harmony in a collapsing world. The author traces the disclosure of the emotional and semantic content of the mythological image of Nyuva in the eponymous dance drama of the Beijing Song and Dance Theater (2011, composer Liao Yun, director Tao Chen).

Keywords: the image of a hero, dance drama, Liao Yun.

В европейской музыке, начиная с XX в., происходит «взрыв» интереса к мифологии, формируется неомифологизм как актуальный культурный феномен, как одна из фундаментальных характеристик современной культуры и искусства. Миф организует смысловой план музыкального сочинения, и, в то же время, современная музыка и режиссура вносят в миф свежесть интерпретационного решения [2, с. 29].

Примеры использования мифологических героических образов в современной китайской музыке многочисленны. Приведем наиболее яркие из них и проследим раскрытие в них эмоционально-смыслового содержания мифологического образа.

Одним из наиболее почитаемых мифологических образов в китайской культуре является Нюйва [Nüwa, 女娲], героическое начало которой раскрывается в созидательной мощи (прародительница людей) и действиях, способствующих восстановлению гармонии в разрушающемся мире. Декоративные изделия из камня и кирпича эпохи Хань (века указать) содержат изображения, подтверждающие распространенность в этот период среди народов Юго-западного Китая (тун, яо, мяо и др.) почитания супружеской четы – богов Нюйва и Фуйси (Паоси, Баоси), чья тесная связь между собой подчеркивается, как правило, переплетением змеевидных нижних частей тела или четкой симметрией фигур в рисунке.

На этих изображениях в руках богов атрибуты могут появляться атрибуты порядка земного и космического (угольник и циркуль, солнце и луна), таким образом, функция данных божеств определяется, прежде всего, как противостояние хаосу, наведение гармонии в мироздании [5, с. 127], создание устойчивого мира, в котором появляется важный компонент – человек – и все элементы находятся в равновесии. Все эти действия обуславливают героизм Нюйва и Фуйси [4, с. 171].

Периферийной функцией Нюйва является культуросозидающая роль: богиня почиталась как покровительница искусств, мифологический создатель музыкальных инструментов сэ, шэн, сяо и сюань [6, с. 90]. Однако основная функция Нюйва – героическая, связанная с преодолением хаоса, защитой мира людей.

Образ богини Нюйва стал смысловым центром танцевальной драмы «Нюйва» Пекинского театра песни и танца (композитор Ляо Юн, режиссер Тао Чэнь, премьерная постановка состоялась 25.08.2011 г.). Ляо Юн – один из ярких представителей молодого поколения китайских композиторов, выпускник консерватории музыки Хунаньского педагогического университета и ныне декан этого учебного заведения, председатель Ассоциации музыкантов Пекина. В сферу его творческих интересов входит создание инструментальных композиций, а также музыки для кино- и телевизионных фильмов, драматических постановок в музыкальных театрах. Ляо Юну удается гармонично сочетать в своем творчестве западноевропейские и китайские национальные музыкальные традиции, а жанр танцевальной драмы, использованный в постановке «Нюйвы» позволяет актуализировать мифологические сюжеты современными средствами хореографии и сценографии. Напомним, что жанр китайской танцевальной драмы сложился в 1930-е годы, его становление было сопряжено с адаптацией европейских норм балетного искусства к китайским танцевальным традициям [3, с. 18].

Привлечение жанра танцевальной драмы для раскрытия мифологических сюжетов и образов представляется целесообразным, так как этот жанр сохраняет традиции древних придворных представлений, его синтетическая природа объединяет приемы и атрибутику театра масок, драматического театра, пантомимы, акробатики, цирка, карнавального действия. Все это отвечает природе мифа, который синкретичен, в нем сочетается ритуал и повествование, художественность и дидактика. Как отмечала Н.Н. Коршунова, «миф как социально традиционалистская и поэтически-индивидуалистская форма познания развивает пластические, чувственно воображаемые способности постижения мира» [3, с. 215].

Танцевальная драма продемонстрировала героическую роль Нюйвы в ее отчаянных усилиях по спасению людей, попавших в пучину страданий. Пьеса разделена на четыре акта, в которых масштабно раскрывается сфера созидательной и героической деятельности Нюйвы: «Сотворение», «Жизнь», «Огонь и вода» и «Исцеление неба».

Объединяющим началом музыкальной драмы становится лейтмотив Нюйвы, рисующий необъятный умом божественный образ необычными для традиционной китайской музыки предельно широкими интонациями, а ее женственность и мягкость подчеркивающий мотивами с плавной линией и рафинированной ритмикой, прозрачностью оркестровой ткани с использованием струнных, деревянных духовых инструментов.

Особое значение в танцевальной драме придается символике цвета и световым решениям отдельных сцен. Цветовой аккорд сценической площадки подготавливает зрительское восприятие эмоционального содержания отдельных сцен. Для раскрытия сюжета мифа чаще всего здесь используется темный цвет, придающий глубину и значимость выделяемым лучами света движениям танцоров. Световые акценты в затемненных сценах позволяют акцентировать внимание зрителя на главных персонажах, рельефнее очертить динамику их движений и жестов, выявить пластическую выразительность графических линий статических поз. Особенно эффектно этот прием проявляется в лирическом центре танцевальной драмы – мизансцене-дуэте двух супругов-божеств: создательницы людей Нюйвы и охраняющих людей Фуиси. В этой сцене танцевальной драмы используется камерный состав, в который входят традиционные народные и европейские оркестровые инструменты: пипа, виолончель, скрипка, свирель. Их звучание способствует созданию лирически-проникновенного образа.

Основой музыкальной драматургии спектакля является лейтмотив Нюйвы, раскрывающий лирическую линию героического образа и получающий сквозное развитие в рамках танцевальной сюиты. Для китайских балетов свойственны «свободные формы, строение которых детерминировано сценической ситуацией (хотя сохраняется связь с сюитностью или со строением сонатных разработок)» [3, с. 18]. Формами организации композиционного целого при этом могут выступить многотемная репризность, рондальность, система лейтмотивов. В танцевальной драме «Нюйва» композитор использовал метод сквозного лейтмотивного развития, что придало музыкальному ряду

спектакля конструктивную завершенность. В этой постановке отчетливо прослеживается тенденция к лиризации героического образа, что проявляется в преобладании в драматургии спектакля камерных мизансцен, медленных эпизодов в партитуре, минималистического аскетизма в сценическом оформлении.

1. Коршунова Н. Н. (2012). Мифологические образы в мировой музыкальной культуре // Вестник Красноярского аграрного института. № 4 (67). С. 215.
 2. Титова Т.М., Зайцева М.Л. Особенности взаимодействия музыкального, речевого и видео- рядов в анимационном фильме «Ходячий замок Хаула» (2004 г.) // Музыкаведение. 2021. № 4. С. 28-36. DOI: 10.25791/musicology.4.2021.1187
 3. Чэн Синьхэн. (2022). Китайские балеты периода Культурной революции: связь с европейской традицией : дис. канд. искусствоведения: 17.00.02. Нижегородская государственная консерватория им. М. И. Глинки, Нижний Новгород. С. 18.
 4. Чэнь Жуй. Образ героя в античных и китайских мифах: сравнительный анализ // Тенденции развития науки и образования. 2023. № 86 (3). С. 171-173.
 5. Юань Кэ. Мифы древнего Китая / Пер. с кит. Послесловие Б.Л. Рифтина. М.: Наука, 1987. 527 с.
 6. Luo Xingping. On the Origin and Evolution of the Idea of the Local Hero // Academic Journal of Hangzhou Normal University. 2008. № 4. P. 89-93.
-

SECTION IV. LINGUISTICS AND LITERARY CRITICISM

Петрухина О.П., Дьяченко И.А., Королева Т.А.

Использование политико-коммуникативных технологий в реализации стратегий борьбы за власть в политическом дискурсе

*Хакасский государственный университет им. Н. Ф. Катанова
(Россия, Абакан)*

doi: 10.18411/gqws-01-2024-07

Аннотация

Цель любого оратора, который хочет передать идеологические, политические, экономические или социальные сообщения (включенные в политический дискурс), состоит в том, чтобы убедить аудиторию, повлиять на ее отношение и убеждения. Идея власти занимает центральное место в любом политическом дискурсе.

Статья посвящена анализу использования политико-коммуникативных технологий и стратегиям политической борьбы за власть в дискурсе Тони Блэра. Дается авторское определение понятия политико-коммуникативных технологий и стратегий. Теоретические вопросы иллюстрируются примерами с прагмалингвистическим анализом из выступлений бывшего премьер-министра Британии.

Ключевые слова: политико-коммуникативные технологии, политическая коммуникация, аргументация, стратегия, убеждение, манипуляция, парадокс.

Abstract

The aim of any speaker who wants to convey ideological, political, economic or social messages (included in political discourse) is to convince the audience, influence their attitudes and beliefs. The idea of power is central to any political discourse.

The article is devoted to the analysis of the use of political communicative technologies and strategies of the political struggle for power in the discourse of Tony Blair. The author's definition of the concept of political and communicative technologies and strategies is given. Theoretical questions are illustrated by examples with pragmalinguistic analysis from the speeches of the former Prime Minister of Britain.

Keywords: political communicative technologies, political communication, argumentation, strategy, persuasion, manipulation, paradox.

Понятие политико-коммуникативных технологий находится на стыке нескольких научных дисциплин областью знаний, что объясняется многогранностью и многоаспектностью данного явления. Для нашего исследования представляется интерес к изучению данных технологий в политическом дискурсе, так как в рамках изучения технологий предвыборных кампаний мы рассматриваем применение аргументативных и манипулятивных средств в политической сфере. С учетом широкого распространения аргументации и манипуляции в политической коммуникации существует необходимость осмысления стратегического инструментария политико-коммуникативных технологий, аргументативных и манипулятивных средств, имеющегося в распоряжении определенной языковой личности, порождающей политический дискурс.

На наш взгляд, для более углубленного исследования сущности политико-коммуникативных технологий представляется возможным применить некоторые аспекты изучения общей модели коммуникативной технологии, с помощью которой можно воздействовать на массовое сознание и влиять на восприятие получаемой информации с целью побуждения людей к определенным типам действий. Именно данная функциональная особенность, по мнению Г.Г. Почепцова, отличает коммуникативные технологии от других

видов межличностного воздействия [8:9]. Коммуникативные технологии используются при организации политических кампаний, так как особенности той или иной технологии зависят от выбранной политиком стратегии и тактики ее поведения.

Принимая во внимание сложность исследования коммуникативных технологий, речевых средств и стратегий, появляется необходимость обращения к концептуальным моделям французской школы дискурс анализа 70-е годы XX века и теоретическим концепциям ее представителей Мишеля Фуко и Мишеля Пеше. Термин коммуникативная технология был впервые использован ученым М. Фуко в Коллеж де Франс в 70-е годы XX века во время лекции, в которых представлялись исследования и анализ социологических проблем языка. Во время рассуждений о дискурсе как о контактирующей поверхности, который сближает язык и реальность, ученый ввел понятие технологии власти для обозначения языка как средства выражения властных отношений [12]. Необходимость введения термина «технология власти», как считает ученый, была продиктована развитием «общей техники управления людьми». Такая техника рассматривалась как «искусство управления людьми – детьми, ... бедными, рабочими – и возникающая в результате некоего «запроса» – политического, административного, семейного» [12:72, 186].

Исследуя коммуникативную технологию, представитель французской школы анализа дискурса Мишель Пеше утверждает, что каждый субъект «работает», то есть занимает позицию по совести и совершенно свободно развивает инициативы, за которые он отвечает как автор своих действий [7].

Важно подчеркнуть, что сам термин «технология» на современном этапе развития лингвистической науки часто пересекается с термином «стратегия». Научный анализ стратегий, используемых говорящим, был впервые осуществлен Э. Гоффманом. Важной считаем мысль ученого, который называл любое взаимодействие людей в процессе общения стратегическим (strategic interaction) [14].

В исследовании появляется все больше научных работ по изучению различных дискурсивных и речевых стратегий. Как отмечает О.С. Иссерс, стремление добиться максимального результата в процессе коммуникации порождает ее планирование, которое, в свою очередь, определяет стратегии говорящего.

Под стратегией понимается когнитивный план общения, посредством которого контролируется оптимальное решение коммуникативных задач говорящего в условиях недостатка информации о действиях партнера ([4: 100]. Речевые стратегии представляют собой спроецированные в область речевого взаимодействия когнитивные стратегии, назначение которых состоит в достижении говорящим коммуникативной цели наиболее оптимальным способом. Многими исследователями были рассмотрены отдельные типы речевых стратегий, например, стратегии подчинения, просьбы, комплимента и т.п.

Позже, в 90-е годы возрождается интерес к понятию технологии. По мнению М. Феарклоу, в первую очередь, появились новые задачи по изучению политтехнологий во взаимодействии язык–власть. Как утверждает С.Г. Кара-Мурза – подчинение человека расширяется не только посредством технологии. По его мнению, манипуляция как часть технологии власти представляет собой способ господства путем воздействия на людей через программирование их поведения, требующего мастерства и знаний. Это воздействие, осуществляемое скрытно, направлено на психические структуры человека и ставит своей задачей изменение мнений, побуждений и целей в нужном власти направлении. [4]

Сводя идеи вышеизложенных положений к определению коммуникативных технологий воедино, можно утверждать, что политико-коммуникативные технологии – это совокупность приёмов, методов и средств, при помощи которых в определенном месте и с определенной целью политиком осуществляется процесс передачи и распространения информации по различным каналам коммуникации с целью оказания непосредственного воздействия на реципиента.

В корпусе наших примеров анализируются не только политико-коммуникативные технологии, которые помогают реализовать главную цель политика – удержание власти. Мы

рассматриваем стратегии, предполагающие наряду с информированием адресата и моделированием действительности, мотивированные желанием языковой личности достигнуть эффекта убеждения большинства аудитории.

Актуальность данной темы выражается в том, что борьба за власть в рассматриваемый период времени и личность Тони Блэра, оказали огромное значение на государство и определили пути его развития на долгие годы. Принимая во внимание тот огромный объём событий, который произошёл в британской политике за минувшие годы, рамки одной статьи позволяют рассказать лишь о некоторых эпизодах из её истории.

Борьба за власть как цель политики определяет содержание политической коммуникации, которое можно свести к трем основным составляющим: формулировка и разъяснение политической позиции (ориентация), поиск и сплочение сторонников (интеграция), борьба с противником (агональность) [12, с. 41]. Отсюда следует, что основным организующим принципом семиотического пространства политического дискурса, его семиотической моделью является базовая семиотическая триада «интеграция – ориентация – агональность».

Объектом анализа в данной статье являются использование политико-коммуникативных технологий и способов убеждения в истинности главного из доказываемых в анализируемом корпусе текстов положения: «Наша партия лучше». Именно на нем сфокусировано наше внимание в силу того что, во-первых, оно доказывается в дискурсе Т. Блэра во время трех предвыборных кампаний и, во-вторых, является лейтмотивом, агитацией и политической рекламой как один из приемов политико-коммуникативной технологии вообще любой предвыборной кампании.

Воздействие политика на общественное мнение в данный период с целью достижения определённого уровня популярности предполагает наряду с основными коммуникативными технологиями пропаганды, пиара и агитации использование манипулятивных приемов. Манипуляция в политической сфере немыслима без преднамеренного искажения реального положения вещей путём умалчивания одних фактов и навязчивой демонстрации других (Кара-Мурза 2006; Сентенберг 1993). Идеализированные социально-экономические модели будущего и настоящего и необоснованная дискредитация прошлого используются Т. Блэром, как одно из средств политико-коммуникативных технологий.

Предвыборным лозунгом политика в 1997 году является использование таких политико-коммуникативных технологий как пиар и имидж: «We are New Labour», полагавшимся на достижения партии Тори, не приносившие никаких либо конкретных результатов в развитие страны:

(1) We won (1.1.) because we are New Labour, (1.2.) because we did the courage to change ourselves and discipline, to take hard decisions while (1.3.) remaining united, (1.4.) the lessons we learnt in opposition we carry on applying in government the moment we stop is the moment we will stop being government... No cockiness either about the Tories not even now. (1.4.1.) They're not dead they're just sleeping, but (1.4.2.) let their fate serve rather as a warning to us. (1.5.) What the people give the people can take away. (1.6.) We were the servants they are the masters now. (1.7.) Last year we were talking about what we would do. This year we're doing it. That ten-point contract with the British people we are honoring it. (1.7.1.) We said we would get more money into schools and hospitals we have two point two billion pounds more than the Tories planned to spend next year. (1.7.2.) We said we would sign the Social Chapter and we did. (1.7.3.) We said we would retire trade union rates at GCHQ, on May 19 free and independent trade unions came back to GCHQ [16, с.104].

Исходя из прототипического понимания принадлежности жанра к дискурсу, мы относим данное выступление к институциональному жанру доклада (Карасик 2000; Agar 1995; Eggins 1997). Мы можем предположить, что участниками дискурсивного сообщества являются соратники Т. Блэра – члены Лейбористской партии.

Для доказательства тезиса (1) «We won» использованы аргументация и технологии пиара, характеризующие положительную оценку работе Лейбористской партии. Они носят

прототипический характер, так как в основе принятия решений лежит анализ работы партии. Блэр имплицитно утверждает, что общество может в полной мере доверять партии, которая выполняет свои обещания. Аргументы, которые приводятся в поддержку имплицитного тезиса («Наша партия лучше»), делятся на две группы: аргументы-ассертивы к существу дела (результат работы партии положителен), относящиеся к рациональной стороне процесса убеждения и пропаганды, и апелляция к топосам (забота о благополучии народа), которые воздействуют на чувства аудитории. Аргументы, выраженные парадоксальными высказываниями в ассертивах (1.5.) и (1.6.), имплицитно утверждают, что Лейбористы, придя к власти, будут работать для народа, в руках которого находятся все права на улучшение своего благосостояния (they are the masters).

В дискурсе присутствует политическая агитация – отдать свой голос за партию Лейбористов, которая сделает все необходимое для изменения страны в лучшую сторону в экономическом, политическом и культурном аспектах. Неоднократный повтор *We said, we would, we did*, доказывает имплицитное использование таких политико-коммуникативных технологий как пиар и политическая реклама.

После победы на выборах в 2001 году Т. Блэр провозглашает тезис «Labour is working. Britain is working», характеризующий партию Лейбористов как прогрессивную, оптимистическую партию Великобритании:

Five years ago, even two years ago, none of that would have been guaranteed. That's what we meant when in 1997 we said Britain was going to get better. That's what the Tories hate. They sneer at the investment. (1) Pessimism about Britain is now the official strategy of the Tories. (1.1.) The purpose is not just to undermine the Government, but to undermine Government, (1.2.) to destroy the belief that we can collectively achieve anything, (1.3.) to drench progress in cynicism, (1.4.) to sully the hope from which energy, action and change all spring. In Opposition, Labor was trying to escape policies we didn't believe in. It was a journey of conviction... We need to change the system Today's Tories are trying to escape policies they do believe in. Theirs is a journey of convenience and fools no-one least of all themselves. There's no cause for pessimism, we should believe in ourselves and use that self-belief to choose now and irrevocably the path of reform (Blair, 2002a).

Точка зрения (1) представлена аргументами (1.1.), (1.2.), (1.3.), (1.4.). Доказательство в дискурсе Тони Блэра происходит за счет знаков интеграции, направленных на приобретение идеологической коннотации «свои» и положительной эмотивности. «Свои», то есть Labour описываются с помощью слов, образующих семантическое поле положительного психологического, экономического и политического стресса: awards, talent, best, freedom, democracy, tolerance, justice, optimist, liberated modern social democracy.

Знаки агональности в исследуемом дискурсе приобретают идеологическую коннотацию «чужие» и отрицательную эмотивность. Образ «чужих» описывается в следующих терминах: failure, sneer at the investment, pessimism, to destroy the belief, to sully the hope, to drench progress in cynicism, to escape politics, где присутствует саркастическая тональность. Данный образ маркирован при помощи таких политико-коммуникативных технологий как ярлыка негативного характера, являющийся одним из популярных приёмов нечестной полемики и пропаганде.

Заметим, что особой контрастно-оценочной лексикой “It was a journey of conviction” и “Theirs is a journey of convenience and fools” характеризуется и описание Лейбористской партии в роли достойной партии под руководством Тони Блэра для принятия мер по улучшению положения дел в стране. В высказываниях осуществляется концептуальная интеграция двух исходных ментальных пространств, где партии Лейбористов и Тори соотносятся с путешествием, цель которого у каждой партии разная: для Лейбористов – это путешествие с убеждениями, для Тори – с комфортными и глупыми целями.

Использование таких метафор, как «to destroy the belief», «to drench progress», «to sully the hope from which the energy, action and change all spring» для описания деятельности партии Тори свидетельствует о том, что воздействие на убеждение аудитории при помощи

выразительных, образных средств является более успешным, чем при помощи формальной лексики. В данном случае Т. Блэр уводит сознание слушателей от рационального термина, искусно употребляя метафоры, так как они помогают выработке альтернатив, из которых далее осуществляется выбор: голосовать именно за партию Лейбористов, а не за консерваторов.

Исследователи сходятся во мнении о том, что политические метафоры являются значительным инструментом манипуляции общественным сознанием (Будаев 2006; Быкова 1998; Чудинов 2001; Lakoff 1980). Они стимулируют «способность человека к эмоциональному мышлению» [10, с. 28], являются иррациональными, а соответственно, более действенными в дискурсе Т. Блэра. Такой способ аргументации относится скорее к способам внушения, чем убеждениям, так как воздействует, прежде всего, на чувства адресата в обход требований, предъявляемых законам логики. В данном случае, премьер-министру нужно внушить аудитории правильность ведения политики Лейбористской партии, принижая деятельность партии Тори, считая их основной стратегией пессимизм, мешающий развитию реформ по улучшению дел в стране.

Предвыборным лозунгом Т. Блэра в 2005 году становится «We changed the country», который направлен на установку – «Мы изменили страну. Партия Лейбористов может сделать это лучше»: For so long, (1) we knew only the importance and futility of Opposition. But because we dared to change, we dared to dream that we could win again. And we did. And we stand, in opposition no Labour Party ever dared to dream of standing before, with a third term Labour Government beckoning. (2) With the values for today and the ideas for tomorrow, and a policy programme that will change the country for better and for good. (3) Power, wealth and opportunity in the hands of the many not the few. That was and is our mission and our purpose. I want us to win a third term not so that we can go in the history books. But so that we consign Britain's failings to the history books, build on the progress we have made (Blair, 2004b).

Тезис (1) сформулирован по принципу парадокса, аргументы следуют по той же семантической схеме. В данном выступлении на партийной конференции, опираясь на прототипическую оценку, глава Кабинета рассматривает неудачи в экономическом, социальном и политическом развитии страны, основанные на прогрессе, который был достигнут в стране за счёт партии Лейбористов (“failings to the history books, build on the progress we have made”). Парадоксальная конструкция тезиса “the importance and futility of Opposition” также подчёркивает неясность высказывания: быть в оппозиции является важным или напрасным действием для партии.

Лейбористское правительство при осуществлении конкретных решений руководствовалось ценностями равенства возможностей, благосостояния, социальной включённости, взаимной ответственности государства и гражданина. Эти ориентиры представляют собой значительную модификацию традиционного ряда ценностей британского лейборизма – власти, благосостояния и возможности (“power, wealth and opportunity”), представленные в экспрессиве (3). В данном примере это создание мифа, пиара о заботливом лидере, который беспокоится за будущее страны, выраженным в перформативе (2) – «With the values for today and the ideas for tomorrow, and a policy programme that will change the country for better and for good».

На основании проанализированных примеров, можно сделать вывод, что использование политико-коммуникативных технологий в стратегиях борьбы за власть в политическом дискурсе заключается в умении воздействовать на сознание слушателей с целью навязывания своих идей и практической деятельности. Основными стратегиями борьбы за власть и удержания власти в дискурсе Т. Блэра мы назовем сложные аргументативные построения, парадоксальные утверждения, использование аффективно заряженных фигур речи (метафор) при описании политического противника (партия Тори).

Основными приемами политико-коммуникативных технологий мы отметим пиар, имидж, политическая реклама партии Лейбористов и политическая агитация и пропаганда. При помощи данных технологий и стратегий, политик добивается своих неязыковых целей, а

именно усвоения определенных целей, ценностей, знаний, образцов поведения, установок на будущее в процессе политической социализации личности.

Следует отметить, что политико-коммуникативные технологии занимают особое место в иерархии политических технологий, обладая отличительными коммуникативными свойствами, способными влиять на сознание и поведение целевой аудитории. Изучение политико-коммуникационных технологий позволяет выявить наиболее эффективные каналы взаимодействия государства и общества, методы влияния на общественное сознание посредством применения данных технологий, выработки у граждан определённого отношения к тем или иным политическим событиям.

1. Быкова, О. Н. К вопросу о языковой манипуляции в СМИ [Текст] / О. Н. Быкова // Теоретические и прикладные аспекты речевого общения. – Красноярск : Ачинск, 1998. – Вып. 8. – С. 90 – 120.
 2. Будаев, Э. В. Современная политическая лингвистика [Электронный ресурс] / Э. В. Будаев, А. П. Чудинов. – www.philosophy.ru/linguistics1/budaev_chudinov/оба.htm (2023, 10 Сентября).
 3. Иссерс, О.С. Коммуникативные стратегии и тактики русской речи [Текст] / О. С. Иссерс. – Изд. 3-е, стереотипное. – М.: Едиториал УРСС, 2003.
 4. Кара-Мурза, С. Г. Манипуляция сознанием [Текст] / С. Г. Кара-Мурза. – М. М. : Изд-во Эксмо, 2006. – 832 с. : Изд-во Эксмо, 2006. – 832 с.
 5. Карасик, В. И. О типах дискурса [Текст] / В. И. Карасик // Языковая личность: институциональный и персональный дискурс. – Волгоград : Перемена, 2000. – С. 5 – 20.
 6. Карасик, В. И. Язык социального статуса [Текст] / В. И. Карасик. – М. : Гнозис, 2002. – 333 с.
 7. Пеше, М. прописные истины. Лингвистика, семантика, философия [Текст] / М. Пеше. – М.: ОАО «Прогресс», 1999.
 8. Почепцов, Г.Г. Коммуникативные технологии двадцатого века [Текст] / Г.Г. Почепцов. – М.; Киев: Рефл-бук, Ваклер, 2002. – 352 с.
 9. Сентенберг, И. В. Псевдоаргументация: некоторые виды речевых манипуляций [Текст] / И. В. Сентенберг, В. И. Карасик // Речевое общение и аргументация. – СПб. : СПО, 1993. – С. 30 – 38.
 10. Хахалова, С. А. Метафора в аспектах языка, мышления и культуры [Текст] / С. А. Хахалова. – Иркутск : Изд-во ИГЛУ, 1998. – 248 с.
 11. Чудинов, А. П. Россия в метафорическом зеркале: когнитивное исследование политической метафоры (1991-2000) [Текст] / А. П. Чудинов. – Екатеринбург : Уральский гос. пед. ун-т, 2001. – 238 с.
 12. Шейгал, Е. И. Семиотика политического дискурса [Текст] / Е. И. Шейгал. – Волгоград : Перемена, 2000. – 368 с.
 13. Фуко, М. Ненормальные [Текст] / М. Фуко. – СПб.: Наука, 2004.
 14. Eggins, S. Genres and Registers of Discourse [Text] / S. Eggins, J. R. Martin // Discourse as Structure and Process. Discourse Studies: A Multidisciplinary Introduction. – London : Sage Publications, 1997. – Vol. 1. – P. 230 – 256.
 15. Goffman, E. Relations in Public. Micro studies of the Public Order [Текст] / E. Goffman. N.Y.: Harper& Row, 1971.
 16. Fairclough, N. L. New Labour, New Language? [Text] / N. L. Fairclough. – London, New York : Routledge, 2003. – 178 p.
 17. Lakoff, G. Metaphors We Live By [Text] / G. Lakoff, M. Johnson. – Chicago : University Chicago Press, 1980. – 242 p.
 18. Blair, T. Speech by T. Blair at Labour Party Annual Conference [Electronic resource] / T. Blair. – <http://www.blair.biogs.com/blairspeech.html>. – 2004b (2023, October 25).
 19. Blair, T. At Our Best When at Our Boldest [Electronic resource] / T. Blair. – www.labour.org.uk/tbconfspeech. – 2002a (2023, October16).
-

SECTION V. RELIGION

Шорнов А.С.

Недостаток сотрудников при основании новых церквей: историко-богословское осмысление проблемы

*Евразийская богословская семинария
(Россия, Москва)*

doi: 10.18411/gqws-01-2024-08

Аннотация

В работе исследуется проблема недостатка сотрудников при основании новых христианских общин. Работа посвящена историко-богословскому осмыслению данной проблемы в христианской церкви I века от Р.Х. В работе приводятся доводы в пользу того, что сам подход ранней церкви к миссионерскому основанию новых общин в своей сути исключал проблему недостатка сотрудников. Богословское осмысление исторических сведений приводит к формулированию важных практических выводов относительно насаждения новых христианских церквей в наши дни.

Ключевые слова: церковь, история, соратники, организация новых церквей, христианство, насаждение церквей, миссионерство, сотрудники.

Abstract

The paper examines the problem of the lack of co-workers at the foundation of new Christian communities. The work is devoted to the historical and theological understanding of this problem in the Christian Church of the I century A.D. The work provides arguments in favor of the fact that the very approach of the early church to the missionary foundation of new communities in its essence excluded the problem of lack of co-workers. The theological understanding of historical information leads to the formulation of important practical conclusions regarding the planting of new Christian churches in our days.

Keywords: church, history, co-workers, organization of new churches, christianity, church planting, missionary work, employees.

Мы живем в мире, в котором практически каждая организация ориентирована на своё эффективное развитие. Об этом свидетельствует множество филиалов крупных корпораций, открытых по всему миру, огромное количество дочерних компаний, берущих своё начало от более крупных фирм. Мы так устроены, что стремимся к постоянному развитию, росту и прогрессу. Религиозные христианские организации также ориентированы на своё качественное развитие, численный рост и открытие новых «филиалов». В связи с этим одной из значительных, а в какой-то степени и ключевой частью жизни христианской церкви и ее миссионерского служения, с самого ее основания является организация новых поместных общин. Так на сегодняшний день не составит большого труда найти литературу, пособия, книги, посвященные теме основания новых церквей. Такие авторы как Евгений Бахмутский, Владислав Трескин, Нейл Кол, Фрэнк Виола, Сергей Сипко, Тимоти Келлер, Том Джонс, Владимир Зуев, Амир Усмонов, Алан Хирш, Дэвид и Джон Фергюсон рассматривают самые различные вопросы, касающиеся насаждения новых общин – от формирования команды соратников вплоть до детальной дорожной карты и описания процессов, которыми должна заниматься группа единомышленников на каждом этапе формирования общины.

Вместе с тем, авторы, занимающиеся изучением этой сферы миссионерского служения церкви, рассматривают и довольно подробно описывают, как формируется команда соратников, и что должна делать такая команда. Но практически не изученной остается проблема недостатка таких сотрудников. Другими словами, что делать, если какая-то община

или служитель церкви нацелены на основание новой церкви, но нет единомышленников, или их очень мало. Таким образом, весьма актуальной становится проблема недостатка сотрудников при основании новых церквей.

Целью работы является историко-богословское осмысление проблемы недостатка сотрудников при основании новых церквей.

Достижение поставленной цели будет осуществляться решением двух задач. Во-первых, нам предстоит исследовать то, каким образом данная проблема решалась в период ранней церкви. В данном исследовании под ранней церковью нами понимается церковь времен апостолов, от дня Пятидесятницы до смерти последнего апостола Иисуса Христа. Мы уделим внимание тому, как описано разрешение данной проблемы ранней церковью в библейских и внебиблейских источниках. Это задача исторического анализа стратегии первой церкви. Второй задачей исследования является богословское осмысление тех решений, которые она принимала. В-третьих, перед нами также стоит задача выделения основных характеристик подхода ранней церкви к основанию новых общин, которые могут быть применимы в современных реалиях, в частности, в протестантском контексте. Объем данной работы не позволяет нам сосредоточиться на применении в общехристианском контексте. На наш взгляд, есть серьезная необходимость продолжения изучения и поиска путей применения результатов данного исследования не только в протестантском, но и в православном, и в католическом контекстах.

Выбор исторического объекта исследования (ранняя церковь времен апостолов) обусловлен тем, что именно апостолы получили все указания, наставления, инструменты служения из первоисточника, то есть от основателя христианской церкви Иисуса Христа. Таким образом, вероятность искажения Его замысла сведена к минимуму. Данное ограничение объекта исследования делает данную работу актуальной и для тех направлений христианства, которые не признают авторитетными поздние учения и решения отцов церкви. Апостольское же учение и опыт ранней церкви является общепризнанным для всех христиан.

Работа не ставит целью критику существующих моделей организации новых общин или путей решения проблемы недостатка соработников при основании новых церквей. В данном исследовании мы сконцентрированы на историко-богословском осмыслении опыта ранней церкви и выделении его ключевых характеристик, которые можно эффективно применить в современных протестантских общинах.

Имела ли первая церковь, образовавшаяся в день Пятидесятницы, ярко выраженный недостаток сотрудников? В Евангелиях от Матфея и Луки цитируются слова Иисуса Христа «жатвы много, а работников мало». Апостол Павел в письме церкви в Филиппы говорит «я имею никого равно усердного... все ищут своего». Одним из главных источников сведений о жизни ранней церкви является библейская книга Деяния святых апостолов, написанная евангелистом Лукой около 60-62 годов от Р.Х. В связи с этим, в данной работе мы анализируем прежде всего книгу Деяния, как дошедший до нас исторический документ, и иные внебиблейские источники по ранней истории христианской церкви.

Иисус Христос воспитал, подготовил и снарядил апостолов. Именно они и стали теми людьми, через которых была основана первая церковь в Иерусалиме. Вместе с тем, согласно описанию второй главы книги Деяния, мы видим что в день Пятидесятницы были собраны люди из разных регионов Римской империи: парфяне, мидяне, еламиты, и жители Месопотамии, Иудеи и Каппадокии, Понта и Азии, Фригии и Памфилии, Египта и частей Ливии, прилежащих к Кириее, и пришедшие из Рима, Иудеи и прозелиты, критяне и аравитяне. Многие исследователи Нового Завета считают, что, по крайней мере некоторые из этих обращенных в христианство людей, вернувшись к себе домой принесли Евангелие в свои родные земли и стали основателями новых церквей в этих местностях. Так могли быть организованы церкви в других городах Римской империи, помимо Иерусалима.

Справедливости ради, мы должны признать что у нас недостаточно достоверных исторических сведений относительно количества основателей новых церквей в этих регионах в 30-е годы I века от Р.Х. К примеру, доктор богословия Джон Мак-Артур, говорит: «По-видимому, церковь в Риме была основана группой еврейских христиан, пришедших из Иудеи.

Возможно, христиане были в Риме ещё с тех пор, как на празднике Пятидесятницы уверовали «пришедшие из Рима, иудеи и прозелиты». Но открытым остается вопрос, сколько было таких человек.

Когда же Евангелие стало распространяться за пределы Иерусалима после смерти мученика Стефана, с тем, как началась активная фаза гонения на христиан, уже в 8 главе книги Деяния описано как один Филипп, являясь одним из служителей Иерусалимской церкви, пришёл в город Самарийский, и в результате его служения многие люди обратились в христианство. Услышав об этом, руководство церкви в Иерусалиме послало в Самарию апостолов Петра и Иоанна. Чуть позже в Деяния 9:31 Лука напишет: «Церкви же по всей Иудее, Галилее и Самарии были в покое...» Таким образом, мы видим, что церковь в Самарии уже существовала, то есть служение Филиппа, и последующее участие Петра и Иоанна, привели к тому, что и в этой местности образовалась самостоятельная церковь. Данный прецедент нам особо интересен в свете рассматриваемой темы данного исследования. Можем ли мы сказать, что церковь в Самарийском городе была организована Филиппом, Петром и Иоанном, или только Филиппом? Ответ на этот вопрос зависит от той богословской парадигмы, в которой мы, как исследователи, находимся. Что считать началом новой церкви? Когда община считается созданной?

В любом случае, вне зависимости от ответов на поставленные вопросы, количество сотрудников при основании новой церкви в Самарии колеблется от одного (Филипп) до трех человек (Филипп, Пётр, Иоанн). Действия же Филиппа фактически могут быть классифицированы как действия по основанию новой христианской общины.

Итак, в период ранней церкви, по описанию Луки, даже 1 человек (Филипп в Самарии) мог быть служителем основания новой церкви. Таким образом, мы не видим ярко выраженного недостатка соратников в том смысле, как мы классифицируем это сегодня. Основателем новой общины мог быть даже 1 человек. Для ранней церкви нехваткой работников по основанию новой церкви фактически было абсолютное отсутствие сотрудников, даже одного человека.

Ещё одним важным прецедентом является история обращения в христианство первого нееврея по имени Корнилий и его родных. Описывая команду соратников апостола Петра, Лука пишет: «и некоторые из братьев Иоппийских пошли с ним» (Деяния 10:23). Ученик Иисуса Христа Пётр и вместе с ним несколько человек отправились в Кесарию, в дом Корнилия, и там произошло обращение первых язычников в христианство. Они сразу же приняли водное крещение. Независимо от того, признаем ли мы группу новых христиан в доме Корнилия новой церковью или нет, в любом случае, действия, которые осуществлял Пётр и его команда, фактически являются действиями по основанию новой общины. Это событие особенно выделяется тем, что, получив призыв идти к Корнилию, Пётр проявляет инициативу и начинает служение. Вместе с тем к нему присоединяются другие люди. Как и в случае с обращением самарян и организации там новой общины, здесь также прежде всего был один человек, проявивший инициативу, вокруг которого сформировалась команда соратников.

Особого внимания заслуживают события, описанные Лукой далее в книге Деяния 11 главе. «Между тем рассеявшиеся от гонения, бывшего после Стефана, прошли до Финикии и Кипра и Антиохии, никому не проповедуя слово, кроме Иудеев. Были же некоторые из них Кипряне и Кириейцы, которые, придя в Антиохию, говорили Еллинам, благовествуя Господа Иисуса». Немаловажным является тот факт, что эти кипряне и кириейцы не были официально посланы Иерусалимской церковью с целью насаждения новых церквей в других городах. Но результаты их спонтанного миссионерского служения оказались впечатляющими: в Антиохии «великое число, уверовав, обратилось к Господу». Стоит заметить, что впоследствии именно эта община стала своего рода миссионерским центром церкви I века. Описывая команду основателей этой церкви, автор книги Деяния, очевидно, употребляет множественное число – «кипряне и кириейцы». Это явно указывает на то, что этих людей было несколько.

Вместе с вышеизложенным, в данном отрывке мы замечаем еще одну важную особенность модели основания новых церквей в I веке. Миссионерское служение было

представлено не только спланированными проектами руководства (об этом будет упомянуто ниже), но нередко и спонтанными стихийными действиями простых рядовых членов церкви. И хотя ранняя церковь и ценила официальное посланничество (комплекс действий, мер по признанию и поддержке образовавшихся церквей, рукоположение новых служителей для этих общин), его отсутствие не являлось сдерживающим или ограничивающим фактором. Руководство церкви I века от Р.Х. не монополизировало такую сферу миссионерского функционирования как основание новых общин. В рассматриваемом эпизоде ясно показано, что рядовые христиане, киприане и киринейцы поступали «не по шаблону» и немного даже нарушали привычную модель служения. Дело в том, что к моменту начала их миссионерских действий христианская проповедь была сконцентрирована на евреях, и немного на самарянах (их можно рассматривать как «полуевреев»), но не выходила в эллинский мир. Но эти люди своими действиями шли в разрез с господствующей парадигмой миссионерского служения. Поэтому руководство Иерусалимской церкви, услышав о происходящем, отправило Варнаву в Антиохию, который, увидев обильные плоды служения этих киприан и киринейцев, помог вновь образовавшейся общине укрепиться. Впоследствии он привлечет человека по имени Савл к активному служению в этой общине. Спустя несколько лет Савл, который в будущем стал известен как апостол Павел, вместе с Варнавой были посланы Антиохийской церковью на миссионерское служение.

В данном эпизоде очень значимым является тот факт, что церковь в Антиохии создавалась не от официального посланничества команды миссионеров материнской церковью в Иерусалиме, а в результате стихийного, спонтанного, незапланированного руководством иерусалимской церкви, служения простых христиан из Кипра и Киринеи.

Весьма значительная часть современных исследователей ссылается на 13 главу книги Деяния, описывая модель основания новых церквей. В этой главе описывается, как антиохийская церковь начала первое миссионерское путешествие. Евангелист Лука так пишет об этих событиях: «Когда они служили Господу и постились, Дух Святой сказал: отделите Мне Варнаву и Савла на дело, к которому Я призвал их. Тогда они, совершив пост и молитву и возложив на них руки, отпустили их». Вместе с ними в начале путешествия был и молодой Иоанн Марк. Одной из главных задач их миссии было основание новых церквей и проповедь Евангелия в новых ещё не достигнутых регионах Римской империи. В самом начале команда сотрудников состояла из трех человек, но спустя некоторое время, их осталось двое (Иоанн Марк вернулся в Иерусалим). Мы, как исследователи, должны признать, что книга Деяния является исторической книгой, и Лука, как щепетильный внимательный историк, обращает внимание на различные детали в своем описании. В повествовании Луки мы не видим признаков, что ранняя церковь ощущала нехватку соратников в деле основания новых церквей. Более того Лука показывает, как один, двое, трое или более христиан идут и смело основывают новые церкви.

В городе Филиппы (колония Римской империи) по меньшей мере трое человек были в команде основателей новой общины. Это были Павел, Сила и сам автор книги Деяния Лука. Так в 13 стихе 16 главы книги Деяния употреблено местоимение «мы», тогда как ранее автор вел повествование от 3 лица. Значит в какой-то момент Лука тоже стал частью этой команды. В нашем исследовании видится актуальной необходимость обратить внимание на то, что произошло в этом городе. Одной из основных стратегий апостола Павла было то, что, приходя в новый город, он «шёл по своему обыкновению в синагогу и там проповедовал об Иисусе Христе». Но в этом городе Павел не пошел в синагогу, но отправился в молитвенный дом за городом у реки. Уильям Баркли объясняет это тем, что в этом римском стратегическом пункте, и, кстати, первом городе Европы, куда направилась команда основателей новой церкви от Антиохийской церкви, не было иудейской синагоги. Давид Стерн объясняя положение евреев в этом городе замечает: «не имели здания, в котором могли бы встречаться, вследствие чего собирались на берегу реки. Для проведения обычного служения синагоги хватило бы миньяна («кворума» из десяти мужчин), другие же видоизменённые служения могли проводиться и при наличии меньшего количества мужчин или даже совсем без мужчин, а только

присутствовавшими женщинами, как это произошло в данном случае, поскольку Шауль и его спутники беседовали с собравшимися там женщинами». В результате же недолгого служения Павла, Силы и Луки, в Филиппах организовалась новая церковь, которой впоследствии апостол Павел даже напишет одно из новозаветных посланий. Перед тем, как миссионерская команда Павла отправилась в другой город, согласно описанию Луки, Павел и Сила «выйдя из темницы, пришли к Лидии и, увидев братьев, поучали их, и отправились». Если ранее в этом городе не хватало и 10 мужчин-евреев для организации синагоги, и свою проповедь Павел адресовал женщинам у реки, где проходило молитвенное собрание, то теперь Павел и его команда встречаются с братьями, с мужчинами, обратившимися в христианство.

Еще одну весьма важную характеристику процесса основания новых церквей в I веке от Р.Х. мы замечаем, когда исследуем процессы инициированные Варнавой, Павлом и другими соратниками. Выше мы уже упоминали период первых шагов развития Антиохийской церкви, где Варнава целенаправленно идет в город Тарс, чтобы найти Савла (Деян. 11:25). В Дервии и Листре Павел вовлекает в миссионерское служение, рекрутирует молодого юношу Тимофея (Деян. 16:1-3). Находясь в Коринфе, Павел сближается с семейной парой Акилой и Прискиллой, которых сам же он и назовет впоследствии своими сотрудниками в письме верующим в городе Рим (Деян. 18:1-3, Рим. 16:3). Уильям Хендриксен заметил: «Во время своей миссионерской деятельности Павел имел множество коллег и сотрудников... Прискилла и Акила были в некотором смысле ближе к апостолу, чем все остальные, поскольку были его товарищами и по ремеслу, и по вере, как свидетельствует Новый Завет, между Павлом и этой парой всегда царил полное согласие!» Далее и сами Акила и Прискилла, встретив Аполлоса из Александрии, точнее объяснили ему суть христианского учения, помогая ему стать более эффективным соратником (Деян. 18:24-28).

Интересно проследить некую цепочку «Варнава – Павел – Акила и Прискилла – Аполлос». Для ранней церкви ключевым фактором служения было не количество сотрудников, на нехватке которых часто сфокусированы современные церкви, а ученичество, наставничество новых сотрудников, посвященных служителей и передача им знаний, умений, навыков. Другими словами ранняя церковь была сконцентрирована не на нехватке сотрудников, а на наставничестве, подготовке и вовлечении в служение новых соратников. Исследуя библейские свидетельства и внебиблейские источники, видим как церковь времен апостолов в деле основания новых церквей не закидывалась на наличии большой сильной команды, но посвященные призванные служители, в том числе и рядовые христиане, активно инициировали процессы основания новых общин.

Так, например, судьба упомянутого выше Корнилия, первого обращенного в христианство нееврея свидетельствует о том, что для первых христиан справедливо было высказывание: «и один в поле воин». Согласно преданию, Корнилий стал епископом, и впоследствии отправился в языческий город Скепсия. Там в результате его служения, проповеди, чудесных событий в христианство обратился князь и правитель города. Прожив там долгое время, Корнилий обратил ко Христу многих жителей-язычников и поставил пресвитера Евномия на служение. Снова мы видим наличие таких факторов, как посланничество одного человека (это снова подтверждает, что церковь времен апостолов считала, что и один человек может быть основателем новой общины), и вовлечение в служение, подготовка следующего поколения служителей.

Также согласно преданию, Варфоломей вместе с Филиппом проповедовал в городах Малой Азии. Во время служения в Армении на Арташатском холме Варфоломей встретился с апостолом Иудой Фаддеем. По сей день армянская церковь почитает их своими основателями. Вместе с тем Евсевий Кесарийский сообщает, что, находясь в Индии апостол Варфоломей основал общину и оставил им Евангелие от Матфея на еврейском языке. Впоследствии оно было найдено философом Пантенном, преподавателем Александрийской школы. Снова мы видим ключевую роль одного служителя в деле основания новой церкви.

Среди внебиблейских источников, описывающих жизнь и служение церкви I века от Р.Х., особое место занимает «Церковная история» Евсевия Кесарийского. В свою очередь он

опирается на несохранившиеся тексты Оригена из его «Толкования на Бытие». Евсевий указывает, что, по преданию, Фома отправился в Парфию, Андрей – в Скифию. Апостол и евангелист Матфей нес служение в Сирии, Мидии, Персии и Парфии, и Эфиопии. Апостол Филипп миссионерствовал в Сирии, Элладе, Галилее, Лидии, Мисии и Фригии. Помимо Фомы в Парфии проповедовали Фаддей и Симон Зилот. Апостолы Фома и Фаддей также миссионерствовали в Месопотамии, создав христианскую общину в Эдессе. Евангелиста Марка считают основателем христианской общины в Александрии. Апостол Андрей нес служение в Припонтийской области. Стоит заметить, что в процессе исследования внебиблейских источников, принципиально важно критически оценивать сведения, поскольку эти древние источники обладают разной степенью достоверности и нередко противоречат друг другу. В.В. Болотов писал: «Центром деятельности апостола Андрея, по актам, был город Синоп. За историчность этого известия говорит то важное обстоятельство, что здесь была очень значительная иудейская колония... Около этого центра держалась и вся проповедь апостола Андрея Первозванного, а именно: по берегам Черного моря – по северному побережью. Непререкаемо известно, что апостол Андрей проповедовал в пределах Скифии, как сказано у Оригена... Деятельность апостола Андрея локализуется около Севастополя Великого (близ нынешнего Поти)... По Епифанию монаху, апостол доходил и до Крыма». Снова перед нами предстает всё та же особенность служения церкви I века – даже малая группа, и даже один человек мог быть эффективным в миссионерском служении и в основании новых общин.

Стоит заметить, что информация из внебиблейских источников весьма скудна. Так, например, ключевой иудейский историк I века Иосиф Флавий, хотя и упоминает Иисуса Христа и Его воскресение, об апостольской же миссии он весьма немногословен. «И племя христиан, названное так в его честь, до сих пор и по сей день не исчезло»(Древности 18.3). После этого отрывка Флавий продолжил описывать злоупотребления и конфликты при римском правлении, не добавив подробностей и описаний апостольского служения.

Начиная данное исследование мы ставили перед собой задачу историко-богословского осмысления проблемы недостатка соратников при основании новых церквей. В результате нашего исследования мы заметили 3 существенных характеристики миссионерского служения ранней церкви:

1. Для церкви времен апостолов в деле создания новых общин не было количественного критерия команды соратников. Так исследование библейских и внебиблейских источников показывает, что активно трудились как команды из двух, трех и более человек, так и один христианский служитель мог начинать миссионерское служение основания новой церкви.
2. Ранняя церковь была сфокусирована на подготовке новых служителей, и вовлечении их в миссионерскую деятельность. Для ранней церкви это был естественный органичный процесс. Даже если на начальном этапе новую церковь основывал один человек, вслед за этим он старался вовлечь в служение новых соратников. Апостольская церковь была ориентирована на воспитании новых служителей. Вместе с тем процессы основания новых общин и подготовка новых служителей происходили параллельно, дополняя друг друга. Ни один из этих важных процессов не вытеснял и не тормозил другой. Служители основания новых церквей активно, сознательно и намеренно занимались поиском соратников, вовлечением новых сотрудников в служение укрепления образовавшихся общин и основание новых (миссионерство).
3. Хотя ранняя церковь и ценила официальное посланничество (комплекс действий, мер по признанию и поддержке образовавшихся церквей, рукоположение новых служителей для этих общин и прочее), его отсутствие не являлось сдерживающим или ограничивающим фактором. Нередко новые церкви создавались не от официального посланничества команды миссионеров материнской церковью, а в результате стихийного, спонтанного служения

простых христиан. Отсутствие контроля и жесткой структуры координации и управления со стороны руководства являлось благоприятной почвой для реализации рядовых христиан в миссионерском служении. Фактически, в ранней церкви была создана эффективная среда для развития и вовлечения в служение новых сотрудников.

Таким образом, в ранней церкви применялся особый подход к миссионерскому служению основания церквей, в результате которого проблема недостатка соразработчиков эффективно разрешалась. Данный подход может быть применим и в современных реалиях, что является актуальной областью для дальнейшего исследования.

1. Апостол Варфоломей. Википедия. URL: https://ru.wikipedia.org/wiki/Апостол_Варфоломей (дата обращения 30.10.2023).
2. Баркли У. Толкование на книги Нового Завета. В 15 томах. Торонто: Всемирный союз баптистов, 1980-1987.
3. Бахмутский Е.Ю. Faithbook. Евангелие в городе. М.: Информ Принт, 2014.
4. Библия. Книги Священного Писания Ветхого и Нового Завета, Издательский совет РПЦ, М., 2008г.
5. Болотов В. В. Лекции по истории Древней Церкви. В 4-х томах. СПб. Типография М. Меркушева. 1910.
6. Виола Ф. Как найти живую церковь М.: Ассоциация Духовное возрождение, 2010.
7. Евсей Памфил. Церковная история. — М.: Издание Спасо-Преображенского Валаамского монастыря, 1993.
8. Зуев, В. Благословляющая церковь // Как умножать учеников и церкви. Опыт движения «Дом Отца». Б.м.: Миссия Евразия, 2020. С.90-96.
9. Иосиф Флавий. Иудейские древности, Иудейская война, Против АпионаЖ Полное издание в одном томе / Пер. С греч. М.: Альфа-книга, 2011.
10. Кол Н. Органическая церковь. Б.м.: Феникс, 2013.
11. Мак-Артур Дж. Толкование книг Нового Завета: Послание к Римлянам, главы 1–8. Б.м.: Славянское Евангельское общество, 2018.
12. Мак-Артур Дж. Учебная Библия с комментариями Джона Мак-Артура. Б.м.: Славянское Евангельское общество, 2005.
13. Основание церквей от А до Я / Под ред. Джонса Т. – М.: ЕХЦАП, 2011.
14. Священномученик Корнилий сотник // Русская православная церковь: официальный сайт Московского Патриархата. – 2023 –URL: <http://www.patriarchia.ru/db/text/913683.html> (дата обращения 30.10.2023).
15. Сипко, С. Ю. Создание команды основателей церкви // Как умножать учеников и церкви. Опыт движения «Дом Отца». Б.м.: Миссия Евразия, 2020. С. 111-117.
16. Сипко, С. Ю. Созидание новой церкви через приобретение учеников // Как умножать учеников и церкви. Опыт движения «Дом Отца». Б.м.: Миссия Евразия, 2020. С. 5-8.
17. Стерн Д. Еврейский Новый Завет в переводе и комментариях Давида Стерна. Б.м.: Шамаш, 1989.
18. Трескин В. Рождение общины. Дорожная карта основания церкви. СПб.: Библия для всех, 2022.
19. Усмонов, А. Ученичество или приобретение учеников – ответственность каждого // Как умножать учеников и церкви. Опыт движения «Дом Отца». Б.м.: Миссия Евразия, 2020. С.32-39.
20. Хирщ А. Забытые пути. М.: ЕХЦАП, 2013.
21. Цыпин В. История Европы: дохристианской и христианской: В 16 т. Т. 1. Истоки европейской цивилизации / — М.: Изд-во Сретенского монастыря, 2011.
22. Цыпин В. Церковь апостольского века. Часть 1. История Европы дохристианской и христианской. URL: <https://pravoslavie.ru/34553.html> (дата обращения 30.10.2023).
23. Шафф Ф. История христианской церкви. Том 1. Апостольское христианство. СПб.: Библия для всех, 2010.
24. Exposition of Paul's Epistle to the Romans. Grand Rapids: Baker, 1981.

SECTION VI. Economic sciences

Винокурцева Е.А.

Особенности развития региональных экономических систем Дальневосточного федерального округа Российской Федерации

*ФГБОУ ВО «Сибирский государственный университет
науки и технологий имени академика М.Ф. Решетнёва»
(Россия, Красноярск)*

doi: 10.18411/gqws-01-2024-09

Аннотация

В статье проведен обзор теоретических подходов авторов исследований в развитии региональных экономических систем Дальневосточного федерального округа. Приведены нормативно-правовые акты и виды предпочтений Дальневосточного федерального округа. База исследования – научные труды российских ученых за период 2018-2022 г.г.

Ключевые слова: регион, региональная экономика, предпочтения субъектов Дальневосточного федерального округа, центры экономического роста, стратегия социально-экономического развития.

Abstract

The article provides a review of the theoretical approaches of the authors of the studies in the development of regional economic systems of the Far Eastern Federal District. The legal acts and types of preferences of the Far Eastern Federal District are given. The research base is the scientific works of Russian scientists for the period 2018-2022.

Keywords: region, regional economy, preferences of the subjects of the Far Eastern Federal District, centers of economic growth, strategy for socio-economic development.

Введение. Современные парадигмы экономического развития формируют вектор, основанный на усилении глобальной интеграции рыночного пространства [10, с.39].

Приоритетная задача современных региональных исследований – углубленное изучение пространственной дифференциации территорий разного ранга (субъектов РФ, федеральных округов РФ) [7, с. 81].

Результаты исследования. Дальневосточный федеральный округ является специфичной территорией, обладающая значительным количеством особых экономических зон с предпочтительными условиями для инвесторов [11, с.371].

Дальневосточный федеральный округ по площади занимает более 40% территории Российской Федерации с населением 5,56% от численности населения Российской Федерации. В состав Дальневосточного федерального округа включены следующие субъекты Российской Федерации: Республика Бурятия, Республика Саха (Якутия), Забайкальский край, Камчатский край, Приморский край, Хабаровский край, Амурская область, Магаданская область, Сахалинская область, Еврейская автономная область, Чукотский автономный округ. Структура ВРП регионов Дальневосточного федерального округа в структуре представлена добычей полезных ископаемых, оказанием транспортных услуг и услуг связи [6, с.127].

Основным документом, формирующим приоритеты социально-экономического развития Российской Федерации, является Указ Президента о национальных целях до 2024 года [10, с.42]. Общие направления пространственного развития Российской Федерации отражены в Указе Президента «Об утверждении основ государственной политики регионального развития Российской Федерации на период до 2025 г.» [10, с.43]. Разработка и реализация политики регионального развития базируется на особенностях территориального

устройства, дифференциацию в уровне социально-экономического развития регионов [10, с.43].

На уровне регионов Дальневосточного федерального округа разработаны следующие документы:

1. Стратегия социально-экономического развития, содержащая основные параметры: развитие инфраструктуры, развитие субъектов Российской Федерации, развитие базовых отраслей экономики и развитие приграничного сотрудничества, развитие инвестиционных проектов.
2. Государственная программа развития Дальневосточного федерального округа, ориентированная на финансирование создания инфраструктуры, необходимой для привлечения инвестиций.

Академик А.Г. Гранберг подчеркивал, что в Российской Федерации наблюдается неравномерное размещение производительных сил, исторические сложившаяся неоднородность экономического пространства. В регионах Введение. Дальневосточного федерального округа сосредоточено 25% суммарного ВРП Российской Федерации, при этом сосредоточены 2/3 объёма добывающей промышленности и запасов природных ресурсов [6, с.127].

Экономика Дальневосточного федерального округа отличается от других федеральных округов по своей структуре и отраслям производства, экономической эффективности, производительности труда и воспроизводству рабочей силы, а также по возможностям развития промышленности [6, с.127].

Ведущими отраслями экономики регионов Дальневосточного федерального округа являются цветная металлургия, добыча драгоценных металлов и камней, горнодобывающая промышленность, рыбная, лесная, деревообрабатывающая промышленность, нефтедобыча, машиностроение [2, с. 67].

Для социально-экономического развития Дальневосточного федерального округа разработана государственная программа «Дальневосточная ипотека», главным недостатком ипотечного кредитования является «переплата по банковским процентам» [8, с.142].

Кроме того, основным методом селективной региональной политики развития территории Дальневосточного федерального округа является Национальная программа социально-экономического развития Дальнего Востока на период до 2024-2035 г. г., инструментами реализации данной программы являются:

- территории опережающего социально-экономического развития и свободный порт города «Владивосток»; льготная ипотека по ставке 2% годовых для молодых семей и участников программы «Дальневосточный гектар»;
- льготное финансирование крупных инвестиционных проектов и субъектов малого и среднего предпринимательства;
- снижение тарифов на электроэнергию для промышленных потребителей Дальнего Востока;
- планы социального развития центров экономического роста [9, с. 85].

Центры экономического роста регионов Дальневосточного федерального округа определены с финансированием инвестиционных проектов данных отраслей экономики. Теория формирования и развития региональных центров экономического роста базируется на теории «полюсов роста» Ж. Будвиля и Ф. Перру, согласно которой в экономическом пространстве Российской Федерации формируются «точки экономического роста», включающие предприятия лидирующих отраслей экономики [9, с. 85].

Основа новой модели развития регионов Дальневосточного федерального округа базируется на экспорте товаров работ, услуг в страны Азиатско-Тихоокеанского региона, создании конкурентоспособного инвестиционного климата, привлечении прямых

инвестиций, в том числе иностранных, развитию малого и среднего предпринимательства, создании конкурентоспособных территорий опережающего развития.

1. Бардадь А.Б. Транспортная система Дальнего Востока: эффекты «новой модели» развития макрорегиона // Власть и управление на Востоке России. – 2020. - № 3 (92). – С. 55-63.
2. Бекларян Г.Л. Система поддержки принятия решений для устойчивого экономического развития Дальневосточного федерального округа // Бизнес-информатика. – 2018. - № 4 (46). – С. 66-75.
3. Белоусова А.В. Государственные приоритеты развития экспортного сектора экономики Дальнего Востока: оценка перспектив региональной динамики // Государственный вестник. – 2019. – № 4 (28). – С. 45-51.
4. Горбунов В.С. К вопросу о внедрении системы инноваций на территории восточных регионов // Региональная экономика: теория и практика. – 2020. – Т. 18, № 2 (92). – С. 315-332.
5. Ефременко В.Ф., Бахарев С.М. Динамика развития инновационной инфраструктуры в региональных инновационных системах Дальневосточного федерального округа Российской Федерации // Власть и управление на Востоке России. – 2019. - № 1 (86). – С. 41-50.
6. Михайлова А.В. Анализ развития регионов Дальневосточного федерального округа в условиях внешних санкций // Бизнес. Образование. Право. – 2022. - № 4 (61). – С. 126-131.
7. Молчанов И.Н. Особенности пространственного развития территорий (на примере субъектов РФ в составе Дальневосточного федерального округа) // Региональная экономика. Юг России. – 2022. Т. 10, № 1. – С. 79-93.
8. Обухова О.В., Полякова Е.М. Государственная программа «Дальневосточная ипотека», как средство решения социально-экономических проблем Дальнего Востока России // Международный научно-исследовательский журнал. – 2020. - № 8-2 (98). – С. 142-144.
9. Сидоренко О.В. Национальная программа социально-экономического развития Дальнего Востока как метод геоселективной региональной политики Российской Федерации // Социально-экономическое развитие востока России: новые вызовы и стратегические ориентиры: Материалы международной научно-практической конференции / отв. ред. П.А. Минакир, О.В. Сидоренко; Институт экономических исследований Дальневосточного отделения РАН, Хабаровский государственный университет экономики и права. – Хабаровск: Издательство ХГУЭП, 2021. – С. 83-86.
10. Филатов А.С. Эффективность системы государственной поддержки региональных инвестиционных проектов на Дальнем Востоке России // Известия Дальневосточного федерального университета. Экономика и управление. – 2020. - № 2 (94). – С. 38-59.
11. Чичканов В.П., Беляевская-Плотник Л.А. Оценка мультипликативного влияния инвестиционных проектов Дальневосточного федерального округа на социально-экономическое развитие территорий // Экономика региона. 2020 - Т. 18, вып. 2.– С. 369-382.
12. Якимова В.А., Хмура С.В. Социально-экономические функции территорий опережающего развития и их реализация в экосистеме Дальнего Востока России // Экономический анализ: теория и практика. – 2021. Т. 20, № 3. – С. 495-528.

SECTION VII. MEDICAL SCIENCES

Тимербулатов М.В.¹, Шорнина А.С.²**Липосакция как этап коррекции передней брюшной стенки при изолированной абдоминопластике и симультанной герниоабдоминопластике**¹ФГБОУ ВО «Башкирский государственный медицинский университет»²Клинический госпиталь «Мать и дитя»

(Россия, Уфа)

doi: 10.18411/gqws-01-2024-10

Аннотация

Липосакция представляет собой сложное хирургическое вмешательство, требующее тщательной подготовки от хирурга для обеспечения высоко качества его проведения и от пациента для осуществления быстрого послеоперационного восстановления. Планирование липосакции, тем более в комплексе с абдоминопластикой и герниоабдоминопластикой должно обеспечивать уверенность того, что выполнение операции пройдет наиболее результативно. Статья посвящена проблеме проведения липосакции в комплексе абдоминопластике и герниоабдоминопластике.

Ключевые слова: липосакция, абдоминопластика, герниоабдоминопластика, симультанная операция.

Abstract

Liposuction is a complex surgical procedure that requires careful preparation from the surgeon to ensure high-quality performance and from the patient to ensure rapid postoperative recovery. Planning liposuction, especially in combination with abdominoplasty and hernia abdominoplasty, should provide confidence that the operation will be most effective. The article is devoted to the problem of liposuction in combination with abdominoplasty and hernioabdominoplasty.

Keywords: liposuction, abdominoplasty, Gurney abdominoplasty, simultaneous surgery.

Актуальность: липосакция - распространенное хирургическое вмешательство в пластической хирургии, которое по данным разных стран входит в состав лидирующей тройки по частоте выполнения операций [1]. Липосакция может выполняться как и самостоятельная операция, так и входить в состав других хирургических вмешательств [2,3,4]. Согласно статистическим данным отделения пластической хирургии клинического госпиталя «Мать и Дитя» Уфа за 2019 - 2023 гг. отмечается рост востребованности липосакции в составе комбинированных эстетических хирургических вмешательств на теле.

Цель исследования. Дать оценку влияния липосакции, как одного из этапа абдоминопластики и герниоабдоминопластики на результаты.

Материал и методы: В работе представлен ретроспективный анализ результатов хирургического лечения 48 пациентов на базе отделения пластической хирургии клинического госпиталя «Мать и Дитя» Уфа с 2019 по 2023 год. Возраст пациентов составил $39 \pm 3,4$ года. Все пациенты - женщины с избыточной массой тела или ожирением, которые столкнулись с рядом эстетических и функциональных проблем в области передней брюшной стенки (кожно-жировой избыток, диастаз прямых мышц живота, вентральная грыжа) после периода беременности и родов. Пациенты были разделены на 2 клинические группы. В 1-й группе была выполнена абдоминопластика с липосакцией (29 пациентов), во 2-й группе - герниоабдоминопластика с липосакцией (19 пациентов).

Результаты:

В 1-й группе средняя продолжительность оперативного вмешательства составила $153,10 \pm 15,2$ мин, во 2-й группе - $225,9 \pm 19,8$ мин. Время липосакции составляло от 20 до

60 мин и зависело от объема забираемого жира, что в свою очередь пропорционально степени ожирения. Следовательно, среднее время операции в каждой группе имело зависимость от степени ожирения. В 1-й группе при избыточной массе тела среднее время хирургического вмешательства составило $132,86 \pm 2,45$ мин, при 1 степени ожирения - $140 \pm 3,33$ мин, при 2 степени ожирения - $162 \pm 3,4$ мин, при 3 степени ожирения - 175 ± 5 мин. Во 2-й группе при избыточной массе тела среднее время хирургического вмешательства составило $161,61 \pm 15,56$ мин, при 1 степени ожирения $193 \pm 33,6$ мин, при 2 степени ожирения $235 \pm 6,67$ мин, при 3 степени ожирения $238 \pm 7,2$ мин.

В каждой клинической группе проводилась оценка локальных осложнений в послеоперационном периоде, связанных с липосакцией. Один случай серомы был отмечен в 1-й группе и нивелирован в течение 2-х месяцев с момента операции. Два осложнения в виде недостаточного удаления жира в области передней брюшной стенки были выявлены во 2-й группе. Недостаточное удаление подкожно-жировой клетчатки отмечалось в области дооперационного расположения вентральной грыжи больших размеров, что изначально ограничивало объем липосакции в данной области, о чем пациенты были заранее информированы.

Выводы: При ожирении, а точнее наличия жирового избытка в области передней брюшной стенки, липосакция является неотъемлемой частью в алгоритме коррекции эстетических и функциональных дефектов передней брюшной стенки.

1. Sozer, S.O. Abdominoplasty with Circumferential Liposuction: A Review of 1000 Consecutive Cases. // S.O. Sozer, K. Basaran, H. Alim //Plastic and reconstructive surgery. 2018;142(4):891–901. DOI:10.1097/PRS.0000000000004819
2. Ойос, А.Е. Моделирование контуров тела. Искусство и передовые методики липомоделирования тела / А.Е. Ойос, П.М. Прендергаст; пер. с англ. под ред. А.И. Неробеева. - Москва : ГЭОТАР-Медиа, 2020. - 256с : DOI: 10.33029/9704-5838-9-HDBS-2020-1-256.
3. Кец, Б.И. Коррекция контуров тела / Б.И. Кец, Н.С. Сейдик; ред.серии Дж. С. Доувер; пер. с англ. под общей редакцией В.А. Виссарионова. - М.: ООО «Рид Элсивер», 2011. - 244с.
4. Винник, Ю.С. Пластика живота операция XXI века. //Винник, Ю.С., Кара-петян Г.Э., Пахомова Р.А, Кочетова Л.В., Бабаджанян А.М., Гуликян Г.Н. // Московский хирургический журнал. - 2020. - 70(6) - С.29-34.

Khabarova A.V., Sotskaya Ya.A.

The significance of the state of intestinal microbiocenosis in patients with chronic viral hepatitis B

*«Lugansk State Medical University named after St. Luke" of the Ministry of Health of the Russian Federation»
(Russian Federation, Luhansk)*

doi: 10.18411/gqws-01-2024-11

Abstract

The aim of our work was to assess the state of the intestinal microbiota in patients with chronic viral hepatitis B (CVHB) with dysbiosis. So, 72 patients with CVHB and colon dysbiosis were examined, divided into two groups. Both groups of patients received etiotropic therapy for hepatitis B, patients of the main group additionally received synbiotic. It was found that normalization of the microflora of the digestive tract contributes to the rapid regression of asthenovegetative manifestations, hepatobiliary symptoms and intestinal dyspepsia, normalization of pigment metabolism and the level of aminotransferases, restoration of the balance of obligate and facultative intestinal microflora.

Keywords: chronic viral hepatitis B, intestinal dysbiosis, treatment.

Аннотация

Целью нашей работы была оценка состояния кишечной микробиоты у больных хроническим вирусным гепатитом В (ХВГВ) в сочетании с дисбиозом. Обследованы 72 пациента с ХВГВ и дисбиозом толстой кишки, разделенные на две группы. Обе группы больных получали этиотропную терапию гепатита В, пациенты основной группы дополнительно получали синбиотик. Было установлено что, нормализация микрофлоры пищеварительного тракта способствует быстрому регрессу астеновегетативных проявлений, гепатобилиарных симптомов и кишечной диспепсии, нормализации пигментного обмена и уровня аминотрансфераз, восстановлению баланса облигатной и факультативной микрофлоры кишечника.

Ключевые слова: хронический вирусный гепатит В, дисбиоз кишечника, лечение.

Introduction. The epidemiological situation of viral hepatitis B in Russia has undergone significant changes over the past 25 years. In the period from 2000 to 2012, an active vaccination programme helped to reduce the incidence of acute hepatitis B 10-fold [5, 8]. Currently, today we can see growing incidence of chronic viral hepatitis B in young, most able-bodied people. Of particular social importance is the risk of formation of persistent fibrosis, including cirrhosis and hepatocellular carcinoma (HCC) [4, 5, 8, 10]. The imbalance of intestinal microflora on the background of viral hepatitis also plays an important role in the mechanisms of hepatobiliary system disease, in their development and affects the nature of the course. The liver, as a detoxification organ, protects the organism by oxidative reactions, and the gastrointestinal microflora - by hydrolytic reducing processes [2, 6]. Decreased detoxification function of microflora in dysbiosis increases the load on liver enzyme systems and deepens metabolic and structural changes [7, 9]. Also viral hepatitis accompanied by a deficiency of obligate microorganisms and increased contamination of the colon [7]. Therefore, effective treatment of viral hepatitis B requires not only achieving virological and biochemical responses, repair of damaged liver cells, but also correction of intestinal microflora.

The aim of our research was to study the microbial composition of the colon in patients with chronic viral hepatitis B combined with intestinal dysbiosis in the dynamics of treatment.

Materials and methods of the study. We examined 72 patients in the gastroenterological hospital aged from 31 to 59 years, among whom there were 46 men (63,9%) and 26 women (36,1%). All patients were divided into two groups: main (35 patients) and comparison group (37 patients), randomised by age, sex and severity of pathological process in the liver. All patients live in a large industrial region of Donbass with a high level of environmental pollution of the biosphere, in extreme wartime conditions, which affects the development of post-traumatic stress disorders.

The diagnosis of chronic viral hepatitis was verified according to anamnestic, clinical and epidemiological data, serological markers of viral hepatitis B (HBsAg, anti-HBcIgM, anti-HBcIgG, anti-HBs, HBeAg, anti-HBe), blood tests for HBV-DNA by PCR (qualitative and quantitative method), results of instrumental examination. We used some non-invasive diagnostic methods to assess the stage of liver fibrosis: Fibromax-test, elastometry (FibroScan 502 F01499, sensor - 70922). Digital diagnostic system SonoScape SSI 8000 (sensors - C362 2-6 MHz; L743 5-15 MHz; 6V3 3-11 MHz; 2P1 1-4.4 MHz) was used for liver ultrasound. Patients with hepatitis of non-viral etiology (toxic, including ethanol, iatrogenic, as well as autoimmune, cryptogenic) were excluded from the study. We studied the microflora of the colon microbiologically by sowing tenfold dilutions of stool on differential diagnostic nutrient media. All patients followed diet therapy, and also received an analogue of the guanosine nucleoside as antiviral therapy (entecavir 0.5 mg / day). In the case of high hyperbilirubinemia and transferasemia, patients firstly received ursodeoxycholic acid and fibrinolysis inhibitors to normalize pigment metabolism and enzymatic activity, then started antiviral therapy. Patients of the main group in addition received freeze-dried strains of probiotic bacteria in the form of synbiotic maxilac 1 capsule 1 time per day for 1 month. The obtained data were processed using Statistica 10.0 software, Microsoft Excel 2010. The Chi-

squared, Fischer, and McNemar criteria were used to compare groups by variation of qualitative indicators. The statistical significance of the differences in the indicators in the compared groups was assessed using the Student's criterion for comparing independent and dependent samples.

Results and discussion. Before the starting the treatment patients of both groups complained of general weakness, sleep disorders, decreased appetite, increased fatigue, joint pain, heaviness in the liver, bitterness in the mouth, unstable stool (diarrhea alternating with constipation), monotonous abdominal pain pulling, bursting character along the colon, in the lower part of the ascending colon, or colicky, accompanied by flatulence. Besides, all patients did not associate the occurrence of pain and pronounced rumbling in different parts of the abdomen with eating, but also they could not indicate the cause. On objective examination of the patients, we noted subicteric or moderate jaundice of the sclerae with a pronounced blue tinge (positive Visokovich symptom), single telangiectasias were detected on the skin; the liver protruded 2-3 cm from the costal margin in 49 (68.1%) patients, 4-5 cm - in 13 (18.1%) (Table 1).

Table 1

Dynamics of clinical indicators in patients with chronic viral hepatitis B with intestinal dysbiosis (%).

<i>Clinical indicators</i>	<i>Basic group (n=35)</i>	<i>Comparison group (n=37)</i>	<i>p</i>
<i>General weakness, fatigue</i>	$\frac{100}{40^*}$	$\frac{100}{56,8^*}$	$\frac{1,00}{0,16}$
<i>Decreased appetite</i>	$\frac{100}{25,7^*}$	$\frac{100}{43,2^*}$	$\frac{1,00}{0,19}$
<i>Subictericity of the sclera</i>	$\frac{100}{54,3^*}$	$\frac{100}{73,0^*}$	$\frac{1,00}{0,1}$
<i>Hepatomegaly</i>	$\frac{82,9}{28,6^*}$	$\frac{83,8}{56,8^*}$	$\frac{0,83}{0,02}$
<i>Splenomegaly</i>	$\frac{34,3}{11,4^*}$	$\frac{35,1}{18,9^*}$	$\frac{0,94}{0,38}$
<i>Stomach pain</i>	$\frac{82,9}{22,9^*}$	$\frac{83,8}{51,4^*}$	$\frac{0,92}{0,03}$
<i>Flatulence</i>	$\frac{77,1}{20,0^*}$	$\frac{75,7}{48,6^*}$	$\frac{0,89}{0,02}$
<i>Stool disorders</i>	$\frac{82,9}{22,9^*}$	$\frac{81,1}{59,5^*}$	$\frac{0,91}{<0,01}$

Note: in the numerator – indicators before treatment, in the denominator – at the end of the 3rd week from the start of treatment.

The spleen was palpated in 25 (34.7%) patients. We noted "marbling" of palms and forearms, intensely red or mixed dermographism, which indicated imbalance of vegetative regulation. On palpation of the abdomen, pain was noted: in the umbilical region - in 31 (43.1%) patients, along the course of the colon - in 29 (40.3%). In 7-8 days from the beginning of therapy the majority of patients noted improvement of general well-being, subictericity of sclerae became less bright, there was a tendency to normalisation of liver and spleen size. The nature of stools normalised in the main group in more patients, while in the comparison group patients continued to complain of constipation alternating with loose stools. Thus, in clinical terms, complex therapy of chronic viral hepatitis B promotes accelerated symptom relief. Finally, patients gradually appeared optimistic mood, vegetative disorders were eliminated or significantly reduced, emotional tone increased. However, intestinal symptoms persisted, which had a greater degree of severity in patients of the comparison group.

As for parameters of pigment metabolism and enzymatic activity were evaluated according to laboratory data. So, changes were characterised by moderate hyperbilirubinemia with increased concentration of direct bilirubin and hypertransferase activity. By the end of the 3rd week from the beginning of treatment in the patients of the main group there was a normalisation of bilirubin level and aminotransferase activity, while in the comparison group these indices decreased relative to the initial level, but still remained above the norm.

As the results of the analysis showed of studying the microbiocenosis of the colonic chyme, we revealed a significant decrease in the number of bifidobacteria, bacteroidetes, lactobacilli in the main group/comparison group respectively: on average 1.4/1.4; 1.5/1.4; 1.4/1.3 times. At the same time, an increase in the total amount of escherichia coli was found on average by 1.3/1.2 times. These data indicate a change in the metabolic activity and virulence of Escherichia coli bacteria and their acquisition of opportunistic properties. Among non-fermenting microorganisms, an increase in the number of colonies of staphylococci was observed – by 2.6/2.4 times; clostridium – by 2.3/2.1 times and yeast fungi - by 1.6/1.6 times, respectively. As can be seen from Table 2, in patients of the comparison group against the background of a persistent deficiency of bacteria of the genera Bifidobacterium spp. and Lactobacillus spp. there was a decrease in colonization resistance of the colon mucosa, which contributed to the persistent colonization of the mucosa with pathogenic and conditionally pathogenic flora.

Table 2

The state of the intestinal microflora in patients with chronic viral hepatitis B, combined with intestinal dysbiosis in the dynamics of treatment.

Representatives of flora	Reference values	Groups of patients		P
		basic (n=35)	comparison (n=37)	
Bifidobacterium	9,73±0,65	<u>6,78 ± 0,70</u>	<u>6,84 ± 0,63</u>	0,95
		8,21 ± 0,49	7,72 ± 0,70	0,57
Lactobacillus	7,24±0,44	<u>5,32±1,29</u>	<u>5,43±1,29</u>	0,95
		6,29±1,31	5,89±1,29	0,89
Bacteroids	9,45±0,82	<u>6,43 ± 0,59</u>	<u>6,72 ± 0,59</u>	0,73
		8,31 ± 0,61*	7,41 ± 0,59	0,29
E.coli	8,92±0,53	<u>11,35±0,86</u>	<u>10,83 ± 0,28</u>	0,57
		9,32 ± 0,28*	9,84 ± 0,28*	0,19
Staphylococci	2,86±0,35	<u>7,42 ± 0,02</u>	<u>6,92 ± 0,02</u>	<0,001
		3,84 ± 0,03*	4,47 ± 0,02*	<0,001
Clostridium	3,65±0,46	<u>8,36±0,78</u>	<u>7,81 ± 0,02</u>	0,48
		4,90 ± 0,02*	5,73 ± 0,02*	<0,001
Candida	2,74±0,32	<u>4,27 ± 0,08</u>	<u>4,29 ± 0,07</u>	0,85
		2,89 ± 0,04*	3,43 ± 0,04*	<0,001

Note: * — statistically significant differences compared to the data before treatment ($p < 0.05$).

As practice has shown, using of only complex conventional therapy in patients with chronic viral hepatitis B does not ensure the restoration of intestinal microflora. Therefore, in the complex treatment of patients with chronic hepatitis B, it is necessary to provide using of synbiotics / probiotics containing Bifidobacterium spp. and Lactobacillus spp. to correct quantitative changes in representatives of the microbiota of the colon cavity.

- Ivashkin, V. T. Algorithms of diagnosis and treatment in hepatology / V. T. Ivashkin, M. V. Maevskaya, M. S. Zharkova // Reference materials. M.: Medpress-inform, 2016, 176 (In Russ.).
- Yakovenko, E.P. Antibiotics, probiotics, prebiotics, metabiotics for excessive bacterial growth in the small intestine / E.P. Yakovenko, N.A. Agafonova, A.V. Yakovenko // S difficult patient. – 2018. - № 4. – P. 16 - 22 (In Russ.).
- Esaulenko, E.V. The choice of management tactics for patients with chronic hepatitis B after the completion of long-term antiviral therapy / E.V. Esaulenko, K.A. Zaharov, I.S. Alikyan // Journal of infectious diseases. – 2018. - №3. – P. 108 – 114 (In Russ.).
- Zajcev, I.A. HBV genotypes and hepatitis B antiviral therapy / I.A. Zajcev, I.N. Novak, O.E. Zajceva, V.T. Kirienko // Current infectious diseases. – 2018. - №4. – P. 189 -199 (In Russ.).
- Ivashkin, V.T. Gastroenterology. National Leadership [Electronic resource]. M.: GEOTAR Media, 2018. - ISBN 978-5-9704-4406-1 - Access mode: <https://www.rosmedlib.ru/book/ISBN9785970444061.htm> (In Russ.)
- Ardatskaya, M.D. Metabiotics as a natural development of the probiotic concept / M.D. Ardatskaya, L.G. Stolyarova, E.V. Arhipova, O.Yu. Filimonova // A difficult patient. – 2017. - № 6-7. – P. 1-6 (In Russ.).
- Solov'eva, N.V. The role of disorders of the colon microflora in the mechanisms of liver damage in chronic hepatitis B and C / N.V. Solov'eva, N.V. Davidovich, T.A. Bazhukova, V.M. Agafonov // Pathological physiology and experimental therapy. – 2017. - № 1. – P. 92-98 (In Russ.).

8. Shapieva, N.T. Modern aspects of chronic hepatitis B / N.T. Shapieva Zh. B. Ponezheva, V.V. Makashova, H.G. Omarova // Attending physician. – 2019. - № 5. – P. 82-87 (In Russ.).
 9. Ursova, N.I. Bacterial overgrowth syndrome: from understanding the problem to treatment / N.I. Ursova // Medical Council. – 2017. - № 1. – P. 198 -203 (In Russ.).
 10. Yakimovich, S. E. Microcirculation in patients with chronic viral hepatitis B in combination with chronic non-calculous cholecystitis on the territory of the Luhansk People's Republic / S. E. Yakimovich, Ya. A. Sockaya // Medicine: theory and practice. - 2019. №3. – P. 122-123 (In Russ.).
-

SECTION VI. CONSTRUCTION

Соколов Н.С.

Использование электроразрядной технологии при усилении основания реконструируемого объекта

ФГБОУ ВО «ЧГУ имени И.Н. Ульянова»
ООО НПФ «ФОРСТ»
(Россия, Чебоксары)

doi: 10.18411/gqws-01-2024-12

Аннотация

Реконструкция зданий и сооружений в стесненных условиях представляет собой сложную технологическую задачу, связанную с обеспечением безопасной эксплуатацией зданий окружающей застройки в зонах геотехнического влияния и надежной эксплуатации оснований фундаментов с использованием заглубленных железобетонных конструкций, таких как буроналивные сваи, выполняемые по электроразрядным технологиям. Статья рассматривает случай реконструкции объекта общественного назначения с использованием электроразрядной технологии при усилении тела оснований фундаментов с помощью буроналивных свай ЭРТ.

Ключевые слова: реконструкция, нагрузки, зона влияния, электроразрядная технология, сваи ЭРТ, несущая способность.

Abstract

Reconstruction of buildings and structures in cramped conditions is a complex technological task associated with ensuring the safe operation of buildings of the surrounding development in areas of geotechnical influence and reliable operation of foundation bases using buried reinforced concrete structures, such as drilling piles performed using electric discharge technologies. The article considers the case of reconstruction of a public facility using electric discharge technology when strengthening the body of the foundations with the help of drilling piles EDT.

Keywords: reconstruction, loads, zone of influence, electric discharge technology, EDT piles, bearing capacity.

Реконструируемое здание состоит из пяти блоков: **Блок №1** в осях «1-4+А-Г», размеры в осях 18,63x18,0м, трехэтажный, с подвалом, цокольным этажом и техническим чердаком. Конструктивная система - неполный каркас с железобетонными колоннами и ригелями с шарнирными узлами опирания ригелей, и наружные стены из каменной кладки. Перекрытия - сборные железобетонные плиты. Фундамент- железобетонная плита.

Блок №2 в осях «4-12÷А/1-В/1», размеры в осях 42,855x15,16м, четырехэтажный, с подвалом, цокольным этажом и техническим чердаком. Конструктивная система - стеновая с продольными несущими стенами из каменной кладки. Перекрытия - сборные железобетонные плиты. Фундамент - железобетонная плита. Покрытие чердака и перекрытие четвертого этажа на данный момент полностью демонтированы.

Блок №3 (рис.2) в осях «12-15÷А-К», размеры в осях 18,965x48,46м. трехэтажный, с подвалом, цокольным этажом (частично, в осях «А-Е») и техническим чердаком. Конструктивная система - неполный каркас с железобетонными колоннами и ригелями в осях «А-Е» и стальными колоннами и балками в осях «Е-К» с шарнирными узлами опирания ригелей и балок, и наружные стены из каменной кладки. Перекрытия - сборные железобетонные плиты. Фундамент - железобетонная плита в осях «А-Г» и железобетонный ленточный в осях «Г-К». **Блок №4** (рис.2) в осях «13/1-15÷К-Л», размеры в осях 11,32x15,62 м, четырехэтажный, с цокольным этажом и техническим чердаком. Конструктивная система - стеновая с продольными

несущими стенами из каменной кладки, со стальными балками перекрытий, узлы опирания балок шарнирные. Перекрытия - над цокольным этажом - цилиндрические своды из керамического полнотелого кирпича по металлическим балкам, над остальными этажами - сборные железобетонные плиты. Фундамент - ленточный из кладки из известняка.

Блок №5 (рис.2) в осях «15-16÷А-К», размеры в осях 9,88x48,46м; одноэтажный, с подвалом в осях А-Г, цокольным этажом в осях А-К, надземным этажом в осях А-Е. Конструктивная система - неполный каркас с каменными колоннами и ригелями с шарнирными узлами опирания ригелей, и наружные стены из каменной кладки. Перекрытие над цокольным этажом - сборные железобетонные плиты, покрытие - из асбестоцементных полых плит с заполнением минеральной ватой по металлическим балкам. Фундамент - железобетонный ленточный под стены и отдельностоящий столбчатый под колонны.

При реконструкции здания в соответствии архитектурными объемно-планировочными решениями предполагалось изменение планировочной и конструктивной схемы здания и существенное увеличение нагрузок на фундаменты.

В геоморфологическом отношении участок расположен в пределах древнеаллювиальной террасы Клязьмо-Яузского протока. Поверхность территории участка на период проведения изысканий (1947-1990 гг.) характеризовалась абсолютными отметками 149,80-151,35м. По материалам ГБУ «Мосгоргеотрест» на период проведения изысканий **геолого-литологическое строение** участка на глубину пройденных скважин представляется в следующем виде: с поверхности до глубины 1,3-4,5м участок покрыт техногенными грунтами (t-Q_{IV}), представленными песками, с включением строительного щебня, обломков кирпича, щепы древесины и шлака, слежавшимися, влажными. Под техногенными грунтами залегают **верхнечетвертичные аллювиальные отложения (a-Q_{III}^{IK-J})** представленные в основном песками, реже суглинками, местами встречены прослои торфа. Пески желтые и желтовато-серые, мелкие, средней плотности, влажные и водонасыщенные. Суглинки серые, иловатые, мягкопластичные. Торф встреченный в СКВ. №14-3608 г/с непосредственно под насыпью, сильно разложившийся, водонасыщенный. Мощность аллювиальных отложений составляет 1.5-2.7м. В скважине №2 встречены **моренные суглинки (g-Q_{II}^d)**. Суглинки коричневые, песчанистые, с тонкими прослоями водонасыщенного песка, с включениями гравия и гальки, мягкопластичные, мощностью 1,0 м.

Местами моренные суглинки размыты и аллювиальные отложения подстилаются **флювиогляциальной толщей окско-днепровского горизонта (f-Q_{II}^{o-d})**, представленные супесями и песками: Супеси - темно-коричневые и черные, пылеватые, слюдистые, пластичные, местами текучие; Пески - желтые и коричневые, средней крупности, неоднородные, с гравием и щебнем кремнистых пород, средней плотности, водонасыщенные. Полная мощность флювиогляциальных отложений составляет 5.8-7.0м., вскрытая мощность 4.7-5.8м. Под толщей четвертичных отложений на глубине 10.3-10.5м (абс. отм. 140.85-139.98) встречены отложения **верхней юры представленные волжским (J_{3v}) и оксфордским (J_{3ox}) ярусами**. Отложения **волжского яруса** представлены супесями черными, пылеватыми, слюдистыми с прослоями глауконитового песка, полутвердыми, мощностью 3,2м. Отложения **оксфордского яруса** представлены глинами черными, пылеватыми, слюдистыми с крупными фосфоритами и включениями обломков фауны, мощностью 6,8-10,1 м. **Каменноугольные отложения** развиты на глубине 20.4-20.5м (абс. отм. 129.88-130,85м) и представлены подсвитами: - измайловской (C_{3izm}), мешеринской (C_{3mse}), перхуровской (C_{3pr}), неверовской (C_{3nvr}), ратмировской (C_{3rt}). **Каменноугольная толща** представлена известняками трещиноватыми, мергелями и мергелистыми глинами, доломитами. Вскрытая мощность каменноугольных отложений составляет 10,6-35,0 м. Последовательность залегания, мощность и характер распространения геологических слоев приведены на геолого-литологическом разрезе (рис 1).

Гидрогеологические условия территории характеризуются распространением надъюрского водоносного горизонта. По состоянию на момент приведенных инженерно-

геологических изысканий в 1947-1990 гг. **подземные воды надъярского водоносного горизонта** вскрыты на глубине 1,3-5,4 м, абс. отм. 144,88-148,50 м. Водовмещающими породами являются аллювиальные и флювиогляциальные песчаные отложения. Водоупором служат верхние глины. Вскрытые на глубине 10,3-10,5 м (абс. отм. 139,98-140,85). Подземные воды в каменноугольных отложениях дренированы постоянно действующими откачками Метрополитена. **На территории реконструкции объекта выявлены инженерно-геологические процессы и явления:**

1. Карстово-суффозионная опасность участка: В соответствии с «Картой опасности древних карстовых форм и совместно-суффозионных процессов» масштаба 1:10000, лист G-5 (ГУП «Мосгоргеотрест», ИГЭ РАН, Москва. 2012 г., 2-я редакция), участок расположен на потенциально опасной территории в отношении возможности проявления современных карстово-суффозионных процессов.

2. Подтопление территории и оползневые процессы: В соответствии с «Картой оползневых явлений и подтопления подземными водами г.Москвы» Масштаб 1:10000, лист G-5 (ГУП «Мосгоргеотрест», НПП «Георесурс», 2011г. 2-я редакция) участок расположен на границе подтопленной территории с глубиной залегания грунтовых вод 1-3 м и периодически подтопленной территории, с глубиной залегания грунтовых вод 3-5 м. Оползневые процессы и их проявления не отмечены.

3. Морозное пучение и глубина сезонного промерзания. В соответствии с п. 5.5.3. СП 22.13330.2011 Актуализированная редакция СНиП 2.02.03-85 Свайные фундаменты и учетом СП 131.13330.2017 «Строительная климатология» нормативная нагрузка сезонного промерзания грунтов d_{fn} на открытых площадках составляет: - для песков пылеватых и мелких: $d_{fn}=1,3$ м; - для песков средних, крупных и гравелистых: $d_{fn}=1,4$ м; - для крупнообломочных песков: $d_{fn}=1,6$ м. Физико-механические характеристики грунтов приведены ниже в табл. 1.

Согласно проекта реконструкции была полностью изменена конструктивная схема объекта. Если до реконструкции здание было построено в каркасе, то после реконструкции все внешние нагрузки воспринимались свайно-плитным фундаментом (см. рис. 2, 3, 4). При этом в опорных частях под колоннами запроектированы и устроены дополнительные ступени (рис. 3, 4) во избежание продавливания бетона фундамента. Кроме того запроектированы и устроены противокарстовые буроинъекционные сваи.



Рисунок 1. Характерный инженерно-геологический разрез

1 – песчано суглинистые грунты со щебнем кирпича, бетона; 2 – супесь пластичная, пылеватая, с прослоями песка водонасыщенного; 3 – песок средней крупности, средней плотности, маловлажный; 4 – глины тяжелые, слюдяные, твердые; 5 – известняк средней прочности, сильноотрециноватый, водоносный.

Таблица 1

Нормативные и расчетные значения физико-механических свойств грунтов.

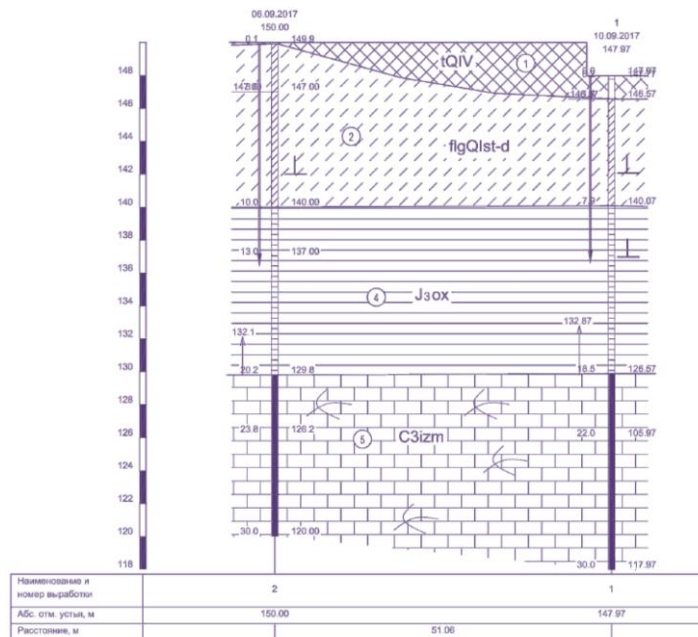
Номер ИГЭ	Краткая характеристика грунтов	Нормативные характеристики									Расчетные характеристики и			Расчетные характеристики			
		Плотность грунта, g/cm^3	Плотность частиц, g/cm^3	Влажность, д.е.	Коэффициент пористости, e	Показатель текучести, $П$	Угол внутреннего трения, град.	Удельное сцепление, МПа	Модуль деформации, МПа	$R_{сж}$, МПа	При доверительной вероятности 0,85			При доверительной вероятности 0,95			
											Плотность грунта, g/cm^3	Угол внутреннего трения, град.	Удельное сцепление, МПа	Плотность грунта, g/cm^3	Угол внутреннего трения, град.	Удельное сцепление, МПа	
1	2	3	4	5	6	7	8	9	10	11	12	13	14	15	16	17	
1	Техногенный грунт	Расчетное сопротивление $R_0=150$ кПа															
2	Супеси пылеватые, пластичные	2,02	2,69	0,221	0,63	0,52	16	0,019	17			2,01	15	0,018	2,00	15	0,018
3	Пески средней крупности, водонасыщенные, средней плотности	2,00	2,65	0,147	0,65	-	19	0,001	28			1,98	33	0,001	1,96	32	0,00
4	Глины твердые	1,79	2,74	0,381	1,10	-0,074	17	0,069	19			1,78	16	0,067	1,78	16	0,065
5	Известняк средней прочности, прослоями прочный	2,34	-	0,070	-	-	-	-	-	34		2,29	-	-	2,28	-	-

Анализируя опыт устройства буровых свай на рассматриваемом объекте использованы буроинъекционные сваи, выполняемые по электроразрядным технологиям – сваи ЭРТ. Эти сваи обладают максимальными значениями несущей способности на 1 куб/метр сваи и наиболее востребованы для работы в стесненных условиях [1-10, 11, 12].

На рис. 2,3,4 приведены план свай ЭРТ и характерные сечения. В зависимости от нагрузок и инженерно-геологических разрезов в плане использованы сваи ЭРТ разной длины – от 13,0 м до 17,0 м. Армирование их приведено на рис. 5.

Вся технологическая цепь производства свай ЭРТ на конкретном объекте ниже расписана в виде технологического регламента – алгоритма устройства буринъекционных свай ЭРТ [11, 12].



Рисунок 2. Схема расположения свай усиления в осях (1-16)/(А-Г).



Рисунок 3. Схема усиления монолитного ростверка 1.

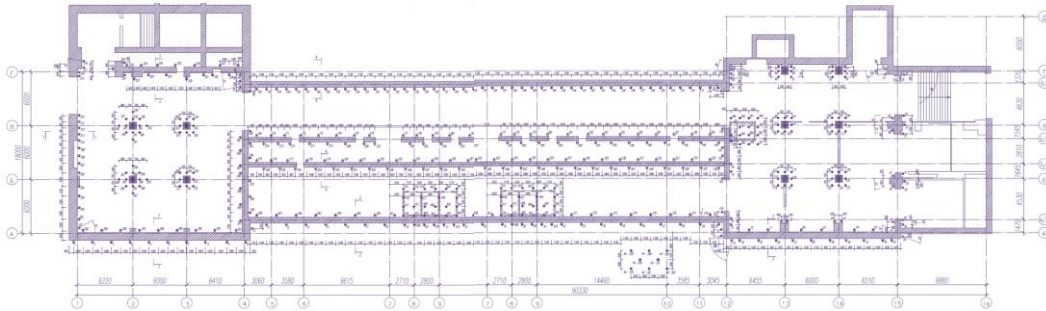

Рисунок 4. Схема усиления монолитного ростверка 4.

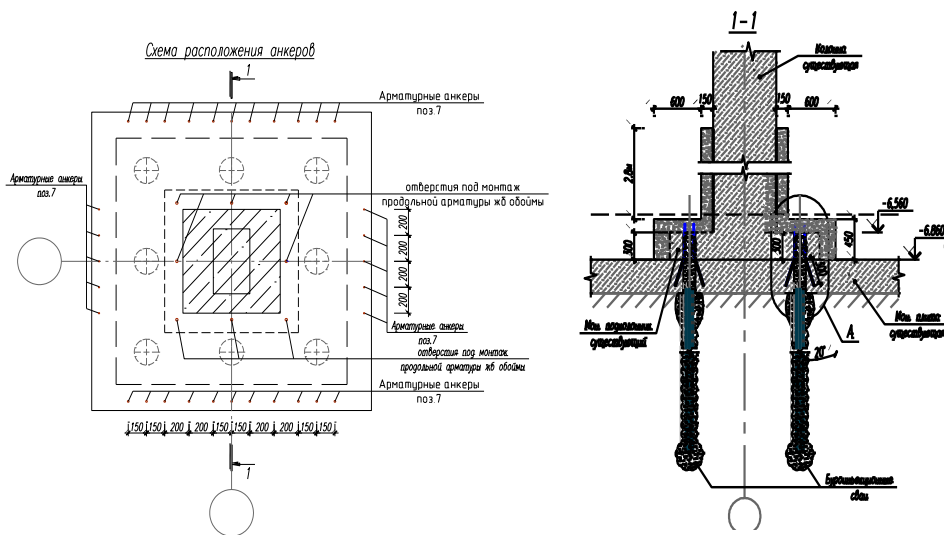
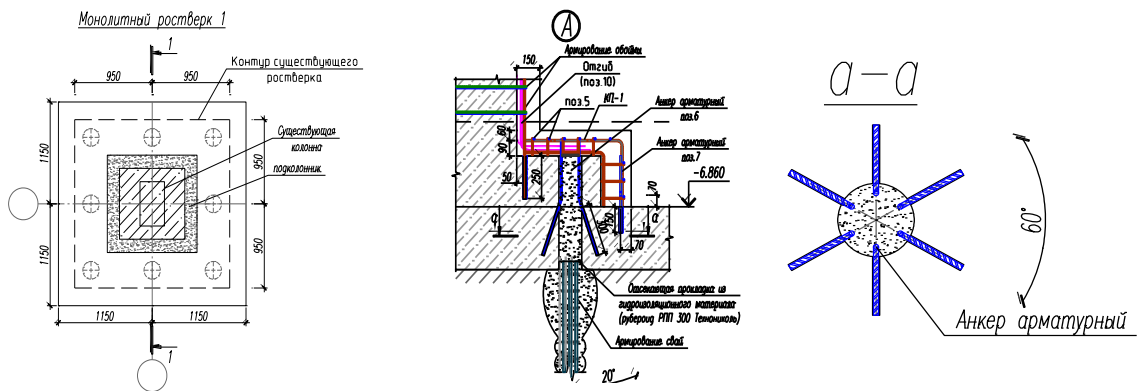

Рисунок 5. Армирование буроналивных свай.
1 – продольная арматура; 2 – поперечная арматура;
3 – фиксатор; 4 – элемент жесткости каркаса.

Выводы: Технология устройства буроналивных свай по электроразрядным технологиям является универсальной. Она широко используется как в новом строительстве, так и в капитальном ремонте, а также реконструкции объектов. Технологически все этапы производства свай ЭРТ достаточно серьезно разработаны. Весь комплекс работ объединен в единый технологический регламент, что позволяет на каждом цикле обеспечить высокое качество готовой сваи ЭРТ.

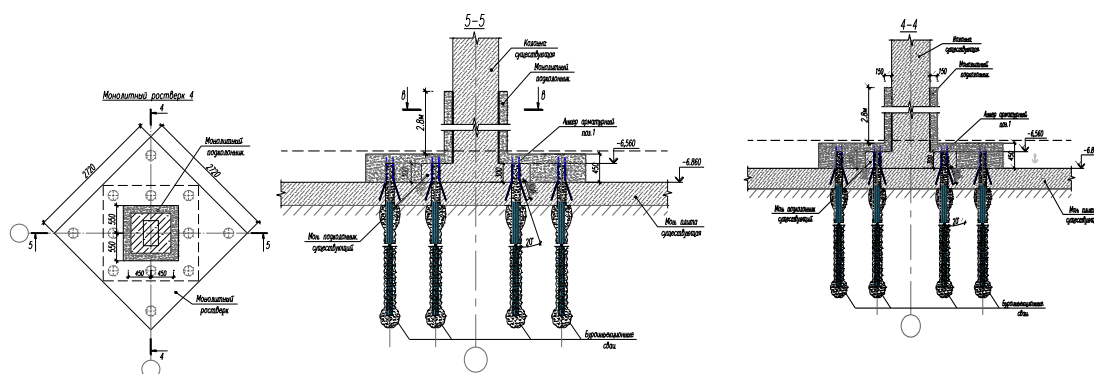
1. Ильичев В.А., Мангушев Р.А., Никифорова Н.С. Опыт освоения подземного пространства российских мегаполисов С. 17–20.
2. Родионов В.Н., Сизов И.А, Цветков В.М. Основы геомеханики. М.: Недра, 1986. 301. с.
3. Улицкий В.М., Шашкин А.Г., Шашкин К.Г. Геотехническое сопровождение развития городов. СПб.: Геореконструкция, 2010. 551 с.
4. Тер-Мартirosян З.Г. Механика грунтов. М.: АСВ, 2009. 550 с.
5. Ухов С.Б. Механика грунтов, основания и фундаменты. М.: Высшая школа. 2007. 561 с.
6. Hassiotis, S, Chamcau, J.L., Gunaratne, M. 1997. Design method for stabilisation of slopes with piles. Journal of Geotechnical and Geoenvironmental Engineering 123 (4). 314-323.
7. Lee, J.H., Salgado, R. 1999. Determination of pile base resistance in sands. Journal of Geotechnical and Geoenvironmental Engineering 125 (8). 673-683.

8. Mandolini, A., Russo, G., Veggiani, C. 2005. Pile foundations: experimental investigations, analysis and design. *Ground Engineering* 38 (9): 34-38.
 9. Petrukhin, V. P. Effect of geotechnical work on settlement of surrounding buildings at underground construction / V. P. Petrukhin, O. A. Shuljatjev, O. A. Mozgacheva // *Proceedings of the 13th European Conference on Soil Mechanics and Geotechnical Engineering*. - Prague, 2003.
 10. Triantafyllidis, Th. Impact of diaphragm wall construction on the stress state in soft ground and serviceability of adjacent foundations. / Th. Triantafyllidis, R. Schafer // *Proceedings of the 14th European Conference on Soil Mechanics and Geotechnical Engineering, Madrid, Spain, 22-27 September 2007*. Vol. - P. 683-688.
 11. Соколов Н.С., Соколов С.Н., Соколов А.Н. Несоответствия в надежной эксплуатации объекта культурного наследия – Чувашского драматического театра им К.В. Иванова // *Жилищное строительство*. №4.2023. Стр. 70-75.
 12. Соколов Н.С., Соколов С.Н., Соколов А.Н., Федоров П.Ю. Использование буроналивных свай ЭРТ в качестве оснований фундаментов повышенной несущей способности // *Промышленное и гражданское строительство*. 2017. №9.С. 66-70.
-

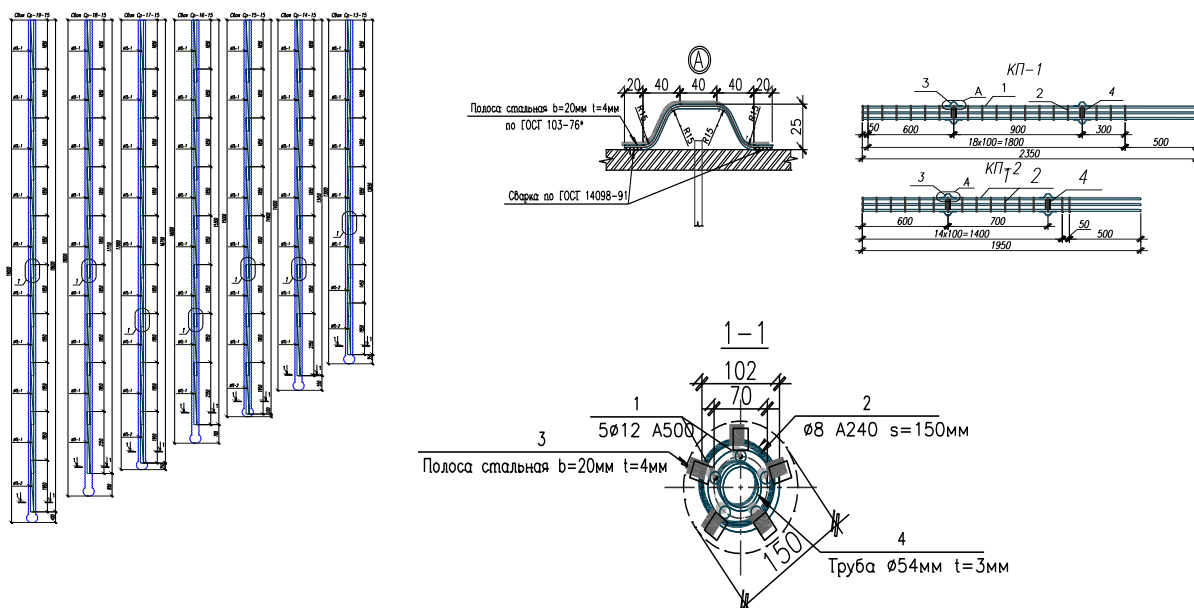

Collection of Scientific Papers
based on the results of an XXII international scientific conference

General question of world science
January 15, 2024
Italy, Florence

Signed for printing on 10.01.2024
Printed at the Scientific Center «LJournal»
Chief Editor: Ivanov Vladislav